

Публікація цієї книги
присвячується пам'яті передчасно померлих
Анатолія Івановича Кубишева та
Любові Єгоровни Скиби,
які здійснили польові дослідження
Пирогівського могильника у 1966—1972
та 1988—1992 роках.

Друзі та колеги

Національна Академія наук України
Інститут археології

Л. Є. Скиба

ПИРОГІВСЬКИЙ МОГИЛЬНИК ЗАРУБИНЕЦЬКОЇ КУЛЬТУРИ



Київ—2001

**Скиба Л. Є. Пирогівський могильник зарубинецької культури.—
К., 2001.— 176 с.— 83 іл.**

Монографію присвячено визначній пам'ятці археології — могильнику зарубинецької культури в Пирогові під Києвом.

Всебічно аналізується поховальний обряд та інвентар (посуд, фібули та ін.). Час існування могильника охоплює II ст. до н. е. — середину I ст. н. е. Розглядаються питання походження зарубинецької культури та світогляду племен Середнього Подніпров'я.

У додатку вміщено опис неопублікованих поховань Пирогівського могильника за звітами А. І. Кубишева та Л. Є. Скиби.

Для археологів, істориків, етнографів, викладачів та студентів вузів.

Затверджено до друку вченою радою
Інституту археології НАН України

Книга видана за фінансової підтримки
Міжнародного благодійного фонду «Скарби України—Русі»

Редакційна колегія:

д. і. н. *Тертиловський Р. В.* (відповідальний редактор)

д. і. н. *Магомедов Б. В.*

к. і. н. *Петраускас О. В.*

ВСТУП

У 1999 році минуло сто років з дня відкриття старожитностей поблизу села Зарубинці. Першовідкривач цих пам'яток, київський археолог В. В. Хвойка, став першим дослідником та інтерпретатором нової, зарубинецької, археологічної культури.

Проведені за цей час дослідження надзвичайно розширили діапазон уявлень про зарубинецьку культуру. Крім Середньої Наддніпряни, її пам'ятки було виявлено на Верхній Наддніпряниці, Прип'яті, Поліссі, Побужжі, Сеймі. Загалом, за сто років відкрито й досліджено кілька сотень поселень та могильників. Близько ста з них досліджено розкопками. На території, заселеній на рубежі нової ери зарубинецькими племенами, дослідники виокремлюють три локальні групи - середньодніпровську, верхньодніпровську та поліську. Поряд з відкриттям нових пам'яток і територіальною ідентифікацією культури, провадяться активні пошуки в напрямку її хронологічної ідентифікації, не вщухають дискусії довкола історичної атрибуції.

Розв'язанню багатьох проблем в археології сприяє не лише відкриття нових пам'яток, а й їхній інформаційний рівень, обумовлений повнотою дослідженості кожної окремої пам'ятки. На території Середньої Наддніпряниці відомо лише кілька пам'яток, які було досліджено повною мірою і матеріали яких введено в науковий обіг.

Однією з найбільших зарубинецьких пам'яток на Середній Наддніпряниці є Пирогівський могильник зарубинецької культури, відкритий в 1966 році А. І. Кубишевим на південній околиці Києва. Систематизації й аналізу матеріалів цієї пам'ятки і присвячено цю монографію.

Велике наукове значення Пирогівського могильника як еталонної пам'ятки для середньодніпровської групи зарубинецьких пам'яток обумовлено його масштабністю, високим рівнем інформативності матеріалів і повнотою дослідженості.

Аналіз матеріалів могильника дозволяє наблизитися до розв'язання цілого ряду проблем, пов'язаних із генезисом і зникненням зарубинецької культури, її хронологією, внутрішніми рушіями розвитку племен Середньої Наддніпряниці рубежу нової ери, зовнішніми впливами, механізмами контактів з іншими спорідненими групами, а також рядом синхронних культур Центральної та Східної Європи.

У монографії докладно розглянуто питання хронології як Пирогівського могильника зокрема, так і методики визначення хронології зарубинецьких могильників загалом. Вперше науково обгрунтовано мікрохронологію могильника, визначено й продатовано динаміку розширення території пам'ятки, встановлено етапність її функціонування й хронологічне співвідношення між різними похованнями.

У контексті мікрохронології розглянуто й проблему планування Пирогівського могильника, обгрунтовано порядок і систему розміщення поховань, а також їх типологію.

Упродовж тривалого часу в дослідженнях пам'яток пізньоскіфського часу і ранніх пам'яток зарубинецької культури дослідники наголошували на існуванні хронологічного розриву між найпізнішими скіфськими пам'ятками лісостепу й найранішими зарубинецькими. Питання

загострювалося дискусійним характером проблеми утворення зарубинецької культури в розрізі двох теорій - автохтонного та міграційного походження культури.

Значення Пирогівського могильника як історичного й археологічного джерела якраз і полягає в тому, що ця пам'ятка дозволяє по-новому висвітлити згадану проблему. Адже на її території розташовані й поховання пізньоскіфського часу. Це дає змогу корелювати між собою дві культури, а відтак заповнити лауну в датуванні між кінцем скіфської та початком зарубинецької культури, уникнувши при цьому неадекватностей чи й пересмикувань, характерних для обох теорій походження культури.

Окрім того, новий підхід до аналізу матеріалів могильника дозволив уперше за час дослідження зарубинецької культури окреслити ідеологічні й, зокрема, релігійні уявлення її носіїв, а саме: реконструювати окремі фундаментальні риси світогляду племен Середньої Наддніпрянщини рубежу нової ери, пов'язані з анімістичними уявленнями, уявленнями про потойбіччя, а також конкретизувати ряд міфологем, поширених в середовищі зарубинецьких племен. Для проведення такого аналізу автором залучено широкий матеріал спеціальних історичних дисциплін, писемних джерел, лінгвістики та точних наук.

Всі наявні матеріали Пирогівського могильника систематизовано, що входило до завдань автора, зважаючи на те, що повністю матеріали пам'ятки досі не було введено в науковий обіг. Зокрема, в монографії запропоновано науково обгрунтовану класифікацію керамічного комплексу пам'ятки, в основу якої покладено аналіз 512 керамічних форм з поховань. Керамічний комплекс співставлено з комплексом фібул як головного датуючого матеріалу. Кореляція різних типів горщиків та мисок дозволила намітити певні тенденції взаємопотрапляння посуду в поховання, виокремити хронологічні групи, простежити тенденцію розвитку кераміки протягом різних періодів існування могильника. У монографії зроблено також спробу порівняльного аналізу кераміки могильників та поселень зарубинецької культури, що видається важливим як у плані розв'язання проблеми синхронізації матеріалів могильників та поселень, так і в плані відтворення релігійних уявлень зарубинецьких племен.

Пирогівський могильник розглянуто в сукупності з іншими пам'ятками Середньої Наддніпрянщини, визначено його особливості, відсутні на інших пам'ятках, а також характерні риси Пирогівського могильника, проявлені на ряді пам'яток.

Розділ I. ДОСЛІДЖЕННЯ ПОХОВАЛЬНИХ ПАМ'ЯТОК ЗАРУБИНЕЦЬКОЇ КУЛЬТУРИ

Поховання та могильники виступають найважливішим археологічним джерелом для вивчення стародавньої історії. Винятковість поховального обряду для дослідження значного кола питань матеріального та духовного життя давнього населення полягає в тому, що він, по-перше, є традиційним і консервативним, чим сприяє вивченню формування та розвитку археологічної культури, по-друге, має свої особливості, локальні риси, деталі, які вирізняють його серед синхронних археологічних культур, по-третє, значно краще та чіткіше диференціюється, ніж матеріали з поселень. В багатьох випадках поховальні пам'ятки, завдяки своїй високій інформативності, є основою для висвітлення цілого ряду істотних, дискусійних питань.

В зарубинецькій культурі, дослідження якої в багатьох випадках засновувалося саме на матеріалах могильників, значна увага приділялася й приділяється вивченню поховальних пам'яток та поховального обряду. На основі матеріалів з поховальних пам'яток в зарубинецькій культурі побудована хронологія та періодизація, вирішується питання формування та розвитку

Пирогівський могильник

самої культури як певного історичного явища, реконструюються суспільні світоглядні та ідеологічні уявлення, що панували у населення, яке залишило по собі ці пам'ятки. Окрім того, вивчення поховальних пам'яток, як і поховального обряду в цілому, є основою у дослідженні таких питань, як напрями та типи зв'язків і контактів з колом синхронних суміжних культур доби раннього заліза, роль місцевого та приїзлого населення у створенні зарубинецької культури.

Вивчення поховальних пам'яток зарубинецької культури розпочалося в 1899 році, коли В. В. Хвойка відкрив і дослідив могильник біля с. Зарубинці (нині Канівського району, Черкаської області) [Хвойка, 1901; Петров, 1959]. Відкриті ним три поховання з трупопаленнями, а також аналогічні матеріали з відомих раніше могильників в селах Віта, Пуховка, Ржищів [Хвойка, 1913, с. 43], дали змогу здійснити перші інтерпретації знахідок, як під кутом їхньої хронології, так і з огляду на їхню культурно-етнічну приналежність.

Погляди В. В. Хвойки про спорідненість згаданих пам'яток з культурою, що їм

передувала, та про слов'янську їх приналежність були підтримані рядом дослідників (М. И. Ростовцев, М. Еберт та ін.) [Ростовцев, 1925, с. 504; Ebert, 1929, S. 111]. Протилежної думки дотримувалися німецькі та деякі російські дослідники, які вбачали у відкритих пам'ятках результати прямих міграцій германських племен, або висловлювали сумніви щодо їх причетності до слов'янського світу [Reinecke, 1906; Tackenberg, 1930, S. 283; Городцов, 1910, с. 403; Готье, 1930, с. 16]. Отож, досліджені В. В. Хвойкою пам'ятки та їх інтерпретація визначили напрямки і тему дискусій серед дослідників зарубинецької культури.

Виділення В. В. Хвойкою зарубинецьких матеріалів в ранню групу «полів поховань» стимулювало подальше вивчення пам'яток цієї культури, що суттєво розширило уявлення дослідників про її територіальні межі.

Протягом 20—30 рр. були відкриті зарубинецькі могильники на Поліссі: поховання з кремацією досліджені З. Шмітом (Польща) в с. Великі Гриневичі, декілька подібних поховань досліджені польським археологом В. Антонієвичем поблизу с. Іванчиці, близько 20 поховань з кремаціями досліджені С. Шутовим (Беларусь) поблизу с. Буйразь (ур. Казаргать), польським археологом Фітцке відкрито зарубинецький могильник поблизу с. Зелениця [Кухаренко, 1961, с. 24—25, 27].

У 1937—41 та 1944 рр. на південній околиці Києва біля с. Корчуватого І. М. Самойловський провадив дослідження одного з найвизначніших могильників зарубинецької культури Середньої Наддніпрянщини. За ці роки було відкрито 103 поховання зарубинецької культури (з яких 83 склали кремації різних типів, 7 — інгумації, 5 — поховання, де виявлено лише черепи, та 8 поховань, у яких кістки взагалі були відсутні — кенотафи). Про-

тягом другої половини 40-х та 50-х рр. у результаті значних пошукових робіт було відкрито велику кількість нових зарубинецьких пам'яток та уточнене місцезнаходження ряду вже відомих. Серед них могильники поблизу сс. Великий Букрин, Кийлів, Селище, Тростянець, Суботів (Середня Наддніпрянщина). Систематичні дослідження провадилися лише на Суботівському могильнику, де було відкрито 9 урнових кремацій [Самойловський, 1959; Максимов, 1960]. В. П. Петровим було систематизовано та опубліковано матеріали Зарубинецького та інших могильників, розкопаних В. В. Хвойкою наприкінці XIX ст.

На Поліссі та Верхній Наддніпрянщині В. В. Кухаренком було відкрито та частково досліджено могильники поблизу сс. Отвержичі (5 поховань), Велемичі (пункт I — 125 поховань, пункт II — 33 поховання), Ремель (7 поховань), Вороніно (52 поховання) [Кухаренко, 1961, с. 26—27].

У 1951—53 рр. Ю. В. Кухаренко, а в 1956—57 рр. Л. Д. Поболь, завершили дослідження могильника в с. Чаплин на Верхньому Дніпрі, де було відкрито 282 поховання. Всі поховання — ямні кремації поза могилою [Кухаренко, 1959].

Археологічні дослідження 40—50-х рр. дозволили нагромадити значний за кількістю та інформативністю матеріал, що призвело до появи ряду узагальнюючих аналітичних праць, в яких проблематика зарубинецької культури пов'язувалася з проблемами етно-культурної історії Центральної та Східної Європи.

У 1964 році опубліковано працю Ю. В. Кухаренка «Зарубинецкая культура», де вперше здійснено спробу класифікації матеріалів з пам'яток трьох груп (Середньодніпровської, Верхньодніпровської та Поліської) [Кухаренко, 1964]. Науковою базою дослідження стали всі матеріали,

одержані за 60 років вивчення зарубинецької культури (1899—1959 рр.). Зважаючи на недостатнє вивчення поселень, увага дослідника зосередилася переважно на матеріалах поховальних пам'яток. Серед рис, спільних для всіх груп зарубинецької культури, Ю. В. Кухаренко вирізняє чіткий зв'язок місцезнаходження й планування могильників з орієнтуванням поховань, певну варіативність у конструкції могильних ям, наявність ямного типу кремацій, решток поховального вогнища у могилах, наявність супровідного інвентаря, кісток напутньої їжі, існування на могильниках «кенотафних» поховань. До локальних особливостей поховальних пам'яток дослідник відніс насамперед: відсутність (на могильниках Верхньої Наддніпряниці), незначну кількість (на могильниках Полісся) чи значний відсоток (для Середньої Наддніпряниці) урнових поховань; місцезнаходження супровідного посуду (на Поліссі — на схід чи північний схід від кісток, у могильниках Верхньої Наддніпряниці — на північний захід, в могильниках Середньої Наддніпряниці — на захід чи північний захід); набір супровідного посуду (в могильниках Полісся та Середньої Наддніпряниці переважають горщики, є миски та кухлі, тоді як на Верхній Наддніпряниці переважають миски, а кухлі відсутні); наявність значного відсотка поховань з напутньою їжею на Середній Наддніпряниці при незначній їх кількості на Поліссі і поодиноких похованнях такого типу на Верхній Наддніпряниці. Розроблена автором класифікація керамічного комплексу зарубинецьких могильників дозволила уточнити загальні і місцеві риси трьох регіонів, а класифікація і датування фібул — встановити широкі межі існування зарубинецької культури, одночасність усіх її груп, визначити два періоди в існуванні культури — ранній та пізній. У вказаній праці Ю. В. Кухаренко не тор-

кався проблеми походження самої культури (а отже, і поховального обряду), однак у раніших працях ним була висловлена думка про формування зарубинецької культури на основі поморсько-лужицьких пам'яток західних регіонів Полісся та Волині, звідки вона просунулася на Верхню та Середню Наддніпряниці [Кухаренко, 1960]. Ці погляди поділяли М. І. Артамонов, Д. О. Мачинський та деякі інші дослідники.

У 1966 році вийшла у світ велика узагальнююча праця П. М. Третьякова «Финно-угри, балти и славяне на Днепре и Волге», в якій підсумовані висновки, зроблені автором у попередніх публікаціях, а зарубинецька культура поставлена в ряд культур Східної Європи, що брали участь у слов'янському етногенезі. Торкаючись іншого боку проблеми, а саме — питання про співвідношення зарубинецької культури з кельтським (латенським) світом, дослідник писав: «Вуаль» кельтської (латенської) культури більшої чи меншої густини надала певної одноманітності культурі різних племен. В їх числі виявилися племена зарубинецької культури Середньої Наддніпряниці II—I ст. до н. е. та початку нової ери, що належали, очевидно, до слов'янського світу і склали основу східнослов'янських племен. Перебуваючи на східній околиці ареалу латенського впливу, вони виявилися порівняно мало ним зачеплені, їхня культура, досить одноманітна на всіх територіях, хоч і мала помітні латенські риси, однак в цілому була самобутньою, етнічно визначеною» [Третьяков, 1966, с. 9]. Надзвичайно цікавим було те, що обстоюючи місцевий характер зарубинецької культури, дослідник вбачав у ній не стільки риси попередніх лісостепових пам'яток скіфського часу, скільки архаїчні риси тшинської та білогрудівської культур, перекриті тією чи іншою мірою «скіфською (степовою) вуаллю». Висхідною територією

зарубинецької культури автор вважав Середню та Верхню Наддніпрянщину, звідки її племена поширилися «до Дніпра і за Дніпро», а поштовхом до утворення культури — прихід сарматів на Середню Наддніпрянщину. Всупереч В. Г. Петренко, котра вважала зарубинецький поховальний обряд подальшим розвитком місцевих традицій [Петренко, 1961, с. 97], П. М. Третьяков зближує цей обряд з обрядом, що його практикували племена Центральної Європи, визначаючи, відтак, процес формування зарубинецької культури в цілому як інтеграційний [Третьяков, 1966, с. 217].

Паралельно з появою перших значних аналітичних праць із зарубинецької проблематики велися дослідження нових пам'яток, відкритих у регіонах поширення зарубинецької культури. На Середній Наддніпрянщині протягом 60—70-х рр. досліджувалися: могильник в с. Рахни, де виявлено 12 ямних трупоспалень [Хавлюк, 1971], 5 ямних кремацій відкрито в с. Козаровичі, 4 ямні кремації — на могильнику в с. Хотянівка, могильник в районі Каравасвих Дач у Києві, могильник на Дівич Горі в с. Трипілля — 18 поховань, могильник в с. Витачів, де відкрито 2 поховання з кремацією, могильник в с. Жаботин — 1 урнова кремація.

Дослідження унікального археологічного комплексу (городище і могильник) провадилися в 1971—1975 рр. в урочищах Бабина Гора та Дідів Шпиль на Канівщині. На могильнику Дідів Шпиль відкрито і вивчено 20 зарубинецьких поховань (17 — ямних та 3 — урнові) [Максимов, 1972, с. 36—57; 1982, с. 103—109].

На Поліссі та Верхній Наддніпрянщині було виявлено 49 могильників, найзначнішими з яких були: могильник поблизу с. Семурадці — 25 ямних кремацій та могильник в с. Погост [Поболь, 1969, с. 128].

К. В. Каспарова вела дослідження на мо-

гильнику поблизу с. Отвержичі, де нею було відкрито 62 ямних та урнових поховань, та на могильнику поблизу с. Велемичі (Велемичі II), де нею досліджено 83 ямні та урнові кремації [Каспарова, 1969, с. 131-157; 1972].

Матеріали із зарубинецьких пам'яток Середньої Наддніпрянщини та України в цілому були узагальнені Є. В. Максимовим у працях «Среднее Поднепровье на рубеже нашей эры» (1972) и «Зарубинецкая культура на территории УССР» (1982). Одержані ним висновки дозволили істотно уточнити нижню хронологічну межу зарубинецьких пам'яток, прояснити проблему періодизації культури, її співвідношення з колом попередніх культур та культур синхронних зарубинецькій, виділити в зарубинецькому ареалі нові групи пам'яток — Верхньодеснянську та Південнобузьку. Розв'язуючи проблему витоків зарубинецького поховального обряду, дослідник зазначив, що цей обряд «є явищем новим, наділеним рисами, що притаманні лише йому одному». На формуванні цих специфічних рис зарубинецького обряду позначався вплив пізньопоморської, пізньолужицької, пізньоскіфської лісостепової та підгірцівсько-милоградської культур. «Зарубинецька культура є новоутворенням, етапом у розвитку наддніпрянського змішаного населення, що відбив історичну обстановку, яка складалася наприкінці III ст. до н. е. в Центральній та Східній Європі». В подальших працях дослідник висловлювався категоричніше в бік автохтонності поховального обряду зарубинецьких племен. [Максимов, 1988].

Подібних поглядів на поховальний обряд дотримується С. П. Пачкова. «Племена зарубинецької культури створили свій специфічний варіант поховального обряду, який повністю не ототожнюється з обрядом жодної з відомих на сьогодні археологічних культур, ні попередніх, ні синхронних

зарубинецькій» (Пачкова, Козак, 1990, с. 48).

Значним внеском у вивчення зарубинецької культури стали праці К. В. Каспарової, в яких узагальнені результати польових досліджень, розроблена хронологія пам'яток Прип'ятського Полісся. Обстоюючи спочатку тезу про поморсько-підкльошову основу зарубинецької культури, дослідниця далі вирішує проблему витоків зарубинецького поховального обряду, шукаючи їх серед кола латенізованих культур Центральної та Південно-Східної Європи [Каспарова, 1988].

Протягом 80-х рр., разом з дослідженням нових зарубинецьких пам'яток, таких як могильник в с. Вишеньки — 62 поховання [Пачкова, 1988] — та могильник поблизу с. Лука Київської області — 33 поховання [Серов, 1991] — і публікаціями матеріалів конкретних пам'яток, з'явилися праці, в яких тією чи іншою мірою переосмислені і уточнені матеріали пам'яток вже інтерпретованих науковцями. Такою була дисертаційна робота А. М. Обломського. Її науковою базою стали матеріали переважно Чаплинського могильника. Аналіз поховальних пам'яток Верхньодніпровського регіону привів автора до висновку про те, що «верхньодніпровські зарубинецькі традиції облаштування поховань продовжують традиції ямних поховань без кам'яних конструкцій поморсько-кльошової культури» (Обломский, 1983, с. 17, 18). Такою була і дисертаційна праця В. Є. Єременка, який переглянув поховання могильників Верхньої Наддніпрянщини та Полісся за допомогою кореляційного методу П. Рейнеке. Витоки зарубинецької культури (а отже, і поховального обряду) дослідник вбачає в колі ясторфських пам'яток [Єременко, 1990, с. 15, 16].

Ряд праць С. П. Пачкової присвячений поховальному обряду зарубинецької культури, її хронології та періодизації [Пачко-

ва, 1990; Пачкова, Козак, 1990]. В останні роки дослідницею зроблений значний внесок у розв'язання питань про співвідношення зарубинецької культури та поморсько-кльошової, культур латенського кола. Аналіз керамічних матеріалів з поховальних пам'яток цих культур дозволив дослідниці встановити міру впливу поморсько-кльошової культури та культур латенського кола на формування керамічного комплексу зарубинецької культури [Пачкова, 1992].

У спільній роботі А. М. Обломського, Р. В. Терпиловського та О. В. Петраускаса на широкому матеріалі з поселень і могильників висвітлено ряд питань, пов'язаних з екологічною ситуацією та основними тенденціями розвитку господарчих та соціальних структур зарубинецьких племен Наддніпрянщини. Особливу увагу приділено проблемі зміни поховального обряду при переході до київської культури [Обломский, Терпиловский, Петраускас, 1990].

У 1966—1968 рр. експедицією ІА АН УРСР за участю А. І. Кубишева, Є. В. Максимова та В. О. Круца розпочалися і були продовжені у 1970—72 рр. систематичні археологічні дослідження Пирогівського могильника — найбільшої поховальної пам'ятки на Середній Наддніпрянщині. Розкрита за цей час площа складала близько 5600 кв. м. На ній було виявлено 208 поховань: 161 поховання зарубинецького часу, 12 поховань скіфського, 32 поховання пізньотрипільського часу та 3 безінвентарних трупопокладення. Стосовно зарубинецьких та скіфських поховань, то матеріали з розкопок 1966—1967 рр. були систематизовані та введені в науковий обіг (123 зарубинецькі поховання та 5 скіфських) [Кубишев, Максимов, 1969; Кубишев, 1976; Петровська, 1970]. Щодо решти зарубинецьких поховань, то, як зазначав у 1982 р. Є. В. Максимов, вони «не були

належним чином висвітлені. Таким чином, матеріали. . . Пирогова мало придатні для повної характеристики поховального обряду» [Максимов, 1982, с. 58].

Археологічні дослідження на Пирогівському могильнику було продовжено протягом польових сезонів 1988—1992 рр. експедицією під керівництвом автора. Розкрита за цей час площа складала понад 4000 м² (отже загальна площа, досліджена на могильнику — 9608 м²). На дослідженій площі в останні роки виявлено 107 поховань (з них 99 — зарубинецького часу та 8 — скіфського). Розкопки 1988—1992 рр. були завершальними, пам'ятка досліджена повністю, за винятком незначної ділянки в південній частині могильника, зайнятої густою лісосмугою, площею близько 1000 м².

Зарубинецькі поховання (всього їх 260) розташовувалися на площі в 9608 м². Враховуючи середню частоту поховань, можна визначити їхню приблизну кількість на недослідженій ділянці — 28 поховань. Отже, загальна кількість поховань зарубинецької культури могла становити до 290 поховань.

У 1992 році автором провадилися дослідження могильника зарубинецької культури на Хуторі Вільному (Київ), виявленого в 1991 р. Т. А. Бобровським — науковим співробітником Музею історії міста Києва. Пам'ятка розташована на 400 м південніше Пирогівського могильника, на останці третьої надзаплавної тераси Дніпра. Розмір тераси — 30х50 м. Досліджена центральна частина, яка не зайнята деревами. На площі 312 кв. м виявлено п'ять поховань зарубинецької культури I ст. до н. е. — I ст. н. е. [Скиба, 1997].

Протягом всього періоду дослідження зарубинецької культури пошуки науковців були зосереджені переважно на систематизації та класифікації матеріалів поховальних комплексів, на визначенні проблем

походження, хронології та періодизації самої культури, зрештою, її етнічної приналежності, реконструкції соціального устрою племен — носіїв зарубинецької культури, реконструкції світоглядних установок, пануючих у середовищі зарубинецьких племен.

Водночас більшість проблем у вивченні зарубинецької культури залишається дискусійною. Серед них проблема визначення хронології зарубинецької культури, зокрема нижньої дати. Вона тісно пов'язана з проблемою походження культури¹. Зрозуміло, що генезис зарубинецької культури був процесом багатограним, складним, що ввібрав до себе як особливості внутрішнього розвитку місцевих культур, так й зовнішні обставини. Більшість дослідників схильна вбачати у процесі формування зарубинецької культури участь як місцевого населення, так і прийшлого. Про участь місцевого населення свідчить значна типологічна близькість кухонної кераміки, домобудівництва, подібність деяких рис поховального обряду, хоча, слід зазначити, що між попередніми культурами та зарубинецькою існує хронологічний розрив. Водночас, специфічна чорнолощена кераміка та фібули вказують на участь прийшлого населення, але ідентифікувати це населення за відомими матеріалами з якимись певними західними культурами неможливо.

З погляду інших дослідників, зарубинецька культура не має місцевих коренів, оскільки між її ранніми комплексами і найпізнішими комплексами культур попереднього часу існує лакуна майже в сто років [Еременко, 1997, с. 230]. Виникнення зарубинецької культури пов'язується з племенами, які рушили з околиць території ясторфської культури, пройшли через землі, зайняті кельтами у Південній Польщі

¹ Ці питання спеціально розглянуто автором в окремій статті [Скиба, 1999] та у розділах IV, V даної монографії (ред.).

і, можливо, Карпатській котловині, що прискорило процес латенізації, механізм якого розкривається в такому випадку через змішування носіїв різних культур у процесі міграції. На думку дослідника, розбіжності в латенізованих культурах і групах багато у чому обумовлені не стільки різними субстратами, скільки різною пропорцією змішування культурних компонентів різних ясторфських груп одна з одною та не-ясторфськими. По суті, цей погляд є поверненням до міграційної теорії походження зарубинецької культури.

Дослідження проблеми походження зарубинецької культури вимагає детального вивчення матеріалів, зокрема поховальних пам'яток, які досліджені найбільш повно і мають найбільш інформативний матеріал. Крім того, дослідження має проводитися для кожного регіону зарубинецької культури окремо, оскільки всі три ранньозарубинецькі регіони — Середньонаддніпрянський, Поліський та Верхньонаддніпрянський, мають свої особливості, а інколи істотно відрізняються один від одного, що неодноразово відзначалося дослідниками [Максимов, 1982, с. 155—158]. Так, наприклад, це стосується домобудівництва, яке на Середній Наддніпрянщині представ-

лене заглибленими житлами з каркасно-глинобитними стінами, на Поліссі — зрубними напівземлянками, а на Верхній Наддніпрянщині — наземними стовповими житлами. Різняться ці регіони й кухонним посудом, зокрема пропорціями, формою та орнаментациєю. Розбіжності простежуються й у поховальному обряді: у типах поховань, способах розміщення кальцинованих кісток на дні могили, орієнтації поховань, у місцезнаходженні інвентаря та його наборі та ін.

Слід зазначити також, що зовсім поза увагою дослідників залишається питання реконструкції світоглядних установок, поширених у середовищі зарубинецьких племен. Головною причиною цього є недостатня кількість писемних свідчень, решток культових споруд, культових речей, знаків тощо. Однак для реконструкції уявлень та вірувань зарубинецьких племен можна залучити самі поховальні пам'ятки, що були безпосереднім відбитком ідеологічних уявлень.

Надійність такої реконструкції, безперечно, підвищується завдяки дослідженню однієї з найбільших пам'яток зарубинецької культури Середньої Наддніпрянщини — Пирогівського могильника.

Розділ II. ПОХОВАЛЬНИЙ ОБРЯД ПИРОГІВСЬКОГО МОГИЛЬНИКА

II. 1. Топографія та планування могильника

Зарубинецькі могильники Середньої Наддніпрянщини розташовані в схожих топографічних умовах, що до певної міри свідчить про усталеність і сформованість поховального обряду племен зарубинецької культури. Найчастіше могильники займають важкодоступні мисові берегові виступи, узвишся, розлогі пагорби, обмежені зусібіч крутими схилами. Показовим у цьому плані є Пирогівський могильник, що знаходиться на південній околиці Києва, поблизу сіл Пирогів та Чапаєвка, в ур. Церковщина (рис. 1А). Могильник займає мисоподібний виступ лесової тераси правого берега р. Дніпро, що підвищується над долиною річки на 80 м. Зі сходу мис круто обривається в долину, із заходу поєднаний з основною частиною плато звуженим перехийком. На півдні мис обмежений долиною струмка, над якою узвищується на 50 м, з півночі — широким ярмом (рис. 1Б). Майже такий самий вигляд має топографія Корчуватівського могильника [Самойловський, 1959, с. 61] та могильника поблизу сс. Зарубинці, Трахтемирів [Максимов,

1972, с. 43, 44, 57], могильника Лука [Серов, 1991, с. 38], могильника на території санаторію «Хутір Вільний» [Скиба, 1993, с. 11]. Могильник Дідів Шпиль займає ізольований високий пагорб у долині Дніпра з кругими західним та південним схилами і більш пологими північним та східним схилами [Максимов, 1982, с. 103—104]. Могильники лівого берега Дніпра дають подібну картину. За відсутності значних берегових підвищень, вони розташовуються на пагорбах і узвишсях долини чи її терас. Зокрема, Хотянівський могильник розташований на узвишші першої надзаплавної тераси р. Десна [Максимов, 1982, с. 112], а могильник у с. Вишеньки — на пагорбі (задернованій дюні), що видається над долиною Дніпра на 3,5 м [Пачкова, 1988, с. 165].

Майже всі дослідники зарубинецької культури відмічають подібність у розташуванні не лише могильників між собою, а й могильників із синхронними їм поселеннями, коли топографія могильника певною мірою повторює розташування поселення. Це давало підстави твердити, що вибір місця для могильників був «важливим елементом поховального обряду», а також роз-

глядати могильники як своєрідні «міста померлих» по аналогії «поліс - некрополіс» [Максимов, 1972, с. 59].

Отже, типовим для зарубинецьких могильників є те, що всі вони розташовані в схожих топографічних умовах, кожен з них становить єдину цілісність і знаходиться поза територією поселення, чітко відмежований від останнього.

Розташування могильників було тісно пов'язане з їхнім плануванням, як це добре простежується на Пирогівському могильнику, де поховання здійснювалися з урахуванням мікрорельєфу мисової площадки.

На поховальних пам'ятках зарубинецької культури дослідники виділяють два типи планування: розширення могильників від центру до периферії (або від одного краю до іншого) та розростання могильника з кількох центрів (груп поховань) [Обломский, Терпиловский, Петраускас, 1990, с. 12; Каспарова, 1976, с. 62, 63].

Дослідження Пирогівського могильника засвідчує неодномірність його планування. Загальним принципом планування Пирогівського могильника можна вважати групове розташування поховань з одночасною тенденцією до рядового планування всередині кожної групи. Найвиразніше така тенденція виявляється на північній та західній ділянках могильника, де скупченість поховань значніша. Такі ряди досить чітко помітні з півночі на південь — поховання № 261, 58, 57, 55, 48, 52, 59 складають один ряд; до другого ряду входять поховання № 264, 96, 95, 72, 70; ще один ряд складають поховання № 268, 69, 75, 76; далі простежується ряд з поховань № 111, 107, 109, 108, 102; наступні ряди включають такі поховання - № 201, 190, 177, 165, 164; 210—215; 266, 263, 262, 264, 265, 258, 255; 304, 302, 272, 269, 268; 288, 282, 281, 278 та інші (рис. 1В). Порядкове розміщення могил, ймовірно, порушувалося пізнішими підпохованнями до рядів, що,

до певної міри, створює загальне враження безсистемності.

Можливо, що таке планування пов'язане з ландшафтними особливостями самої місцевості, де розташований могильник (часткова чи повна залісеність його території) [Обломский, Терпиловский, Петраускас, 1990, с. 5]. Подібна ситуація спостерігається і на Корчуватівському могильнику, територія якого була залісною ще в ХІХ ст. [Самойловский, 1959, с. 63, рис. 1).

Порядкове планування з подальшим підпохованням, яке й досі зберігається на сільських, а почасти, й міських кладовищах, відповідало, очевидно, тим соціальним умовам, коли основні общинні функції перекладалися на малу сім'ю зі збереженням великосімейних патріархальних традицій.

Таке планування Пирогівського могильника має певні аналогії й серед інших пам'яток Середньої Наддніпряни. Воно спостерігається на Корчуватівському могильнику, де простежується тенденція до рядового розташування могил всередині кожної групи поховань. Краще це видно в південній частині пам'ятки (наприклад, один ряд складають поховання № 273, 83, 84, 42, 32, 31, 33, 34; другий — поховання № 222, 20, 19, 18, 12) [Самойловский, 1959, с. 63, рис. 1]. Подібне планування фіксується і на могильнику Дідів Шпиль [Максимов, 1982, с. 99]. Порядкове планування не суперечить і тій відповідності у плануванні поселень і могильників, про яку зазначають дослідники [Обломский, Терпиловский, Петраускас, 1990, с. 13].

II.2. Орієнтування та облаштування могил

Планування могильників тісно пов'язувалося з орієнтацією самих поховань в системі, що виконувала функцію соціалізації (упорядкування) простору.

Для могильників зарубинецької культури Середньої Наддніпрянщини характерним було орієнтування за лінією захід-схід з деякими відхиленнями. Саме така орієнтація простежується і на Пирогівському могильнику. Слід зазначити, що просторова орієнтація поховань характерна лише для певних типів поховань, а саме — ямних та ямно-урнових. Урнові поховання мали круглу або підквадратну в плані форму ями і, отже, були позбавлені певної орієнтації. В кожному разі, коли в ямних або ямно-урнових похованнях вдавалося серед решток померлого виявити кістки черепа, то вони завжди розташовувалися із західного боку скупчення кальцинованих кісток, визначаючи цим самим основний напрямок орієнтації померлого — головою на захід. Однак частина поховань на могильнику, як і на інших, мала більше чи менше відхилення від цього напрямку до півночі або півдня. Можливо, різниця в орієнтації поховань пов'язана з відхиленням сонячної екліптики в різні пори року.

В 236 ямних та ямно-урнових похованнях вдалося простежити орієнтацію. Найбільше число поховань мало чітку західну орієнтацію — 171 (72%), 14 поховань (6%) орієнтовано за лінією північний захід — південний схід, 49 поховань (21%) — південний захід - північний схід.

Групи поховань, виділені за орієнтацією, не складають певних територіальних чи хронологічних комплексів, не відрізняються за поховальним інвентарем чи облаштуванням могильних ям.

Орієнтація поховань зарубинецьких могильників має ще одну особливість. Поховання пов'язані не лише із загально-просторовою орієнтацією, а й з орієнтацією відносно річки, на березі якої розташований могильник. Поховання зарубинецьких могильників Полісся орієнтовані перпендикулярно річці [Каспарова, 1972, с. 59], як і на пам'ятках Середньої Наддніпрянщини

[Максимов, 1972, с. 100]. В Чаплинському могильнику верхньодніпрянської групи поховання зорієнтовані відносно річки де-що інакше (паралельно) [Кухаренко, 1964, с. 13]. При цьому зв'язок поховань усіх трьох груп зарубинецької культури з річкою очевидний і загальноновизнаний.

Одним з важливих елементів поховального обряду зарубинецьких племен було облаштування поховань, тобто зовнішнє та внутрішнє обладнання могил. До зовнішнього обладнання належать усі ті ознаки, завдяки яким могила могла простежуватися на поверхні. На зарубинецьких могильниках не виявлено надмогильних насипів, хоча виходячи з того, що поховання, як правило, не перекривають одне одного, можна припустити наявність якихось зовнішніх ознак. Пирогівський могильник має кілька поховань, де простежені ями від стовпчиків. Це поховання № 215, 17, 23, де в центрі дна могильної ями виявлено ямки діаметром 10—16 см. Дослідники інтерпретують їх як рештки «якихось споруд на поверхні, типу «надолбів» [Кубишев, Максимов, 1969, с. 26]. Залишки невеликих дерев'яних стовпчиків простежувалися в деяких похованнях на інших могильниках [Кухаренко, 1964, с. 13; Каспарова, 1969, с. 131].

Обриси поховальних ям на Пирогівському могильнику, як і на решті зарубинецьких могильників, простежувалися не завжди. У випадках коли обриси не були виявлені, форма і розміри могильної ями визначалися за розташуванням решток кісток померлого та речей, що супроводжували його.

В більшості випадків поховальні ями на Пирогівському могильнику мали овальну або прямокутну форму. Очевидно, в давнину ями мали прямокутну форму, а овальні обриси утворилися в результаті деформації стінок ям у м'якому лесовому ґрунті. Рідше зустрічається округла або

квадратна форма поховальної ями. Вона характерна лише для урнових поховань Пирогівського могильника.

Розміри поховальних ям досить стабільні. Поздовжні параметри коливаються в межах 1,10—2,08 м, при середній довжині більшості 1,2—1,4 м. Ширина могильних ям вкладалася в межі 0,60—1,15 м, при середній ширині більшості 0,60—0,70 м. Дно могил знаходилося на глибині 0,22—0,86 м від сучасної поверхні в шарі суглинку. Могильник розташовано на суглинкових ґрунтах: від 0,4 м до 0,63 м — суглинок буровато-сірий, ущільнений, грудкуватозернистий, однорідний; 0,63—0,78 м — суглинок темно-сірий, щільний, горіховозернистий; 0,78—1,08 м — суглинок темнувато-сірий, (світліший), грудкуватозернисто-горіховий, ущільнений; 1,08—1,23 м — суглинок темно-сірий, щільний, грудкувате-горіховий. Найглибші поховання могильника виявлені в його центральній частині вздовж лінії схід-захід, найменш заглиблені — на південній околиці могильника, що мабуть було спричинене рельєфом місцевості та ерозійними процесами, а також культиваційними роботами на території могильника в наші часи.

В кількох випадках на могильнику простежені і особливості внутрішнього облаштування могил у вигляді обвуглених решток дерев'яних плах або значного скупчення вугілля від них та пропеченості дна і стінок могильної ями.

В похованні 22 на дні могили, вздовж її осі, містилося скупчення деревного вугілля та золи довжиною 0,9 м, шириною 0,3 м. Кальциновані кістки знаходилися серед цього скупчення компактною купкою діаметром 0,15 м у центрі могильної ями. Деякі ділянки на дні могильної ями мали сліди обпалення, що дало дослідникам підстави інтерпретувати згадані залишки як рештки поховального вогнища [Кубышев, Максимов, 1969, с. 36].

В похованні 26 по довгій осі могили виявлено чотири значні скупчення обгорілого дерева, «безперечно — частини однієї плахи» [Кубышев, Максимов, 1969, с. 37]. Дно могили між ними теж було обпалене. Відмітимо, що це поховання вирізняється серед інших за інвентарем (фрагменти чорнолощеного горщика, «скіфоїдна» миска та вісімкоподібна фібула). Основна частина кальцинованих кісток залягала компактною скупченням на перепалених ділянках дна, кістки черепа знаходилися окремо в західній частині могили.

У похованні рештки горілого дерева розміром 0,12х0,4 м містилися в північно-східній частині могили і були витягнуті по осі схід-захід. Зазначимо, що максимальна глибина залягання кальцинованих кісток та супровідного інвентаря зафіксована на глибині 0,56 м, тоді як рештки дерева — на глибині 0,46 м. Відзначимо також і знахідку на кальцинованих кістках бронзової трапецієподібної підвіски.

Нижче рівня решток горілого дерева і перепаленої ділянки дна розміщувалися кістки поховання 74. В обох цих випадках кістки знаходилися в лінзоподібних заглибленнях.

На одному рівні знаходилися горщикурна, кістки померлого та рештки горілого дерева в похованні 91, де збереглися навіть волокнини незгорілої частини плахи.

В похованні 101 кальциновані кістки знаходилися на рештках горілих плах. Рештки перегорілих плах виявлені і в ямно-урновому похованні 128 (в його західній, південно-західній, східній та південно-східній частинах).

Окрім зазначених поховань, рештки деревного вугілля в більшій чи меншій кількості зустрічалися в похованнях № 15, 24, 27, 45, 52, 94, 100, 106, 112, 119, 136, 137, 139, 143, 146, 150, 153, 177, 179, 181, 193, 195, 200-205, 220, 223, 224, 226, 236, 238, 239, що, можливо, було частковим

заміщенням значних скупчень, або ж вони потрапляли в могилу разом з кальцинованими кістками.

Рештки плах у згаданих похованнях не могли бути залишками спалення на місці — в жодному випадку кальциновані кістки не перекривалися рештками плах. Про це ж свідчить і незначна пропеченість могильної ями. Пропеченими виявлялися лише ділянки дна, хоча температура, необхідна для кремації, обов'язково мала відзначитися й на стінках могильної ями. Можливо, що в цих випадках відбився обряд «освячення», тобто підготовки самої ями до поховання, обряд, який в подальшому затухає, проявляючись у наявності незначної кількості деревного вугілля в могилі. Наявність залишків поховального вогнища зафіксовано також на могильниках зарубинецької культури інших регіонів [Кухаренко, 1959, с. 156,157; 1964, с. 45, 55, 57; Каспарова, 1972, с. 100]. Можливо, подібне пояснення мають і шматочки вохри, зустрінуті в похованнях № 9, 17, 19, 20, 38,107, 217. Звичай покладення вохри в могилу досить рідко зустрічається на зарубинецьких могильниках. Подібні випадки відомі в двох похованнях Чаплинського могильника (Поболь, 1973, с. 86) та похованнях № 90, 91 могильника Отвержичі [Каспарова, 1976, с. 38, 39].

В чотирьох похованнях могильника (№ 218, 220, 226, 234) виявлені шматки каміння (різновиди граніту) розміром 5—8 см. Випадково потрапити каміння в могилу не могло, оскільки на території могильника воно не зустрічається. Крім того, в похованні 220 знайдено перепалений камінь, а в похованні 234 — камінь видовженої форми стояв вертикально, прихилений до горщика з південного боку.

Знахідки невеликих каменів у похованнях відомі й на могильниках інших регіонів. На могильнику Отвержичі невеликі камені виявлені в двох похованнях (№ 90,

92). Камінь з поховання 90 мав сліди перебування у вогні [Каспарова, 1976, с. 39]. Така деталь поховального обряду відома і на Чаплинському могильнику.

Ц.3. Типи поховань

За особливостями поховального обряду поховання могильника розділяються на:

1) ямні, в яких кальциновані кістки та супровідний інвентар розміщувалися безпосередньо на дні могили;

2) урнові, в яких кальциновані кістки знаходилися в спеціальній посудині-урні;

3) змішані або ямно-урнові, в яких кальциновані кістки містилися в посудині-урні та безпосередньо на дні могильної ями;

4) кенотафи - могили без кісток.

Найчисельнішими є ямні поховання могильника, їх нараховується 217, що становить 86% загальної кількості поховань, тип яких визначено (252 поховання). Ямні поховання не займають осібною територіальною ділянкою. Вони відзначаються стабільністю в розміщенні кальцинованих кісток відносно супровідного інвентаря, що характерно в цілому для могильників зарубинецької культури. В похованнях Пирогівського могильника кальциновані кістки в переважній більшості займають чітко визначене місце, а саме: в східній частині могили, а точніше на схід від супровідного посуду. Таке місцеположення кісток та поховального інвентаря в могилі є характерним для поховань Середньої Наддніпряни. В деяких випадках серед поховань зустрічається і зворотне розташування посуду і кальцинованих кісток (кістки знаходяться на захід від посуду). Таких поховань на Пирогівському могильнику нараховується 27 (№ 40, 89, 94, 102, 105, 113,164,177,190,191, 202, 205, 215,223, 226,244,247,273,292, 293, 296,298, 302, 306, 307, 312), тобто 11,8% ямних поховань. Ймовірні причини існування таких

поховань розглянуті у відповідному розділі, принагідно відзначимо лише, що ці поховання позбавлені повного набору поховального посуду та територіальне тяжіють до північної, західної та південно-західної ділянок могильника, не зустрічаючись на інших ділянках (рис. 1В).

За способом розміщення кальцинованих кісток ямні поховання поділяються на кілька підтипів (табл. 1).

До 1-го підтипу належать поховання, в яких кальциновані кістки залягають одним скупченням на дні могили або в лінзоподібному заглибленні (відповідно, 91 та 30 поховань, або 55%) (рис. 2, 1, 2). Глибина лінзоподібного заглиблення коливається в межах 50 см.

У похованнях, що належать до 2-го підтипу, кальциновані кістки розміщені кількома компактними скупченнями (від 2 до 5 безпосередньо на дні могили або ж у лінзоподібному заглибленні та на дні могили). Таких поховань нараховується 47, що складає 21,3% усіх ямних поховань (рис. 3, 2).

Для поховань підтипу 3 характерне розміщення кальцинованих кісток не окремими скупченнями, а розсипом по всій східній частині могильної ями, або західній, якщо взаєморозташування кісток і посуду зворотне. До цього підтипу належать 34 поховання, тобто 15,7% ямних поховань (рис. 3, 1).

11 поховань (5,0%) складають 4-й підтип ямних поховань. В них кальциновані кістки розміщені довкола посуду, інколи під ним, інколи посуд обсипано кальцинованими кістками (рис. 4, 1).

В значній частині поховань підтипів 1 та 2 простежується «анатомічна» викладка кальцинованих кісток, коли вони розміщувалися в порядку від черепних до гомілкових або коли черепні кістки відокремлені від решти, причому черепні кістки завжди розташовувалися біля супровідного посуду.

Ця риса поховального обряду зафіксована в ряді поховань інших могильників, зокрема на Чаплинському [Кухаренко, 1959, с. 156], Велемичі I, II та Отвержичі [Каспарова, 1972, с. 59].

Вказані підтипи не складають певних територіальних груп, тобто розмежування між ними визначається лише за місцезростаюванням кальцинованих кісток. Цілком можливо, що таке детальне розмежування у способах розміщення кальцинованих кісток, було відображенням стратифікації в самому колективі.

Співставлення набору супровідного інвентарю з вказаними підтипами поховань не дало видимих результатів, тобто його набір варіювався в межах підтипів, так само, як параметри і облаштування могильних ям. Однак простежується певна тенденція до розміщення повного набору посуду, який складається з горщика, миски та кухля, в похованнях 4-го та 1-го підтипів, де вони становлять, відповідно, 54,5% та 45,2%, тоді, як в похованнях 2-го та 3-го підтипів переважає набір посуду з горщика та миски (40% та 39,4%). Характерною особливістю є наявність горщика практично у всіх похованнях. З 117 інвентарних поховань підтипу 1 лише в трьох до складу інвентарю не входив горщик (2,4%). Серед поховань 2-го та 4-го підтипів горщик не входив до набору посуду лише один раз, а в похованнях 3-го підтипу — 3 рази, тобто поховання, що не мають у своєму інвентарі горщика становлять, відповідно, 2%, 9,9% та 10%.

Другий тип поховань складають урнові, яких на могильнику виявлено 17 (№ 3, 4, 6, 10, 13, 30, 33, 70, 91, 110, 124, 132, 236, 237, 243, 253, 254), що становить 6,7% загальної кількості. Урнові поховання присутні і на інших могильниках Середньої Наддніпряни та Полісся. В кількісному відношенні такі поховання представлені по різному. На Корчуватів-

ському могильнику вони складають 29,9% (30 поховань), у Вишеньках — 6,5% (4 поховання). Урнові поховання виявлені і на інших могильниках цього регіону, досліджених неповністю [Максимов, 1972, с. 23—59]. Кількість поховань цього типу на могильниках Полісся коливається від 0,87—3,7% (Велемичі II — одне поховання, Вороніно — 2 поховання) до 23,7% (Отвержичі — 23 поховання). На могильниках Верхньої Наддніпряни урнові поховання відсутні.

Розглядаючи розташування урнових поховань на могильниках, де такі поховання складають принаймні близько 10% загальної кількості, можна говорити про те, що вони мають тенденцію до утворення виокремлених груп. На поліському могильнику Отвержичі урнові поховання тяжіють до східної — південно-східної частини могильника, хоча окремі поховання зустрічаються на всій території [Каспарова, 1976, с. 37]. На Пирогівському могильнику урнові поховання, не складаючи відокремленої територіальної групи, мають тенденцію до розташування в південній частині могильника (рис. 1В). Значно виразніше група урнових поховань простежується на Корчуватівському могильнику, де кількість їх також значно більша. Одна така група розташована в північній частині могильника «і займала тут у давнину, мабуть, центральне становище» [Самойловский, 1959, с. 64]. Друга група урнових поховань містилася в цій самій частині могильника, дещо північніше першої. Третя група була розташована в південній частині могильника. Поза цими групами на значній відстані одне від одного, як у північній, так і в південній частинах, виявлено ще вісім таких поховань.

Урнами правили посудини різні за своїми типологічними та технологічними ознаками. На Пирогівському могильнику ними були: а) чорнолощені горщики, орнамен-

товані наліпами (поховання № 10, 91) або заглибленими знаками — поховання № 6 (рис. 15, 2; 20), неорнаментовані горщики (поховання № 3, 4, 33, 110); б) чорнолощена миска (поховання 70); в) корчаги з шорсткою поверхнею (поховання № 13, 30, 124, 132, 236, 237, 243, 253, 254), прикрашені по краю вінець пальцевими вдавленнями, рідше без орнаменту (рис. 19; 54, 4, 16; 57; 58).

Більшість урнових поховань могильника містилася на глибині 0,22—0,45 м, тому великі корчаги-урни висотою до 50 см (поховання № 91, 124, 132, 236, 237, 243, 253, 254) лежали горизонтально на боці (рис. 4,2). Горизонтальне положення урни, проте, могло мати й обрядову обумовленість, оскільки воно простежене і в глибших похованнях. В частині поховань урни розміщувалися вертикально (поховання № 6, 10, 33).

Частина урнових поховань мала супровідний інвентар, що складався з горщика (поховання 10), з кухля (поховання № 70, 243), з горщика з ручкою та кухлика (132), кухля та миски (237), горщика та миски (№ 236, 253), горщика, миски, кухля (124) (рис. 54, 5-7, 17,18; 57, 2, 3; 55, 4). Фібули містилися лише в двох похованнях — № 124, 253, в похованні 6 знайдено фрагмент ножа. Декілька перепалених пастових намистин виявлено в похованні 10, а в похованнях № 124 та 243 були фрагменти бронзових оплавлених прикрас. Супровідний посуд розміщувався на захід від урни або безпосередньо біля неї.

Для інших зарубинецьких могильників така стабільність у розміщенні поховального інвентарю в урнових похованнях не характерна. Як і в ямних похованнях, набір супровідного інвентаря варіювався, хоча його варіанти не залежали ні від типу самої урни, ні від наявності чи відсутності фібул чи інших речей, ані від місця розташування самого поховання.

Окремий тип складають ямно-урнові поховання, де кальциновані кістки розміщувалися як в посудині-урні, так і поза нею — на дні могили. На могильнику таких поховань виявлено 16 (№ 9, 57, 97, 128, 214, 218, 221, 225, 238, 263, 276, 279, 299, 259, 281, 311).

В незначній кількості ямно-урнові поховання відомі й на інших зарубинецьких могильниках [Самойловский, 1959, с. 64, 66; Каспарова, 1969, с. 136]. Подібні поховання виділяються дослідниками осібно, а при аналізі поховальних комплексів черняхівської культури їх інтерпретують як парні або колективні [Никитина, 1985, с. 65]. У нас немає підстав для подібної інтерпретації зарубинецьких поховань цього типу, однак вважаємо за необхідне виділити їх в окремий тип.

За облаштуванням могил ямно-урнові подібні до ямних поховань так само, як і за розміщенням кальцинованих кісток в могилі відносно супровідного посуду. Окремої територіальної групи ці поховання на могильнику не складають.

До четвертого типу поховань, кенотафів, належать поховання № 16 та 63, де не було виявлено кальцинованих кісток, а містилися лише фрагменти посуду та дві бронзові фібули (16). Такі поховання відомі в різній кількості на могильниках всіх регіонів зарубинецької культури. Найбільше їх — на могильнику Велемичі — 13 поховань, що складає 10,4% загальної кількості [Кухаренко, 1964, с. 15]. Решта могильників Полісся має незначний відсоток таких поховань. Небагато їх і на Чаплинському могильнику (2,8%). На Середній Наддніпрянщині кенотафні поховання наявні на Корчуватівському могильнику, могильнику у с. Вишеньки [Максимов, 1972, с. 100; Пачкова, 1988, с. 165].

II.4. Рештки кремації

Для поховального обряду племен зарубинецької культури характерною рисою була кремація тіла померлого поза могилою з наступним розміщенням кальцинованих кісток на дні могильної ями чи в урні. Спалення на місці відоме лише в одному випадку (поховання 82 на Чаплинському могильнику). Місце спалення не виявлене на жодному могильнику. Можливо, спалення проводилося поза територією самих могильників.

Для кальцинованих кісток Пирогівського могильника проведено розрахунки кількості часу і палива, необхідних для повної кремації померлого. Розрахунки проведені кандидатом медичних наук О. В. Філіпчуком з Бюро судово-медичних експертиз на ЕОМ СМ 1803.

За одержаними результатами спалення дорослого померлого могло відбуватися при температурі спалення не нижче 3000—5000 °С протягом 2—4 годин, витрати палива складали 100—120 кг сухих дров. Кремація тіла померлої дитини тривала 1,5—2,5 годин при витраті палива 40—60 кг. Весь процес кремації та вистигання кісток міг займати не менше 10 годин. Слід зазначити, що ці розрахунки можуть бути справедливими лише для Пирогівського могильника, оскільки рівень перепаленості кальцинованих кісток на різних могильниках дещо відрізняється. Практично всі кістки з Пирогівського могильника мали білий колір, що свідчить про їх значну перепаленість, тоді як на могильниках Полісся більшість кісток — сірого кольору (недостатня перепаленість).

Ймовірно, що після спалення кістки очищалися від решток поховального вогнища, про що неодноразово зазначали дослідники. Спосіб очищення кальцинованих кісток міг бути таким же, як описаний в «Іліаді» Гомера:

«Сруб угасили, багряным вином поливая
пространство
Все, где пламень ходил; и обрушился пепел
глубокий;
Слезы лиющие, друга любезного белые
кости
В чашу златую собрали и туком двойным
обложили...»
(Илиада.— XXIII, 250—253)

Кількість кальцинованих кісток в похованнях була різною — від кількох фрагментів до кількох десятків, в окремих випадках навіть до сотні. Більша частина перепалених кісток з поховань Пирогівського могильника пройшла остеологічний аналіз за комплексною методикою дослідження матеріалу з використанням анатомо-морфологічного, антропометричного, порівняльно-анатомічного, остеометричного методів вивчення кісток із застосуванням мікроскопічного та мікрорентгенографічного визначення гістоархитектоніки кісткової тканини з метою диференціації (людина — тварина). За такою методикою аналіз кальцинованих кісток з могильників здійснювався вперше. Для кальцинованих кісток Чаплинського могильника і могильників Отвержичі та Велемичі II було проведено візуальне визначення.

В 108 похованнях могильника вдалося визначити видову належність кальцинованих кісток, за якою поховання поділяються на такі, що мають лише рештки людини, людини та тварини чи лише рештки тварин (табл. 2).

45 поховань містили лише людські кістки. Всі поховання були одиночними, парними — тільки три. В парних похованнях № 66, 98, 226 виявлені разом кістки дитини і дорослої людини. Подібне поховання відоме на могильнику Велемичі II. Там в похованні 109 разом з кістками молодої жінки виявлені кістки дитини 8—10 років [Каспарова, 1972, с. 67]. Всього серед поховань, що містили лише кістки людини, дитячих поховань було 12 (№ 4, 10, 66, 91,

98, 177, 195, 215, 226, 235, 236, 253). Це становить 26,6% поховань з людськими кістками. Поховання № 57, 73, 83, 89 належать підліткам. Серед 31 поховання дорослих людей п'ять були жіночими. Вік померлих жінок коливався від 18—30 до 36—55 років (поховання № 202 — 36—55 років, № 220 — 20—40 років, № 237 — до 25 р., № 294 — 18—30 років, № 238 — вік не встановлено). В 26 похованнях статеву приналежність не встановлено, в окремих випадках можна лише говорити про вік померлих (№ 224 — 20—40 років, № 227 — 20—30 років, № 286 — до 30 років).

При дослідженні решток померлої жінки з поховання 238 вдалося визначити її зріст — близько 151 см. Ці дані цікаві в порівнянні з матеріалами Любошицького могильника губинської групи, де зріст враховано для значної групи померлих (середній зріст жінки — 150,7±5,5 см, середній зріст чоловіка — 160,2±6,2 см) [Domanski, 1975, s.199].

У 30 похованнях могильника містилися кальциновані кістки як людини, так і тварини. В цих похованнях статеве визначення померлих виявилось можливим лише в похованні № 211 — жінка 30—40 років. Для померлих з поховань № 193, 228 встановлено вік — 40—55 років та 16—20 років. Серед усіх поховань, що мали кістки людини й тварини, лише одне (124) дитяче. Стосовно видової належності кальцинованих кісток тварин (визначення проводив кандидат історичних наук О. П. Журавльов), можна говорити про значну різноманітність тварин, рештки яких виявлено в похованнях. В похованнях зустрінуті кістки свійських та диких тварин, інколи вони зустрічалися разом. Серед кісток свійських тварин траплялися кістки бика, свині, вівці-кози. Дикі тварини представлені кістками ведмедя, косулі, дрібних тварин (зайця, байбака). В одному випадку (похо-

вання 110) зафіксовано перепалені рештки риби (щелепа судака). В кількох випадках виявлено кістки птахів. В похованні 124 вони були разом з фалангами ведмедя.

Подібні поховання, хоча вони й складають одиничні випадки, відомі в зарубинецьких могильниках: в Корчуватівському могильнику в урні поховання 1 лежала перепалена кістка собаки [Самойловский, 1959, с. 66], в могильнику Отвержичі — фаланга лапи ведмедя (поховання 26), кістки птаха (поховання 51), в могильнику Велемичі II — три перепалені фаланги лапи ведмедя (поховання 65) [Каспарова, 1969, с. 164; 1972, с. 61].

Останню групу поховань, виділену за кальцинованими кістками, складають поховання, де виявлені лише рештки тварин, а людські кістки відсутні. Таких поховань на могильнику — 33, що становить 30% від усіх визначених за кальцинованими кістками. Видова належність тварин тут така сама, як і в попередній групі поховань (табл. 2).

Для зарубинецької культури поховання з кальцинованими кістками лише тварин виділені тільки для Пирогівського могильника. Можливо, це пов'язано з недостатньою вивченістю остеологічних матеріалів інших культур, оскільки поховання з кальцинованими кістками тварин відомі на могильниках київської [Щукин, 1990, с. 118—120], черняхівської [Никитина, 1988, с. 89], поморської, оксивської, пшеворської культур [Węgrzenowicz, 1982], серед культур гето-дакійського світу [Sirbu, 1993].

Питання про використання тварин в обряді трупоспалення найгрунтовніше висвітлено в праці Т. Венгжинович [Węgrzenowicz, 1982]. Дослідниця зазначає, що на території Польщі поховання з кістками людини й тварини, а також ті, що містять лише кістки тварин, відомі з епохи бронзи до V ст. н. е. Кількість поховань тварин

значно зростає в поморсько-кльошовій культурі, де 80% могильників мають поховання тварин. Відсоток таких поховань на могильниках коливається від 0,9% в Познань-Цоленчен до 66,7% в Лузині, найчастіше складаючи 30—40% від загальної кількості поховань на одному могильнику. В середньому кількість поховань тварин становить 24,4% [Węgrzenowicz, 1982, s. 52-58].

На могильниках губинської групи, оксивської, вельбарської та пшеворської культур такі поховання також присутні, хоч і в невеликій кількості [Węgrzenowicz, 1982, s. 77, 93, zest. 9].

Видова приналежність кальцинованих кісток тварин також досить різноманітна.

Повертаючись до Пирогівського могильника, зазначимо, що подібно до поховань, розглянутих Т. Венгжинович, всі три згадані групи поховань (з рештками людини, людини та тварини, лише тварин) схожі між собою за розташуванням, облаштуванням могили, набором супровідного інвентарю. Не складають вони і окремих територіальних груп (рис. 4а). Натомість звертає на себе увагу те, що в них жодного разу не зафіксовано розміщення кухля в місці.

Детальніше зупинимося на тих похованнях, де були виявлені людські кальциновані кістки. В деяких випадках вдалося встановити вік і стать померлого. Такі дані маємо не лише для Пирогівського могильника, а й для могильників Поліської та Верхньодніпрянської груп. Зазначимо, що визначення за статтю можливе лише для дорослих, а саме для тих, хто досяг статевої зрілості. Стосовно більш раннього віку визначення статі неможливе [Алексеев В. П., 1989, с. 68, 69]. З семи визначених за статтю поховань Пирогівського могильника шість виявилися жіночими. Така сама тенденція до значного переважаювання жіночих поховань над чоловічими просте-

жується і на могильнику Велемичі II. Серед визначених на ньому поховань 16 належить чоловікам, а 43 — жінкам (враховуючи й «умовні», відповідно 3 і 8) [Каспарова, 1972, с. 67]. Схожа картина спостерігається і на могильнику Отвержичі, де серед 33 визначених поховань чоловічі складають 4, жіночі — 17 поховань [Каспарова, 1969, с. 163—167]. Важко сказати, чим саме була обумовлена така тенденція. Можливо, тут слід зважати на більшу залежність життя жінок від «антисанітарних умов життя на поселеннях» [Алексеев В.П., 1988, с. 309].

Для демографічних обрахунків особливо важливі дані про вік похованих, що дає змогу визначити середню тривалість життя.

Для Пирогівського могильника ми маємо таке визначення за віком і статтю:

Стать	Infans I — до 7 років II — 7-14 років	Juvenis 15-21 р.	Adultus 21-30 р.	Maturus 31-45 р.	Дорослі (вік не встановлено)	Всього
Жінка	-	-	4	2	-	6
Чоловік	-	-	1	-	-	1
Невизначено	13	6	3	1	45	68
Всього	13	6	8	3	45	75
Середній вік	7	17	25	45	35	

Середня тривалість життя популяції, що залишила по собі Пирогівський могильник, може бути визначена в 28 років. Одержані результати збігаються з аналогічними даними інших історико-демографічних досліджень. Для популяції Любошицького могильника губинської групи тривалість життя становить 25,4 роки [Domański, 1975, s. 198,199]. Для античної доби вона визначається 36 роками [Урланис, с. 183], для дорослого населення черняхівської культури — в межах 32—40 років [Гудим-Левкович, Покас, 1990, с. 82—89], для

населення римських провінцій — від 24,2 до 37,5 років [Szilagyı, 1961, s. 129—142].

II.5. Жертовна їжа

Для могильників Середньої Наддніпрянщини характерна наявність решток м'ясної їжі. У Корчуватівському могильнику поховання з жертовною (напутньою) їжею складають 46%, у Вишеньках — 3,2%. На Верхній Наддніпрянщині та Поліссі такі поховання поодинокі (в Чаплинському могильнику — одне, у Велемичах II — два).

Серед поховань Пирогівського могильника жертовна їжа була присутня в 142 похованнях, що складає 54,6% (табл. 3). Вона зустрічалася як у ямних, так і в урнових та ямно-урнових похованнях. Звичайне місце розташування кісток тварин — біля супровідного посуду. Лише в одному похо-

ванні (64) рештки жертовної їжі містилися в горщику. Як правило, кістки тварин не мають слідів обробки, зрізання м'яса. Виняток становить ребро бика з поховання 34, на якому є насічки.

В 93 похованнях (64% поховань з жертовною їжею) вдалося встановити видову належність тварин (табл. 3). У переважній більшості поховань знаходилися кістки одного виду тварин. Найчастіше зустрічалися кістки свиней. Вони були виявлені в 40 похованнях, що становить 43% усіх поховань з жертовною їжею, де визначена ви-

дова належність тварин. Кістки вівці-кози виявлені в 28 похованнях (30%). Значно менше поховань з кістками бика — 16 поховань (17%). Тільки в одній могилі (57) виявлено кістки коня. В похованнях № 87, 88, 91, 260, 298 містилися кістки від двох видів тварин — свині та вівці-кози. Три поховання (№ 238, 275, 289) мали кістки свині та бика.

Найчастіше за жертвну їжу правили філейні та плечові частини туші. Основну масу решток тварин складали кістки молодих та дорослих, не старше трьох років, тварин. Кістки старих тварин не виявлені.

На інших могильниках Середньої Наддніпрянщини жертвна їжа представлена такими самими видами тварин, але в про-

центному відношенні вони відрізняються. Зокрема, на Корчуватівському могильнику 47% складають поховання, де виявлено кістки вівці-кози, 25% поховань з кістками свині, а 11% — з кістками бика. На могильнику Дідів Шпиль 9 поховань (45% загальної кількості трупоспалень) мають рештки жертвної їжі. Вона представлена кістками бика (в п'яти похованнях) та свині — решта поховань [Максимов, 1982, с. 104]. На цьому могильнику відсутні поховання з кістками вівці-кози, як і поховання, де було б зустрінуто два чи більше видів тварин, тоді як на Пирогівському та Корчуватівському могильниках, кількість таких поховань становить, відповідно, 8,6% та 11%.

Розділ III. **ПОХОВАЛЬНИЙ ІНВЕНТАР**

Для могильників зарубинецької культури характерний сталий набір поховального інвентаря. Він складається переважно з керамічного посуду та різних прикрас, серед яких значне місце займають фібули. Звичайно супровідний інвентар клався у могилу вже після здійснення кремації. Як правило, речі не мають слідів перебування у вогні.

III. 1. Кераміка

Основне місце в поховальному інвентарі належить кераміці. На Пирогівському могильнику вона містилася в 250 похованнях. До колекції кераміки з могильника належить 529 цілих або фрагментованих форм посудин. В похованнях № 14, 38, 66, 83, 111, 114, 117, 282, 284, 286 кераміки не знайдено. Подібні поховання відомі на зарубинецьких могильниках.

Кераміка зарубинецьких могильників представлена переважно лощеним посудом, який становить в середньому 80% загальної кількості. На поселеннях спостерігається протилежна картина. Співвідношення типів посуду з могильників і поселень також різне. Серед лощеного посуду з поселень більше мисок, тоді як на могильниках вони посідають друге місце за кількістю

після горщиків (виняток становить Верхня Наддніпрянщина, де переважають миски).

При співставленні кераміки з могильників та поселень передусім звертає на себе увагу різниця в якості виготовлення кераміки. Більшість посуду з поховань має нижчу якість лощіння, гірший випал. Черепок такої кераміки менш щільний, недостатньо міцний, менш тривкий до вологи. Значна частина посуду з могильників асиметрична, окремі посудини виготовлені неохайно.

Суттєвою відмінністю кераміки могильників є її розміри в типологічному порівнянні з керамікою поселень. На могильниках переважає посуд відносно менших розмірів, що разом з іншими факторами робить його в більшості випадків не функціональним. Особливо це стосується мисок, розміри яких в середньому вдвічі менші, ніж на поселеннях. Показовим в цьому відношенні є порівняння мисок із взаємопов'язаних комплексів — поселення Бабина Гора і могильник Дідів Шпиль [Максимов, 1982, с. 103, 105], Чаплинське городище та могильник [Третьяков, 1959, с. 147; Кухаренко, 1959, с. 159].

Окрім того, дослідники неодноразово відзначали наявність в похованнях наборів кераміки одночасного виготовлення, а та-

кож кераміки навмисно пошкодженої, заміщення посудини його частиною. До того ж посудини з могильника відрізняються різноманітністю форм, вони частіше і багатше орнаментовані.

Враховуючи все це, а також ту увагу, яку населення зарубинецької культури приділяло поховальному обряду, що виражено в розташуванні могильників, орієнтуванні могил, розміщенні поховального інвентаря, його наборі, розміщенні решток померлого, можна припустити спеціальне виготовлення поховального посуду зарубинецьким населенням, хоча при цьому, звичайно, не виключено, що до складу кераміки могильників входила певна кількість побутового посуду з поселень, тим більше, що деякі корчаги мають сліди ремонту.

Використання в поховальному обряді спеціально виготовленої кераміки відоме в археологічних культурах широкого хронологічного діапазону.

Про важливу роль посуду в поховальному обряді свідчать і етнографічні дані. Для поховань використовувалася переважно певна кераміка, спеціально виготовлена і нова.

В поховальних комплексах Пирогівського могильника переважну більшість складає обрядово-ритуальна, специфічна кераміка та кераміка спеціально виготовлена для поховань. Цей посуд представлено горщиками, мисками та кухлями різної якості лощіння, а також поодинокими ліпними нелощеними посудинами (миски з поховань № 133, 235; кухлі — № 235, 250; стопки — 159; курільниця — 73). Так звана кухонна кераміка на могильнику використана лише як урни і представлена великими горщиками та корчагами в похованнях № 13, 30, 124, 132, 236, 237, 243, 253, 254.

Частина посуду, в основному горщики, мала орнаментацию. Найпоширенішим ор-

наментом, яким прикрашалися горщики Пирогівського могильника, були підковоподібні наліпи на тулубі. Такий орнамент присутній на 34 горщиках, що походять з поховань № 8—10, 29, 31, 36, 40, 48, 57, 72, 81, 89, 101, 106, 109, 112, 116, 118, 130, 143, 177, 200, 203, 205, 214, 215, 220, 224, 247, 279, 280, 287, 290, 299 (рис. 8, 1; 9, 1; 14, 3; 15; 43, 1; 46, 3; 50, 6; 51, 1; 52, 4; 54, 11, 15, 21; 55, 16; 66, 6; 69, 1; 70, 8).

На горщиках з поховань № 85, 91, 124, 202 підковоподібний орнамент був заглибленим (рис. 5, 4; 7, 2; 50, 4).

Підківки розташовувалися або на тулубі, або на плічках посуду. Звичайно їх було чотири, але інколи їх кількість зменшувалася до трьох — № 140, 279, 287, 290 або збільшувалася до п'яти (130) чи шести (10). У похованні 10 підківки були з'єднані між собою валиком (рис. 15, 2). Підківки, як правило, були розвернуті кінцями вниз, лише в похованнях № 177, 215 — вбік (рис. 46, 3; 53, 15). В деяких випадках підківки поєднуються з наліпним валиком, розташованим нижче вінець, (№ 20, 57, 116, 124, 203, 215) або з боріздкою під вінцями — № 143, 177, 200, 202, 290, 299 (рис. 5, 4; 50, 4; 53, 15; 43, 1; 51, 1; 46, 3; 50, 6; 69, 1; 70, 8). Горщики з поховань № 1, 64, 105, 136, 190, 213, 235, 239, 271, 278, 291 були прикрашені лише наліпним валиком (рис. 7, 3; 9, 2; 42, 1; 48, 4; 53, 9; 54, 10, 19; 63, 1; 65, 4; 68, 5). Боріздка під вінцями прикрашала горщики з поховань № 28, 61, 163, 211, 252, 261, 262 (рис. 11, 3; 15, 1; 46, 4; 53, 7; 56, 8; 60, 7, 9). Зустрічається також орнамент у вигляді однієї-трьох прокреслених ліній під вінцями та на плічках — так були орнаментовані посудини з поховань № 49, 76, 182, 255 (рис. 5, 2; 47, 1; 59, 1). Орнаментація горщика з поховання 267 багатша. Вона складається з трьох прокреслених ліній на плічках та з ряду

прокреслених з'єднаних підківок (рис. 62, 2).

Унікальним для зарубинецької кераміки є орнамент у вигляді навкісних наліпних хрестів на горщиках з поховань № 285, 288 (рис. 66, 2; 67, 3). Такий же орнамент був і на фібулі з поховання 258 (рис. 33, 9; 59, 9).

Серед усієї орнаментованої кераміки особливо виділяються горщики з поховань № 6, 263, 314. На плічках першого знаходяться шість прокреслених знаків, які, швидше за все, мають не орнаментальне, а смислове значення (рис. 20). Горщик з поховання 263, як і попередній, має якісне виготовлення та лощення, відрізняється своєрідністю форми. Він прикрашений двома заглибленими лініями, що оперізують його нижче горловини, між якими під різними кутами розташовані дрібні навкісні лінії (рис. 61, 1). Горщик з поховання 314 орнаментований прокресленими лініями, які від горловини розходяться донизу (рис. 73, 1).

Розглядаючи орнаmentaцію горщиків Пирогівського могильника, слід зазначити, що вона значно різноманітніша, ніж на горщиках з інших могильників. Окрім того, і кількість орнаментованих горщиків більша. Серед горщиків Пирогівського могильника орнаментовані складають 22, 3% загальної кількості.

Миски орнаментувалися або додатково оздоблювалися дуже рідко. На Пирогівському могильнику лише чотири миски мають орнамент чи знаки. Миска з поховання 105 мала на дні три невеликі ямки (відбитки пальців?), а четверту — симетрично — з внутрішнього боку дна (рис. 21,5). Знак у вигляді хреста було прокреслено з внутрішнього боку миски з поховання 156. Такий самий хрестоподібний знак, тільки з двох боків дна, було прокреслено на мисці з поховання 111 могильника Велемичі II [Каспарова, 1972, с. 72, рис. 15,1/]. Все-

дині миски з поховання 245 дно мало два рельєфних концентричних кола. Більш ускладнена орнаmentaція на мисці з поховання 247. Її внутрішня поверхня розділена на чотири сектори двома пролощеними лініями, що утворюють хрест. В середині кожного сектора вписана спіраль (рис. 75, 1). Миска з поховання 151, яка зовні нічим не вирізнялася, всередині піддону мала сім маленьких глиняних кульок (рис. 43, 2). Подібна миска з кульками відома з могильника Велемичі I (поховання 108) [Кухаренко, 1961, табл. 22, 11/].

Орнаmentaція великих кухонних горщиків, що використовувалися на могильнику як урни, досить одноманітна — пальцеві вдавлення по краю вінець (рис. 19, 1; 54, 4,16; 57,1; 58). Цей орнамент характерний для кухонного посуду. Горщик з поховання 13 мав ще чотири подвійних вдавлення на середині тулуба (рис. 19, 1).

Розроблено кілька систем класифікації кераміки зарубинецької культури. Однією з перших була класифікація, запропонована Ю. В. Кухаренком, в основу якої покладено такі типологічні ознаки кераміки, як форма плічок посуду, висота їх розташування, форма та характер вигину вінець, форма тулуба та технологічні особливості обробки поверхні [Кухаренко, 1964, с. 25—29].

Більш уніфікований підхід до проблеми був запропонований Є. В. Максимовим. Дослідник розмежував типологічні ознаки на основні (висота та профіль плічок) та похідні (конфігурація і розміри вінець і дна), відповідно до яких визначається тип та варіант посуду [Максимов, 1982, с. 11].

Спираючись на матеріали могильників Припятського Полісся, свою класифікацію запропонувала К. В. Каспарова. За основні критерії при виділенні типів нею бралися до уваги «зміни у профілюванні посудини, співвідношення пропорцій її частин, рівень відігнутості вінець» [Каспарова, 1981а, с. 13].

Оперуючи майже однаковими критеріями відбору типів, дослідники прийшли до різних результатів. А. М. Обломський пояснював це неоднозначністю чітких меж між критеріями [Обломский, 1985, с. 91]. Застосувавши формальний метод аналізу керамічного комплексу, він запропонував 4 класифікаційні схеми — за формами посуду, за його пропорціями, об'ємом та декором, окремо для різних категорій посуду. Співставляючи ці чотири класифікаційні схеми, А. М. Обломський зазначає, що таке співставлення не дало результатів, вбачаючи можливу причину цього в тому, «що поділ форми, пропорцій, об'єму та декору на кінцеві типологічні розряди відбиває зміни посуду в часі» [Обломский, 1985, с. 106].

Відзначаючи певні недоліки класифікації А. М. Обломського, С. П. Пачкова запропонувала свою класифікацію, де поділяє посуд за набором складових частин на класи, куди входять основні види посуду. Аналіз кожного виду провадився за кількома категоріями сукупних ознак: абсолютні розміри, відносні розміри, пропорції, форма посуду, технологічні особливості, додаткові деталі. До класифікації за пропорціями входять вісім сукупностей ознак, виражених в числових співвідношеннях, що на думку дослідниці, дає змогу віднести посудину до певного відділу (за висотою, розташуванням основи плічок, шириною горловини), типу (за рівнем профілювання шийки та її висоти), варіанта (за рівнем опуклості та висоти плічок) та різновиду (за рівнем профілюваності придонної частини, тобто шириною дна) [Пачкова, 1989, с. 34—45].

Варіант використання для типології зарубинецької кераміки іншого формально-статистичного методу — кластерного — запропоновано нещодавно групою санкт-петербурзьких дослідників. Цей метод передбачає, що «при дослідженні об'єктів, ознака-

ми яких є n -розмірів, останні звичайно розглядаються як координати точки в n -мірній прямокутній системі координат, а за комплексний показник використовується відстань від початку координат до цієї точки» [Абезгауз, Еременко, Журавлев, Каргапольцев, 1992, с. 41]. На думку авторів, кожному об'єктові можна співставити величину вектора та його напрямок, що визначається за двома формулами. Стосовно формальних методів класифікації посуду, можна зазначити, що точність таких методів залежить від «ідеальності» самого посуду. Істотною рисою частини зарубинецької поховальної кераміки є її асиметричність, інколи досить значна (рис. 7, 1; 11, 4; 13, 3; 42, 2, 5; 46, 2; 56, 1, 5; 59, 7; 64, 3; 65, 5; 66, 3; 67, 4; 70, 5, 6).

Перша класифікація керамічних матеріалів Пирогівського могильника була зроблена Є. В. Максимовим та А. І. Кубишевим у статті про розкопки пам'ятки в 1966 році [Кубишев, Максимов, 1969, с. 31—34]. Подальше дослідження могильника збільшило кількість посуду, дало нові форми кераміки, що потребує розширення та деяких змін у запропонованій класифікації.

При розробці класифікації кераміки за основу ми беремо форму посуду та видозмінення його профілювання. Головним принципом розподілу кераміки на типи є форма тулуба та співвідношення різних частин посудини: діаметра максимального розширення, діаметра дна та висоти посудини, розташування плічок, відгин вінець.

Кераміка могильника представлена трьома основними категоріями: горщики, миски та кухлі.

Найчисельнішу категорію кераміки складають горщики — 228 екземплярів, проте частина з них через фрагментарність непридатна для використання при класифікації. За профілюванням горщики поділяються на десять типів, що включають різні варіанти.

Тип I представлений горщиками з округло-біконічним тулубом, максимальний діаметр розширення якого знаходиться на середині або приблизно на середині висоти посудини і наближається до висоти. До першого варіанта належать горщики з поховань № 9, 21, 23, 76, 98, 101, 109, 119, 124, 128, 145, 152, 156, 163, 188, 213, 276, 285, 290, 299, 303 (рис. 5, 1-4; 43, 6; 44, 1; 45, 4; 46, 4; 50, 1; 53, 9; 64, 4; 66, 2; 69, 1; 70, 8; 71, 4). Всі вони мають відносно вузьке дно, значно менше половини максимального діаметра, а співвідношення дна до висоти складає 0,32—0,45. Максимальний діаметр наближається до висоти або дорівнює їй чи навіть трохи перевищує (0,8—1,1). Поверхня горщиків лощена, добре оброблена; колір найчастіше чорний, рідше — коричневий, чорно-коричневий. Розміри горщиків: висота — 19—27 см, максимальний діаметр — 18—24 см, діаметр вінець — 15—18 см, діаметр дна — 7—14 см. Горщики мають плавно або різко (№ 101, 163, 299) відхилені вінця, що переходять у тулуб. Лише горщики з поховань № 98, 156, 290 мають циліндричні шийки (рис. 45, 4; 69, 1). Горщики з поховань № 188, 276 мають ще ручку (рис. 50, 1; 64, 4). Третина посуду цього варіанта орнаментована. Наліпний орнамент у вигляді чотирьох підківок прикрашає горщики з поховань № 101, 109, 299, а горщик з поховання 290 має три підківки (рис. 69; 70, 8). Тулуб горщика з поховання 285 орнаментований наліпами у вигляді навкісних хрестів (рис. 66, 2). В двох випадках наліпний орнамент поєднується з пролощеною лінією під вінцями (№ 290, 299). Прокреслений орнамент присутній на горщику з поховання 76 — дві паралельні лінії нижче вінця та з поховання № 124 — чотири підківки (рис. 5, 2, 4).

Горщики другого варіанта (№ 33, 48, 64, 68, 84, 93, 102, 112, 153, 251, 253, 258, 304, 308, 315) мають менші розміри, їх

висота та діаметр максимального розширення тулуба коливаються від 14 до 19 см, діаметр вінця становить 9—14,5 см, діаметр дна — 6—10 см (рис. 6, 1—3; 46, 1; 56, 4; 57, 2; 59, 7; 71, 7; 72, 4; 73, 4). Максимальний діаметр наближається або дорівнює висоті посудини (0,86—1, 0), але ніколи не перевищує її, а діаметр дна менший, інколи дорівнює половині максимального діаметра, і відносно висоти посудини складає 0,47—0,5. Горщики мають відхилені вінця, що плавно переходять у тулуб, за винятком горщика з поховання 64, який має добре виділену, майже циліндричну шийку (рис. 6, 2). Горщик з поховання 102 має ручку. Порівняно з попередніми горщиками, посуд цього варіанта орнаментувався набагато рідше і простіше. Горщики з поховань № 48, 112 прикрашені наліпними підківками, а горщик з поховання 64 — наліпним валиком.

Тип II представлений горщиками з округлим, округло-витягнутим тулубом, у яких максимальний діаметр припадає на середину висоти або трохи вище. Вінця плавно відхилені.

Горщики першого варіанта походять з поховань № 1, 8, 12, 15, 19, 27, 49, 52, 56, 81, 88, 94, 95, 97, 100, 120, 122, 195, 214, 217, 220, 234, 237, 240, 246, 250, 260, 261, 271, 272, 288, 289, 314. Вони мають висоту — 18—28 см, максимальний діаметр — 13—20 см, діаметр вінець — 10—15 см, діаметр дна — 6—9 см. Виготовлення та обробка поверхні цього посуду в переважній більшості якісна, рідше середня. Максимальний діаметр розширення тулуба завжди менший від висоти, а діаметр дна менший як від половини максимального діаметра, так і від половини висоти горщика (рис. 6, 4—6; 53, 11, 17, 21; 54, 17, 21; 55, 13; 56, 3; 60, 4, 7; 63, 1, 2; 67, 3; 68, 1; 73, 1). Практично всі ці горщики мають плавно відхилені вінця (виняток — № 100, 237). У горщиків з поховань № 217,

272 — вінця потовщені (рис. 53, 17; 63, 2), а у останнього з внутрішнього боку помітна ще й підгранка. Два горщика (№ 120, 237) — з однією ручкою, горщики з поховань № 27, 94 — з двома ручками-вушками. Орнамент горщиків цього варіанта складається з наліпних підковок та валика (№ 8, 271), чи навкісних хрестів (288). Горщик з поховання 261 прикрашено пролощеною лінією під вінцями (рис. 53, 11; 63, 1; 67, 3). До цього ж варіанта за формою і пропорціями належить горщик з поховання 232, але він має широку, відкриту горловину. З внутрішнього боку вінцець у нього є слаба підгранка (рис. 74, 1).

Горщики другого варіанта — № 46, 58, 59, 85, 89, 105, 162, 183, 205, 231, 255, 259, 266, 279, 283, 312 — менших розмірів, їхня висота становить 9—18 см, максимальний діаметр — 8—18 см, діаметр вінцець — 9—13 см, діаметр дна — 5—9 см (рис. 7, 1-3; 48, 1; 74, 5; 52, 4; 59, 1; 60, 3; 61, 3; 67, 1; 72, б). Максимальний діаметр наближається або дорівнює висоті горщика. Діаметр дна, як правило, перевищує половину максимального діаметра і половину висоти. Горщики мають плавно відхилені вінця, крім горщика з поховання 259 (рис. 60, 3). Порівняно з першим варіантом, цей посуд виготовлено, в основному, гірше. Наліпний орнамент у вигляді підковок або підківки і валика прикрашає горщики з поховань № 89, 205, 279 (рис. 52, 4; 65, 5). Заглиблений орнамент мають горщики з поховання 85 (4 підківки) та з поховання 255 — дві горизонтальні лінії нижче вінцець (рис. 7, 2; 59, 1).

Тип III представлений горщиками, що мають високе, чітко виокремлене плече.

Горщики першого варіанта (№ 5, 6, 71, 242, 287) — великих розмірів та струнких пропорцій (рис. 20; 7, 4; 55, 6; 66, б). їхня висота — 20—30 см, максимальний діаметр — 14—23 см, діаметр вінцець — 11—

18 см, діаметр дна — 6—10 см. Ступінь відхиленості вінцець у цих горщиків різний. Максимальний діаметр не перевищує висоти посудини, а діаметр дна менший від половини висоти. Виготовлення та лошіння кераміки якісне. Колір поверхні горщиків переважно чорний або коричневий. Горщик з поховання 71 має ручку (рис. 7, 4). Чотири наліпні підківки прикрашають горщик з поховання 287 (рис. 66, б), а на плічках горщика з поховання 6 прокреслені знаки (рис. 20).

Горщики другого варіанта (№ 31, 130, 257, 267, 277, 278) також струнких пропорцій, але з більш витягнутою шийкою, менш розлогими вінцями та відносно широким дном (рис. 8, 1-3; 59, 6; 62, 2; 65, 1, 3). Розміри їх менші від горщиків попереднього варіанта (виняток — № 267): висота — 17—20 см, максимальний діаметр — 14—20 см, діаметр вінцець — 8—11 см, діаметр дна — 7—8 см. Максимальний діаметр завжди менший від висоти горщика, діаметр дна дорівнює або більший від половини максимального діаметра. Якість виготовлення горщиків добра та середня. Горщики з поховань № 31, 130 прикрашені підківками, з поховання 278 — наліпним валиком на плічках. Плічка горщика з поховання 267 прикрашено прокресленими лініями — однією хвилястою та трьома прямими горизонтальними (рис. 8, 1; 65, 4; 62, 2).

Горщики третього варіанта (№ 72, 118, 196, 228) мають невеличкі розміри: висота — 10—14 см, максимальний діаметр — 12—13 см, діаметр вінцець — 10—12 см, діаметр дна — 5,5—8 см (рис. 8, 4, 5; 54, 1). Висота горщика дорівнює або перевищує його максимальний діаметр, діаметр дна більший від половини висоти горщика. Горщики мають добре відхилені вінця. Якість виготовлення та лошіння їх нижча, ніж у попередніх варіантів. Орнаментований лише горщик з похован-

ня 118. Він прикрашений чотирма наліпними підківками.

Тип IV представлений горщиками з округло-біконічним тулубом та досить високими лійчастоподібними вінцями.

До першого варіанта належать горщики струнких пропорцій (№ 116, 239, 291). Вони мають висоту 14,5—20 см, максимальний діаметр — 13,5—16 см, діаметр вінець — 10—15 см, діаметр дна — 6—8 см (рис. 9, 1—3; 54, 19; 68, 5). Максимальний діаметр цих горщиків завжди менший від висоти, а діаметр дна менший або дорівнює половині максимального діаметра та менший за половину висоти горщика. Горщики з поховань № 239, 291 мають якісне виготовлення. Горщик з поховання 116 трохи гіршої якості. Всі горщики орнаментовані наліпним валиком, а горщик з поховання 116 ще має наліпні підківки.

Горщики другого варіанта (№ 39, 40, 108, 138, 190) менших розмірів, більш присадкуваті (рис. 9, 4, 5; 42, 3; 48, 4). Вони мають висоту 10—17 см, максимальний діаметр — 10—17 см, діаметр вінець — 9—15 см, діаметр дна — 6—9 см. Максимальний діаметр і висота горщиків рівні, а діаметр дна перевищує їх половину. Горщики мають високі, добре відігнуті вінця. Горщики з поховань № 39, 190 орнаментовані наліпним валиком (рис. 9, 4). Якість виготовлення та лоціння у горщиків цього варіанта не дуже високі.

Тип V представлений горщиками з чітким біконічним тулубом. До першого варіанта належать горщики (№ 57, 262, 263) досить великих розмірів, що мають висоту 18—21 см, максимальний діаметр — 18—24 см, діаметр вінець — 14—16 см, діаметр дна — 7—9 см (рис. 10, 1, 2; 60, 9; 61, 1). Вони мають плавно (№ 57, 263) або різко (262) відхилені вінця. Максимальний діаметр дорівнює або більший від висоти горщика, діаметр дна значно менший від половини максимального діаметра і полови-

ни висоти (співвідношення дна до висоти складає 0,33—0,39). Виготовлення горщиків якісне. Вінця горщика з поховання 262 з внутрішнього боку мають підгранку. Всі горщики орнаментовані. Горщик з поховання 57 має наліпний валик та чотири наліпні підківки на тулубі (рис. 10, 1), Горщик з поховання 263 прикрашено двома прокресленими лініями, простір між якими заповнено навкісними рисками (рис. 61, 1). У горщика з поховання 262 під вінцями проходить боріздка (рис. 60, 9).

Горщики другого варіанта (№ 137, 201, 202, 203, 236, 247) мають видовжені пропорції, меншу біконічність тулуба, їхні розміри: висота — 18—24 см, максимальний діаметр — 4—19 см, діаметр вінець — 11,5—14,5 см, діаметр дна — 8—10 см. Максимальний діаметр завжди менший від висоти горщика, діаметр дна також менший від половини максимального діаметра. Виготовлення горщиків якісне, хоча лоціння гірше, ніж у горщиків попереднього варіанта. Горщики з поховань № 247 та 203 орнаментовані наліпними підківками, а з 203 — ще й наліпним валиком (рис. 50, б; 55, 16). Горщик з поховання 202 орнаментований пролощеною лінією та вдвленими підківками (рис. 10, 3, 4; 42, б; 52, 1; 54, 5).

Горщики третього варіанта (№ 211, 226, 235, 298) мають значно менші від попередніх розміри, приземкуваті, їх висота — 14—15 см, максимальний діаметр — 14—17 см, діаметр вінець — 11—12 см, діаметр дна 8—11 см (рис. 11, 1, 2; 53, 7; 54, 10; 71, 20). Діаметр дна горщика дорівнює або перевищує половину максимального діаметра. Посуд має відхилені або майже прямі вінця. Якість виготовлення горщиків висока (№ 211, 235) або середня (№ 226, 298). Орнаментовано два горщика — пролощеною лінією (211) та наліпним валиком (235).

Тип VI представлений горщиками з кулястим або дуже округлим тулубом, що

мають прямі, практично вертикальні вінця. Горщики першого варіанта (№ 28, 42, 45, 65) мають висоту 23 см, максимальний діаметр — 21—23 см, діаметр вінець — 8—9 см, діаметр дна — 8,5—9,5 см (рис. 11, 3, 4). За формою їхній тулуб близький до кулястого. Максимальний діаметр цих горщиків наближається до висоти або дорівнює їй, а діаметр дна значно менший від половини максимального діаметра та половини висоти (співвідношення діаметра дна до висоти складає 0,36—0,4). Горщики першого варіанта вирізняються дуже якісним виготовленням та лоцінням. Горщик з поховання 28 має чітку грань з внутрішнього боку вінець та пролощену лінію під вінцями (рис. 11, 3).

До другого варіанта належать горщики з округлим, більш витягнутим тулубом (№ 2, 3, 20, 54, 61, 177, 252, 275). Вони менші від попередніх за розмірами: висота — 15—18 см, максимальний діаметр — 14—16 см, діаметр вінець — 9—14 см, діаметр дна — 6,5—8 см. Максимальний діаметр менший від висоти, а діаметр дна менший від половини максимального діаметра, а його відношення до висоти становить 0,41—0,45. В більшості своїй ці горщики мають середню якість виготовлення та лоціння. Орнамент зустрінутий лише на горщику з поховання 177 — пролощена лінія під вінцями та чотири наліпні підківки (рис. 46, 3). Решта посуду орнаменту не має (рис. 12, 1, 2; 56, 8; 64, 1). Горщик з поховання 54 має дві ручки (рис. 17, 2).

Горщики третього варіанта — поховання № 193, 215, 245, 302 (рис. 12, 3-5; 45, 7; 53, 15; 55, 11; 70, 5) — невеликих розмірів: висота — 11, 5—15 см, максимальний діаметр — 11—15 см, діаметр вінець — 9—10,5 см, діаметр дна — 6,5—8,5 см. Максимальний діаметр цих горщиків майже дорівнює висоті, а діаметр дна дорівнює або перевищує половину максимального діаметра і відносно висоти складає 0,52—0,56.

Якість виготовлення горщиків середня та висока (245).

Тип VII представлений горщиками з поховань № 67, 139, 281 (рис. 13, 1, 2). Вони мають асиметричний слабобіконічний тулуб. Вінця у них прямі або трохи відхилені. Виготовлення та лоціння їх середньої якості, їхні абсолютні розміри: висота 9—17 см, максимальний діаметр — 9—16 см, діаметр вінець — 7—11,5 см, діаметр дна — 6—8 см. Орнамент на горщиках цього типу відсутній.

Тип VIII представлений горщиками з помірно опуклим тулубом, слабо відігнутими вінцями, широким дном — № 74, 244, 248, 297 (рис. 13, 3, 4; 55, 17; 70, 3; 74, 2). Вони мають такі абсолютні розміри: висота — 14—17 см, максимальний діаметр — 14—18 см, діаметр вінець — 11—13 см, діаметр дна — 9—10 см. Максимальний діаметр менший або дорівнює висоті, а діаметр дна більший від половини максимального діаметра. Виготовлення горщиків середньої та низької якості. Орнамент відсутній.

Тип IX представлений горщиками з високим згладженим плечем або плечем у вигляді ребристого перегину, конічним тулубом, широким дном та ручкою. До цього типу належать посудини з поховань № 113, 182, 278 (рис. 47, 1; 65, 3; 14, 1, 2). Вінця горщиків прямі, трохи розширені. Абсолютні розміри: висота 15—16 см, максимальний діаметр 17—18 см, діаметр вінець 14—17 см, діаметр дна 9—9,5 см. Виготовлення та лоціння середньої якості. Орнаментовано лише посудину з поховання 182 — трьома заглибленими горизонтальними лініями під вінцями (рис. 14, 2).

Тип X. До цього типу ми відносимо горщики, які за формою наближаються до горщиків поморської культури.

До першого варіанта належать горщики, що мають округло-витягнутий або округло-біконічний тулуб, відокремлений круговим

уступом від горловини, яка дещо звужується до вінець — № 29, 60, 143, 180, 200 (рис. 14, 3; 15, 1; 43, 1; 49, 1; 51, 1). Горщики цього варіанта мають відігнуті вінця, плавно вигнуту горловину (виняток — поховання 200). Їхні абсолютні розміри: висота — 17—28 см, максимальний діаметр — 16—27 см, діаметр вінець — 13—14,4 см, діаметр дна — 8—12 см. Максимальний діаметр менший від висоти горщика, а діаметр дна менший або дорівнює половині максимального діаметра. Плічка горщиків з поховань № 29, 143, 200 орнаментовані наліпними підківками (рис. 14, 3; 15, 1; 51, 1). Горловина горщика з поховання 200 прикрашена ще й наліпним валиком.

До другого варіанта віднесено горщики з поховань № 10, 136, що мають округло-вигнутий тулуб, невеличкі відігнуті вінця (рис. 15, 2; 16, 1; 42, 1). Ці горщики, як і посуд першого варіанта, мають якісне виготовлення та лошіння. Їхні абсолютні розміри: висота — 22—28 см, максимальний діаметр — 20—28 см, діаметр вінець — 15—22 см, діаметр дна — 9—13 см. Посуд орнаментовано наліпним валиком. Горщик з поховання 10 має шість підківок, які розділяють валик (рис. 15, 2).

До третього варіанта належить горщик з поховання 165, що має дуже опуклий тулуб, невеличкі відігнуті вінця (рис. 16, 2). Його максимальний діаметр перевищує висоту. Абсолютні розміри цього горщика: висота — 21 см, максимальний діаметр — 25 см, діаметр вінець — 19 см, діаметр дна — 10 см. Виготовлення та лошіння кераміки якісне.

Крім описаних, на могильнику було виявлено ще ряд фрагментованих горщиків, які через їх фрагментарність неможливо віднести до якогось певного типу. Серед них і горщики з поховань № 63, 181 (рис. 18, 2; 49, 4). Горщик з поховання 63 має дві невеличкі ручки, а інший - чотири великі ручки на тулубі.

Окремо слід сказати про кераміку з поховань № 73, 129, 133, 150. З поховання 73 походить курильниця, що мала вигляд невеликого горщика з відігнутими вінцями, розмежованими ямками. У середній частині посудини навколо п'яти ребристих вертикальних ручок розташовано двадцять наскрізних отворів. На курильниці збереглися лише дві ручки з протилежних боків (рис. 17, 4). Курильниці невідомі серед зарубинецької кераміки, проте вони часто зустрічаються у сарматів як ритуальні речі [Вязьмітіна, Іллінська та ін., 1960, с. 69]. Відомі подібні курильниці і на пізньоскіфських пам'ятках, зокрема на городищі Золота Балка, в Неаполі Скіфському [Вязьмітіна, 1962, с. 79; Шульц, 1953, табл. XXI].

З поховань № 129, 133, 150 походять три глечики. У похованні 133 знайдено червоноглиняний дворучний глечик. Його ручки у верхній частині мають конусоподібні виступи (рис. 18, 1), що, можливо, свідчить про стилізацію зооморфних ручок [Максимов, 1982, с. 76]. Подібні глечики характерні для сарматської зооморфної кераміки [Абрамова, 1969, с. 70]. Глечик виготовлено ретельно, з добре відмуленої глини, він має якісне лошіння. Горщик з поховання 129 також якісного виготовлення. Він чорнолощений з відбитою ручкою (рис. 17, 3). Одноручний глечик з поховання 150 — сіроглиняний, виготовлений на гончарному крузі (рис. 18, 3).

Окрему групу складають горщики з шорсткою поверхнею, які на могильнику служували урнами. Всі вони (№ 13, 124, 132, 236, 237, 243, 253, 254) характеризуються великими розмірами: висота — 45—54 см, максимальний діаметр — 35—45 см, діаметр вінець — 30—46 см, діаметр дна — 11—15 см. Серед цього посуду виділяються горщики з округло-біконічним тулубом, широкою горловиною, відхиленими вінцями, вузьким дном — № 13, 124 (рис. 19, 1, 2). Горщик з поховання 13 по краю ві-

нець прикрашено пальцевими зачіпами, а на середині тулуба він має парні ямки (рис. 19, 1). Горщики з поховань № 132, 237 мають стрункі пропорції, високі, чітко окреслені плічка, прямі або трохи відхилені вінця, вузьке дно (рис. 19, 3; 54, 16). Горщик з поховання 237 виготовлено дуже ретельно, поверхня заглажена. По краю вінець він орнаментований пальцевими вдавленнями (рис. 54, 16). Горщики з поховань № 243, 253, 254 (рис. 55, 5; 57, 1; 58) мають витягнуті пропорції, максимальне розширення тулуба у верхній частині, відхилені вінця, вузьке дно. По краю вінець горщиків (№ 253, 254) проходить орнамент у вигляді пальцевих вдавлень. Горщик з поховання 236 (рис. 54, 4) має округло-витягнутий тулуб з максимальним розширенням у верхній частині, вінця невеликі відхилені, дно вузьке увігнуте. Максимальний діаметр дорівнює висоті горщика. Край вінець прикрашено пальцевими вдавленнями.

Другу велику категорію посуду складають миски — 162 екземпляри. Практично всі вони лощені (виняток — миски з поховань № 133, 235, 250, 276), з кольором поверхні від чорного, сіро-чорного до брунатного. За профільованням та пропорціями миски поділяються на дев'ять типів.

Тип I складають миски напівокруглих обрисів з прямим або трохи загнутим всередину краєм, інколи дещо профільованим бочком та вузьким дном.

До першого варіанта належить миска з поховання 26, що має трохи загнуті всередину вінця, плескате невеличке дно. Ця миска чорнолощена, якісно виготовлена, великих розмірів, діаметр — 17 см (рис. 21, 4).

Миски другого варіанта (№ 87, 105, 139, 190, 235, 246, 253, 302, 315) значно менших розмірів — діаметр 10,5—13 см (рис. 21, 1-3, 5, 6; 42, 4; 54, 11; 55, 12; 57, 3; 70, 6; 73, 5). Якість виготовлення їх

різна, колір від чорного до брунатного. Миски з поховань № 105, 139, 253 мають кільцевий піддон (рис. 21, 1, 5; 42, 4; 57, 3). Миска (№ 105) на денці має три округлі заглиблення з зовнішнього боку і одне з внутрішнього (рис. 21, 5).

Тип II представлений відкритими мисками, у яких діаметр вінець більший або дорівнює максимальному діаметру найширшої частини. Миски цього типу мають добре профільований бочок, невисокі, трохи відігнуті вінця, що чітко відокремлені від плічок. Плічка округлі, опуклі. Миски першого варіанта (№ 23, 28, 65, 68, 70, 76, 98, 101, 152, 156, 195, 200, 214) невисокі, плічка високопідняті, опуклі, вінця — невеликі, добре відхилені, дно вузьке (рис. 22, 1-3, 5, 7; 44, 2; 45, 5; 48, 5; 49, 5; 51, 2; 53, 10). Дно мисок добре виділене, інколи оформлене у вигляді кільцевого піддону. У деяких мисок вінця з внутрішнього боку мають одну-дві грані. Абсолютні розміри: діаметр вінець — 16—25 см, висота — 7—9 см, діаметр дна — 6—7 см.

Миски другого варіанта (№ 19, 29, 31, 45, 46, 48, 49, 59, 97, 100, 106, 120, 124, 144, 242) вирізняються серед попередніх меншими розмірами, більшою конічністю нижньої частини (рис. 22, 4, 6, 8; 43, 4; 5, 8). Їхні абсолютні розміри: діаметр вінець — 11—13 см, висота — 6—7,5 см, діаметр дна — 5,5—6 см. Якість виготовлення та лощіння у мисок другого варіанта гірша порівняно з попередніми.

Миски третього варіанта представлені п'ятьма екземплярами з поховань № 56, 58, 136, 153, 231 (рис. 22, 9, 10; 42, 2; 46, 2; 74, 4). Вони мають опуклі плічка, відхилені вінця, незначну висоту та відносно широке дно, яке виділене не так виразно, як у попередніх варіантах. Розміри: діаметр вінець — 14—18 см, висота — 6—7 см, діаметр дна — 6,2—8,2 см. Миски чорнолощені, виготовлення середньої якості.

Тип III. Миски відкриті з опуклим чашеподібним тулубом, невеликими плавно-відігнутими вінцями.

Миски першого варіанта (№ 1, 5, 8, 9, 15, 21, 24, 52, 94, 127, 128, 129, 232, 260) мають високе опукле невелике плече, яке плавно переходить в опуклий тулуб; порожнисту або циліндричну ніжку різної висоти (рис. 21, 7—10; 74, 3; 60, 5). Їхні розміри: діаметр вінець — 14—17 см, висота — 7—8,5 см. Миски першого варіанта доброго виготовлення та лоціння.

Миски другого варіанта — № 55, 188, 212, 314 — відрізняються від попередніх меншими розмірами, а також обрисами нижньої частини — вона більш конічна. Абсолютні розміри цих мисок: діаметр вінець — 11—14 см, висота — 7—8 см (рис. 23, 1, 2; 50, 3; 53, 3; 73, 2).

Миски третього варіанта подібні до першого, але замість ніжки мають невелике виділене дно або дно у вигляді невисокого кільцевого піддона. Миски цього варіанта походять з поховань № 247, 251, 276, 296 (рис. 23, 3, 4; 55, 15; 56, 5; 64, 3; 69, 7). Їх розміри: діаметр вінець — 14—17,5 см, висота — 7—8 см. Якість виготовлення мисок третього варіанта різна. Миски з поховань № 251, 276 зроблені неохайно; вони асиметричні. Дві інші, навпаки, якісного виготовлення.

Дві миски типу III додатково прикрашені. Миска з поховання 1 прикрашена чотирма вушками [Кубышев, Максимов, 1969, рис. 5, 9], а миска з поховання 247 має орнаментовану внутрішню поверхню (рис. 75, 1). Орнамент складається з двох пролощених ліній, що перетинаються і ділять поверхню на чотири сектори, до яких вписано спіралі.

Тип IV представлений мисками, що мають добре профільований бочок, невисокі, трохи відігнуті вінця, опукле відтягнуте донизу плече.

До першого варіанта належать миски з

поховань № 2, 162, 163, 182, 224, 266, 267 (рис. 23, 5, 7; 48, 2; 47, 2; 53, 22; 61, 2; 62, 1). Вони мають добре оформлене плече, високу конічну нижню частину тулуба, виділене дно. Їхні розміри: діаметр вінець — 16—19 см, висота — 8,5—9 см, діаметр дна — 6,5—7 см. Вони мають добре й середнє виготовлення та лоціння.

Другий варіант представлений мисками, що мають більш згладжене плече, менший діаметр вінець (№ 284, 112, 116, 191, 252, 283, 304). Абсолютні розміри: діаметр вінець — 12—15 см, висота — 7—9 см, діаметр дна — 5—6,5 см (рис. 23, 6, 8; 56, 7; 67, 2; 71, 5). Дно у цих мисок добре виділене або має кільцевий піддон (рис. 67, 2). Порівняно з першим варіантом, вони мають менш якісне лоціння.

Тип V представлений мисками з конічноподібним тулубом, згладженими, часто невиразними плічками, що високо розташовані, відігнутими назовні вінцями.

До першого варіанта належать миски із згладженими, ледь вираженими плічками, які плавно переходять у відігнуті вінця. Дно не виділене або слабо виділене. Миски цього варіанта походять з поховань № 36, 50, 60, 61, 81, 88, 89, 90, 107, 164, 227, 228, 238, 241, 268, 269, 270, 280, 294, 297, 306 (рис. 24, 1-6; 45, 6; 53, 28; 54, 2, 13; 55, 1; 61, 5; 62, 4, 5; 69, 2; 70, 4; 72, 1). Абсолютні розміри: діаметр вінець — 10,6—14 см, висота — 5,8—7 см, діаметр дна — 4,5—7 см.

Миски другого варіанта (№ 165, 202, 236, 240, 255, 288) мають конічноподібний тулуб, що переходить у маленькі ребристі плічка, відхилені вінця. Дно у мисок відносно широке, невиділене (рис. 24, 7, 8; 50, 5; 54, 6, 22; 59, 3; 67, 4). Їхні абсолютні розміри: діаметр вінець — 11—16 см, висота — 6—7 см, діаметр дна — 5,5—7 см.

Миски третього варіанта (№ 27, 50, 57, 108, 130, 244, 248, 250) найчастіше мають округле або згладжене невиразне плече,

плавно відхилені вінця, виділене дно (рис. 24, 9, 10; 55, 18; 75, 3; 56, 1). Абсолютні розміри: діаметр вінець — 11—16 см, висота — 6—10 см, діаметр дна — 5,5—6,5 см. Якість виготовлення та лошіння мисок переважно середня або невисока. Більшість з них асиметричні.

Тип VI представлений мисками, що належать до закритих, з діаметром вінець, меншим, ніж діаметр максимального розширення. Такі миски виявлено в похованнях № 53, 77, 134, 210, 211, 225, 308 (рис. 25, 1, 2; 53, 1; 52, 4; 72, 5). Розміри мисок: діаметр вінець — 11—12 см, висота — 7—8 см, діаметр дна — 5,5—7,5 см, діаметр максимального розширення тулуба — 12—13 см.

Тип VII. Миски відкриті з високопіднятими маленькими плічками у вигляді ребристого перегину, прямими, часто високими, відхиленими вінцями. Вони мають виділене плескате дно або кільцевий піддон. До цього типу належать миски з поховань № 11, 125, 131, 204, 205, 215, 217, 218, 237, 239, 245, 257, 258, 259, 285, 289, 298 (рис. 25, 3-5; 52, 3; 53, 13, 16, 18; 54, 18, 20; 55, 10; 59, 4, 8; 60, 2; 66, 1; 68, 2; 71, 3). Абсолютні розміри: діаметр вінець — 15—19 см, висота — 7—8,5 см, діаметр дна — 6—7 см. Серед цього типу вирізняються дві миски (№ 237, 298). Вони низькі, з широким невиділеним дном, що дорівнює або більше висоти (рис. 54, 18; 71, 3). Більшість мисок мають якісне виготовлення. Миска з поховання 245 має всередині на дні два валикоподібних концентричних кола (рис. 55, 10).

Тип VIII представлений мисками, в основному, з високим конічним тулубом, високими валикоподібними плічками, які чітко відокремлені від прямих вінців. Дно виділене або має вигляд кільцевого піддона.

До першого варіанта належать миски з поховань № 109, 131, 151, 287, 293, 307

(рис. 25, 6-8; 43, 2; 70, 1; 72, 2; 66, 1). Всередині піддона миски 151 знаходилися сім маленьких глиняних кульок. Миски-брязкала рідко зустрічаються на могильниках зарубинецької культури (подібна миска походить з могильника Велемичі I) [Кухаренко, 1961, с. 42, табл. 22, 11]. Як правило, миски мають якісне виготовлення, їхні розміри: діаметр вінець — 13,5—15,5 см, висота — 6—8 см, діаметр дна — 7—8 см.

Миски другого варіанта (№ 180, 219) мають меншу висоту, більш розлогий тулуб, широке, не виділене дно (рис. 49, 2; 53, 19). Розміри: діаметр вінець — 14 см, висота — 6 см, діаметр дна — 6 см.

Тип IX представлений невисокими, широковідкритими мисками, що мають високі невиразні плічка, добре відхилені вінця, виділене дно. Цей тип складають три миски з поховань № 146, 159, 261 (рис. 22, 9, 10; 45, 1; 44, 3; 60, 6). їхній діаметр вінець дорівнює 13—17 см, висота — 4, 5—8 см, діаметр дна — 5—7 см. Якість виготовлення та лошіння добрі.

* * *

Третє місце серед кераміки могильника в кількісному відношенні посідають кухлі, яких виявлено 122 екземпляри. Всі кухлі, окрім двох (№ 235, 250), мають лошіння різної якості. Колір їх різниться від чорного до сіро-коричневого різних відтінків.

За профілюванням та пропорціями кухлі поділяються на чотири типи.

Тип I представлений кухлями з округлим опуклим тулубом, наближеним майже до кулястого, прямими, відігнутими назовні вінцями. Вінця чітко відокремлені від тулуба. Дно, як правило, добре виділене. Ручка найчастіше гострокутна і з'єднує середину вінець з максимальним розширенням тулуба. До цього типу належать кухлі з поховань № 1, 8, 20, 21, 28, 42, 54, 55, 57, 65, 81, 95, 106, 118, 120, 132, 153 (рис. 26, 1, 2). Висота цих кухлів становить

9—11 см, діаметр вінець — 8—15 см, діаметр дна — 5—6 см. Вони мають якісне виготовлення та лоціння.

Тип II. Кухлі мають округло-біконічний тулуб, максимальний діаметр якого припадає на середину висоти або трохи вище. Вінця плавно відігнуті назовні. Ручки кріпляться переважно до краю вінець (або трохи нижче) та до місця максимального розширення тулуба. Перший варіант репрезентований кухлями з поховань № 5, 9, 23, 24, 52, 61, 70, 76, 77, 84, 90, 100, 107, 112, 119, 124, 127, 134, 144, 146, 151, 195, 227, 228, 232, 243, 246, 249, 252, 255, 261, 268, 271, 278, 290, 308 (рис. 26, 3-б; 43, 5; 45, 2; 43, 3; 53, 27; 54, 3; 55, 4, 14; 69, 4; 56, 6; 59, 2; 60, 8; 61, 5; 63, 2; 64, 5; 70, 5; 72, 3). їхні розміри: висота — 7—9 см, діаметр вінець — 6,5—9 см, діаметр дна — 4—5 см.

Другий варіант відрізняється більшою біконічністю тулуба, яка інколи виявляється в наявності чіткого ребра. До цього варіанта належать кухлі з поховань № 2, 31, 49, 236, 242, 314 (рис. 54, 7; 55, 7; 73, 3). Більшість посуду цього типу має якісне виготовлення.

Тип III представлений кухлями з помірно опуклим тулубом, високопіднятими плічками та, як правило, відносно широким дном. Кухлі цього типу походять з поховань № 34, 180, 183, 188, 204, 223, 226, 265, 292, 304 (рис. 26, 8; 50, 2; 53, 25; 49, 3, 7; 71, 6). Вони мають такі розміри: діаметр вінець — 7—10,5 см, висота — 8—9 см, діаметр дна — 4—5,5 см.

Тип IV представлений кухлями зі слабопрофільованим бочком, плавно відігнутими вінцями та широким дном. До першого варіанта належать кухлі досить витягнутих пропорцій, що походять з поховань № 27, 46, 90, 98, 156, 201, 235, 241, 250 (рис. 26, 7,3; 52, 2; 54, 2; 55, 2; 56, 20). їх висота дорівнює 7,5—10 см, діаметр вінець — 6—7,5 см, діаметр дна — 4—5,5 см.

Кухлі другого варіанта порівняно з попередніми мають більш присадкуваті пропорції. Вони виявлені у похованнях № 238, 240, 280, 287, 312 (рис. 54, 15, 23; 66, 4; 72, 7). їх розміри: висота — 6—8 см, діаметр вінець — 8—10 см, діаметр дна — 4—7 см.

Слід зазначити, що найбільш якісним виготовленням та лоцінням вирізняються кухлі типу I та частина кухлів типу II. Решта посуду цієї категорії має середнє та погане лоціння. Останнє надто характерне для кухлів IV типу.

Крім того, на деяких кухлях спостерігається відсутність ручок (вони відбиті), що можна віднести за рахунок ритуального пошкодження посуду в давнину. Сліди навмисного пошкодження простежуються і на іншому посуді, хоча там вони трапляються значно рідше. Підтвердженням тези про ритуальність цього може бути ідентичність пошкоджень кухля та горщика з поховання 252 (рис. 56, 6, 8).

Серед керамічних матеріалів могильника слід згадати дві мініатюрні посудини — стопки з поховання 159 (рис. 44, 4, 5). Ця категорія посуду не характерна для могильників Середньої Наддніпряни, але досить часто зустрічається на могильниках Полісся [Каспарова, 1972, с. 82]. Стопки мають конічну форму, їхні розміри: висота — 4—4,5 см; діаметр вінець — 5—6,6 см; діаметр дна — 2—3,2 см.

Крім того, в похованні 293 було виявлено фрагмент накривки для горщика. Накривка червоно-брунатного кольору зі слаболощеною поверхнею мала вигляд конусу висотою 7 см, що закінчувався порожнистою циліндричною ручкою (2,5 см). Такі накривки функціонально пов'язані з горщиками і зустрічаються на кожному поселенні. Серед поховального інвентаря вони відсутні.

Незважаючи на специфічні риси та певні

особливості, керамічний комплекс Пирогівського могильника є досить характерним для Середньої Наддніпрянщини.

III. 2. Фібули.

Другу категорію поховального інвентаря складають фібули. Вони були виявлені в 74 похованнях, що становить 28,5% від загальної кількості поховань. Поховання з фібулами були розосереджені на всій площі могильника. Фібули зустрічалися в усіх типах поховань, не виокремлюючись за кількістю чи якістю іншого поховального інвентаря. В деяких похованнях (№ 14, 38, 66, 75, 83, 99, 149, 286) інвентар представлено лише фібулами. В могилах знаходилося переважно по одній фібулі (57 поховань), рідше — по дві фібули (14 поховань), в трьох випадках (№ 98, 150, 235) було виявлено по три фібули. Загалом на могильнику виявлено 94 фібули, з них 74 цілих або частково фрагментованих, що, проте, не заважало визначити їх тип; 20 фібул виявилися дуже фрагментованими і встановити їх тип неможливо. До останніх належать фібули з поховань № 88, 110, 115, 182, 190, 216, 223, 226, 235, 245, 247, 258, 260, 268, 278, 279, 287, 288, 307. Переважна більшість фібул виготовлена з бронзи (71 екземпляр). В похованнях, як правило, зустрічаються або бронзові, або залізні фібули. Лише в трьох похованнях № 66, 235, 258 бронзові та залізні фібули виявлені разом. Частина фібул (17 екземплярів), виготовлених з бронзи, була піддана спектральному аналізу, що показав: основними домішками до міді були олово, олово та свинець, а в деяких випадках ще срібло. Вирізняється фібула з поховання 286, яка має в металі слідові залишки нікелю (табл. 4).

В похованнях фібули, як правило, були розташовані на кальцинованих кістках,

найчастіше біля черепних кісток або на них.

На Пирогівському могильнику представлені майже всі різновиди фібул, відомі з «класичних» пам'яток зарубинецької культури. Розглядаючи фібули могильника, ми спираємося на класифікації, розроблені Ю. Костшевським для середньоєвропейських варіантів фібул [Kostrzewski, 1919, s. 15—23] та А. К. Амброзом з уточненнями С. П. Пачкової — для фібул зарубинецького типу [Амброз, 1966, с. 14—19; Пачкова, 1988а, с. 10-23].

Серед фібул Пирогівського могильника гладенькі дротяні та вузькопластинчасті фібули середньолатенської схеми становлять 22 екземпляри, їх виявлено в 16 похованнях — № 26, 101, 108, 109, 124, 128, 129, 149, 150, 153, 193, 213, 214, 235, 253, 288. З них до розчленованих фібул належать фібула з вісімкоподібними петлями на спинці з поховання 26 (рис. 27, 1) і фібула з рельєфними опуклостями на кінці ніжки з поховання 129 (рис. 27, 2).

Переважну більшість фібул середньолатенської схеми становлять такі, що найбільше близькі до типу В за класифікацією Ю. Костшевського. Вони походять з поховань № 101, 108, 149 (2 екз.), 150 (2 екз.), 153, 193, 213, 214, 253 (2 екз.), 288 (1 екз.). Всі вони виготовлені з бронзи, їхня довжина коливається від 6 до 8,5 см (рис. 27, 3—9; 28, 1—3, 5, 6, 7). Фібула з поховання 149 відрізняється від інших не тільки великими розмірами, а й рельєфністю ніжки (рис. 27, 3). Фібули з поховань № 153, 193, 253 (1 екз.), 288 мають дещо прогнуту ніжку (рис. 27, 9; 28, 1, 5—7). Фібули з поховань № 253 та 288 прикрашені орнаментом. Орнамент фібул з поховання 253 складається з прокреслених навкісних ліній по краю спинки у верхній частині. Фібула з поховання 288, крім навкісних ліній по краю всієї спинки, має ще чотири горизонтальні прокреслені лінії на ніжці та два

прокреслених ромби, утворені зигзагоподібними лініями на спинці (рис. 28, 5, 6, 7), що перетинаються.

До типу А за Ю. Костшевським близька фібула з поховання 128 (рис. 29, 2). Вона має півколом вигнуту спинку, великий приймач, що є характерним для фібул цього типу, але водночас розміри її значно менші.

Фібула з поховання 288 має ознаки, притаманні фібулам типу В і типу А (рис. 28, 4), тому її умовно відносимо до типу А/В. Її орнаментация складається з прокреслених навкісних ліній по краю спинки, нижче прокреслено три горизонтальні лінії, а по середині спинки — одна довга вертикальна лінія.

До типу Д за Ю. Костшевським наближаються за своїми ознаками фібули з поховань № 109, 124 (рис. 28, 8,9; 29,1), хоча фібули (№ 124) мають верхню тятиву. Крім того, у фібул з Пирогівського могильника ніжка прикріплена до спинки нижче або трохи вище, ніж у фібул типу Д.

Дві фібули з поховання 235 (рис. 29, 3, 4) подібні до фібул типу G/H за Ю. Костшевським. Обидві фібули мають орнамент у вигляді прокреслених горизонтальних ліній. Одна з них (рис. 29, 3) має ще зигзагоподібний орнамент на приймачі.

Найбільша кількість фібул Пирогівського могильника належить до зарубинецького типу. Вони виявлені у кількості 36 екземплярів у 27 похованнях — № 14 (2 екз.), 15 (2 екз.), 16 (2 екз.), 19, 24, 29, 38, 66, 75, 83 (2 екз.), 98 (3 екз.), 99, 100 (2 екз.), 125, 127, 137, 138, 143, 150, 159, 165 (2 екз.), 179, 195, 225, 242, 249 (2 екз.), 258. Фібули зарубинецького типу поділяються на декілька варіантів за величиною трикутного щитка, яка визначається співвідношенням його довжини до довжини всієї ніжки [Пачкова, 1988а]. На могильнику представлені фібули II, III та IV а, б варіантів.

До другого варіанта фібул зарубинецького типу належить лише одна фібула з поховання 150 (рис. 32, 6). Вона має довжину щитка 0,49 [Пачкова, 1988а, с. 13]. В похованні ця фібула знаходилася разом з двома фібулами середньолатенської схеми типу В за Ю. Костшевським (рис. 27, 7, 8).

До третього варіанта фібул зарубинецького типу (ЗТ-III) належить 11 екземплярів з восьми поховань — № 14 (2 екз.), 19, 24, 75, 83 (2 екз.), 100 (2 екз.), 127, 143 (рис. 29, 5—7; 30, 1—8; 31,1,3). Довжина щитка становить 0,51—0,6. Частина цих фібул орнаментована. Орнамент з навкісних насічок по краях щитка прикрашає фібулу з поховання 143 (рис. 29, 6). Фібули з поховань № 14,19 прикрашено прокресленими трикутниками та навкісними насічками по краях щитка (рис. 29, 5; 31, 1). З прокреслених ліній складається орнаментация щитка фібули з поховання 100 (рис. 30, 8). Фібула з поховання 24 орнаментована навкісними насічками по краю щитка (рис. 29, 7). Очевидно, до третього варіанта фібул зарубинецького типу слід віднести і фібули з поховання 15, які частково фрагментовані, але найбільше близькі саме до цього варіанта (рис. 29, 8, 9).

Найбільша кількість фібул зарубинецького типу належить до варіанта IV (ЗТ-IVа; ЗТ-IVб) — 21 екземпляр. Варіант IVа (довжина щитка — 0,61—0,7) представлений фібулами з поховань № 16 (2 екз.), 29, 38, 66, 98 (3 екз.), 99, 125, 137, 159, 165 (2 екз.), 195, 225, 242, 249 (2 екз.), 258 (рис. 30, 1, 4-6, 9; 31, 2, 4, 5; 32, 1-5; 33, 3—7,9). Деякі фібули цього варіанта мають схожу орнаментацию з попередніми фібулами. Так, фібула з поховання 125 прикрашена навкісними насічками по краях щитка (рис. 31, 5). Фібули з поховань № 98, 99 мають одну-три прокреслені лінії на щитку, а щиток фібули з поховання 38 орнаментований прокресленим трикутником (рис. 30, 4—6; 33, 6; 33, 4).

В орнаменті фібул з поховань № 29, 249 поєднуються прокреслені лінії та навкісні насічки по краях щитка (рис. 33, 3; 32, 2, 3). Орнамент фібул з поховань № 66, 258 має інший характер. Орнамент виконаний у техніці наколів та витискання. Щиток фібули з поховання 66 прикрашають три опуклі «перлини», оточені наколами, та два ряди наколів по краях щитка (рис. 33, 5). Такий орнамент більш характерний для Поліського регіону зарубинецької культури, а на Середній Наддніпрянщині трапляється зрідка [Самойловский, 1959, с. 72, 77, табл. IX]. Фібулу з поховання 258 прикрашає витиснений орнамент у вигляді опуклого навкісного хреста на щитку (рис. 33, 9). Такий орнамент взагалі трапився вперше, проте, він співвідноситься з орнаментом на горщиках з поховань № 285, 288 (рис. 66, 2; 67, 3), де він виконаний у вигляді наліпів на плічках.

До варіанта IVб належить лише одна фібула з поховання 138 (рис. 33, 8). Фібула великих розмірів, її довжина — 8,8 см, має масивний щиток (співвідношення його довжини до довжини всієї фібули становить 0,72). Щиток фібули орнаментований по краях двома рядами наколів. Фібула з поховання 179 через фрагментарність не може бути віднесена до якогось певного типу.

Фібули пізньолатенської схеми на Пирогівському могильнику представлені 16 екземплярами. Вони походять з поховань № 39, 57, 61, 66 (фрагмент), 81 (фрагмент), 89 (фрагмент), 131 (фрагмент), 162, 205, 215, 259, 275, 286, 298, 304 (2 екз.). Переважна більшість фібул неорнаментована. Прокреслений орнамент на спинці зустрінуто у двох фібул з поховань № 61, 275 (рис. 34, 3, 7). У фібул з поховань № 275, 304 (2 екз.) прокресленими лініями орнаментований приймач (рис. 33, 1, 2; 34, 7). На відміну від середньолатенських та фібул зарубинецького типу пізньолатенські виго-

товлені не тільки з бронзи, а й з заліза — № 57, 66, 81, 89, 131, 162 (рис. 34, 2, 4). В цілому фібули пізньолатенської схеми вкладаються у варіанти М та N за класифікацією Ю. Костшевського. К. В. Каспарова, аналізуючи пізньолатенські фібули зарубинецької території, поділяє варіант М на М1 та М2 за ступенем вигнутості спинки. Фібули типу N поділяються нею на варіанти: N1 — фібули з дротяною спинкою, N2 — короткі фібули з стрічковою спинкою, N3 — довгі фібули з стрічковою спинкою [Каспарова, 1981а, с. 15].

Засновуючись на цих розробках, ми можемо віднести до варіанта М1 фібули з поховань № 39, 57, 304 (2 екз.), що мають слабкий прогин спинки (рис. 34, 1, 2; 33, 1, 2). Довжина їх — 5, 3—8, 5 см. Фібули з поховання 304 мають нижню тятиву. Фібули з поховань № 239, 304 виготовлені з бронзи. Фібула з поховання 57 зроблена з заліза, але вся обвита тонким бронзовим дротом плоского перетину. Орнаментовані лише фібули з поховання 304 (рис. 33, 1, 2).

Варіант N1 представлений чотирма фібулами з поховань № 215, 259, 286, 298 (рис. 34, 5, 6, 8, 9). Три останні фібули — невеликого розміру — довжина — 4,8—5,6 см, мають дротяну спинку ромбічного перетину. На двох з них (рис. 34, 6, 8) залишилися сліди ремонту. Фібула з поховання 215 виготовлена з більш тонкого дроту, спинка округлого перетину. Довжина цієї фібули — 6,6 см.

До варіанта N3 належать фібули з поховань № 61, 205, 275 (рис. 32, 7; 34, 3, 7). Вони мають досить великі розміри: довжина фібули з № 205 — 10 см, решти — 7,3 см. Дві останні орнаментовані прокресленими лініями.

Фібула з поховання 162 подібна до підв'язних фібул типу Амброз г. 15. с. 1. в. 1 [Амброз, 1966, с. 48, табл. 9, 1, 2]. Фібула виготовлена з заліза, її довжина — 5,4 см (рис. 34, 4).

Типи фібул з поховань № 66, 81, 89, 131 встановити неможливо через фрагментарність і погану збереженість.

Виявлені фібули, як правило, не мають слідів перебування у вогні. Виняток становить фрагмент бронзової фібули з поховання 223, на якому збереглися сліди перебування у вогні.

III. 3. Інші речі поховального інвентаря

Поховальний інвентар на могильниках зарубинецької культури представлений в першу чергу керамічними матеріалами та фібулами. Певна частина поховань на кожному могильнику має більш різноманітний матеріал, до складу якого входять прикраси та речі особистого вжитку.

На Пирогівському могильнику в деяких похованнях, крім основного інвентаря, виявлено вироби із заліза та бронзи, переважно — це прикраси. В похованні 76 знайдено трапецієподібну підвіску з накольчастим орнаментом, начеплену на перевитий дріт (рис. 35, 3). Це єдина знахідка такого типу. Такі прикраси широко розповсюджені на пам'ятках зарубинецької культури Полісся, а на Середній Наддніпрянщині вони трапляються значно рідше [Куза, Кубышев, 1971, с. 88, 89, рис. 2, 10, 11]. Разом з підвіскою в похованні виявлено залишки ще однієї прикраси у вигляді двох фрагментів бронзового дроту.

З поховання 115 походить пронизка з перевитого бронзового дроту. Бронзові пронизки відомі на багатьох зарубинецьких могильниках. Намистинки та бісер у вигляді маленьких бронзових кульок були зафіксовані у похованнях № 98, 100, 128, 197, 243. Поза похованнями на площі могильника бронзові прикраси траплялися двічі — деформований браслет з 12 витків та спіралеподібне кільце, знайдене біля поховання 216.

Бронзовий браслет виготовлений з розплеканого дроту і має сліди перебування у вогні (рис. 35, 1). За типологією Ю. В. Кухаренка цей браслет належить до п'ятого типу [Кухаренко, 1964, с. 36—37]. Подібні браслети зустрічаються досить рідко. На Поліссі вони відомі з могильників Вороніно (3 екз.) та Отвержичі (1 екз.). На Чаплинському могильнику таких браслетів виявлено 11 екземплярів. Для Середньої Наддніпрянщини пирогівський браслет — перша знахідка прикраси такого типу.

Спіралеподібне кільце виготовлене з бронзового дроту округлого перетину, його діаметр — 3,5 см (рис. 35, 5). Останні характерні для Поліського та Верхньодніпровського регіонів зарубинецької культури, де вони виявлені у значній кількості. Зокрема на могильнику Велемичі їх знайдено п'ять екземплярів, Велемичі II — 13 екземплярів, на Чаплинському могильнику — 15 екземплярів. На Середній Наддніпрянщині відомі поодинокі знахідки подібних прикрас. Одне спіралеподібне кільце виявлено на Корчуватівському могильнику в похованні 87 [Самойловский, 1959, с. 78] та одне — на могильнику в ур. Дівич Гора [Циндровська, 1984, с. 83, 84].

В похованнях № 139, 204 виявлено фрагменти невеликих бронзових пластин. Пластина з поховання 139 має сліди перебування у вогні. Можливо, вона слугувала окуттям якоїсь речі. Таке саме призначення могла мати й бронзова пластина з поховання 204 (рис. 35, 2). Вона має п'ять отворів із заклепками, а на її основі збереглися залишки шкіри з бронзовими окислами.

Можливо, що дрібні бронзові вироби або прикраси були і в інших похованнях, але вони не збереглися і фіксуються лише у вигляді бронзових окислів. Такі окисли простежуються на кальцинованих кістках з поховань № 64, 66, 106.

Крім бронзових прикрас, в похованнях зустрічаються залишки прикрас з інших

матеріалів. Так залишки пастових та скляних намистин виявлені в чотирьох похованнях (№ 10,100,115,125). Зрідка вони зустрічаються і на інших пам'ятках Середньої Наддніпрянщини. Натомість на Чаплинському могильнику вони виступають у значній кількості.

Цікава і рідкісна знахідка походить з поховання 128. Це бронзова пластина у вигляді тонкої завитої у спіраль стрічки шириною до 1 см, прикрашеною по краях крапчастим орнаментом (рис. 35, б). Такі пластини добре відомі на скіфських та сарматських пам'ятках. Вони слугували для обкручування руків'я нагайки чи древка стріли [Мозолевський, 1972, с. 281; Максимов, 1982, с. 52; Гей, 1986, с. 76, рис. 6, 7). Ця знахідка привертає увагу також з огляду на те, що в похованні 133 було виявлено дворучний глечик сарматського типу (рис. 18, 1). З похованням 128 пов'язане і залізне кільце, яке, мабуть, було основою округлої поясної пряжки, що були поширені у сарматів [Максимов, 1982, с. 77]. Пряжка має сліди перебування у вогні (рис. 35, 4). Залишками залізної пряжки, можливо, слід вважати і напівкільце (діаметр — 3 см) з поховання 36. Імовірно, що функцію пряжки виконувало і залізне кільце овальної форми з незамкнутими кінцями, на яке начеплене бронзове кільце такої ж форми, але менших розмірів. Ця знахідка виявлена в похованні 288 (рис. 67, 7).

З побутових речей на Пирогівському мо-

гильнику було виявлено лише фрагмент залізного дуже кородованого ножа, що походить з поховання № 6. Він знаходився в урні серед кальцинованих кісток. У даному випадку цю знахідку можна розглядати радше як вотивну річ, аніж річ побутового вжитку, надто якщо зважити на універсальний характер уявлень про захисні функції гострих предметів у традиційній культурі стародавніх колективів [Савельєва, Истомина, 1986, с. 83]. На Середній Наддніпрянщині залізні ножі двічі траплялися в похованнях Корчуватівського могильника (поховання № 17 та 42).

Таким чином, можна зробити висновок про те, що прикраси та речі особистого вжитку серед поховального інвентаря Пирогівського могильника не займали значного місця. Серед 260 поховань вони були виявлені лише у 17 та двічі поза могилами, що становить 7, 3% загальної кількості поховань. Слід зазначити, що для поховального обряду Середньої Наддніпрянщини така картина, коли інші вироби, крім посуду та фібул, займали незначне місце в інвентарі, була характерною. Зокрема на Корчуватівському могильнику подібні поховання складають 15%. Натомість у Поліському та Верхньодніпровському регіонах до поховального інвентаря входила значно більша і різноманітніша кількість прикрас. На Верхній Наддніпрянщині інвентар поховань доповнювався ще й зброєю та знаряддями праці [Поболь, 1973, с. 208—218].

Розділ IV. ХРОНОЛОГІЯ МОГИЛЬНИКА

Однією з найважливіших проблем у дослідженні Пирогівського могильника є визначення періоду його функціонування. Дослідники неодноразово торкалися цієї проблеми, але найповніше і найгрунтовніше вона висвітлена у праці С. П. Пачкової та А. І. Кубишева «Хронологія Пирогівського могильника» [Пачкова, Кубишев, 1992, с. 75—90]. Для з'ясування хронології могильника автори використали метод кореляції фібул з керамікою, де остання розглядається за ознаками, а не за типами. Базовими матеріалами дослідження стали матеріали з 161 поховання, розкопаних у 1966—68, 1970—72 рр. Проте слід зазначити, що в останні роки на могильнику було досліджено ще 99 поховань, з яких 15 мали фібули, але ці матеріали у згаданій роботі не враховані. Зрозуміло, що без цих матеріалів (з розкопок 1988—92 рр.) проблема хронології Пирогівського могильника не може вважатися повністю з'ясованою. Результати досліджень могильника 1988—92 рр. дозволяють суттєво уточнити і пересмислити запропоновану хронологію могильника.

В розробці хронологи та періодизації Пирогівського могильника ми спираємося на метод кореляції фібул (як основного хронологічного показника для могильників)

і типів кераміки з усіх досліджених поховань могильника. Застосовуючи кореляцію фібул з керамікою (рис. 37), можна визначити ранні та пізні її типи, що дає можливість використовувати цю кераміку як датований матеріал для безфібульних поховань. Кореляція різних типів горщиків та мисок (рис. 36) дозволяє намітити певні тенденції у взаємозустрічності посуду, виокремити хронологічні групи, простежити тенденцію розвитку кераміки протягом різних періодів існування могильника.

Дослідники по різному визначають нижню дату Пирогівського могильника, зважаючи на те, які саме початкові дати приймаються для розчленованих середньолатенських фібул. На Пирогівському могильнику розчленовані середньолатенські фібули є найранішими. Вони виявлені двічі: у похованні 26 — фібула з вісімкоподібними петлями на спинці та в похованні 129 — з рельєфними опуклостями на кінці ніжки (рис. 27, 1,2). Саме цими фібулами може визначатися початок функціонування могильника. На основній території свого побутування вони з'являються в Латені СІ і існують протягом всього Латену С. Про час появи таких фібул на території зарубинецької культури (де вони є не просто поодинокими, а унікальними) існують різні дум-

ки. С. П. Пачкова вважає, що теоретично середньолатенські розчленовані фібули у зарубинецьку культуру могли потрапити приблизно наприкінці III ст. до н. е. [Пачкова, 1991, с. 67]. А. М. Обломський відмічає умовність початкових дат розчленованих зарубинецьких фібул, бо комплекси зарубинецької культури не дають можливості для їх точного визначення, а тому появу цих фібул слід відносити до II ст. до н. е., оскільки точніше визначити їхню дату неможливо [Обломський, 1983а, с. 119]. К. В. Каспарова припускає, що вісімкоподібні фібули на нашу територію потрапляють не раніше переходу від Латену С1 до Латену С2 [Каспарова, 1992, с. 290—291], а фібулу з поховання 129 вона порівнює з типом Мьочвіль і відносить до Латену С2 [Каспарова, 1984, с. 115].

Для Латену С1 характерні довгі неорнаментовані фібули типу А за Ю. Костшевським, які швидко змінюються фібулами типу В, що вказують, як вважають дослідники, на початок Латену С2. На Пирогівському могильнику довгі фібули типу А відсутні. За конструкцією близькою до них є фібула з поховання 128, але вона коротка. Певну схожість з цим типом має і фібула з поховання 288, яку ми умовно віднесли до типу А/В, але її зустрінуто разом з фібулою типу В. Взагалі слід відмітити, що на зарубинецьких пам'ятках ранні фібули типу А не зустрічалися. Лише одна фібула з могильника Велемичі II, поховання 80 була віднесена К. В. Каспаровою до варіанта А/В.

Таким чином, у нас немає вагомих підстав відносити початкову дату могильника до періоду С1. Найвірогідніше заснування могильника припадає на рубіж Латену С1-С2 або на початок Латену С2. Цей рубіж датується 185—170 рр. до н. е. [Polenz, 1982, s. 116—128]. Тобто перший етап існування могильника може бути визначений в межах від рубежу С1-С2 до кінця

С2 (визначаючи кінець за фібулою з поховання 129).

З розчленованими фібулами були зустрінуті миски типу I, варіант 1 (поховання 26) та типу III, 1 (поховання 129). Миска типу I,1 виявлена на могильнику лише один раз, тоді як миски типу III, 1 були більш розповсюджені. Вони знаходилися в похованнях разом з короткою фібулою типу А за Ю. Костшевським (№ 128), горщиками типів I,1; II, 1; III, 1.

Перший етап могильника представлений також іншими фібулами, зокрема типу В, які з'явившись у Латені С2, побутують до кінця I ст. до н. е. У похованні 101 така фібула поєднується з горщиком типу I, 1 та мискою II, 1, у похованні 214 — з горщиком типу II, 1 та мискою типу II, 1. Миски цього типу і варіанта зустрічаються також з горщиками типу VI,1 та X, 1,2. На цьому ж етапі функціонування могильника з'являються і фібули зарубинецького типу другого та третього варіантів. Час появи фібул ЗТ-II визначається дослідниками другою чвертю II ст. до н. е. [Пачкова, 1988а, с. 12, 21; Каспарова, 1992, с. 294]. Поява фібул зарубинецького типу III варіанта дослідниками відноситься до кінця II ст. до н. е. [Обломський, 1986, с. 55; Каспарова, 1981 а, с. 15], але С. П. Пачкова припускає можливість появи цього варіанта трохи раніше, наприкінці Латену С2 [Пачкова, 1988а]. На Пирогівському могильнику фібули ЗТ-III зустрічаються з ранніми формами посуду — з горщиками типу I,1; II, 1 (поховання № 24,15), X,2 (поховання 143) та мисками типу III, 1 (№ 15, 24, 127). Фібула ЗТ-II виявлена в похованні 150 разом з гончарним глечиком.

Таким чином, на першому етапі функціонування могильника побутують розчленовані середньолатенські фібули, фібули типу А (коротка), типу В за Ю. Костшевським та фібули ЗТ-II, ЗТ-III. Набір кераміки складається з горщиків типів I, 1; II, 1; III, 1;

СІ,1; Х, 1, 2 та мисок типів І,1; ІІ,1; ІІІ, 1. В цілому, для горщиків першого етапу характерні великі розміри (висота до 30 см), якісне виготовлення, стрункі пропорції, відносно вузьке дно, що становить 0,32—0,45 висоти, та максимальний діаметр, що наближається до висоти.

Серед особливостей поховального обряду для деяких ранніх поховань слід зазначити наявність обвуглених плах. Ця риса поховального обряду присутня в похованнях № 22, 26, 76,101,128. Очевидно, поховання із значними залишками поховального вогнища продовжують традицію попередньої епохи, на що вже звертали увагу дослідники [Максимов, 1972, с. 101]. У пізніших похованнях ця особливість поховального обряду зустрічається лише двічі (поховання № 74, 91).

Засновуючись на фібулах з 11 поховань, кореляції фібул з керамікою та особливостях поховального обряду, до першого етапу функціонування могильника відносимо 33 поховання: № 5, 6, 9, 10, 13, 15, 21, 22, 23, 24, 26, 28, 42, 55, 65, 71, 78, 94, 95, 101, 120, 122, 127, 128,129,143,149, 150, 152, 156, 200, 214, 232 (рис. 38).

Хронологічні межі другого етапу могильника визначають фібули середньолатенської схеми, близькі до типу Д за класифікацією Ю. Костшевського, які походять з поховань № 109, 124. Подібні фібули характерні для першої фази пізнього Латену (Латен Д1), абсолютні дати якого визначаються 120/105 - 50/40 рр. до н. е. [Polenz, 1982, s. 123—125; Haffner, 1974, s. 59—72; 1979, s. 409; Stockli, 1979, s. 195—201]

В цей період на могильнику продовжуються поховання з фібулами типу В (поховання № 193, 213, 288), типу А (№ 288), фібулами зарубинецького типу ІІІ варіанта (№ 19, 75, 83, 100) з'являються фібули зарубинецького типу ІVа за класифікацією С. П. Пачкової (поховання № 98,165,195,

242, 249). Кількість поховань з фібулами на цьому етапі збільшується до 14. В похованнях № 109,124 з фібулою типу Д виявлено горщик типу І,1 та миски типу VIII, 1; ІІ, 2. З фібулами типу В, А/В зустрічалися горщики типів І,1; ІІ,1; VI,3 та миски типів ІІ,2; V,2; VIII,1. В похованнях, де знаходилися фібули зарубинецького типу ІІІ варіанта, були горщики типу ІІ, 1 та миски типу ІІ, 2, а з фібулами варіанта ІVа — горщики типів І, 1; ІІІ, 1; Х,3 та миски ІІ, 1; ІІ, 2.

Розглядаючи взаємозв'язок у поєднанні горщиків та мисок у похованнях, можна відмітити, що горщики типу І, 1 зустрічаються разом з мисками типів ІІ, 1, ІІ,2; ІІІ, 1,2,3; ІV,1; VIII,1, а горщики типу ІІ, 1 — разом з мисками типів ІІ,2; ІІІ, 1; V,2,3; горщики типу І, 2 — з мисками типів ІІ, 1,2; ІV,2; горщики типу Х, 1,2 — з мисками типів VIII, 2 та ІІ, 3.

Керамічний комплекс другого етапу існування могильника значною мірою зберігає особливості попереднього етапу, але, водночас, стає різноманітнішим, набуває деяких нових рис.

З попереднього етапу сюди переходять горщики типів І, 1 та ІІІ, 1; ІІ, 1. Слід відзначити, що порівняно з першим етапом кількість горщиків типів І, 1 та ІІІ, 1 скорочується, а горщики типу ІІ, 1 кількісно значно зростають. Горщики типу Х, 1,2 представлені одиничними екземплярами, як і в раніший час. Продовжують своє існування миски типів ІІ, 1 (поховання № 68, 70, 98), ІІІ, 1 (поховання № 1,8), хоча і представлені вони незначною кількістю.

Поряд з відомою вже керамікою з'являються нові її типи. Серед горщиків — це типи І,2; ІІ,2; VI,2; Х,3. Миски набувають різноманітнішої форми, кількість типів їх значно збільшується. Вони представлені типами ІІ, 2,3; ІІІ,2,3; ІV,1,2; V, 1-3; VIII,1. В кількісному відношенні на цьому етапі продовжують переважають горщики типів ІІ, 1 та І, 1 (17 і 7 екземплярів), а потім

вже йдуть горщики типів VI,2 та I,2 (6 і 5 екземплярів). Горщики типу II,2 представлені лише двома екземплярами. Серед мисок домінуючим стає тип II,2 (12 екземплярів). Решта типів мисок представлена значно меншою кількістю. Горщики типів I,1 та II,1 зустрічаються з переважною більшістю типів мисок.

Можливо, до цього періоду можна віднести і появу горщиків типу V,1, зокрема з поховань № 262, 263. Горщиків цього типу на могильнику зустрінуто три. Лише в одному випадку, в похованні 57, разом з горщиком виявлена пізньолатенська фібула та миска типу V,3. Миски цього типу зустрічаються на II та III етапах існування могильника. Слід зазначити, що горщики вказаного типу і варіанта мають риси притаманні ранній кераміці — стрункі пропорції, великі розміри, якісне виготовлення, крім того, горщик з поховання 262 має підгранку вінець з внутрішнього боку, що також є ранньою ознакою. Форма горщика з поховання 263 взагалі надто архаїчна (рис. 61,1) і аналогів на пам'ятках зарубинецької культури не має. Враховуючи взаєморозташування цих могил, можна припустити, що вони облаштовувалися одночасно або в межах вузького часового діапазону. Проте поряд з ранніми ознаками вказані горщики мають чітку біконічність тулуба, ребристість, притаманні для пізніх горщиків. Враховуючи все це, можна припустити, що даний тип горщиків з'являється на могильнику приблизно на другому етапі його функціонування. На користь цього може свідчити і їхнє розташування на могильнику — вони знаходяться в західній частині могильника, де відомі поховання другого та третього етапів, а ранні відсутні.

Серед особливостей поховального обряду не вдалося виділити риси, характерні лише для другого етапу могильника.

Порівняно з першим етапом, кількість

поховань могильника на цьому етапі зростає практично вдвічі — 61 поховання проти 33 поховань. Це поховання № 1, 2, 3, 8, 19, 20, 27, 33, 45, 46, 48, 49, 53, 54, 60, 68,70, 73, 88, 90, 91, 93, 97, 98, 100,106, 109,112,119,124,132,136,144,146,163, 165,177,180,181,188,193,195, 212, 213, 220, 224,238, 240, 242, 249, 250, 255, 260, 261, 262, 263, 271, 272, 276, 312, 314 (рис. 38).

Початок третього етапу існування могильника визначається появою нового набору фібул, до якого належить фібула середньолатенської схеми G/H (поховання 235), фібули пізньолатенської схеми M1, N1, N3 (поховання № 39, 57, 61, 215, 205, 259, 275, 286, 298, 304). Поява фібул G/H пов'язується з початком періоду Латену D2. Межа між Латеном D1 та D2 припадає на 50/40 рр. до н. е.

На середину I ст. до н. е. припадає і нижня дата фібул M1 в зарубинецькій культурі [Каспарова, 1981а, с. 15]. Отже, останній етап існування могильника починається з другої фази пізнього Латену.

Верхню дату Пирогівського могильника дослідники визначають по різному. Є. В. Максимов, засновуючись на фібулах, відносить припинення функціонування могильника до I ст. н. е. [Максимов, 1972, с. 37]. К. В. Каспарова, спираючись також на основний хронологічний індикатор могильників — фібули, вважає, що верхньою датою «класичних» могильників зарубинецької культури (до яких належить і Пирогів) може бути найпізніше середина I ст. н. е. [Каспарова, 1986, с. 11]. Про припинення існування «класичних» могильників зарубинецької культури на Середній Наддніпрянщині саме в цей час або навіть трохи раніше свідчать і матеріали могильника Дівич Гора поблизу с. Трипілля. Цей могильник змінюється поселенням — святилищем (?), яке датується скляним посудом і амфорами I ст. н. е. і має характерну

пізньозарубинецьку грубу і лощену кераміку, а також античну сіролощену [Гороховський, 1988, с. 157].

С. П. Пачкова і А. І. Кубишев вважають, що час існування могильника тривав до кінця I ст. н. е. [Пачкова, Кубишев, 1992, с. 87]. Дослідники зазначають, що «більш пізні поховання могильника визначає фібула з п. 162 типу Амброз г. 15. с. 1. в. 1. За А. К. Амброзом, вона датується I ст. н. е., можливо, першою його половиною» [Пачкова, Кубишев, 1992, с. 87]. Далі автори звертають увагу на те, що келих з поховання 67 та чарка з поховання 138 (в цьому похованні виявлена фібула 3Т-IVб) близькі горщикоподібним посудинам з поховання № 4 на могильнику Рахни, що датується кінцем I ст. н. е. за ранньоримською фібулою із слабо наміченою кнопкою, уламками очкоподібних фібул А. 58/59 та уламком фібули 3Т-в або 3Т-V. Засновуючись на цьому, дослідники припускають, що пізніші поховання на Пирогівському могильнику можуть бути синхронними похованню 4 з Рахнів і здійснюватися наприкінці I ст. н. е. [Пачкова, Кубишев, 1992, с. 87].

Проте слід зауважити, що найвагомішим датуючим матеріалом для могильників залишаються фібули. На Пирогівському могильнику найпізнішою є фібула з поховання 162, яка за А. К. Амброзом датується I ст. н. е., передовсім його першою половиною [Амброз, 1966, с. 48]. Фібули, що визначають хронологію поховання № 4 з Рахнів, не зустрінуті на Пирогівському і, загалом, на жодному з класичних могильників, тому, нам здається неможливим переносити їх датування на поховання Пирогівського могильника. Деяка подібність окремих форм кераміки цих пам'яток є надто умовною, і це також не може однозначно вказувати на кінець I ст. н. е. для поховань Пирогівського могильника. Можливо, навпаки, поховання 4 могильника Рахни фіксує доживання посуду, зробленого в більш

ранній час. Такі випадки відомі на могильниках і на це звертали увагу дослідники [Каспарова, 1976, с. 59; Пачкова, Кубишев, 1992, с. 86]. Крім того, слід звернути увагу на те, що ці два могильники різняться між собою умовами місцезнаходження, облаштуванням могил, розміщенням кальцинованих кісток і поховального інвентаря, його набором, особливостями поховального обряду. Є. В. Максимов вважає, що за особливостями поховального обряду могильник Рахни ближчий до пшеворської культури, ніж до зарубинецької [Максимов, 1982, с. 131]. Таким чином, у нас немає достатніх підстав для переведення дат Рахнів на поховання Пирогівського могильника. Найбільш вірогідно, на нашу думку, що верхньою датою могильника може бути дата, запропонована К. В. Каспаровою для «класичних» могильників зарубинецької культури, тобто 40-і рр. н. е.

На заключний етап існування могильника припадає найбільша кількість поховань з фібулами — 27. Поряд з новими типами фібул — середньолатенської схеми G/H, пізньолатенської M1, N1, N3 та підв'язною фібулою, фібулами 3Т-IVб — продовжують існувати фібули середньолатенської схеми типу В та 3Т-IVа. Фібули середньолатенської схеми типу В зустрінуті в похованнях № 108, 153, 253. Фібули 3Т-IVа виявлені у восьми похованнях № 29, 38, 66, 125, 137, 159, 225, 258. В похованні 66 фібули 3Т-IVа поєднувалася з фібулою пізньолатенської схеми. Решта фібульних поховань (17) мали фібули, які з'являються на могильнику саме в цей час.

У похованнях з фібулами зустрічається така кераміка: з фібулою G/H виявлений горщик типу V,3 та миска типу I,2; з фібулами пізньолатенської схеми — горщики типів I,2; II,2; V, 1,3; VI,2,3 та миски типів I, 2; II, 3; з фібулами зарубинецького типу виявлені горщики типів II, 2; IV,2; X та миски типів I, 2; V, 1,2; VI, VII, IX.

Розглядаючи керамічний комплекс третього етапу могильника, слід відмітити, що типи горщиків, які з'явилися на попередньому етапі, продовжують існувати, а деякі (типи I,2 та II, 2) навіть стають домінуючими кількісно (відповідно 14 та 8 екземплярів). Серед горщиків нових типів V,2,3; III, 2,3; VI, 3; VII; VIII; IX; X,3 найбільшу кількість становлять горщики типів III, 2 (6 екземплярів) та V,2 (6 екземплярів). Типи горщиків першого етапу існування могильника представлені поодинокими екземплярами.

Основними типами мисок стають миски типу V, 1 (12 екземплярів), які на попередньому етапі зустрічалися в невеликій кількості (3 екземпляри), та миски типу VII (12 екземплярів), що з'являються лише на пізньому етапі. До нових типів мисок належать миски типу I, 2 та типу VI. Миски другого етапу в переважній більшості продовжують побутувати, зростаючи в кількісному відношенні.

Протягом усіх трьох етапів існування могильника можна простежити розвиток деяких керамічних форм. Це горщики типів I, II, III, V, VI. Їхня еволюція виявляється насамперед у зміні параметрів, це — тенденція до зменшення розмірів, пропорцій — поступове розширення нижньої частини та діаметра дна відносно висоти і максимального діаметра посудини, та якості виготовлення (тенденція до її погіршення). Нові типи горщиків, які починають побутовувати лише на третьому етапі, мають зовсім іншу форму. Вони, як правило, слабопрофільовані, мають згладжений тулуб або навпаки — з підкресленою біконічністю, ребристістю тулуба, але всі вони мають широке дно. Вирізняються вони, як правило, і погіршеною якістю виготовлення та лошіння. В наборі мисок також помітно зміни. Зникають низькі великі миски, їх змінюють на останньому етапі миски з чітким ребром (тип VII). В цей період з'являються

також маленькі миски з загнутим всередину краєм (тип I, 2). Якість виготовлення цієї категорії посуду теж погіршується.

Протягом усього періоду існування могильника основні ознаки поховального обряду залишаються стабільними, відчутних змін не зазнають. На всіх етапах існують одні й ті самі типи поховань. Залишки поховального вогнища в могилах відомі на різних етапах, але лише в ранніх вони присутні у вигляді обвуглених плах або значного скупчення обгорілого дерева, тоді як в пізніших трапляються лише невеликі фрагменти деревного вугілля.

Найбільша кількість поховань — 101 — припадає на третій етап функціонування могильника, це поховання № 11, 29, 38, 39, 53, 56, 57, 58, 59, 61, 64, 66, 67, 72, 74, 77, 81, 84, 85, 87, 89, 102, 105, 107, 108, 113, 116, 118, 125, 131, 133, 134, 137, 138, 139, 151, 153, 159, 162, 164, 182, 183, 190, 196, 201-205, 211, 215, 217-219, 225-228, 231, 234, 236, 239, 241, 244-248, 251—253, 257, 259, 266—269, 275, 277—281, 283, 285—289, 293, 297, 298, 302, 304, 306—308, 315 (рис. 38).

Таким чином період існування Пирогівського могильника обмежується хронологічними рамками — з 185/170 рр. до н. е. до 40-х рр. н. е., або, за періодизацією С. П. Пачкової, він починає своє функціонування на початку другої фази першого етапу зарубинецької культури і закінчує на початку третього етапу [Пачкова, 1990, с. 87, 88]. Серед 195 датованих поховань 33 поховання (17%) належать до першого етапу, 61 (32%) — до другого етапу, 101 поховання (51%) — до третього.

Горизонтальна стратиграфія могильника свідчить про певну послідовність здійснення поховань. Насамперед звертає на себе увагу те, що переважна більшість ранніх поховань (перший етап) зосереджена в східній та центральній частині могильника. Найкомпактніше ці поховання розташова-

ні в південно-східній частині. Це поховання № 5, 6, 10, 13, 15, 21, 22, 23, 26, 28, 94 (рис. 38). На решті вказаної території вони зустрічаються спорадично, не утворюючи компактних груп. Можна припустити, що функціонування могильника починалося з його південно-східного краю, надто, якщо зважити на те, що на західній частині могильника ранні поховання відсутні зовсім.

Поховання середнього етапу зустрічаються на території могильника повсюдно і не складають певних територіальних груп.

Переважна частина поховань третього етапу зосереджена на західній частині могильника, визначаючи тим самим основну тенденцію розростання могильника зі сходу на захід. Проте, слід зазначити, що пізні поховання виявлені також на східній та центральній частинах могильника, поряд з похованнями раннього та середнього етапів.

Як зазначалося, значна частина поховань могильника утворює кілька груп, до яких входять п'ять і більше поховань. Між цими територіальними групами існують вільні ділянки, де розташовані окремі поховання. Межі цих груп досить умовні. З огляду на хронологію поховань в цих групах, можна говорити, що майже до кожної входять різночасові поховання. Наприклад, окрему групу на південно-східній частині могильника складають шість поховань I етапу (№ 5, 13, 21, 22, 23, 28), одне — II етапу (19), одне — III етапу (11) та чотири неатовані. Така сама картина спостерігається на північній частині, де до однієї групи належать поховання 55 — I етапу, поховання № 46, 52, 48, 54, 60 — II етапу та поховання № 56, 57, 58, 59, 60 — III етапу. Подібна картина — і в інших групах.

Територіальні групи різночасових поховань зафіксовані на багатьох могильниках зарубинецької культури. К. В. Каспарова, звернувши увагу на наявність таких груп на могильнику Отвержичі, висловила припущення про сімейний або родовий характер появи таких груп [Каспарова, 1976, с. 62].

Цілком можливо, що існування таких груп на Пирогівському могильнику було результатом підпоховань померлих родичів. Таке планування, очевидно, було обумовлене соціальною організацією зарубинецького колективу, що залишив по собі могильник, про що вже зазначали дослідники [Пачкова, Кубишев, 1992, с. 88].

Горизонтальна стратиграфія могильника дає досить чітке уявлення про поступове розширення могильника: тоді, як на східній його половині присутні поховання всіх трьох хронологічних етапів, західна половина містить поховання тільки другого та третього етапів, що є свідченням розширення меж могильника на другому етапі його існування. Звертає на себе увагу також більша скупченість поховань на західній половині могильника проти східної, обумовлена, мабуть, самим рельєфом площадки — різким її нахилом в північній частині.

Визначена нами хронологія могильника зроблена, як зазначалося вище, на підставі часу функціонування фібул, знайдених у похованнях. З огляду на це, хронологія Пирогівського могильника, звичайно, не поширюється на зарубинецьку культуру в цілому, адже матеріали поселень Середньої Наддніпрянщини, зокрема амфорні матеріали, дають певні підстави для більш широкого датування всієї культури.

Розділ V. ПИРОГІВСЬКИЙ МОГИЛЬНИК ТА ПРОБЛЕМА ПОХОДЖЕННЯ ЗАРУБИНЕЦЬКОЇ КУЛЬТУРИ СЕРЕДНЬОЇ НАДДНІПРЯНЩИНИ

Вивчення проблеми генезису поховального обряду зарубинецької культури значною мірою залежить від рівня вивченості як самої культури, так і попередніх культур в цілому, а особливо їхнього поховального обряду.

Механізм утворення археологічної культури не може бути зведений до якоїсь однієї типової схеми, як-от інтеграції автохтонних та прийшлих елементів, хоча саме такий підхід характерний для пошуків витоків, як зарубинецької культури в цілому, так і окремих її елементів, зокрема, поховального обряду. Головним питанням при цьому стає домінування місцевих чи прийшлих компонентів у кожному регіоні зарубинецької культури. Дослідники зверталися до співставлення елементів зарубинецької культури з синхронними їй культурами Центральної та Східної Європи, аби визначити, таким чином, роль тієї чи іншої культури у її формуванні. Пошуки велися на південний захід від зарубинецького аре-

алу, в регіонах поєнешті-лукашівської культури, на захід та північний захід — в ареалах поморсько-кльошової [Кухаренко, 1960; Мачинский, 1966], ясторфської культур, пам'яток губинської групи [Еременко, 1990, с. 15; Каспарова, 1981]. При цьому деякі дослідники наполягають на її прийшломому характері, а деякі, визначаючи прийшли елементи як домінантні, визнавали і певну роль місцевих субстратів [Еременко, 1990, с. 15; Седов, 1979, с. 76]. Роль тієї чи іншої культури у формуванні зарубинецької визначається дослідниками в залежності від кількості їх елементів чи ознак на зарубинецьких пам'ятках, коли існування самих цих ознак оголошується результатом культурних імпульсів, впливів, зв'язків, контактів чи безпосередньої інфільтрації носіїв цих ознак на зарубинецьку територію.

При всій результативності такого підходу поза увагою дослідників лишається сам механізм здійснення цих «контактів» чи «ім-

пульсів», оскільки сам цей механізм «ще не розкритий» [Каспарова, 1988, с. 58]. Констатація цього факту ставить одержані результати на межу умовності. Не покращило ситуацію намагання конкретизувати вказані терміни, здійснене нещодавно В. С. Єременко та М. Б. Щукіним у статті, де, окрім іншого, йдеться про участь певної частини зарубинецького населення в походах кельто-скіфів або кімврів, про яких згадує Посидоній [Єременко, Щукін, 1992, с. 108]. Адже, навіть якщо «реконструйовані» явища і мали місце, то вони свідчать радше про формування на південь від зарубинецької культури ареалу ідеології і культури «Mannerbunde» (чоловічих союзів), в якому, можливо, брали участь також вихідці із зарубинецького середовища, а не про контакти зарубинецьких племен з кельтським чи латенським світом. Специфіка творення об'єднань типу «Mannerbunde» передбачає включення його членів до абсолютно нового світу — воєнізованої спільноти, воїнів, які повністю поривали зі своїм минулим існуванням і підпорядковувалися новим законам, докорінно відмінним від самодостатньої соціальної ієрархії осілих племен, якими були в даному випадку зарубинецькі племена.

Для виправдання іноетнічних інфільтрацій і міграцій на зарубинецьку територію найчастіше апелюють до подібності поховального обряду ряду культур Середньої Європи і зарубинецького. При цьому вважається, що факт домінування прийшого варіанта обряду як такого, не потребує серйозної аргументації.

Проте домінування прийшлих елементів у будь-якій культурі, як і домінування прийшого поховального обряду, не є фактом очевидним. Навпаки, прийшли риси найчастіше дуже швидко нівелюються, асимілюються місцевими традиціями, як це було, скажімо, з кельтським поховальним обрядом під час їхньої експансії, з антич-

ним поховальним обрядом протягом XII—VIII ст. до н. е.

Отже для подальшого розвитку міграційної теорії походження зарубинецької культури та окремих її елементів бракує конкретизації механізмів міграційних процесів, без чого результати таких пошуків є певною мірою однобокими.

Підхід до археологічної культури як до певної системи вимагає вивчення не лише відношення системи до позасистеми, а й відношення статички до динаміки [Лотман, 1992, с. 7], тобто саморозвитку самої системи, того як при зміні параметрів система може зберігати свою цілісність.

Характер змін у життєдіяльності стародавніх колективів продукувався з огляду на оптимальність у взаємовідносинах з оточуючим природним та історичним середовищем і завжди був спрямований на виживання самого колективу в конкретних умовах. Основною рисою будь-якої культури як явища соціального, є динамізм, пов'язаний з динамізмом соціального життя самого колективу. Причому динамізм культури має саме ту природу, коли говорити про нього можна лише з точки зору дослідника (спостерігача), а не учасника. Процес поступових змін можна усвідомлювати дво-яко: з одного боку, як процес безперервний, а з другого боку — як дискретний процес, коли різні його етапи можуть сприйматися як різні культури, протилежні одна одній. Специфіка археології полягає в тому, що вона має справу лише з результатами життєдіяльності певного колективу, представленими як матеріальні рештки. Процеси назрівання, формування змін у житті стародавніх колективів невлітими для археологів і постають лише як завершений факт. Можливо, саме це змушує дослідників здебільшого шукати пояснення системі (археологічній культурі) поза нею, а не в ній самій.

З огляду на сказане, надзвичайно важ-

ливим видаються пошуки тієї системи (культури), зміни в якій призвели до появи зарубинецької культури в її завершеному вигляді. На наш погляд, одним із суттєвих недоліків міграційної теорії походження зарубинецької культури є недооцінка дослідниками ролі в цьому процесі місцевих племен (стосовно до нашої теми — племен Середньої Наддніпрянщини скіфського і пізньоскіфського часу). Вважається, що говорити про місцевий субстрат зарубинецької культури немає достатніх підстав, адже існує хронологічна лакуна між найпізнішими скіфськими пам'ятками Лісостепу і найранішими зарубинецькими. При цьому одна з найістотніших рис зарубинецької культури — поховальний обряд — вважається повністю привнесеним.

Погляди на зарубинецьку культуру Середньої Наддніпрянщини як на результат розвитку місцевого субстрату неодноразово висловлювалися в науковій літературі [Даниленко, 1953; Максимов, 1988], при цьому, звичайно, не заперечувалася і роль прийшлих елементів.

Не торкаючись всіх аспектів походження зарубинецької культури Середньої Наддніпрянщини, розглянемо цю проблему під кутом витоків поховального обряду зарубинецьких племен Середньої Наддніпрянщини.

Передусім зазначимо, що сам вид зарубинецького поховального обряду — кремація осторонь могили з наступним розміщенням кальцинованих кісток та інвентаря — не був новим для Середньої Наддніпрянщини. Такий обряд практикувався тут з часів енеоліту, на що неодноразово вказували дослідники [Отрощенко, Моця, 1989]. Він зафіксований у ряді споріднених археологічних культур — пізньотрипільській, тшинецькій, білогрудівській та культурі скіфів-орачів Лісостепу. Присутній такий обряд і на ряді скіфських степових пам'яток, що дало змогу дослідникам,

певною мірою, пояснити механізм контактів скіфів-номадів і землеробського населення Лісостепу напередодні появи зарубинецького населення, коли кочові скіфи підкорили автохтонне населення. Освоєння Лісостепу відкривало для скіфів принадні перспективи відчуження додаткового продукту у місцевого осілого населення, а також умови стабільного одержання якісного металевого озброєння [Скорий, 1990, с. 90, 91]. Є. В. Максимов зазначав, що вплив степових скіфів найбільш відчутний на півдні Лісостепу (Тясминська група пізніх скіфів-орачів), набагато менше проявлений у північних його регіонах (Київщина, Волинь), що було закономірно з огляду на їхнє географічне розташування та природні особливості [Максимов, 1988, с. 6—8]. Саме в цих регіонах, на думку дослідника, найповніше збереглися риси давньої місцевої культури, проявлені згодом у зарубинецькій культурі, до яких належить і вид поховального обряду.

Територія Лісостепового Правобережжя України у VII—III ст. до н. е. була заселена осілими землеробсько-скотарськими племенами, культура яких була неоднорідною через складний етнічний склад населення.

За археологічними особливостями у культурі виділяється ряд локальних груп: Києво-Черкаська, Східноподільська, Західноподільська та Волинська. Нас найбільше цікавлять матеріали однієї з найбільших груп Дніпровського Правобережжя — Києво-Черкаської. До цього регіону належить правий берег Дніпра з притоками (Ірпінь, Стугна, Рось, Тясмин), ліві притоки Південного Бугу (Гнилий Тикич, Вись) до порубіжжя Степу й Лісостепу. На півночі цей регіон обмежується пониззям Прип'яті. Західна межа Києво-Черкаської групи проходить приблизно по межі Черкаської та Вінницької областей. В середині самого Києво-Черкаського регіону виділяються локальні групи пам'яток: басейн Тясмина, Поросся,

Київська Наддніпрянщина [Ковпаненко, 1981, с. 31].

Для східноєвропейського Лісостепу у скіфський час загальновідомим поховальним обрядом був курганний.

У курганах VII—VI ст. до н. е. Києво-Черкаського регіону домінував обряд трупопокладення. Обряд кремації відомий у 71 могилі, що складає 36% загальної кількості поховань. Спалення померлого відбувалося на місці. Зафіксовано два типи спалення: неповне та повне. При неповному спаленні дерев'яні конструкції та кістки похованого були частково обпалені. Цей тип кремації зафіксований на пам'ятках Бобриця, к. 1, 86, Стеблів, к. 15, Беркозовка, к. 382, кургани у с. Мала Офірна, Нова Котельня, Глеваха, Лазурці та інші [Ковпаненко, Бессонова, Скорый, 1989, с. 34]. Обряд повної кремації був поширеним у басейні Тясмину — кургани у сіл Цветково, Жаботин, Оситняжка, Михайлівка (Пруси) та інші. В Пороссі повне трупоспалення зустрічається в окремих курганах поблизу с. Медвин. Відомі й урнові трупоспалення, зокрема, у кургані Переп'ятиха.

У середньоскіфський час (VI—V ст. до н. е.) домінуючим залишається обряд інгумації, але відомі й поховання з кремацією. Такими є 20 поховань (11 — на Тясміні, 9 — у Пороссі), що становить 20% загальної кількості похованих у цей час. Обряд повної кремації достовірно зафіксовано у п'яти випадках. У одному похованні — Матусов, к. 232 в уроч. Калантаївка — рештки померлого були зсіпані у могилу, а у другому — Гуляй-Город, к. 326 — знаходилися на стародавньому горизонті, у трьох інших випадках рештки померлого містилися в урні, яка знаходилася на рівні давнього горизонту. Урнами слугували — ліпний горщик, розписна антична ваза, бронзова антична посудина.

У деяких курганах — вісім на Тясміні,

сім у Пороссі — зафіксовано ритуальне підпалювання дерев'яних конструкцій могили (над її перекриттям розводилося вогнище). Часто вогнище провалювалося у могилу, що приводило до повної кремації померлого (наприклад, Грушівка, к. 383, Куцівка, к. 1), або часткової кремації (Ксаверово, Калантаївка, к. 235).

У пізньоскіфський час (V—III ст. до н. е.) знову домінувало трупопокладення. Обряд кремації, в основному, зафіксовано у похованнях Пороської групи. Виділяються такі типи кремацій: 1) спалення померлого на стороні — Бобриця, к. 31 п. 2, к. 32, 63, 64; Ладижичи, к. 1, п. 1; 2) спалення померлого на підкурганній поверхні — Ходорков, к. 58, 60, 61; 3) спалення померлого і поховальної споруди — Бобриця, к. 36, Петровське, к. 1, Теклино, к. 366, Сахнівка, к. 1,2.

Повне або часткове спалення перекриття могили зафіксоване у восьми похованнях різного типу Тясминської групи (Секирне, к. 84, Чигирин, к. 3, Пастирське, к. 440, 448, Макіївка, к. 1, п. 1, Миронівка, к. 20, Михайлівка, к. 13, Райгород, к. 14) та в трьох похованнях Пороської групи — Ковалі, к. 393, Іванівка, к. 3, 5. Повністю спалена поховальна споруда виявлена у кургані 1 поблизу села Петровське й частково — у кургані поблизу с. Сахнівка у Пороссі [Ковпаненко, Бессонова, Скорый, 1989, с. 46, 47].

Таким чином, на курганних могильниках, поряд з похованнями з трупопокладеннями, існували поховання з трупоспаленням. Кількість поховань з кремаціями невелика, але, слід зазначити, що обряд кремації наявний на всіх етапах розвитку племен Лісостепового Правобережжя у скіфський час.

Окрім курганних могильників у скіфський час існували і ґрунтові могильники. Вони відомі у невеликій кількості, що, зрозуміло, не відповідає їх реальному числу.

Ймовірно, звичай поховання у ґрунтових могильниках був одним з основних поховальних обрядів автохтонного населення лісостепової України скіфського періоду [Скорый, 1991]. Ґрунтові могильники Лісостепу найкраще репрезентовані на Дніпровському Правобережжі. Окрім ґрунтових могильників на вказаній території відкриті й окремі ґрунтові поховання скіфського часу.

Одним з найпівденніших ґрунтових могильників є могильник у с. Богданівка Знаменського району Кировоградської області. В урочищі Чорний ліс, у межах третього укріплення Чорноліського городища, знаходиться курганний могильник з 265 курганів. У 1949 році О. І. Тереножкін дослідив п'ять курганів IV ст. до н. е. та чотири поховання за курганами насипами. Ґрунтові могили виявлено на глибині 0,6 м. Поховані орієнтовані головою на захід та південний захід [Ковпаненко, Бессонова, Скорый, 1989, с. 164, 254, 255, 324]. Поховальний інвентар представлений горщиком та амфорою (поховання 1), двома сережками та намистом (поховання 2). Ще один ґрунтовий могильник досліджено поблизу м. Світловодська, але, на жаль, повної публікації матеріалів немає [Бокий, 1980; 1987].

У Пороссі поблизу с. Гришенці В. Г. Петренко дослідила ґрунтовий могильник, де виявлено 21 поховання: 17 поховань з трупопокладенням та чотири з трупоспаленням. Поховання з кремацією поза могилою, достовірно зафіксовані на цьому могильнику, становлять близько 20% загальної кількості поховань [Петренко, 1962].

Поховання 11. На глибині 0,5 м від сучасної поверхні було виявлено скупчення дрібних кальцинованих кісток. Діаметр скупчення становить 0,5 м, найбільша товщина 0,2 м. Кістки очищені від залишків вогнища. На глибині 0,75 м, під центром поширення кісток, знайдена ще невелика

кількість кісток і бронзова посохоподібна шпилька. На глибині 0,95 м знову виявлені кальциновані кістки. Кістки й шпилька, що знаходилися нижче скупчення, очевидно, були розтягнуті, оскільки весь ґрунт переритий кротовинами. На 0,5 м на північний схід від скупчення знайдено кілька кальцинованих кісток та фрагмент бронзової шпильки, вірогідно, що вони належать цьому ж похованню.

Поховання 17. На глибині 0,65 м було виявлено скупчення дрібних кальцинованих кісток. Діаметр скупчення 0,55—0,6 м, найбільша товщина — 0,25 м. Невелика кількість кісток виявлена й на глибині 0,85 м. Кістки очищені. Серед основного скупчення кальцинованих кісток знайдено фрагмент амфорної стінки та уламок ножа з горбатою спинкою.

Поховання 18. На глибині 0,4 м знаходилося невелике скупчення дрібних кальцинованих кісток, а серед них — залишки мідної речі.

Поховання 2 (1956 р.) Виявлене за 1 м на північний захід від щелепи з поховання 1. Невелике скупчення кальцинованих кісток, серед яких знаходилася бронзова шпилька, що подібна до шпильки з поховання 11.

Найпівнічнішим ґрунтовим могильником скіфської доби на Правобережжі є Пирогівський могильник. Тут при дослідженні найбільшого на Середній Наддніпрянщині могильника зарубинецької культури було виявлено ряд поховань скіфського часу [Кубышев, Скиба, Скорый, 1994].

У 1970 році Є. О. Петровська опублікувала дані про п'ять поховань скіфського часу, досліджених у 1966—67 роках — три трупопокладення (поховання № 25, 80, 82) та два трупоспалення (поховання № 7, 86), датовані перші три — кінцем VI—V ст. до н. е., а також групу окремих знахідок скіфського періоду, очевидно, інвентар зруйнованих поховань. Поховання № 7, 86 від-

несені Є. О. Петровською до скіфського часу умовно, оскільки, на її погляд, обряд цих поховань та інвентар (миска і бронзова шпилька) мають широкий культурний та хронологічний діапазон (Петровська, 1970, с. 138—145). Пізніше Є. В. Максимов інтерпретував поховання 7 як ранньозарубинецьке, датуючи його рубежем III—II ст. до н. е. [Максимов, 1982, с. 63, 66]. Під час подальшого дослідження Пирогівського могильника зарубинецької культури (1968—72, 1989—91 рр.) було виявлено ще чотири трупопокладення скіфського часу (№ 103, 126, 208, 309).

Обряд кремації зафіксовано в шести похованнях: № 7, 86, 160, 230, 233, 256 (додаток 3).

Крім того, мешканцями с. Чапаївка було знайдено розвали трьох посудин «десь посередині розкопаної частини могильника». Очевидно, поховання, що отримало № 135, було зруйноване оранкою. Обряд поховання не визначений. Інвентар представлений маленьким горщиком банкоподібної форми, оздобленим по вінцях навкісними насічками, лощеною конічною мискою з плавно загнутими вінцями, орнаментованими по краю «перлинами», лощеним черпаком з біконічним тулубом та ручкою з конічним виступом у верхній частині.

Таким чином, з дев'яти інвентарних поховань, досліджених у 1968—72 та 1989—92 рр., чотири виконані за обрядом трупопокладення (одне — зруйноване), чотири — трупоспалення (одне — зруйноване), обряд одного остаточно не визначений.

В обох могилах з трупопокладенням (поховання № 103, 126) кістяки розташовані на спині, у випростаному стані. Одна з рук зігнута у лікті, кисть, очевидно, лежала на тазових кістках. Аналогічне положення рук зафіксоване і в похованні 82, можливо, й у похованні 80. Кістяки лежали головою на північ, як у похованнях № 103, 126, так і у похованнях № 25, 80, 82, що дає

можливість вважати таку орієнтацію характерною особливістю трупопокладень Пирогівського могильника.

Цікава риса обряду зафіксована у похованні 126: обпаленість черепа та ніг похованого.

Трупоспалення представлені на могильнику трьома типами: 1) поховання кремованих решток померлого (кальцинованих кісток) на дні могильної ями (поховання № 7, 230, 233); 2) розміщення кальцинованих кісток на дні могильної ями та в посудині-урні (поховання 256); 3) кальциновані кістки розміщені в посудині-урні (поховання 86).

У зв'язку з відкриттям на могильнику кремацій з виразним інвентарем скіфського часу, сумніви Є. О. Петровської щодо віднесення поховань № 7, 86 до скіфського часу можуть бути знятими, тим більше, що орієнтація цих поховань (північ-південь) та наявність знаряддя праці (поховання 7) не є характерними для зарубинецької культури. Окрім того, аналогічні миски виявлені й у похованнях № 82, 230, які безперечно належать до скіфського часу.

Інвентар усіх поховань досить скромний. Обов'язковою в могилах є лише кераміка. У трупоспаленнях миска (чотири випадки), миска та горщик (один випадок), два горщики (один випадок).

В усіх інвентарних трупопокладеннях наявні черпаки, а в трупоспаленнях вони не трапилися жодного разу, тому можна вважати, що наявність черпака була обов'язковою обрядовою рисою пирогівських трупопокладень скіфського часу. Очевидно, що й зруйноване поховання 135 з групою кераміки, до якої належав черпак, було трупопокладенням. Можливо, що місцезнаходження цієї посудини в могилі відносно померлого, на відміну від миски та горщика, було досить регламентованим — у ногах померлого (в чотирьох могилах з п'яти).

Лише у похованні 82 посудина розташовувалася разом з іншою керамікою за головою небіжчика.

До складу інвентаря чотирьох поховань (№ 82, 86, 126, 256), окрім кераміки, входили прикраси: бронзові цвяхоподібні шпильки (інгумація 126, кремація 256) та пастова намистина з «вічками» (інгумація 126). У похованні 309 інвентар складався лише з прикраси — намистини. Тобто з 14 відомих інвентарних поховань скіфського часу лише п'ять мали прикраси. У трьох з цих поховань знаходилися рештки жінок, а у двох — діти (рис. 40).

Знаряддя праці в пирогівських похованнях представлені єдиною знахідкою — кам'яною теркою з поховання 7.

Інвентар поховань має виразні аналогії серед пам'яток скіфського часу Правобережного Лісостепу другої половини VI—V ст. до н. е. Практично ідентичний посуд (горщики, черпаки, миски) добре представлений на найближчому від Пирогівського могильника поселенні — Хотівському городищі кінця VI—V ст. до н. е. [Покровська, 1954, с. 17, табл. 11,4,9; Петровська, 1970, с. 135, рис. 6, 3,6; 9, 2—4]. В той же час, очевидно, інвентарні поховання можна розподілити хронологічно, використовуючи за хронологічний індикатор орнамент на горщиках. Посуд, оздоблений під вінцями наліпним розчленованим валиком, належить до ранішого часу, ніж горщики оздоблені по краю вінець пальцевими защипами, нігтьовою насічкою та ін. Цей орнамент у Лісостеповому Правобережжі поширюється з V ст. до н. е. Решта знахідок з поховань не сприяють вузькій хронологічній диференціації. До певної міри, на користь хронологічних розбіжностей між похованнями з горщиками різної орнаментатії свідчить той факт, що разом вони не зустрінуті у жодному з відомих поховань.

Таким чином, на нашу думку, поховання № 80, 126, 233, у яких виявлені гор-

щики з наліпним валиком, належать до кінця VI—V ст. до н. е., натомість дати поховань 135, 256, що мають у своєму комплексі горщики, оздоблені по краю пальцевими защипами, насічкою, можливо, мають бути визначені не раніше V ст. до н. е. Інші інвентарні поховання, що не мають згаданого посуду (поховання № 25, 82, 7, 86, 103, 208, 160, 230), з подібною певністю датуватися не можуть.

Крім розглянутих вище інвентарних поховань, виконаних за обрядом інгумацій та кремацій, з визначеною культурно-хронологічною позицією, на могильнику виявлена група безінвентарних трупопокладень, які, з більшим чи меншим ступенем вірогідності можна віднести до скіфського часу. У першу чергу йдеться про п'ять поховань з покладанням померлих випростано на спині, орієнтацією головою на північ чи в північному секторі, тобто з дотриманням стійкої ознаки, характерної для трупопокладень скіфського часу Пирогівського могильника. Це могили з північною орієнтацією похованих - 47 (зруйноване), 229 (поховання дівчини 14—16 років) та 264 (поховання підлітка), а також поховання 158 (головою на північний схід) та 222 (чоловік 45—50 років, головою на північний захід). З чотирьох випадків у трьох (№ 158, 229, 264) руки небіжчиків випростані вздовж тулуба. Кістки грудей та ніг похованого в могилі 222 обпалені, що нагадує подібну деталь, відому в похованні 126, належність якого до скіфського часу надійно обґрунтовується відповідним інвентарем. Цікавою рисою цього поховання є також зафіксована праворуч від черепа померлого в північно-західному кутку могили кругла ямка діаметром 0,15 м, мабуть, від надмогильного стовпа. Форма і точні розміри могил не встановлені. Очевидно, це були звичайні ґрунтові ями, що знаходилися на глибині 0,4—0,5 м. Лише могила 264 мала глибину 1,1 м. Наявність групи безінвентарних по-

ховань скіфського часу не є особливістю цього могильника. Подібні поховання відомі й на інших ґрунтових могильниках Лісостепу скіфської доби, наприклад, у згаданому могильнику поблизу с. Заломи.

Не виключено, що до цього кола пам'яток належать й інші чотири безінвентарні поховання (32, 35, 44, 300), в яких небіжчики лежали випростано на спині, але мали іншу орієнтацію: в трьох перших випадках — головою на захід, а в похованні 300 — на схід. Це звичайні ґрунтові ями глибиною 0,3—0,8 м, орієнтовані за лінією схід-захід. У двох випадках вдалося визначити стать і вік похованих: у похованні 32 — чоловік 40—45 років, у похованні 44 — дитина 5—7 років.

Свого часу, перші три поховання були віднесені до зарубинецької культури за аналогією з Корчуватівським могильником, де відомі поодинокі трупопокладення з подібною орієнтацією. Є. В. Максимов вбачав у цих похованнях «залишки давнього етнічного субстрату в зарубинецькому середовищі» [Максимов, 1972, с. 103, 104]. Проте, можна припустити й інше, а саме — належність згаданих трупопокладень до скіфського, а точніше до пізньоскіфського часу, адже саме в цей період домінуючою в похованнях Правобережного Лісостепу стає західна орієнтація. Важливою обставиною, що підтверджує нашу думку, є наявність у межах Пирогівського могильника добре атрибутованої групи поховань попереднього часу — кінець VI—V ст. до н. е. Звичайно, відсутність інвентаря в розглянутих похованнях залишає нашу версію на рівні гіпотези.

Отже, маємо достовірні дані про 19 поховань скіфського часу на Пирогівському могильнику. З них 14 супроводжувалися поховальним інвентарем, 9 (виконані за обрядом інгумації) — безінвентарні. З числа інвентарних поховань 6 — кремації, 8 — інгумації. Враховуючи випадкові знахідки

речей скіфського часу, головним чином кераміки, в межах могильника (інвентар зруйнованих оранкою поховань), а також недосліджену ще ділянку (приблизно 1000 кв. м), логічно припустити, що кількість поховань скіфської доби була значно більшою. Крім того, не виключена належність до цього періоду безінвентарних поховань з трупопокладеннями № 25, 32, 44, 300. Очевидно, за кількістю поховань скіфської доби цей могильник був близький до відомого ґрунтового некрополя V—III ст. до н. е. поблизу с. Гришенці. Разом з тим, за масштабами він виглядає досить скромно на тлі, наприклад, Світловодського ґрунтового могильника (понад 150 поховань).

На перший погляд, розташування поховань скіфського часу на Пирогівському могильнику виглядає хаотично та безсистемно. Однак, при уважному вивченні плану могильника (рис. 39) можна помітити деякі закономірності їх локалізації. У центральній та східній частині могильника виділяються дві групи інвентарних поховань, що складають ряди, витягнуті з півночі на південь. До першого входять чотири поховання: три інгумації (№ 80, 82, 103), одна кремація (86). Відстань між могилами 18—20 м. У південній частині обох рядів знаходяться найбільш ранні поховання — інгумації № 80, 126 кінця VI—V ст. до н. е. Функціонування могильника, очевидно, почалося з цієї ділянки. Заслугує на увагу те, що могили двох рядів (в усякому разі чотири з них — поховання № 208 та 103, 160 та 86) розташовані на одному рівні, що, безперечно, свідчить про елементи планування, а отже, і можливу наявність свого часу розпізнавальних знаків над могилами. Останнє підтверджується ямкою від стовпа, зафіксованою у могилі 222. Третя група поховань «змішаного характеру» складається з чотирьох поховань (№ 230, 233 — кремації; 222, 229 —

безінвентарні інгумації) розташовані за 26—30 м на захід — південний захід від другого ряду. Поховання № 222, 229, 230 розташовані компактно, на відстані 2—3 м, поховання 233 відстоїть від них на 10 м південніше. Четверта група, що теж має «змішаний характер», складається з п'яти поховань, чотири з них утворюють виразний ряд з півночі на південь. Приналежність поховань № 25, 47 до скіфського часу сумніву не викликає, стосовно ж безінвентарних поховань № 32, 35, 44 така приналежність вірогідна: відстань між могилами 2—4 м. Всі згадані групи поховань знаходяться приблизно на однаковій відстані одна від одної — 20—30 м.

Підкреслимо, що поховання скіфського часу, сконцентровані у певних групах, не займають якоїсь визначеної ділянки могильника, а охоплюють всю площу, пізніше густо «заповнену» похованнями зарубинської культури.

Пирогівський некрополь близький до більшості відомих ґрунтових могильників скіфського часу Правобережного Лісостепу невеликими розмірами та глибинами могильних ям (як правило, 0,4—1 м). Лише інколи на них зустрічаються глибші могили. Винятком є поховання Світловодського могильника глибиною 2,5 м, що очевидно, пояснюється степовим впливом.

Водночас, Пирогівський могильник має ряд характерних особливостей, що виділяють його з кола аналогічних пам'яток.

1. Дані антропологічного вивчення решток кісток (статеві-віковий склад визначений у 11 з 18 випадків) свідчить про те, що більша частина похованих на могильнику — жінки (6), підлітки та діти (4). Лише в одному випадку можна достовірно говорити про чоловіче поховання. В інших ґрунтових некрополях співвідношення чоловіків та жінок, дорослих та дітей інше [Ковпаненко, Бессонова, Скорый, 1989, с. 49].

2. Не має аналогій Пирогівський могильник і за кількістю трупоспалень: серед досліджених інвентарних поховань вони становлять майже 50%, або понад 33% загальної кількості могил. Серед відомих ґрунтових могильників поховання за обрядом кремації поза могилою достовірно зафіксовані лише на могильнику поблизу с. Гришенці — чотири випадки, що становить близько 20% загальної кількості поховань.

3. Відмітною рисою обряду кремації на Пирогові є варіантність, виражена в існуванні трьох основних типів: ямного, урнового та ямно-урнового. Натомість у згаданому вже могильнику поблизу с. Гришенці наявний лише ямний тип поховань.

4. Обряд трупопокладення на Пирогівському могильнику є досить уніфікованим. Це стосується, у першу чергу, дотриманої північної орієнтації, а також обов'язкової присутності у речовому матеріалі інвентарних поховань черпака та його досить регламентоване місцезнаходження відносно померлого.

Пирогівський могильник залишається поки що єдиним ґрунтовим некрополем скіфської доби з такою усталеною орієнтацією поховань. Так, на могильнику поблизу с. Заломи (VI—V ст. до н. е) переважає західна орієнтація, але вона не є єдиною. Аналогічна ситуація спостерігається у похованнях IV ст. до н. е. поблизу с. Богданівка. На могильнику поблизу с. Гришенці (V—III ст. до н. е.) поховані лежали головою на північ чи у північному секторі, хоча відома й інша орієнтація — на південний схід та ін. Поховані у Світловодському могильнику розташовані головою на захід або північний захід. Загалом, у період, до якого належать інвентарні поховання Пирогівського могильника, на території Правобережжя домінує західна орієнтація померлих.

Слід підкреслити, що черпаки, так добре представлені у похованнях Пирогівського

могильника, взагалі не характерні для поховальних комплексів VI—V ст. до н. е. Лісостепового Правобережжя і відомі в основному за матеріалами поселень.

5. Досить показовою є повна відсутність в могилах м'ясної жертвовної їжі. Рештки напутньої їжі відомі на інших ґрунтових могильниках, хоча присутні не в усіх похованнях. Щодо підкурғанних могил другої половини VI—V ст. до н. е., то жертвна м'ясна їжа присутня майже у половині поховань, а у пізньоскіфський час вона стає обов'язковою приналежністю переважної більшості поховань.

6. Бідність та невиразність поховального інвентаря вирізняє могили Пирогова серед ґрунтових некрополів. У речовому наборі могил повністю відсутні предмети озброєння скіфського типу, кінського убору, виробу «звіриноного стилю», туалетні та культурні приналежності, майже зовсім невідомі знаряддя праці та предмети античного імпорту (зрозуміло, що кам'яна терка та три пастові намистини картини не змінюють). Ймовірно, що відсутність окремих категорій речей в складі поховального інвентаря, певною мірою, може бути пов'язана із статево-віковим складом похованих, хоча, зрозуміло, що цей фактор не пояснює згадане явище повністю.

Аналіз поховань Пирогівського могильника дає всі підстави стверджувати, що він був місцем поховання рядового (інвентарні могили) та бідного (безінвентарні) аборигенного населення.

Наявність могил скіфського часу на території, пізніше зайнятій великим могильником зарубинецької культури, ставить цілком закономірне питання про співвідношення цих двох груп поховань.

Цікавим є той факт, що на Пирогівському могильнику жодна зі «скіфських» могил не була поруйнована зарубинецькими похованнями, хоча в деяких випадках вони знаходилися поряд. Враховуючи значну кон-

центрацію зарубинецьких поховань, цей факт навряд чи є випадковим. Приклад, згадуваний у праці Є. О. Петровської, про начебто перерізання ями поховання 86 могилою 92 зарубинецького часу [Петровська, 1970, с. 143], не відповідає дійсності.

Особливої уваги заслуговує наявність у похованнях скіфського часу всіх трьох типів кремацій, характерних для зарубинецької культури Середньої Наддніпряни, і для Пирогівського могильника зокрема, тобто ямної, урнної та ямно-урнної. Розміри та форма могильних ям скіфського часу, що містять кремації, цілком відповідають зарубинецьким могилам. Щоправда при цьому вони мають різноманітнішу орієнтацію, ніж зарубинецькі, і орієнтовані за лінією північ-південь (поховання 230), південний схід-північний захід (поховання 256), розташування кальцинованих кісток та інвентаря не є усталеним, як у зарубинецьких похованнях. Подібні розбіжності, однак, можуть бути явищем хронологічного характеру: згадаймо, що для трупокладень також була характерною орієнтація за лінією північ-південь.

Окрім того, у деяких похованнях скіфського часу (№ 7, 256), серед людських кальцинованих кісток були кальциновані кістки тварин, що є характерною рисою зарубинецьких поховань Пирогівського могильника, оскільки такі поховання становлять більшість.

За основною ознакою — обрядом кремації на стороні, в усіх його різновидах обидві групи настільки близькі, що можна говорити про певну їх спорідненість.

Таким чином, у скіфський час не лише існували ґрунтові могильники, але й частина поховань на них була виконана за обрядом кремацій. За своїми особливостями ці поховання багато в чому подібні до поховань зарубинецької культури.

Окрім могильників з трупоспаленням,

для цього часу відомі й окремі поховання, виконані за обрядом кремації.

У 1947 році під час археологічних розвідок і розкопок поблизу с. Кийлів Бориспільського району Київської області в урочищі Під Соснами І. М. Самойловський дослідив поховання з трупоспаленням із скіфською керамікою [Самойловський, 1952, с. 78, 79]. Поховання знаходилося на західному краю пісковища. Могильна яма була округлої форми, глибиною 0,5 м від сучасної поверхні, шириною 0,67 м. В похованні кальциновані кістки були перемішані з золою. Поховальний інвентар був представлений цілим глиняним черпаком та уламками різного глиняного посуду. Фрагменти посуду: 1) частина вінець і шийки посудини з округлими проколами під вінцями; вінця трохи відхилені назовні; 2) дно з частиною стінки досить товстої груболіпної посудини; 3) дно з частиною стінки невеликої посудини вохристого кольору; 4) фрагменти стінки темно-коричневого кольору із заглаженою рівною поверхнею; 5) два фрагменти посудини жовтого кольору з валиком. Тобто, у похованні було виявлено залишки п'яти посудин. Наявність черпака дозволяє датувати це поховання VI ст. до н. е. Зазначимо, що неподалік від цього поховання (за 1,25 м на північний схід) знаходилося поховання зарубинецької культури [Самойловський, 1952, с. 79, 80].

У 1989 році при дослідженні давньоруського могильника поблизу с. Лука Києво-Святошинського району Київської області було виявлено поховання з трупоспаленням скіфського часу [Серов, 1989, с. 34, 35]. Це поховання виявлене на глибині 0,4 м від сучасної поверхні. Контури могильної ями не простежувалися, але за розташуванням кісток та інвентаря можна припустити, що розміри могильної ями були не менше 1 м у довжину. Поховання зорієнтоване за лінією північний захід — південний

схід. У північно-західній частині поховання знаходився розвал горщика. Південніше лежав кістяний гудзик. За 0,4 м на південний схід від розвалу горщика знаходився фрагмент чорнолощеної посудини. За 0,12 м на південний схід від неї знаходилося компактне скупчення кальцинованих кісток (понад три десятки). Між цим фрагментом кераміки й кальцинованими кістками було знайдено ще один кістяний гудзик. Кальциновані кістки очищені від вогнища, а речі не мають слідів перебування у вогні. Слід зауважити, що поряд із дослідженим похованням скіфського часу знаходився могильник зарубинецької культури. Орієнтація згаданого поховання повністю збігається з орієнтацією поховань на могильнику зарубинецької культури. Подібність спостерігається і в місцезнаходженні кальцинованих кісток у могилі (у більшості поховань зарубинецької культури залишки кремацій містилися в південно-східній частині й також компактним скупченням). В обох випадках кістки були очищені від вогнища, а поховальний інвентар не мав слідів перебування у вогні.

Подібність кремацій скіфського часу до поховань зарубинецької культури заслуговує на увагу з тієї причини, що спроба виділити в середовищі латенських культур конкретний регіон, близький до зарубинецької культури за особливостями поховального обряду не дала позитивних результатів.

На перший погляд, припущенню про спорідненість між цими групами поховань суперечить хронологічний розрив між похованнями скіфського часу та найбільш ранніми зарубинецькими. Однак, якщо звернутися до матеріалів Пирогівського могильника й врахувати той факт, що тут одне інвентарне та група безінвентарних трупокладень з широтною орієнтацією (поховання № 309, 32, 35, 44, 222, 229, 300), а також поховання з типовим зарубинецьким обрядом і скіфською керамікою,

цілком імовірно могли належати до IV—III ст. до н. е., то згадуваний хронологічний розрив не здається таким нездоланим, а останні поховання можуть поставити під сумнів саме існування такої хронологічної лакуни. Можливість доживання частини місцевого населення до кінця III — початку II ст. до н. е. та їхньої участі в процесі утворення зарубинецької спільності припускають і інші дослідники [Каспарова, 1991, с. 25].

Надзвичайно цікавими матеріалами в цьому плані можуть бути знахідки з розкопок С. Мазараки біля с. Вовківці на Полтавщині наприкінці XIX ст., де в пізньоскіфському кургані виявлено «шар перепаленої червоної землі завдовжки 3 аршини, завширшки 4 аршини. Майже в центрі кургану лежала купа золи з перепаленими людськими кістками, а також 2 бронзові вісімкоподібні фібули, декілька розплавлених скляних намистин, спіральне золоте кільце, дві миски, невеликий горщик зі скляними намистинами, бронзове дзеркало (в золі)» [Ханенко, 1900, с. 78, табл. XI, IV, рис. 355, 356]. На території зарубинецької культури вісімкоподібних фібул відомо тільки дві (Пирогів, Вороніно).

За даними Є. В. Максимова, така пізньоскіфська пам'ятка не є поодиноким. На Лісовому Правобережжі існувало понад 130 пам'яток пізньоскіфського часу IV—III ст. до н. е. [Максимов, 1982, с. 157]. Нечисленні матеріали IV—III ст. до н. е. були виявлені на Хотівському городищі [Покровська, 1952].

Іншою рисою, що зближує зарубинецькі поховання з пізньоскіфськими похованнями Лісостепу, є звичай поміщення в могилу решток поховального вогнища. Це, на думку Є. В. Максимова, є очевидно, «спогадом про спаловані дерев'яні склепи скіфського часу». Цей звичай добре проявлений в пізньоскіфських похованнях Тясминської та Пороської групи.

Якщо згадані риси поховального обряду дають вагомі, на наш погляд, підстави для споріднення поховального обряду зарубинецьких племен Середньої Наддніпряни з попередньою культурою Лісостепу, то такі характерні ознаки зарубинецького поховального обряду цього регіону, як наявність у багатьох похованнях Пирогова та інших могильників Середньої Наддніпряни решток м'ясної їжі, вносять до цього певні корективи.

Звичай покладення в могилу м'ясної напутньої їжі відсутній серед скіфських поховань Пирогівського могильника. Натомість він відомий на інших пам'ятках скіфів-орачів Лісостепу кінця V—III ст. до н. е. — Пороської групи (і характерний майже для всіх пам'яток Тясминської групи (70% від загальної кількості). Картографування пам'яток, поховання яких містять напутню їжу, дає картину поступового послаблення проявів цього звичаю від півдня до півночі [Ковпаненко, Бессонова, Скорый, 1989, с. 176—256]. На степовий характер звичаю неодноразово вказували дослідники [Гаврилюк, 1989, с. 35; Ольховский, 1991, с. 116, 159], і, загалом, саме такий його характер не викликає сумнівів. Цей звичай, очевидно, привносився на територію Лісостепу самими носіями степової ідеології і мав найбільше поширення там, де найміцнішими були впливи (чи влада) кочовиків. Стосовно ж відсутності такого звичаю у похованнях скіфського часу на Пирогові, то цей факт не здається несподіваним, якщо згадати, що механізм запозичення звичаїв передбачає певний адаптаційний період або етап пристосування до місцевих умов — період, невловимий для археології.

Проявленню цього звичаю у зарубинецький час сприяло, очевидно, не лише посилення степової ідеології чи навіть безпосереднє просування на цю територію її носіїв, але також і певна близькість господарської діяльності — інтенсивний розвиток скотар-

ства з переважанням дрібної худоби. Це добре видно з аналізу кісток жертвної їжі Пирогівського могильника, де кістки дрібної худоби склали 73%. Не можна з певністю сказати, чому звичай покладення м'ясної напутньої їжі в похованнях залишився рисою, характерною лише для зарубинецьких поховань саме Середньої Наддніпрянщини, а на Поліссі та Верхній Наддніпрянщині проявився тільки в поодиноких похованнях. На наш погляд, цьому, можливо, сприяла віддаленість цих районів від степової зони.

Вплив місцевих племен Середньої Наддніпрянщини попереднього часу на формування зарубинецької культури відчутний не лише в рисах поховального обряду, а також, як здається, в матеріальній культурі зарубинецьких племен цього регіону, передовсім у типових формах їх керамічного комплексу.

Зазначимо, що саме цей бік проблеми певною мірою залишається поза увагою дослідників, ймовірно, через пошуки аналогій формам зарубинецького посуду в основному серед культур латенського світу.

Розглядаючи проблему походження зарубинецької культури, дослідники неодноразово зверталися до співвідношення керамічних матеріалів поморсько-кльошової та зарубинецької культур. Загальновідомо, що поморсько-кльошова культура зіграла певну роль у формування зарубинецьких старожитностей. Найбільше відчутний її вплив на зарубинецькому Поліссі, що досить добре простежується за керамічним комплексом. Деяко інша картина вимальовується на Середній Наддніпрянщині, де кераміка, близька до поморсько-кльошової, зустрічається в невеликій кількості. На Пирогівському могильнику такі горщики виявлені у восьми похованнях (№ 10, 29, 60, 138, 143, 165, 180, 200). Слід зауважити, що цей тип горщиків знаходився

як у ранніх, так і в пізніх похованнях, тобто побутував увесь період існування могильника. С. П. Пачкова вважає близькими за типологічними ознаками і горщик з поховання 67 (Пачкова, 1992, рис. 7), що належить до найпізніших типів кераміки могильника, які з'являються лише на останньому етапі функціонування могильника. Крім того, дослідниця виділяє певну кількість посуду, близького за типологічними ознаками поморсько-кльошовій кераміці, на могильниках Вишеньки та Дідів Шпиль [Пачкова, 1992, рис. 4, 5, 6]. Ці пам'ятки належать до розряду пізніх «класичних» зарубинецьких могильників. Ймовірно, що це може свідчити не стільки про значну роль поморсько-кльошової культури в формуванні зарубинецької культури Середньодніпрянського регіону, скільки про контакти зарубинецького населення Середньої Наддніпрянщини та Полісся. Крім того, слід зауважити, що «в керамічному комплексі Полісся традиції поморської культури простежуються найсильніше... На Середній Наддніпрянщині поморсько-кльошові традиції дещо слабкіші. . . Причому в основному вплив йшов через зарубинецький регіон Полісся» [Пачкова, 1992, с. 285]

Дослідниками, зокрема, К. В. Каспаровою та В. Є. Єременком, неодноразово підкреслювалася і вирішальна роль у формуванні зарубинецької культури носіїв ясторфської культури, хоча й зазначалося, «що конкретні напрямки зв'язку зарубинецьких регіонів з ясторфськими поки що вимальовуються слабо». Типовими формами кераміки ясторфського кола вважаються горщики з двома-чотирма ручками-вушками та посудини «трійчастої» форми (Каспарова, 1981, с. 71). Справді, поодинокі форми такого посуду зустрічаються на зарубинецьких пам'ятках Середньої Наддніпрянщини, але вони не складають більш-менш вагомого відсотка. На Пиро-

гівському могильнику такий посуд зустрінуто в похованнях № 27, 54, 181 (фрагментований). Щодо мисок із загнутим всередину краєм, то вони знаходять аналогії не тільки в пам'ятках ясторфського кола, губинській групі, поморсько-кльошовій кераміці, а й набагато ближче територіальне, в кераміці місцевих племен Середньої Наддніпрянщини попереднього часу.

Таким чином, практично усі згадані вище форми та типи кераміки зустрічаються на пам'ятках Середньої Наддніпрянщини, хоча й не представлені значною кількістю, і не належать до типових форм зарубинецької кераміки. На жаль, порівняльні аналізи кераміки проводилися в основному на матеріалах могильників, а тому є, певною мірою, однобокими, враховуючи специфічність поховальної кераміки.

Звичайно, роль культур латенського світу у формуванні та розвитку зарубинецької культури була досить відчутною, виявляючись передовсім у тій певній одноманітності всіх основних регіонів культури, яка й складає її основу. Проте, як здається, самотність регіонів зарубинецької культури завдячує місцевим культурам попередніх часів. Це простежується на керамічному комплексі кожного окремого регіону.

Матеріали Пирогівського могильника також дають змогу простежити традиції місцевих племен попереднього часу на керамічному комплексі. Дослідники звернули увагу на горщики та миски скіфського типу. Співставлення найчисельніших горщиків типів I, 1,2; II, 1; III, 1 з Пирогівського могильника свідчать про їх загальну тенденцію до спорідненості з рядом скіфських форм, часто степових. Це передовсім скіфські горщики з горлом відігнутих у вигляді розтрубу, з прямим горлом та деякі інші (Гаврилюк, 1989, с. 46—56, рис. 10, 11, 14, 15) — найпоширеніші у матеріальній культурі скіфського степу пізньоскіфських часів.

Така спорідненість може бути пояснена тими змінами, що відбувалися в Лісостепу напередодні утворення зарубинецької культури, коли на цю територію, як відмічають дослідники, йде інтенсивне проникнення степових форм посуду [Ковпаненко, Бессонова, Скорый, 1989, с. 101—105], що в першу чергу відбилося на керамічному комплексі поховальних пам'яток. Основним видом поховальної кераміки стають горщики невеликих розмірів, що були вотивною зменшеною копією великих, хоча серед них трапляються і великі екземпляри (висотою до 23—24 см). Наявність такого вотивного посуду характерна в першу чергу для степових поховань, на що вже вказували дослідники. В Лісостепу з'являються кухлі з петельчатою ручкою, причому трапляються вони майже виключно в похованнях, що «свідчить, можливо, про їхній зв'язок з поховальним культом» [Ковпаненко, Бессонова, Скорый, 1989, с. 107]. Відбившись на пам'ятках Лісостепу, згадані риси степової кераміки проявилися і на ряді зарубинецьких пам'яток, зокрема, й на керамічному комплексі Пирогівського могильника (рис. 41).

Таким чином, аналіз матеріалів Пирогівського могильника, на наш погляд, дає можливість говорити про досить відчутну спорідненість цієї пам'ятки з місцевою культурою скіфів-орачів V—III ст. до н. е. Вона проявилася в спільному для обох культур обряді кремації поза могилою, у типах поховань, спільних звичаях, таких як розміщення решток поховального вогнища, наявність разом з кальцинованими кістками людини кальцинованих кісток тварини в похованні, наявність на могильнику поховань скіфського часу з характерною для зарубинецької культури орієнтацією поховань, нарешті — самому факті існування на могильнику поховань обох культур. Спорідненість простежується і в рисах керамічного комплексу.

Сказане, однак, аж ніяк не означає, що ми намагаємося применшити роль культур латенського світу у формуванні зарубинецької культури. Мова йде лише про

те, що внесок місцевих племен у творення нової культури був більш відчутним і більш вагомим, ніж видається на перший погляд.

Розділ VI. **ДЕЯКІ РИСИ СВІТОГЛЯДУ ЗАРУБИНЕЦЬКИХ ПЛЕМЕН СЕРЕДНЬОЇ НАДДНІПРЯН- ЩИНИ ЗА МАТЕРІАЛАМИ ПИРОГІВСЬКОГО МОГИЛЬНИКА**

Системний аналіз як метод розв'язання тих чи інших наукових проблем нині загальноновизнаний і уявляється як певна сукупність вимог регулятивного характеру, що накладається сучасною наукою на конкретне дослідження. Спираючись на загальну теорію систем, розроблену в працях ряду науковців, системний аналіз або системна орієнтація набула статусу однієї з найхарактерніших рис сучасного наукового мислення.

Згідно загальної теорії систем, будь-який об'єкт — фізичний, лінгвістичний, художній або концептуальний — можна розглядати як певну систему, що складається із так чи інакше пов'язаних елементів, тобто як внутрішньо упорядковане, структуроване ціле.

Йдеться про те, що окремі елементи певної системи пов'язані між собою тісніше, ніж з елементами, що не входять до неї. Будь-яка система характеризується певними типами і формами внутрішньої органі-

зації, тобто певною структурою, і може бути розділена на підсистеми, які відносно неї виступають як елементи. Структура системи може бути схарактеризована з різних позицій, залежно від мети самого дослідження. Інакше: система може мати значну кількість структурних зрізів [Тахтаджян, 1972, с. 235], як за принципом аналогічності, взаємодії чи обмеження різноманітності, так і за принципом однорідності й завершеності.

З огляду на сказане, ми розглядаємо ідеологічні (світоглядні) уявлення стародавнього колективу, який полишив по собі Пирогівський могильник, і саму цю пам'ятку як дві цілісні системи, коли одна з них (Пирогівський могильник) була унаочнювальною моделлю (копією) іншої. Таким чином сам могильник можна визначити як систему знакову. При визначенні цього поховального комплексу як певної знакової системи виходимо також із того, що: 1) кодування інформації є необхідною умо-

вою людського існування. На відміну від тварин, де єдиним типом кодування вважається генетичний, людині притаманний, як генетичний, так і позагенетичний, тобто, неорганічний тип кодування, причому цей останній відіграє визначальну роль [Глотова, 1990, с. 6, 7]; 2) позагенетичний тип кодування реалізується в людській діяльності; 3) кодування інформації у вигляді певних знаків (сигніфікація) є визначальним у структурі вищих психічних функцій; у психології роль знака визначається тим, що він виконує функцію знаряддя в основних сферах психічної діяльності — когнітивній (пізнавальній), комунікативній, регулятивній; 4) згідно поширеного в науці визначення, знак є одиницею кодування, тобто матеріальним об'єктом (або явищем, процесом, дією), що виступає як представник (замісник) іншого предмета чи явища або його певних властивостей, зв'язків та ін.; 5) сам знак і його збудник (те, що він відображає) можуть не мати нічого спільного ні за параметрами, ні за якістю (фізичним виглядом), однак форма організації знака має перебувати в якомусь певному зв'язку з самим його збудником; 6) знаки поділяються на природні і штучні. Останні — на мовні і позамовні (замісники), причому позамовні заводи похідні від словесних і виникають на їхній основі; 7) при об'єднанні в певну систему виникає новий інформаційний рівень, що виходить за межі суми інформацій окремих знаків [Гамезо, Ломов та ін., 1977, с. 27]; 8) знакова система характеризується за трьома рівнями: а) синтаксичний (взаємозв'язок знака з іншими в системі), цьому відповідає предметне значення знака; б) семантичним (відношення знаків та їх збудників), цьому відповідає смислове значення знака; в) експресивним або прагматичним (відношення знаків до конкретної діяльності і спілкування).

Синтаксика Пирогівського могильника

розглянута у попередніх розділах. Переходячи до розгляду семантики і прагматики його елементів, слід зупинитися коротко на деяких теоретичних питаннях, що лежать в основі аналізу пам'ятки. Мова йтиме передовсім про соціальний зріз семантики, коли знак, будучи основною одиницею для одержання, зберігання, переробки та передачі інформації, одночасно є узагальненням, що вироблене не окремим індивідом, а колективом [Гамезо, Ломов та ін., 1977, с. 15]. Він виступає як безпосереднє відображення соціальних установок (соціального ділення, критеріїв, норм і т. п.), пануючих на даний момент у даному колективі. Окрім того, знак виконує функцію носія соціального досвіду колективу, інформації, необхідної для передачі наступному поколінню. Очевидна також роль знака як виразника соціального і психологічного стану самого колективу (його інтравертності чи екстравертності) і як регулятора соціальних зносин між близькими (суміжними) колективами. Світоглядний зріз семантики знака полягає в тому, що знак виступає, з одного боку, як показник рівня абстрагованості суспільної свідомості колективу, а з іншого — як виразник його світоглядних установок, тобто як уособлення духовного досвіду колективу. Семантика знака може бути розглянута і під кутом міфології (в цьому полягає міфологічний зріз семантики знака). Міф, як відомо, є певною формою суспільної свідомості, способом осмислення природних та суспільних явищ. При відсутності у стародавніх колективах абстрактних понять для означення таких явищ або процесів, вони виражалися через конкретні явища, події, предмети тощо за способом метафорики, метонімії та омофонії. На цьому і базується міф. Абстрактні поняття виражалися в конкретних (близьких, відчутних) формах, причому одне і те саме поняття могло бути виражене не однією, а кількома конкретними форма-

ми, що перебували в межах одного семантичного ряду чи поля. «Тропи (ці конкретні форми — Л. С.) не є випадковими, а засновуються на об'єктивно існуючих у психології виду «людина розумна» емоційно-розумових реакціях на зовнішні подразники. Тому й міфи, що складаються, будуть, з одного боку, вражати нас своєю різноманітністю, а з іншого — вкладатися в обмежене число типологічних рамок» [Дьяконов, 1990, с. 29]. Отже, якщо міфотворення мало на меті «опредмечування» (кодування) абстрактних понять, то поховальний комплекс (тобто обряд в цілому) був «опредмечуванням» (кодуванням) самого міфу і мав ту саму структуру, засновану на принципах метафорики та метонімії. Тобто знакову систему поховального комплексу можна розглядати як метафоричний вияв ряду міфологем, поширених у колективі, як ілюстрацію якогось одного циклу міфів, зав'язаного на осмисленні кардинальних проблем світобудови.

Вже зазначалося, що кожний могильник зарубинецької культури становить єдину цілісність і знаходиться поза межами поселення. Між тим, для стародавніх колективів широковідомим є розташування могильників на території поселень чи навіть безпосередньо в житлах. Ми не беремо др уваги окремі культові поховання в житлах чи на поселеннях, відомі навіть за доби пізнього середньовіччя. Здається, що факт розташування могильників у межах поселень має цілком певний хронологічний діапазон розповсюдження і невідомий серед культур доби раннього заліза. Можна погодитися з О. В. Антоновом) в тому, що розташування могильників на поселеннях мало під собою певне світоглядне підґрунтя, а саме: «усвідомлення постійного зв'язку колективів родичів, живих і померлих, з певним місцем проживання» [Антонова, 1990, с. 38]. Такі уявлення характерні для ранніх стадій родового ладу, коли основний ак-

цент спрямовувався на саму общину, рід як основну запоруку виживання колективу при невизначеності поділу всередині роду (общини) [Петров, 1966, с. 48]. Подальший розвиток призводить до оформлення так званого «культу пращурів», що є прерогативою пізніших патріархально-родових відносин [Токарев, 1990, с. 259].

При всій умовності такого поділу, існування могильника на поселеннях чи поза їх територією видається саме тією межею, що мусить відділяти ці два світоглядні рівні. Культ пращурів, під яким слід розуміти передовсім сімейно-родові форми поклоніння померлим прародителям і родичам, свідчить про певний тип соціальних відносин у стародавньому колективі, коли основною його ячейкою, запорукою виживання, стає індивідуальна мала сім'я. Планування зарубинецьких поселень, форма і розміри жител на них, приводили дослідників до думки саме про таку структуру зарубинецького суспільства [Максимов, 1982, с. 36, 37; Обломский, Терпиловский, Петраускас, 1990, с. 13]. Таким чином, кореляція розташування зарубинецьких поселень та могильників дає змогу говорити про певний світоглядний рівень цих племен, при якому взаємозв'язок живих і померлих родичів уявлявся не безпосереднім, а опосередкованим (через культ пращурів). Розташування могильників поза поселеннями свідчить також про чітке й остаточне оформлення уявлень про потойбіччя, що проявилось і в розплануванні могильника, орієнтації та облаштуванні могил тощо. Виразною в цьому контексті є і топографія зарубинецьких могильників, коли всі вони тяжіють до розташування на узвишшях, займаючи інколи важкодоступні берегові звищення. Цей факт не видається випадковим, якщо пригадати, що ідея гори як центру світу, як уособлення «світового дерева», була досить поширеною міфологемою в середовищі давніх народів ойкумени [Топоров, 1991,

с. 311—315]. Очевидно, що вибір місця для розташування могильника був для стародавніх колективів (зокрема, зарубинецьких) одним із найсуттєвіших моментів у взаємостосунках з оточуючим середовищем і обумовлювався певними світоглядними установками. Ці обумовлення могли бути подібними до тих, що їх наводить В. М. Топоров щодо давньоіндійської практики кремації, коли саме місце мало бути з заходу обмежене водою, а розташовуватися на узвишші [Топоров, 1987, с. 28, 29]. Ми далекі від того, аби проводити прямі паралелі, однак схильні до думки, про те, що в середовищі зарубинецьких племен гора і регламентація місцерозташування могильників також входили до системи фіксованих обмежень, якою уявляється сам поховальний ритуал.

При розгляді планування зарубинецьких могильників виходимо зі згаданої тези про те, що могильники були своєрідними «містами померлих», де (як і на поселеннях) уособлювалася основна світоглядна установка стародавніх колективів — єдність мікро- і макрокосму, коли семантика планування поселень, базуючись на соціальному моменті, виконувала функцію соціалізації простору, зведення макрокосму до мікркосму. Теза про уявлення древніх щодо поселення (житла) як своєрідного світового центру, реалізована в уявленнях про «світове дерево», є нині загальноновизнаною і не потребує додаткової аргументації. Роль житла (поселення) як місця, вільного від довколишнього «ворожого» хаосу, тобто упорядкованого, а відтак — як оберега та прихистку від довколишніх негативізмів широко висвітлена в етнографічній літературі [Байбурін, 1983, с. 126] і зафіксована археологічне у вигляді чіткої просторової орієнтації жител і залишків тих ритуальних дій, що мали саме згадувану мету.

Створення мікркосму поселення вимагало такого самого облаштування могильни-

ків («міст померлих»). Уважність, з якою племена зарубинецької культури ставилися до облаштування могильників, є зайвим підкріпленням цієї тези. В цьому розумінні Пирогівський могильник є типовим на Середній Наддніпрянщині.

Поховання могильника займали відносно горизонтальну площадку, ніколи не розташовувалися на схилах мису, обминаючи всі нерівності. Це особливо добре видно вздовж всієї північної частини могильника, де поховання окреслюють горизонтальний рельєф.

В цьому контексті не випадковим є розташування могильників поблизу води, а також орієнтація поховань. Традиційним для Середньої Наддніпрянщини було розташування могильної ями за лінією схід-захід (широтна орієнтація), хоча на всіх могильниках зберігається і орієнтація могил перпендикулярно річці. Причому на деяких з них прискіпливе дотримання саме такої орієнтації призвело до деякого відхилення від широтної, як це можна спостерігати, наприклад, на могильниках поблизу с. Лука та с. Вишеньки. Якщо погодитися з тим, що знакова система поховального комплексу була метонічним виявом, ілюстрацією міфів (чи навіть одного міфа), то, ймовірно, що саме образ ріки-води був для світогляду зарубинецьких племен однією з основних міфологем. Переконливим свідченням цього є те, що всі елементи (знаки) системи так чи інакше пов'язані з річкою.

Образ води в структурі індоєвропейського світобачення зафіксований у величезній кількості писемних джерел та етнографічних даних. Сам поховальний обряд індоєвропейців на різних ступенях їхнього існування пов'язувався з водою. Світовий фольклор зберіг численні свідчення того, що ріка-вода вважалася межею, що відділяє той світ (потойбіччя) від цього світу [Героический эпос..., 1975, т. 1, с. 123 і далі; Путилов, 1980, с. 278; Пропп, 1986,

с. 202—263; Зеленин, 1991, с. 339, 340, 345, 346]. Досить цікавою в цьому плані виступає «Пісня про Нібелунгів», де «перехід із одного простору-часу в інший здійснюється кожного разу через подолання водної перешкоди» [Гуревич, 1990, с. 127].

Такі уявлення зафіксовано і археологічно (звичай поховання в ладдях, так звані «човники» в ранньошумерських похованнях, курганах донецької катакомбної культури [Братченко, 1976, рис. 72, 19]. Варто згадати також і орнамент поховального посуду зрубної культури, на якому, за свідченням дослідників, нижній світ (потойбіччя) відділений від світу живих саме водою [Отрощенко, 1990, с. 15].

В міфологіях світу вода виступає в потрійній іпостасі: як первісний хаос чи праокеан; вода, яка очищає (оживляє); вода, яка приносить забуття. До кола уявлень про воду-забуття належить і відома з фольклорних традицій слов'янська Забуть-ріка, за яку проводжали душі померлих [Еремина, 1984, с. 198].

Таким чином, цілком можливо, що нерозривний зв'язок зарубинецького поховального ритуалу з водою, зафіксований археологічно, утримував під собою пласт подібних уявлень про світобудову. Орієнтація могил вказувала на ту межу, яку мусив подолати небіжчик після поховання. Аргументом на користь цього може бути ще й те, що перепалені кістки померлого розташовувалися в тій частині могили, що була ближче до води. На могильниках зарубинецької культури зустрічається і протилежне розміщення кісток. Так, на Пирогівському могильнику розташування кісток у протилежній (західній) частині могили зафіксоване в 27 похованнях (семантика цього обряду розглянута нижче). Одночасне дотримання широтної орієнтації могло б доводити напрямок розташування потойбічного світу. На перший погляд, здається логічним, аби такий світ містився за рікою,

тобто на сході. Однак рівень розвитку зарубинецьких племен, надзвичайна ускладненість поховального ритуалу, дозволяє говорити про більш високий рівень абстрагованості їхнього міфологічного мислення. Очевидно, важив сам принцип, поняття не стільки ріки, скільки води, якою померлі відправляються до потойбічного світу. Уважність, з якою зарубинецькі племена ставилися до орієнтації могил, можна співвіднести з переважанням опозиції «схід-захід» над опозицією «північ-південь», що вважається характерною рисою слов'янського світобачення [Попович, 1985, с. 57, 58]. Подібне маємо і в Давній Греції, де храми і поховання орієнтовані в тій самій традиції [Тайлор, 1989, с. 493]. Поховання скіфських могильників лісостепової та степової України із західною орієнтацією також є домінуючими [Скорий, 1990, с. 27]. Орієнтація за лінією північ-південь, що теж зустрічається в скіфських похованнях, можливо, склалася під впливом арійської міфології, за якою потойбічне царство вибраних лежить на півночі [Бонгард-Левин, Грантовский, 1983, с. 11]. Загалом домінування широтної орієнтації поховань — це характерна риса для народів європейської ойкумени і лише частково азіатського ареалу. Переважання ж опозиції «північ-південь», що виявилось в меридіальній орієнтації поховань, характерна для племен і народів індоіранської мовної групи та угрофінської сім'ї і має свої специфічні причини, засвідчені в «Рігведі», пізнішій ведичній літературі та «Законах Ману». Йдеться про повідомлення в цих джерелах про деваяну («путь богів»), яка ідентифікується з утгараяною («північним шляхом»). Походження міфів про північну обитель богів та померлих героїв дослідники відносять до загальноарійського кореня, від якого вони поширилися на території Південно-Східної та Центральної Азії, Уралу і навіть Скандинавії [Бонгард-Левин, Грантовский, 1983].

Можна зазначити побічно, що меридіальна орієнтація деяких скіфських поховань, поховань сарматів, аланів, очевидно, мала за своє підґрунтя саме таке уявлення і, можливо, вказувала на особливе пошанування чи родовитість похованих.

З орієнтацією храмів, святилищ і поховань нерозривно пов'язані уявлення про напрямок просторового розташування потойбічного світу. У більшості племен і народів таким місцем був саме захід [Тайлор, 1989, с. 287]. Можливо, уявлення про західне розташування потойбіччя засновувалися на циклі міфів про помираюче та воскресаюче сонце [Афанасьєв, 1983, с. 41].

Взаємозв'язок орієнтації поховань з уявленнями про напрямок розташування потойбіччя, звичайно ж, не був прямий. У кожному конкретному випадку його слід обумовлювати. Можна погодитися з О. В. Антоновом) в тому, що від людей епохи первісності треба чекати більшої конкретизації уявлень про потойбічне, коли суттєвими були «не абстрактні напрямки, а конкретні орієнтири: оточуючі гори, річки і т. п., з якими могли бути пов'язані і уявлення про місцезнаходження світу померлих» [Антонова, 1990, с. 111]. Саме тому не можна лишати поза увагою соціально-економічний рівень розвитку зарубинецьких племен.

Не вдаючись до аналізу взаємозв'язку орієнтації поховань із зафіксованими для цих народів уявленнями про напрямок розташування потойбіччя, зазначимо, що такий зв'язок є необхідним і безумовним елементом поховального обряду. Розподіл культур ойкумени за типом уявлень і за способом поховання на широтні та меридіальні дає можливість аргументувати саме західне розташування світу померлих у міфологічній системі носіїв зарубинецької культури. Підкріпленням цієї тези може служити той факт, що супровідний інвентар (посуд) у зарубинецьких похованнях

розміщувався в західній частині могильної ями. Втім, як і будь-яке правило, згадана теза містить у собі виключення. На могильниках зарубинецької культури існують поховання із зворотнім розміщенням решток померлого та супровідного інвентаря, коли кальциновані кістки розташовані у західній частині могильної ями, тобто далі від річки, а посуд у східній.

Як уже зазначалося, певна кількість поховань на зарубинецьких могильниках має анатомічну викладку кальцинованих кісток. Вона засвідчує західну орієнтацію померлих — головою на захід. З західного боку розташовувався і посуд. Натомість там, де розміщення решток померлого та посуду зворотне, поховані орієнтовані головою на схід. Якщо погодитися з тим, що річка-вода була в уявленнях зарубенців межею і шляхом до потойбіччя, то можна говорити про аномальність таких поховань, коли шлях померлому до світу мертвих утруднювався чи й робився неможливим. Причини аномального характеру поховань можуть бути згруповані в три блоки. Перший: іноетнічні або іноплеменні вклучення; другий: статеві і вікові диференціації померлих, майнова ієрархія, соціальний стан; третій: дочасно померлі або ж померлі не своєю смертю («заложні» небіжчики) і т. п. Доскіпливе вивчення супровідного інвентаря та антропологічний аналіз кісток з поховань такого типу (їх 27, або 11,8%) дають можливість відкинути два перших блоки причин, бо: 1) в аномальних похованнях збережена широтна орієнтація та розташування відносно річки, 2) характер супровідного інвентаря (типи кераміки та фібул) не вибиваються із загального кола поховань, 3) ці поховання включають як дорослі, так і дитячі, як жіночі, так і чоловічі, 4) серед них наявні дитячі поховання з фібулами і дорослі поховання без фібул, 5) як в аномальних, так і в інших похованнях набір посуду якісно і кількісно лиша-

ється відносно сталим (в тому розумінні, що «нормальні» поховання теж могли мати неповний його набір).

Отже лишається третій блок причин, який і міг бути основою для виникнення аномальних поховань. Виділити з цього блоку якийсь конкретний ряд поки що неможливо, для цього немає достатніх підстав. Відзначимо лише, що черепні кістки одного з похованих за «аномальним» обрядом на Пирогівському могильнику мали відбитки зубів тварини. Окрім того, у жодному з цих поховань на Пирогівському могильнику не було повного набору посуду (горщик, миска, кухоль). Етнографія дає безліч прикладів поховань аномального типу третього блоку причин. В цьому плані цікавими видаються вірування українців, зокрема їх уявлення про душу. «У «непростих» людей, наприклад відьом, душа відлучається від тіла також у сні і йде на «герц». Через се коли би тіло відьми в часі сну обернув головою туди, де вона лежала ногами, душа вернувши з «герцу», не могла би втрапити до тіла, і відьма не встала б та не пробудилася б, доки тіла не привернено б до попереднього положення» [Гнатюк, 1992, с. 397]. Аналогічні уявлення зафіксовані і в ряді інших робіт [Клингер, 1911, с. 127].

Найближчою ж археологічною паралеллю можуть служити поховання черняхівської культури [Никитина, 1985, с. 84, 85]. Таким чином, існування аномальних поховань лише підтверджує тезу про західне розташування потойбічного світу в уявленнях носіїв зарубинецької культури Середньої Наддніпрянщини.

Розглядаючи семантику поховань Пирогівського могильника, відзначимо, що поховальний обряд зарубинецької культури в цілому був уособленням того кола анімістичних уявлень, що панували в середовищі її носіїв. Етнографія засвідчує досить раннє виникнення уявлень про душу, що фіксу-

ється і археологічне вже на рівні палеоліту. Питання, отже, полягає не в тому, чи існували такі уявлення у зарубинців, а саме в конкретизації цих уявлень. Така постановка проблеми передбачає ряд питань, без відповіді на які її розв'язання неможливе. Це, по-перше, питання про те, що являла собою могила і для кого вона була призначена; по-друге, що таке спалення і як його співвіднести з могилою; по-третє, кому призначався супровідний посуд; по-четверте, кому призначалася жертвна їжа і яким чином вона пов'язана (чи не пов'язана) з посудом; по-п'яте, що означають кістки тварин, яких спалювали і ховали разом (впереміш) з рештками набіжчика, та як вони співвідносяться із жертвовною їжею; по-шосте, що означали поховання самих лише спалених тварин, і як це все пов'язане з орієнтацією та топографією могильників.

Вже сам перелік питань свідчить про надзвичайно складну структуру релігійних уявлень племен зарубинецької культури.

Досить поширеною в археологічній літературі є теза про те, що могила являла собою дім (домовину) чи житло померлого. За допомогою цієї тези дослідники намагаються пояснити особливості конструкції чи облаштування могили. Однак при цьому часто не враховується той факт, що уявлення древніх про потойбічний світ вже на ранніх етапах стояло на значно вищому рівні від уявлень про «оживлення померлого». Отже, говорячи про житло для померлого, слід в'яснити, яким уявляли помертне існування. Застосування кремації свідчить, що для зарубинецьких племен потойбічне існування не було простим зліпком з існування земного. При переході до світу мертвих зовнішні, сказати б, параметри людини не зберігалися і значення, очевидно, не мали. Це зовсім не означає, що поховання за обрядом інгумації ґрунтуються на віруваннях у необхідність збереження

таких параметрів. Кремація підсилює ідею про зміну зовнішніх ознак при переході до світу мертвих. Це саме підсилюється в нашому випадку і практично повною відсутністю в похованнях знарядь праці, речей хатнього вжитку тощо, тобто того, що не мало яскраво вираженого сакрального змісту.

Іншою, поширеною у науковій літературі, тезою є те, що кремація має забезпечити вивільнення душі з тіла і безперешкодний її відліт до пращурів. Відправною точкою при цьому служить свідчення Ібн Фадлана про похорон руса, де наводяться слова одного з учасників ритуалу про перевагу спалення над трупопокладенням, мовляв спалення має забезпечити миттєвий відліт душі до потойбіччя. При цьому, однак, лишається незрозумілим, чому після спалення кістки (як у нашому випадку) одчищають і заховують у могилу? Залишається нез'ясованим, хто «живе» в могилі і хто «відлітає» з димом.

Ці питання підводять до самої суті анімістичних уявлень зарубинецьких племен. Вони настановлюють на думку про існування в їхньому середовищі уявлень про неоднорідну структуру людської душі, про існування в людині кількох душ.

Подібні уявлення, широко засвідчені етнографією, практично не беруться до уваги археологами, хоча для цього є всі підстави. Так, стародавні римляни вважали, що в людині присутні одночасно три душі: тінь, душа пращурів (ман) і дух. Єгиптяни бачили в людині чотири душі — душа, розум, існування, тінь. Індуси розрізняли містичну і генетичну душу [Тайлор, 1989, с. 216, 217]. Греки розрізняли поняття «псіхе» (тінь людини) і «тімос» (сукупність духовних властивостей) [Челньшев, 1970, с. 83]. Уявлення про троїстий або багато-членний склад душі у палеоазіатів, фінно-угрів, бурятів, монголів, евенків детально викладені у праці В. В. Євсюкова [Євсюков, 1988, с. 86, 87].

Існування уявлень про складну структуру душі у слов'ян можна вважати доведеним [Велецкая, 1978, с. 19; Попович, 1985, с. 68—74]. Такі уявлення збереглися і в пізніші часи, в тому числі й на Україні. Характерним в цьому плані є цикл уявлень українців про долю. Етнографами засвідчені вірування у три долі людини — «1) природжена доля — душа пращурів, 2) доля — янгол, 3) доля — душа людини чи її двійник» [Булашов, 1909, с. 233].

Найрізноманітніші і найскладніші в кожному конкретному випадку вірування про склад душі, у своїй основі зводяться до того, що в людині присутні принаймі дві душі — небесна, пов'язана з пращурами, і тілесна, пов'язана безпосередньо з тілом чи його рештками. На наш погляд, обряд кремації, при похованні решток спалення у спеціальному місці на могильнику, спирається на вірування в душу небесну і душу тілесну. Одна відлітала з димом до пращурів, інша лишалася в могилі, що ставала, відтак, її житлом.

Загальнослов'янські вірування про те, що людина по смерті могла перетворитися на упиря, якщо, наприклад, не дотриматися потрібних обрядів при похованні, а також класифікація упирів в одному ряду з худобою (себто з началом тваринним) [Попович, 1985, с. 68], наводить на думку, що тілесна душа, за уявленнями зарубинців, могла бути, по-перше, до певної міри недоброю, спроможною спричинити зло живим. Саме такою (і при цьому тісно пов'язаною з кістками померлого) вона виступає, наприклад у монголів, бурятів та інших народів Сибіру й Центральної Азії [Євсюков, 1988, с. 86]. Можливо, щоб позбавитися мстивості тілесних душ, в могилу не завжди клалися всі перепалені кістки. На зарубинецьких могильниках є певна кількість поховань, де відсутні великі кістки кінцівок. А саме їм у деяких народів приписувалася особлива злоба і мстивість, що знайшло відобра-

ження в багатирських епосах [Героический эпос..., 1975, т. 1, с. 385, 393, 397]. По-друге, тілесну душу треба було задобрювати і навіть годувати. Звичай годування померлих, поширений в античному світі, найвиразніше виступає в обрядах етрусків та римлян, які для годування померлих просвердлювали отвори в надмогильних плитах. Звичай «годування» душ зафіксований археологічно на черняхівських могильниках [Магомедов, Вакуленко, 1990, с. 131]. Очевидно, що саме такі уявлення про тілесну душу змушували зарубинців класти в могилу так звану жертвону (напутню) їжу — шматки м'яса великої та дрібної худоби.

Таким чином, поховальний обряд зарубинецьких племен (кремація з наступним похованням кісток) дає підстави для реконструкції уявлень про існування в людині одночасно двох душ — небесної та тілесної. Однак, на нашу думку, є всі підстави для фіксації вірувань, пов'язаних із третьою душею. Якщо небесна душа відлітала з димом, входила до сонму духів-покровителів, а друга, тілесна, довічно лишалася біля кісток померлого, то логічно припустити, що існували уявлення і про третю душу, яка уособлювала образ самого померлого (тінь), і яка певний час перебувала в мовдлі, після чого вирушала на захід, до царства мертвих. Саме з цією душею пов'язувалася орієнтація і розташування могили, саме з нею, можливо, був пов'язаний і супровідний інвентар у всій різноманітності його якості і кількості. Можна висловити припущення про те, що ця різноманітність була відображенням індивідуальної особистості померлого, приналежності його до певної вікової чи соціальної групи, тобто була пов'язана з третьою душею (тінню). Отож, душа-тінь вирушає річкою на захід, а душа небесна відлітає з димом на небо, — чи немає тут протиріччя? Такого питання на виникатиме, якщо зга-

дати, що у древніх вертикальна і горизонтальна будова світу ніколи не мислилися відірвано. Навпаки, ці дві структури були тісно пов'язаними і взаємовпливовими. Тричленна вертикальна і чотиричленна горизонтальна світобудова, де всі елементи тотожні один одному, а верх підмінює собою північ (як у арійців) [Раевский, 1985, с. 28] чи захід (як, зокрема, у слов'ян) [Попович, 1985, с. 55—57], а низ, відповідно, південь чи схід, — така структура, реалізована в уявленнях про світове дерево, характерна для всіх народів ойкумени [Топоров, 1982, с. 26—28]. У нашому випадку сказане служить ще одним аргументом на користь того, що в середовищі зарубинецьких племен існували вірування, пов'язані з третьою душею (тінню) — обидві (душа небесна і душа-тінь) вирушають до потойбіччя, але різними шляхами, що відповідало їхньому різному призначенню. Уявлення про троїсту структуру душі утримували під собою соціальний момент, пов'язаний із соціально-віковим статусом членів колективу. Широкознана у слов'ян система наслідування статусу батьків дітьми, виражена у формулі «четвертый дядя в версту со старшим племянником» (тобто рівний йому в правах), на думку спеціалістів, приховує в собі архаїчну структуру, коли рідство було не біологічним за характером, а соціальним, і виражалося в термінологічному маркіруванні не індивідів, а одновікових груп обох статей. «У перехідний період зв'язки між кровними родичами ще регулювалися у відповідності з принципами групових та вікових норм: група «дядьків» (троє) співвіднесена з групою племінників (троє). Зрозуміло, що кожна група складається із двоюрідних братів, тобто, пряме фізіологічне рідство ще не враховується. Таким чином, у кожному «коліні» буде по троє братів, а четвертий (і, отже, п'ятий) брат виявляється поза якимось правом, але в позиції рівного з першим з наступного поко-

ління у випадку, наприклад, якщо цей перший помре раніше певного строку» [Альбедиль, Мисюгин, 1984, с. 104, 105]. Така потрійна система наслідування соціального статусу — типова для періоду розкладу патріархальних сімей і переходу від общинної власності великих сімей до приватної індивідуальної власності малої сім'ї [Мелетинский, 1985, с. 159, 160]. Виходячи з планування поселень зарубинецької культури, ці племена перебували саме на такому рівні соціального розвитку [Максимов, 1982, с. 36, 37; Обломский, Терпиловский, Петраускас, 1990, с. 17]. Загальновідомо, що система соціальних відносин у стародавніх колективах безпосередньо відбивалася і на уявленнях про потойбічне, тому потрійна система наслідування соціального статусу у зарубинецьких племен спонукала до появи вірування про троїстий характер людської душі.

Ймовірно, що анімістичні уявлення поширювалися в зарубинців і на тваринний світ. Надто цікавим у цьому плані є, зафіксований на кількох зарубинецьких могильниках (Пирогів, Отвержичі, Лука), звичай класти в поховання перепалені кістки ведмедя — характерне явище для переважної більшості племен і народів євразійського континенту (хронологічно він досягає муст'єрської доби і проявлений в археології та етнографії багатьох народів) [Семенов, 1966, с. 414—420; Столяр, 1972, с. 42—44; Рыбаков, 1981, с. 98—108]. Ведмідь пов'язувався не тільки з ідеєю плідності, але з вогнем і потойбіччям, особливо пошановувався його череп та лапи — своєрідні медіуми його магічної сили.

Навряд чи можливо реконструювати звичаї та вірування цього циклу, які панували в середовищі носіїв зарубинецької культури, зважаючи на їх широкий діапазон, а також на те, що маємо мінімальну базу для таких реконструкцій. Однак у питанні про культ ведмедя слід окремо акцентувати

увагу на анімістичному аспекті: шанування ведмедя у древніх супроводжувалося вірою в душу цієї тварини. За уявленнями стародавнього населення, душею були наділені не всі тварини [Алексеев Н. А., 1980, с. 125, 135]. У різних народів перелік обділених душею тварин варіювався, однак незмінною залишалася віра в те, що душу має ведмідь. Причиною такої стабільності, можливо, були уявлення про схожість ведмедя з людиною, зафіксовані у всіх народів «ведмежого циклу». Наявність таких уявлень у середовищі зарубинецьких племен також очевидна. Щодо інших тварин, які, в уявленнях зарубинців, теж були наділені душею, то, ймовірно, до них треба включити всіх тварин, що їх спалювали разом з померлим, і чії кістки потім розміщували в могилах разом з людськими. Для Пирогівського могильника такими тваринами були: бик (корова), вівця-коза, свиня, птахи. У деяких випадках ними були дикі тварини.

Розташування кальцинованих кісток тварин у могилі пов'язане з їхнім «обслуговуванням» душі-тіні, яка відправлялася водою до потойбіччя. Тварини мали допомагати їй дістатися світу мертвих. Участь тварин у переправі міфічного героя до потойбіччя переконливо висвітлена В. Я. Проппом [Пропп, 1986, с. 202—215]. Зі зміною форм виробництва роль тварин при переправі теж змінювалася, змінювалися і види тварин, однак суть самих уявлень лишалася сталою. Цікавою в цьому плані є думка польської дослідниці Т. Венгжинович, яка розглядає розташування тваринних кісток разом з людськими як обряд заміщення парного людського поховання [Węgrzynowicz, 1982, s. 312], що, однак, не суперечить і нашому погляду.

З анімістичними уявленнями про тварин у середовищі зарубинецьких племен пов'язані, очевидно, і поховання кальцинованих кісток лише тварин (де людські кістки від-

сутні), що виявлені на Пирогівському могильнику. Поховальний інвентар цих поховань ідентичний звичайним людським похованням. Логічно припустити дві можливі інтерпретації цих тваринних поховань: 1) ритуальні поховання, пов'язані з тотемними пращурами та 2) один із типів кенотафних поховань. Як відомо, звичай поховання тотемного пращура широко практикувався стародавніми колективами. Однак, ми маємо справу не з цим звичаєм, і це очевидно з самого складу таких поховань (у різних випадках вони містили кістки різних тварин, часто — кількох одночасно, що було неможливим при похованні якогось певного тотемного пращура). Подібна ситуація спостерігається і на могильниках інших культур, де зустрічаються такі самі поховання [Węgrzynowicz, 1982; Никитина, 1988; Sirbu, 1993].

Лишається припущення про кенотафний характер таких поховань. Однак на могильниках зарубинецької культури відомі «справжні» кенотафи, себто поховання, що зовсім не мали кальцинованих кісток, при наявності, натомість, супровідного інвентаря — меморіальні (символічні) могили влаштовані для людини, тіло якої з якихось причин неможливо піддати похованню. Причини таких поховань можуть бути двох порядків: людина загинула на чужині і про це стало відомо родичам, або ж людина загинула таким чином, що тіло її неможливо поховати. Якщо ми погодимося з причинами першого порядку, то мусимо згодитися з тим, що якась частина зарубинецького населення брала участь у військових сутичках чи походах до віддалених місцевостей. Цей принцип суперечить як характерові самої зарубинецької культури, так і рівню озброєності зарубинецьких племен. Стосовно причин другого порядку, то людей, які загинули неприродною смертю, вважали «залежними» і ховали за певним обрядом, про що йшлося вище. Все

вказане може свідчити про те, що кенотафи в дійсності не були меморіальними похованнями. Прояснити питання про те, чим вони були насправді, можуть до певної міри, обряди заміщення, добре зафіксовані у народів середньоазійського регіону. Для того, щоб попередити смерть дітей чи дорослих, таджики і узбеки, приміром, забивали і варили спеціально виготовленого барана, м'ясо роздавали старим людям і мулли, а кітки «збирали у мішок, який називався саваном, і закопували під порогом кімнати подружжя або на старому кладовищі. При опусканні мішка з кістками в яму чоловік мав сказати: «Нехай це буде останнім похованням моєї дитини» [Антонова, 1990, с. 104, 105]. У давньому Вавілоні, щоб уникнути смерті під час хвороби, необхідно було послати богині світу мертвих Ерешкигалі козеня, яке заміняло собою людину [Антонова, 1990, с. 250, 251]. Відомості про існування обрядів заміщення у галів зустрічаємо в роботі Гая Юлія Цезаря «Гальська війна» (VI, 16)¹: «люди, поразенные тяжкими болезнями, а также проводящие жизнь в войне и в других опасностях, приносят или дают обет принести человеческие жертвы». Ми далекі від того, аби проводити якісь прямі паралелі між зарубинецькими похованнями та вищеприведеними звичаями, однак сам принцип заміщення покійників, як здається, не може бути відкинутий. У цьому контексті досить виразним фактом виглядає те, що розміри могильних ям переважної більшості «кенотафних поховань», скажімо, черняхівської культури, дозволяють дослідникам інтерпретувати їх саме як дитячі [Сымонович, 1988, с. 148, 154]. На зарубинецьких могильниках цього прослідкувати, на жаль, не можна, бо розміри могильних ям, як дорослих, так і дитячих поховань, практично не відрізняються.

¹За виданням: *Записки Юлиа Цезаря...*, 1991.

Цікавими паралелями цьому обряду можуть бути могильники київської культури, так як їх трактує М. Б. Щукін [Щукін, 1990, с. 118—120]. При всій умовності його підходу, маємо зважити на безперечну наявність «поминальних» поховань у київській культурі, де виявлені лише перепалені кістки тварин.

Надто важливими в цьому плані видаються висновки польської дослідниці Т. Венгжинович, яка займалася вивченням та інтерпретацією поховань з кістками тварин. Вона розглядає їх як джерело для дослідження вірувань стародавніх колективів. Звертаючись до інтерпретації поховань, які містили лише кістки тварин, вона підкреслює, що наявність таких поховань на могильниках визначає зв'язок їх з ритуалом похорону та ідеологією, побудованою навколо уявлень про смерть. Засновуючись на тотожності поховального обряду, який застосовувався для людей і тварин, на розміщенні в похованнях з кістками тварин прикрас, посуду, речей, які не мали з ними зримого зв'язку, дослідниця підкреслює, що це дозволяє думати про антропоморфізацію тварин, коли вони досягають значення людини (але не вище), що дозволяє застосовувати по відношенню до них відомі в даному суспільстві форми культу покійників. Причиною того могла бути потреба в замірнику людини для здійснення заміницького поховання. За іншою теорією, такі поховання розглядаються як жертви, що приносилися силам, у компетенції яких знаходилися справи смерті [Węgrzynowicz, 1982, s. 312].

Отже, цілком можливо, що і зарубинецькі поховання, які не містять кісток взагалі, і ті, що містять виключно кістки тварин, належали до одного ряду ритуальних поховань, які мали на меті замінити поховання тяжкохворих дорослих чи дітей, життя яких перебувало під загрозою.

Перед тим, як звернутися до семантики

урнових поховань, зазначимо, що, загалом, в багатьох культурах обряд кремації співіснує з обрядом інгумації; часом витісняючи його зовсім, або затухаючи під його впливом, як це було, скажімо, в гомерівській та класичній Греції [Акімова, 1990, с. 31], черняхівській культурі. Співіснування кремації та інгумації детально висвітлене в статті С. С. Бессонової [Бессонова, 1990, с. 23, 24].

Це свідчить, ймовірно, про те, що кремація не була повною протилежністю обряду інгумації і мала єдине з ним світоглядне підґрунтя. Це підтверджується і урновими похованнями, відомо, що посуд (урна) не був прерогативою лише обряду кремації. Поховання в урнах за обрядом інгумації було досить поширеним явищем ойкумени доби раннього заліза (особливо доби еллінізму).

Урнові поховання в зарубинецькій культурі, як вже зазначалося, присутні на могильниках Середньої Наддніпряниці, Прип'ятського Полісся. На деяких могильниках вони складають більш-менш територіальне виділені групи. Тенденція до осібно розташування урнових поховань, їхнє облаштування (форма могильної ями найчастіше округла або близька до такої), типологія самих урн (їхня різноманітність), приводили дослідників до висновку про те, що в урнових похованнях слід вбачати, очевидно, певний хронологічний етап у розвитку зарубинецького поховального обряду, а саме — ранній, що мав риси поховального обряду попередніх культур, зокрема, пізньоскіфської [Максимов, 1972, с. 105, 122], або — для Полісся — поморської культури [Каспарова, 1976, с. 42]. Подальше вивчення пам'яток змусило дослідників констатувати, що «урновий обряд як хронологічна ознака використовуватися не повинен...», однак лишається в силі висновок про такі поховання як про ознаку інокультурних впливів [Каспарова, 1981а, с. 12].

У розв'язанні проблеми про характер урнових поховань поза увагою дослідників залишилися два суттєвоважливі моменти: антропологічний (статевіковий) аналіз урнових поховань та їхня семантика.

Вивчення кальцинованих кісток з урнових поховань проводилося лише для могильника Отвержичі [Каспарова, 1972; 1976] та Пирогів. З 12 урнових поховань Пирогова, кістки яких були визначені, 6 виявилися дитячими, одне жіноче (до 25 років), три містили лише кістки тварин, два — людські кістки (вік і стать визначити неможливо). Така ж тенденція щодо дитячих поховань встановлена і на могильнику Отвержичі, де з 23 урнових поховань 10 були дитячими, а 5 — жіночими, решта — невизначені. Наявність серед урнових поховань жіночих не суперечить вказаній тенденції. На могильнику Вороніно обидва урнові поховання інтерпретовані як дитячі. До того ж серед кісток одного з них (№ 2) виявлено чотири неповністю спалених дитячих зуба [Кухаренко, 1961, с. 55].

В тих випадках, коли вік похованої дитини вдавалося визначити, він становив до 7—8 років. На могильнику Отвержичі вік померлої дитини з поховання 28 становить 3 роки, а з поховання 38 — 7—8 років. На Пирогівському могильнику в похованнях № 236, 253 виявлено кальциновані кістки дитини до одного року, в похованнях № 10, 91 — до 7 років. Таким чином, цілком можливо, що в урнових похованнях ховали переважно дітей першої вікової групи — до 7 років, тоді, як в ямних похованнях — другої вікової групи 7—15 років (поховання № 195, 215, 226).

Цікавий в цьому відношенні звичай дитячих поховань в амфорах, що існував як в Ольвії, так і в інших центрах античного Надчорномор'я протягом усієї античної доби [Бунятян, Зубарь, 1991, с. 228—238; Археологія Української РСР, 1971, с. 302]. Як уже зазначалося, кремація та інгумація

належали до одного семантичного ряду. Показовим є те, що серед ямних поховань зарубинецької культури, виконаних за обрядом кремації, є такі, що мали анатомічну викладку кальцинованих кісток. Подібна анатомічна викладка, коли кістки черепа знаходилися зверху, прослідкована і в деяких урнових похованнях.

Найрозповсюдженішими інтерпретаціями урнових поховань, виконаних як за обрядом кремації, так і за обрядом інгумації, є пояснення їх або як своєрідної «їжі для бога смерті» [Антонова, 1990, с. 109], або як уособлення ідеї реінкарнації, коли посудина-урна була прообразом материнської утробы [Томсон, 1958, с. 247].

На наш погляд, поховання в урнах не можуть бути інтерпретовані як «їжа бога смерті». Загалом зв'язок урни і варистого посуду здається дещо натягнутим, навіть зважаючи на те, що урнами часто служили великі корчаги «кухонного типу». Згадаймо, однак, що урнами часто були амфори та посуд явно не придатний для приготування їжі, а також глиняні моделі жител, що зовсім протирічить зв'язку урна — варистий посуд. Цікавим в цьому відношенні є й етимологія слова «корчага», як її бачать деякі лінгвісти, від алтайського «*kuḡsuk*», «*karčak*» — «ящик», «труна» [Трубачев, 1966, с. 215]. Означення посудини на індоєвропейському рівні асоціювалося передусім із землею — ямою [Даниленко, 1974, с. 129], що й зовсім віддаляє від ототожнення урни з варистим посудом. Очевидно, що побутовий «кухоний» посуд і посуд ритуальний у стародавніх колективах ніколи не зміщувався, що засвідчене етнографічними даними.

Дещо штучними видаються і спроби зв'язати урнові поховання з ідеєю реінкарнації, де урна символізувала собою материнську утробу. На перший погляд, такий зв'язок підтверджується на лінгвістичному рівні (словенське «*lopec*» — горщик — ви-

водиться від праслов'янського «*loно*» — уроба, лоно) [Трубачев, 1966, с. 212—214]. Однак саме слово «*loно*» більшість дослідників виводить від праслов'янського *ležati* — «лежати», *lože* — «ложе» через вихідну форму *logsno* — «лежання», пов'язану з праслов'янським «*logъ*» — «низина, долина, лог». Форма *ležati*, у свою чергу, споріднена з давньонімецьким *ligen* — «лежати», готичним *ligan*, *lige* — ліжко, могила [Етимологічний словник, 1989, с. 213, 286].

Тобто лінгвістичні дані підводять нас до висновку про те, що зв'язок урна — материнське лоно, якщо й існував, то явно не був домінантним. Цей висновок підтверджується і різноманітністю типів поховальних урн як у зарубинецькій, так і в інших культурах.

Крім семантичної тотожності урнових інгумацій та кремацій, а також визначення вікової приналежності похованих, для в'яснення семантики урнових поховань зарубинецької культури слід зауважити такі моменти: походження самого обряду поховання в урнах та зв'язок таких поховань з орієнтацією.

Як уже зазначалося, ями урнових поховань найчастіше мають круглу чи близьку до круглої форму, тобто вони позбавлені чіткої просторової орієнтації (вона для них не обов'язкова). Загальна функція орієнтації поховань (як і жител на поселеннях), що полягала в соціалізації (упорядкуванні) довколишнього простору могла бути опущена лише в одному випадку, коли об'єкт цієї функції (в нашому випадку — рештки померлого) включався вже до готової (упорядкованої) структури. Показовим у цьому плані є той факт, що в археологічних культурах, де поховальні комплекси розміщені в житлах, рештки похованого або орієнтовані до центра житла, або не мали певної орієнтації [Антонова, 1990, с. 110, 111]. Так, на Козирському городищі, де безпосе-

редньо в житлах (!) були досліджені дитячі поховання в амфорах, всі вони не мали стійкої орієнтації і розміщувалися «або в кутках приміщень, або біля вхідних дверей» [Бураков, 1976, с. 141]. Орієнтація не дотримувалася, бо функцію соціалізації простору виконувала сама споруда. Широковідома теза про спорідненість житла і домовини, стосовно до нашого випадку, найяскравіше засвідчена у Месопотамії, де стіни жител і поверхня посуду прикрашалися однаковим орнаментом і позначалися одним знаком [Антонова, 1990, с. 55]. Етнографія знає безліч прикладів, що переконливо свідчать про захисні функції глини в давнину — від будівництва хати-мазанки до вироблення глиняного посуду і етики поводження з глиною [Пошивайло, 1991, с. 17—25]. Ймовірно, що такі захисні функції в урнових похованнях зарубинецької культури і виконувала урна, яка являла собою готовий (захищений) упорядкований об'єм. Показовим також є те, що в культурах з масовим похованням у житлах, переважну більшість похованих складають діти [Антонова, 1990, с. 85, 86]. Цікаво, що для античних міст обряд поховання дітей в амфорах під підлогою жител спостерігається лише на периферії, що відзначалася значним відсотком «варварського населення» [Бураков, 1976, с. 142].

Такі факти можуть бути пояснені самим соціальним статусом малолітніх дітей у стародавніх колективах, коли «у початковий період життя дитина вважалася особливо беззахисною перед злими духами, мешканцями того світу, який вона недавно полишила» [Файнберг, 1988, с. 272]. Отож і простір, куди поміщали кістки дитини по смерті, мав бути упорядкований по особливому — виразніше, відчутніше, що й досягалося за допомогою посудини-урни.

Зважаючи на віковий склад похованих в урнах та на сам характер цих поховань, можна припустити, що зарубинецькі ур-

нові поховання і дитячі поховання в житлах належать до одного семантичного ряду.

Співіснуючи в різних культурах, обряди кремації та інгумації померлих, не були явищами, що виключали одне одного, так само, як урна кремація та інгумація ґрунтувалися на одних світоглядних підвалинах. Пов'язані безпосередньо з орієнтацією поховань, а, відтак, із соціалізацією простору довкола, посудини-урни виконували ті ж функції, що й житла на поселеннях. Аналіз урнових поховань зарубинецької культури свідчить про те, що такі поховання були дитячими і на різних могильниках мали тенденцію до утворення окремих територіальних груп. Урна підсилювала захисні функції поховання, що було необхідним, зважаючи на статус малолітніх дітей у стародавньому колективі. Можливо, дитячі поховання зарубинецької культури були результатом дивергенції обряду поховань у житлах — доволі поширеного явища в ойкумені за раніших часів.

Викладаючи синтаксику керамічного поховального комплексу Пирогівського могильника (розділ III), ми визначили цей комплекс як такий, що мав специфічне призначення, а саме служив одним із суттєвих елементів поховального обряду. За шкалою семіотичності (термін А. К. Байбурина [Байбурин, 1989, с. 73]) кераміка Пирогівського могильника займала, отже, найвищий статус, дорівнюючись знакам, що уособлювали певні аспекти ідеології племен зарубинецької культури. Як свідчать дані етнографії, використання такої кераміки в побуті виключене. Вона виготовлялася лише для ритуалів.

Семантика розташування посуду в похованні, можливо, утримувала в собі пласт уявлень про захисні функції керамічних виробів, подібні до тих, що засвідчені в етнографії українців — кожен вид глиняних виробів «мав конкретне традиційне місце зберігання» [Пошивайло, 1991,

с. 131]. Посуд зосереджувався передовсім біля дверей та печі, виконуючи функції захисту від проникнення до житла небажаних сил [Байбурин, 1983, с. 134]. Можливо, такою самою була семантика розташування кераміки в похованнях.

Як уже згадувалося, варіативність керамічного набору може бути співвіднесена з соціальним статусом чи індивідуальністю похованого. Відзначимо також, що знакова система керамічного комплексу характеризується певною ритмічністю, в якій одні елементи є напередзаданими (алгоритмічними) щодо інших. Вивчення поховального керамічного комплексу свідчить, що таким елементом (алгоритмом) в поховальних комплексах виступає сам горщик (гличик). Він є обов'язковим практично для всіх поховань (присутній у 90% поховань від загальної їх кількості), тобто є основним, домінуючим і обумовленим елементом. Обумовленість його полягала в тісному зв'язку з самою могилою, коли її загальна семантика (житло для померлого) потребувала міфологічного підкріплення. Показовим в цьому відношенні є три поховання Пирогівського могильника, де горщики містили деревне вугілля. Ймовірно, що таким чином уособлювалося домашнє вогнище — міфологічний і реальний центр будь-якого житла, широко засвідчене в слов'янській етнографії [Зеленин, 1991, с. 351].

Розглядаючи ідеологічні уявлення племен зарубинецької культури, ми не можемо пройти повз пласт міфологем, виражених в орнаментативній та формальній посуді, прикрас. Однак складність цієї проблеми полягає в тому, що в даному випадку маємо справу не зі знаками, включеними в систему, де повторення певних знаків та їхній алгоритм могли б дати нам ключ до їхнього адекватного тлумачення, а з поодинокими знаками-символами, вирваними, сказати б, з контексту ідеології як знакової системи. Діалектика знаків подібного типу така, що

при мінімальних, схематичних, спрощених параметрах, вони є результатом надзвичайної ускладненості, абстрагованості їх психічних чинників. Тобто, — що простіше знак — складніші й абстрагованіші причини, що його породили. Ми маємо справу зі знаками полісемантичними, будь-яке витлумачення яких хибуватиме однобокiстю й неадекватністю. Натомість з упевненістю можна сказати, що сама наявність у похованнях, скажімо, фібул свiдчить про існування уявлень про захисні функції гострих предметів.

Звертаючись до прагматики знакової системи поховального комплексу, слід зазначити, що поховальний комплекс був системою синкретичною. Синкретизм її полягав у полісемантичності самих знакових елементів цієї системи, коли кожен з них, символізуючи притаманне йому коло понять, ототожнювався з ними і, одночасно, слугував функцією в загальній міфологічній дихотомії світу.

Прагматика знакової системи поховального комплексу обумовлювалася її семантикою. Як наголошувалося, поховальний комплекс складався за основними принципами міфотворення і, отже, може бути схарактеризований ними. Відомо, що такими принципами міфотворення є метафоричність (метонімія), ритмічність (повторюваність міфа), сюжетність, наявність діючого начала та включення специфічного часу й простору.

Міфологічний мікрокосм могили був копією мікрокосму житла з усіма його елементами, передусім орієнтацією та центром. У житлі таким центром була піч, а в могилі (у зарубинецьких племен Середньої Наддніпрянщини) — горщик. Сама організація могили (як і житла) утримувала в собі уявлення про первісну горизонтальну дихотомію світу, творення його шляхом

ділення на «свій» (упорядкований) та «чужий» (сповнений хаосу). Вертикальна будова світу фіксувалася самим розташуванням могильника: гора (небо, обитель богів) й вода (низ, потойбіччя). Взаємозв'язок цих двох понять проступає в поховальному комплексі досить виразно. Померлий зорієнтовувався до неба (за допомогою кремації) й до низу, води (самою могилою), що відповідало його ролі посередника між світом живих та богами, між одноплемінниками і пращурами. Це відповідало і уявленням про неодномірну структуру людської душі. Міфологема подорожі до потойбіччя (присутня у всіх міфах поховального циклу) ототожнювалася, імовірно, з розміщенням кісток похованого — ближче до води — та кістками тварин, яких спалювали разом з небіжчиком. Очевидно, вона підкріплювалася і анатомічною викладкою кісток, що імітувало положення померлого — у витягнутому стані на спині — стан посмертної подорожі [Антонова, 1990, с. 109]. Розташування потойбіччя фіксувалося західною орієнтацією померлих та спрямуванням могил відносно річки. Риси «того світу» прочитувалися через міфологему ріки-води та через добір поховального інвентаря. Як зазначалося, добір цей не був випадковим, адже всі предмети, покладені в поховання, характеризуються хтонічністю. Такими є мідні, бронзові предмети (в нашому випадку фібули та деякі прикраси). Такою, безпосередньо пов'язаною із землею та потойбіччям, є і кераміка (міфологічний зв'язок гончарів з «тим світом» — широко відомий з етнографії). Чітке взаєморозташування решток померлого та супровідного інвентаря, а також системність у доборі цього інвентаря, відбивали ту ритмічність, що, за уявленнями зарубинецьких племен, уособлювала світовий порядок.

ОПИС ПОХОВАНЬ ЗАРУБИНЕЦЬКОЇ КУЛЬТУРИ ПИРОГІВСЬКОГО МОГИЛЬНИКА З РОЗКОПОК 1970—1972 рр.¹

ПОХОВАННЯ 136. Ямне. Обриси могильної ями простежувалися на глибині² 0,55 м. Орієнтоване за лінією схід-захід. Розміри могили — 1,3х1,0 м. Дно на глибині 0,72—0,75 м. Скупчення кальцинованих кісток знаходилося в невеликій лінзі в південно-східній частині могили, займало площу 0,5х0,43 м. В розміщенні кісток простежувалася «анатомічна» викладка кісток. Кістка жертвової їжі знаходилася біля посуду (10 см на схід від нього).

Поховальний інвентар (далі інвентар): чорнолошений горщик та миска (рис. 16, 1; 42,1,2) — в західній частині могили. В заповненні могильної ями зустрінуто невеликі шматочки деревного вугілля.

ПОХОВАННЯ 137. Ямне. Обриси могильної ями не простежувалися. За розташуванням поховального інвентаря та кальцинованих кісток орієнтація могильної ями визначається за лінією схід-захід. Дно — на глибині 0,7 м. Кальциновані кістки розміщувалися в східній частині могили. Кістки жертвової їжі (дві плечові і лопатка вівці-кози) знаходилися біля посуду.

Інвентар: Горщик чорнолошений з біконічним витягнутим тулубом та миска (рис. 10, 3; 42, 6) — в західній частині могильної ями. Миска лежала на схід від горщика. Бронзова фібула зарубинецького типу (рис. 33, 7) знаходилася на північ від посуду, на кальцинованих кістках. В заповненні могили зустрінуто декілька невеликих фрагментів деревного вугілля.

ПОХОВАННЯ 138. Ямне. Обриси могильної ями не простежувалися. Дно — на глибині 0,40 м. Кальциновані кістки лежали невеликим скупченням. Кістка жертвової їжі відсутня.

Інвентар: невеликий лошений горщик червонокоричневого кольору (рис. 9, 5; 42,3) знаходився західніше кісток. Біля черепних кісток лежала бронзова фібула зарубинецького типу (рис. 33, 8).

ПОХОВАННЯ 139. Ямне. Могиляна яма орієнтована за лінією схід-захід, її розміри — 1,3х0,7 м. Дно — на глибині 0,35 м. Кальциновані кістки розміщувалися двома скупченнями. Перше займало площу 0,3х0,2 м — в центральній частині могили; друге, розміром 0,3х0,3 м — в східній частині. Серед кісток другого скупчення виявлені черепні кістки. Кістка жертвової їжі відсутня.

Інвентар: горщик і миска (рис. 13, 1; 42, 4, 5) розміщувалися в західній частині могили. Миска стояла північніше від горщика. Невелика бронзова пластина округлої форми зі слідами перебування у вогні була виявлена серед кісток другого скупчення. В заповненні могили зустрінуто декілька фрагментів деревного вугілля.

ПОХОВАННЯ 140. Ямне. Зорієнтоване за лінією схід-захід. Розміри могильної ями — 0,95х0,75 м. Дно — на глибині 0,72 м. Кальциновані кістки розміщувалися одним скупченням у східній частині могили, їх небагато. Виявлено невеликий фрагмент кістки жертвової їжі.

Інвентар: чорнолошений горщик — в західній частині могили. Горщик слабого випалу, вінця відсутні. Горщик був прикрашений трьома підковоподібними наліпами (зберігся один).

ПОХОВАННЯ 143. Ямне. Могиляна яма зорієнтована за лінією схід-захід, її розміри — 1,5—1,6х0,75—0,8 м. Дно — на глибині 0,75 м. Кальциновані кістки знаходилися в двох скупченнях. Перше — в лінзоподібному заглибленні, центрі могили (розмір — 0,2х0,2 м). Друге скупчення виявлено в північно-східній частині могили, також в лінзі. Його розміри — 0,2х0,2 м. У другому скупченні були переважно дрібні кістки ребер. Кістки жертвової їжі знаходилися на схід від кераміки (лопатка і чотири ребра вівці-кози).

Інвентар: горщик, миска з кухлем всередині (рис. 14, 3; 43,1) — в західній частині поховання. Весь посуд якісного виготовлення. Миска знаходилася на південь від горщика. Бронзова фібула (рис. 29, 6) розташовувалася на черепних кістках. В заповненні ями виявлено декілька дрібних фрагментів деревного вугілля.

ПОХОВАННЯ 144. Ямне. Орієнтація — схід-захід. Розміри могильної ями — 1,5—1,6х0,8 м. Дно — на глибині 0,75 м. Кальциновані кістки зафіксовані у східній частині могили трьома скупченнями. Перше, невелике за кількістю кальцинованих кісток, займало площу 0,2х0,2 м. В цьому скупченні знаходилися черепні кістки. Друге скупчення знаходилося в лінзоподібному заглибленні в північно-східній частині могили. Його розміри — 0,15х0,18 м. Третє скупчення розміщувалося майже в самому кутку могили. На відстані 0,35 м від посуду знаходилася кістка жертвової їжі.

¹ Поховання Пирогівського могильника з розкопок 1966-1968 рр. опубліковані: Кубишев, Максимов, 1969, с. 25-38; Кубишев, 1976, с. 23-41; Кубишев, Скиба, 1989, с. 83-95.

² Виміри глибин зроблені від сучасної поверхні.

Інвентар: чорнолощені горщик, миска, кухоль (рис. 25, 6; 43, 4, 5) — в західній частині могили. Горщик майже повністю асимілювався з ґрунтом.

ПОХОВАННЯ 145. Ямне. Зорієнтоване за лінією схід-захід. Розміри могильної ями — 1,6x0,85 м. Дно — на глибині 0,33 м. Невелика кількість кальцинованих кісток зустрінута по всій площі могили. Кістка жертвовної їжі знаходилася біля західної стінки могильної ями.

Інвентар: чорнолощений горщик (рис. 43, 6) досить слабого випалу знаходився в центральній частині могили.

ПОХОВАННЯ 146. Ямне. Зорієнтоване за лінією північний схід — південний захід. Розміри могильної ями — 1,74x0,65 м. Дно — на глибині 0,5—0,52 м. Скупчення кальцинованих кісток — в східній частині могили. Його розміри — 1,0x0,35—0,45 м. Товщина скупчення — 10 см. Кістки великі. Кістка жертвовної їжі знаходилася біля посуду.

Інвентар: чорнолощені горщик, миска з кухлем в середині (рис. 45, 1, 2) — в західній частині. Виготовлення посуду якісне. В заповненні могильної ями виявлено декілька дрібних фрагментів деревного вугілля.

ПОХОВАННЯ 147. Ямне. Зорієнтоване за лінією схід-захід. Розміри могильної ями — 1,35x0,85 м. Дно — на глибині 0,36—0,38 м. Стан збереженості поховання поганий. Невелике скупчення кальцинованих кісток виявлене в північно-східній частині могили в лінзоподібному заглибленні.

Інвентар: невеликий чорнолощений горщик — в західній частині могили. Горщик дуже поруйнований оранкою.

ПОХОВАННЯ 149. Ямне. Зорієнтоване за лінією схід-захід. Розміри могильної ями — 1,56x0,66 м. Дно — на глибині 0,62 м. Кальциновані кістки знаходилися в лінзоподібному заглибленні в східній частині могили. Розміри скупчення — 0,3x0,2 м.

Інвентар: кераміки в поховання не виявлено. Біля південно-західного краю могили на глибині 0,85 м у кротовині знайдено бронзову фібулу. Ще одна фібула була виявлена на відстані 0,52 м на південний захід від могили на глибині 0,65 м (рис. 27, 3, 4). Ймовірно, що обидві фібули пов'язані з похованням 149.

ПОХОВАННЯ 150. Ямне. Зорієнтоване за лінією схід-захід. Розміри могильної ями — 1,45x0,7 м. Дно — на глибині 0,70 м. Скупчення кальцинованих кісток знаходилося в східній частині поховання, займаючи площу 0,37x0,15—0,22 м. Серед кісток скупчення лежало ребро від жертвовної їжі. Друга кістка жертвовної їжі знаходилася біля посуду.

Інвентар: кружальний глечик з ручкою (рис. 18, 3), миска з кухлем всередині — знаходився в західній частині. Виявлено три бронзові фібули — дві дротяні середньолатенської схеми (рис. 27, 7, 8), одна — зарубинецького типу (рис. 32, 6). У фібули зарубинецького типу відсутні голка та пружина.

Дротяні фібули лежали біля глечика, а фібула зарубинецького типу — серед кісток. Серед заповнення могили зустрінута декілька фрагментів деревного вугілля.

ПОХОВАННЯ 151. Ямне. Обриси могильної ями не простежувалися. За розташуванням поховального інвентаря та кальцинованих кісток поховання зорієнтоване схід — захід. Дно могили — на глибині 0,65 м. Кальциновані кістки розміщувалися одним скупченням. Розміри скупчення — 0,13x0,15 м).

Інвентар: лощені миска та кухоль червоного кольору (рис. 25, 6; 43, 2, 3) знаходилися на 0,55 м західніше від кісток.

ПОХОВАННЯ 152. Ямне. Орієнтація поховання визначалася за розташуванням посуду та кісток. Могильна яма зорієнтована за лінією схід-захід. Приблизні розміри — 1,2—1,4x0,8—0,9 м, дно — на глибині 0,55 м. Кальциновані кістки простежувалися одним великим скупченням (розміри — 0,5x0,2 м, товщиною — 10 см). Всі кістки великі. Невеликий фрагмент кістки жертвовної їжі знаходився на південний схід від миски.

Інвентар: горщик, миска (рис. 5, 3; 44, 1, 2) з кухлем всередині стояли на кальцинованих кістках. Вся кераміка чорнолощена, добре виготовлена.

ПОХОВАННЯ 153. Ямне. Обриси могильної ями не простежувалися. Дно — на глибині 0,50—0,52 м. Скупчення кальцинованих кісток займало площу 0,40x0,20 м. Воно складалося з великих кісток. В західній частині скупчення знаходилися черепні кістки. Кістки жертвовної їжі знаходилися на захід посуду — лопатка і декілька ребер дрібної тварини.

Інвентар: чорнолощені горщик та невелика миска (рис. 7, 1; 46, 1, 2), яка накривала кухоль — в західній частині могили. Бронзова дротяна середньолатенська фібула (рис. 27, 9) знаходилася на черепних кістках. В заповненні могильної ями траплялися окремі фрагменти деревного вугілля.

ПОХОВАННЯ 156. Зорієнтоване за лінією схід-захід. Ширина могильної ями — 0,95 м, довжина непошкодженої частини — 1,0 м. Дно — на глибині 0,54 м. Кальциновані кістки склали два скупчення. Перше (0,15x0,20 м) складалося з дрібних кісток і займало центральну частину могили. Друге скупчення розміром 0,30x0,35 м розташовувалося в лінзоподібному заглибленні в південно-східній частині могили. До другого скупчення входило дуже багато великих кісток. Кістка жертвовної їжі виявлена під мискою.

Інвентар: лощений горщик червоно-коричневого кольору, розвалена чорнолощена миска та кухоль з відбитою ручкою (рис. 22, 2; 26, 9; 45, 3—5). Горщик лежав на боці, миска знаходилася південніше, а між ними лежав кухоль.

ПОХОВАННЯ 157. Ямне. Обриси ями не простежувалися. Дно — на глибині 0,30 м. Невелика

кількість кальцинованих кісток розташовувалася одним скупченням (0,26x0,40 м) в східній частині могили.

Інвентар: невеликий чорнолощений горщик слабого випалу та залишки миски. Кераміка повністю розслоїлася.

ПОХОВАННЯ 159. Ямне. Могильна яма частково зруйнована. Та частина, що збереглася, мала розміри — 1,45x0,80—0,90 м. Дно — на глибині 0,60 м. Кальциновані кістки займали центральну і східну частини могили (0,60x0,30 м). Прослідковувалася «анатомічна» викладка кісток — в західній частині скупчення лежали черепні кістки. Кальциновані кістки знаходилися в лінзоподібному заглибленні. На схід від горщика виявлено кілька ребер від жертвовної їжі.

Інвентар: чорнолощений горщик (розвал), невелика чорнолощена миска (рис. 25,10), а західніше та північніше лежали дві лощені стопки червоного випалу (рис. 44, 3—5). Бронзова фібула зарубинецького типу (рис. 32,1) знаходилася біля черепних кісток.

ПОХОВАННЯ 162. Ямне. Могильна яма зорієнтована за лінією схід-захід. Її розміри — 1,62x0,62 м. Дно могили — на глибині 0,35 м. Кальциновані кістки розміщувалися невеликим скупченням. Фрагмент кістки жертвовної їжі знаходився на захід від горщика.

Інвентар: горщик та нижня частина миски (рис. 23, 5; 48, 1, 2) — на захід від кісток. Посуд дуже пошкоджений дією ґрунтових вод. Залізна пізньолатенська фібула з підв'язною ніжкою (рис. 34, 4) виявлена серед кальцинованих кісток.

ПОХОВАННЯ 163. Ямне. Зорієнтована могильна яма за лінією схід-захід. Розміри дослідженої частини могили становлять 1,50 x0,67—75 м. Дно могили — на глибині 0,85 м. Скупчення кальцинованих кісток невелике — в східній частині могили в лінзоподібному заглибленні. Кісток мало, але вони великі.

Інвентар: чорнолощені горщик, миска та кухоль (рис. 5, 1; 46, 4) — в західній частині поховання.

ПОХОВАННЯ 164. Ямне. Обриси могильної ями не прослідковувалися. Дно — на глибині 0,50 м. Кальциновані кістки розміщувалися в західній частині могили і займали площу 0,20x0,20 м. Вони знаходилися в лінзоподібному заглибленні. Кістки — дрібні.

Інвентар: чорнолощені миска (рис. 24, 6; 45, 6) та горщик (кухоль?) — в східній частині могили. Горщик повністю розслоївся.

ПОХОВАННЯ 165. Ямне. Могильна яма зорієнтована — схід-захід. Її розміри — 1,23x0,75 м. Дно — на глибині 0,55 м. Кальциновані кістки розміщувалися трьома скупченнями: одне — в центрі могили (0,20x0,20 м), друге — західніше, ближче до посуду, третє — в північно-східному кутку. Невеликий фрагмент кістки жертвовної їжі виявлений біля північного краю могили.

Інвентар: горщик (рис. 16, 2; 47, 3) і невелика лощена миска червоного кольору — в західній частині поховання. Бронзова фібула зарубинецького типу знаходилася серед кальцинованих кісток, друга подібна лежала у мисці (рис. 32, 4, 5).

ПОХОВАННЯ 177. Ямне. Частково зруйноване. Дно — на глибині 0,43 м. Невелике скупчення кальцинованих кісток знаходилося в західній частині могили. Присутня кістка жертвовної їжі.

Інвентар: лощений горщик червоно-коричневого випалу (рис. 46, 3) — на схід від кісток. Горщик якісного виготовлення, прикрашений уступом нижче вінець та трьома підковоподібними наліпами на тулубі. В заповненні могили зустрінуто декілька фрагментів деревного вугілля.

ПОХОВАННЯ 179. Ямне. Обриси могильної ями не простежувалися. Дно — на глибині 0,55—0,60 м. Кальциновані кістки знаходилися в східній частині могили. Вони лежали одним невеликим скупченням (0,20x0,30 м).

Інвентар: бронзова фібула зарубинецького типу та горщик, який розслоївся. В заповненні могили — фрагменти деревного вугілля.

ПОХОВАННЯ 180. Ямне. Могильна яма зорієнтована за лінією схід-захід. Її розміри — 1,55x0,85 м. Дно — на глибині 0,43—0,45 м. Кальциновані кістки розташовувалися двома скупченнями в східній частині могили. Перше — нараховувало кілька десятків кісток, серед яких виділялися черепні. Друге скупчення знаходилося на схід від першого. За кількістю кісток воно менше. Кістка жертвовної їжі знаходилася між горщиком і мискою.

Інвентар: горщик, миска з кухлем всередині (рис. 26,8; 49,1—3) — в західній частині. Горщик і кухоль частково зруйновані.

ПОХОВАННЯ 181. Ямне. Могильна яма зорієнтована за лінією схід-захід. Її розміри — 1,40x0,60—0,70 м. Дно — на глибині 0,54—0,56 м. Скупчення кальцинованих кісток розташовувалося в східній частині могили. Кісток небагато. Кістка жертвовної їжі лежала північніше горщика.

Інвентар: чорнолощений горщик з чотирма петельчатими наліпними ручками (рис. 49, 4) та миска червоно-коричневого випалу (рис. 49, 5). В заповненні могили зустрінуто невелика кількість деревного вугілля.

ПОХОВАННЯ 182. Ямне. Обриси могильної ями не простежувалися. Дно — на глибині 0,70 м. Скупчення кальцинованих кісток — в східній частині, його товщина 5 см. Виявлена кістка жертвовної їжі.

Інвентар: горщик з ручкою, миска з кухлем всередині (рис. 14, 2; 47, 1, 2) — в західній частині могили. Посуд чорнолощений. Горщик з ручкою прикрашений трьома прокресленими лініями під вінцями. Неповдалік від миски були виявлені залишки корозованої фібули — уламки пружини і невеликий фрагмент щитка.

ПОХОВАННЯ 183. Ямне. Дно — на глибині 0,68—0,70 м. Скупчення кальцинованих кісток знаходилося в лінзоподібному заглибленні в східній частині могили. Його розміри — 0,20x0,20 м. Кістка жертвовної їжі лежала південніше посуду.

Інвентар: горщик, миска та кухоль (рис. 48, б) — в західній частині поховання. Кераміка дуже поганої збереженості.

ПОХОВАННЯ 188. Ямне. Могильна яма зорієнтована за лінією схід-захід. Її розміри — 1,20x0,65 м. Дно — на глибині 0,65—0,70 м. Скупчення кальцинованих кісток знаходилося в північно-східному кутку могили в лінзоподібному заглибленні. Розміри скупчення — 0,40x0,20 м. На захід від скупчення лежав перепалений фрагмент черепної кістки. Невелика кістка жертвовної їжі знаходилася північно-східніше від посуду.

Інвентар: горщик з ручкою, маленька мисочка та кухоль (рис. 23, 1; 50, 1—3).

ПОХОВАННЯ 190. Ямне. Могильна яма зорієнтована за лінією схід-захід. Дно могили — на глибині 0,55 м. Кальциновані кістки займали західну частину могили. Розміри скупчення — 0,35x0,10 м.

Інвентар: чорнолощений горщик з наліпним валяком під вінцями (рис. 9, 4; 48, 4) та невелика лощена мисочка на кільцевому піддоні.

ПОХОВАННЯ 191. Ямне. Могильна яма зорієнтована за лінією схід-захід. Її розміри — 1,0x0,75 м. Дно — на глибині 0,70 м. Скупчення кальцинованих кісток займало площу 0,35x0,35 м.

Інвентар: Горщик світло-коричневого лошіння і невелика чорнолощена миска. Випал посуду слабкий. Збереженість погана.

ПОХОВАННЯ 193. Ямне. Могильна яма зорієнтована за лінією схід-захід. Її приблизні розміри — 1,0x0,8 м. Дно — на глибині 0,70—0,72 м. Кальциновані кістки знаходилися в східній частині могили, їх скупчення займало площу 0,46x0,30 м — у невеликій лінзі. Простежувалася «анатомічна» викладка кісток. Кістка жертвовної їжі лежала південніше від горщика.

Інвентар: чорнолощений горщик (рис. 12, 4; 45, 7) — в західній частині могили. Горщик мав яскраве виготовлення та лошіння. Бронзова дротяна середньолатенська фібула (рис. 28, 1) лежала під кальцинованими кістками. В заповненні могили зустрічалися дрібні фрагменти деревного вугілля.

ПОХОВАННЯ 195. Ямне. Могильна яма зорієнтована за лінією схід-захід. Її розміри — 1,40x0,70 м. Дно — на глибині 0,65 м. Кальциновані кістки розміщувалися в двох скупченнях у східній частині поховання. Перше — займало площу 0,35x0,18 м — в лінзоподібному заглибленні. Воно складалося з великих кісток. Черепні кістки знаходилися в західній частині скупчення. Друге знаходилося на схід від попереднього. За кількістю кальцинованих кісток воно менше. Кістка жертвовної їжі розташовувалася на північ від горщика.

Інвентар: чорнолощені горщик, миска з кухлем всередині (рис. 22, 1; 48, 5) — в західній частині могили. Виготовлення і лошіння середнє. Бронзова фібула зарубинецького типу (рис. 31, 2) виявлена серед кальцинованих кісток першого скупчення. В заповненні могили зустрічалися поодинокі фрагменти деревного вугілля.

ПОХОВАННЯ 196. Ямне. Зорієнтоване за лінією схід-захід. Його розміри — 1,0x0,5—0,6 м. Дно — на глибині 0,52—0,55 м. Кальциновані кістки простежувалися невеликими групами (по кілька штук) в східній та північно-східній частинах могили. Кістки дуже дрібні. Скупчення, де знаходилися черепні кістки, розташовувалося ближче до кераміки.

Інвентар: лощений горщик червоно-коричневого кольору (рис. 8, 4; 48, 3) лежав горловиною на північний схід. В заповненні могили — фрагменти деревного вугілля.

ПОХОВАННЯ 197. Ямне. Стан збереженості поганий. Могильна яма зорієнтована за лінією схід-захід. Її розміри — 1,30x0,60 м. Дно — на глибині 0,55 м. Кальциновані кістки лежали одним великим скупченням (0,55x0,40 м) у східній частині могили. На деяких з них, зокрема, черепних зустрічалися бронзові окисли.

Інвентар: горщик слабого лошіння і випалу — в західній частині могили. В заповненні ями зустрінуто декілька фрагментів деревного вугілля.

ПОХОВАННЯ 200. Ямне. Могильна яма зорієнтована за лінією схід-захід. Її приблизні розміри — 1,50x0,90 м. Дно — на глибині 0,85 м. Кальцинованих кісток виявлено мало. В основному вони знаходилися біля горщика. Кістка жертвовної їжі — на північний схід від горщика.

Інвентар: чорнолощені горщик і миска (рис. 22, 7; 51, 1, 2) — в західній частині могили. В заповненні могили зустрінуті фрагменти деревного вугілля.

ПОХОВАННЯ 201. Ямне. Могильна яма зорієнтована за лінією схід-захід. Її розміри — 1,2x0,60—0,70 м. Дно — на глибині 0,75—0,77 м. Скупчення кальцинованих кісток (їх декілька) склалися з дрібних кісток, займали площу 0,55x0,40 м.

Інвентар: лощені горщик і кухоль (рис. 10, 4; 26, 7; 52, 1, 2) — в західній частині могили. Посуденні між собою за виготовленням. У заповненні могили зустрічалися фрагменти деревного вугілля.

ПОХОВАННЯ 202. Ямне. Зорієнтовані за лінією схід-захід. Розміри могильної ями — 1,40x0,40—0,50 м. Дно — на глибині 0,32—0,35 м. Кальциновані кістки займали західну частину могили. Вони розташовувалися одним скупченням на площі 0,30—0,38x0,9—1 м. Виявлено декілька фрагментів ребер дрібної худоби.

Інвентар: чорнолощені горщик і миска (рис. 24, 7; 50, 4, 5) — в східній частині могили. Кераміка

частково пошкоджена. В заповненні могили зустрічалися поодинокі фрагменти деревного вугілля.

ПОХОВАННЯ 203. Ямне. Могильна яма не простежувалася. Дно — на глибині 0,48—0,50 м. Кальцинованих кісток виявлено небагато. Вони знаходилися біля горщика. Кістка жертвовної їжі знаходилася між горщиком і мискою.

Інвентар: горщик, миска з кухлем всередині (рис. 50, 6). Горщик чорнолощений, якісного виготовлення, прикрашений наліпними підківками і валиком. Миска і кухоль гіршого виготовлення (частково втрачені). В заповненні могили — окремі фрагменти деревного вугілля.

ПОХОВАННЯ 204. Ямне. Обриси могильної ями не простежувалися. Дно — на глибині 0,65—0,68 м. Кальциновані кістки знаходилися на захід від посуду, їх скупчення займало площу 0,60х0,40 м. Кістка жертвовної їжі поганої збереженості.

Інвентар: чорнолощений горщик, миска з кухлем всередині (рис. 49, 6, 7). Горщик повністю асимілювався ґрунтом. На південь від миски виявлена

невелика бронзова пластина дугоподібної форми (рис. 35, 2). На ній є п'ять отворів з бронзовими заклепками, до яких прикипіли бронзові окисли з рештками шкіри. В заповненні могили — фрагменти деревного вугілля.

ПОХОВАННЯ 205. Ямне. Приблизна орієнтація могильної ями схід-захід. Її розміри — 1,20х0,60 м, дно — на глибині 0,42 м. Скупчення кальцинованих кісток займає площу 0,63х0,25 м в західній частині могили. Воно складається з великих кісток, які лежать щільним шаром.

Інвентар: горщик і миска (рис. 25, 4; 52, 3,4) — в східній частині поховання. Миска знаходилася південніше від горщика, лежала на боці. На захід від миски виявлено фрагменти залізної дуже корозованої фібули. В заповненні могили — фрагменти деревного вугілля.

ПОХОВАННЯ 207. Ямне. Майже повністю зруйноване оранкою. Виявлені кальциновані кістки (декілька штук) і фрагменти чорнолощених горщика і миски.

ОПИС ПОХОВАНЬ ЗАРУБИНЕЦЬКОЇ КУЛЬТУРИ ПИРОГІВСЬКОГО МОГИЛЬНИКА З РОЗКОПОК 1988—1922 рр.

ПОХОВАННЯ 209. Повністю зруйноване. Виявлені кальциновані кістки і фрагменти чорнолощеного посуду.

ПОХОВАННЯ 210. Ямне. Могильна яма зорієнтована за лінією північний схід-південний захід. Приблизні розміри — 1,65x0,9 м. Дно — на глибині 0,70 м. Кальциновані кістки лежали одним скупченням у східній частині могили. Розміри скупчення — 0,8x0,55 м. Кістка жертвовної їжі (плечова кістка свині) — біля миски.

Інвентар: чорнолощені горщик, миска з кухлем всередині (рис. 53, 1, 2). Горщик повністю розслоївся.

ПОХОВАННЯ 211. Ямне. Зорієнтоване за лінією схід-захід. Розміри могильної ями — 1,35x0,70 м. Дно — на глибині 0,70 м. Кістки лежали в східній частині могили трьома купками. Кістки великі — 5—7 см. Товщина шару кісток до 10 см. На південь від миски — кістка і ребра свині.

Інвентар: горщик, миска з кухлем всередині (рис. 25, 1; 53, 5—7) — в західній частині могили. Кераміка чорнолощена, якісного виготовлення.

ПОХОВАННЯ 212. Ямне. Могильна яма зорієнтована за лінією схід-захід. Дно — на глибині 0,65 м. Кальцинованих кісток дуже мало. Вони знаходилися в східній частині могили. Кістка свині лежала між горщиком і мискою.

Інвентар: чорнолощений горщик (роздавлений), миска з кухлем всередині (рис. 23, 2; 53, 3, 4).

ПОХОВАННЯ 213. Ямне. Зорієнтоване за лінією схід-захід. Розміри могильної ями - 1,0x0,5 м. Дно — на глибині 0,63—0,65 м. Невелике скупчення кальцинованих кісток знаходилося в східній частині.

Інвентар: чорнолощений горщик і фрагмент миски (рис. 53, 9). Горщик прикрашений наліпним валиком. На південний схід від кальцинованих кісток виявлена бронзова дротяна фібула середньолатенської схеми (рис. 28, 2; 53, 8).

ПОХОВАННЯ 214. Ямно-урнове. Могильна яма зорієнтована за лінією північний схід-південний захід і має розміри — 1,5x0,7 м. Дно — на глибині 0,7 м. Кальциновані кістки лежали великим скупченням (0,6x0,2 м) в східній частині могили. Кістки великих розмірів — до 6—8 см. Черепні кістки знаходилися між горщиком і мискою, під горщиком і мисці. Кістка жертвовної їжі знаходилася між горщиком і мискою.

Інвентар: горщик, миска з кухлем всередині (рис. 53, 10, 11) — в західній частині могили. На

скупчення кальцинованих кісток виявлена бронзова фібула середньолатенської схеми (рис. 28, 3; 53, 12).

ПОХОВАННЯ 215. Ямне. Зорієнтоване — схід-захід. Приблизні розміри могильної ями — 1,2x0,6 м. Кальциновані кістки розташовувалися одним скупченням (0,66x0,2 м) в західній частині могили. Кістки дрібні. Прослідковувалася «анатомічна» викладка кісток. Черепні кістки займали східну частину скупчення. Біля горщика і миски лежала кістка жертвовної їжі (бик).

Інвентар: горщик і миска лощені, червоно-коричневого кольору (рис. 12, 5; 53, 13, 15). Горщик прикрашений наліпними підківками і валиком. В західній частині скупчення кісток виявлена бронзова дротяна фібула пізньолатенської схеми (рис. 34, 5; 53, 14).

ПОХОВАННЯ 216. Ямне. Могильна яма зорієнтована за лінією схід-захід. Її розміри — 1,75x0,95 м. Дно — на глибині 0,75 м. Кальциновані кістки розташовувалися одним скупченням (0,2x0,12) в центральній частині могили. Кістки представлені в основному черепними, на яких виявлені залишки бронзових окислів.

Інвентар: чорнолощені горщик (розвал), кухоль (відбита ручка і верхня частина). Серед кісток виявлено три фрагменти залізної корозованої фібули пізньолатенської схеми. Поряд з похованням на глибині 0,6 м знайдено бронзове спіралеподібне кільце (рис. 35, 5).

ПОХОВАННЯ 217. Ямне. Обриси могильної ями не простежувалися. Дно — на глибині 0,7 м. Кальциновані кістки знаходилися в східній частині могили, не складаючи суцільного скупчення. Окремі кістки знаходилися біля посуду. Кальцинованих кісток мало. На черепних кістках були сліди бронзових окислів. Кістки жертвовної їжі (тазова кістка і ребра) лежали південніше посуду.

Інвентар: горщик, миска з кухлем в середині (рис. 6, 4; 53, 17, 18). Біля посуду знайдено шматочки вохри.

ПОХОВАННЯ 218. Ямно-урнове. Орієнтація — схід-захід. Розміри могильної ями — 1,0x0,7 м. Дно — на глибині 0,75 м. Кальцинованих кісток виявлено кілька штук. Вони знаходилися під мискою і в мисці.

Інвентар: горщик і миска пошкоджені — в центрі могили. Всередині горщика — залишки горілого дерева.

ПОХОВАННЯ 219. Ямне. Могильна яма орієнто-

вана схід-захід. Її розміри — 0,9x0,65 м. Дно — на глибині 0,7 м. Кальцинованих кісток мало. Вони розсипані в східній частині могили.

Інвентар: горщик і миска (рис. 53, 19, 20) — в західній частині.

ПОХОВАННЯ 220. Ямне. Могильна яма зорієнтована за лінією схід-захід. Її розміри — 1,7x0,9 м. Дно — на глибині 0,48 м. Кальциновані кістки були розташовані одним скупченням (0,3x0,2 м) в північно-східному кутку могили. На захід від кальцинованих кісток знаходилася кістка жертвовної їжі (фото 2).

Інвентар: лошений горщик — у центрі могили. Горщик прикрашений чотирма наліпними підківками на плічках (рис. 53, 21). Біля західної стінки поховання лежав перепалений камінь. В заповненні могильної ями зустрічалися фрагменти деревного вугілля.

ПОХОВАННЯ 221. Ямно-урнове. Дно — на глибині 0,48 м. В поховання виявлено три кальцинованих кістки, одна з них — в горщику. Горщик пошкоджений. Від нього збереглася придонна частина.

ПОХОВАННЯ 223. Ямне. Орієнтоване південний схід-північний захід. Розміри могильної ями — 0,77x0,48 м. Дно — на глибині 0,4 м. Основне скупчення кальцинованих кісток знаходилося в західній частині могили. Його розміри — 0,9x0,25 м. Кісток багато, але вони дрібні. Кістка жертвовної їжі — під посудом.

Інвентар: миска, кухоль — в східній частині поховання. Миска пошкоджена. На кальцинованих кістках виявлено фрагмент бронзової фібули зі слідами перебування у вогні. В заповненні могили зустрічалися фрагменти деревного вугілля.

ПОХОВАННЯ 224. Ямне. Орієнтоване північний схід-південний захід. Розміри могильної ями — 1,2x0,6 м. Дно — на глибині 0,75 м. Кальциновані кістки знаходилися одним скупченням (0,35x0,30 м) — у східній частині. Товщина скупчення — до 13 см. Кістка жертвовної їжі — біля посуду.

Інвентар: горщик (фрагментований), миска (рис. 53, 22) — в західній частині могили. Горщик орнаментований чотирма наліпами. Миска лежала північніше горщика. В заповненні могили — окремі фрагменти деревного вугілля.

ПОХОВАННЯ 225. Ямно-урнове. Орієнтоване північний схід-південний захід. Розміри могильної ями — 0,96x0,5 м. Дно — на глибині 0,5 м. Кальцинованих кісток мало, суцільного скупчення не складають. Вони знаходилися в східній частині могили та в горщику.

Інвентар: чорнолощені горщик, миска (рис. 53, 24), кухоль. Горщик і кухоль майже повністю зруйновані. На північний схід від поховання на глибині 0,40 м виявлена бронзова фібула заруби-нецького типу (рис. 31, 5; 53, 23).

0,55 м. Скупчення кальцинованих кісток займало західну і центральну частини могили, складалося з великої кількості кісток. Розміри скупчення — 0,7x0,3 м. Воно знаходилося в лінзоподібному заглибленні. Черепні кістки — в східній частині скупчення.

Інвентар: горщик, кухоль (рис. 11, 2; 53, 25, 26) — в східній частині могили. Можливо кераміка була виготовлена одночасно, про що свідчить її схожість.

ПОХОВАННЯ 227. Ямне. Орієнтоване — південний схід-північний захід. Розміри — 1,3x0,65 м. Дно — на глибині 0,63—0,65 м. Кальцинованих кісток небагато (0,1x0,5 м) — в східній частині могили. Кістка жертвовної їжі між горщиком і мискою.

Інвентар: горщик, миска, два кухля (рис. 53, 27, 28). Горщик і один кухоль майже повністю асимілювалися ґрунтом.

ПОХОВАННЯ 228. Ямне. Могильна яма зорієнтована за лінією схід-захід. Її розміри — 1,75x0,95 м. Дно — на глибині 0,63 м. Скупчення кальцинованих кісток (0,8x0,7 м) знаходилося в лінзоподібному заглибленні в східній частині могили. Кістка жертвовної їжі — біля посуду.

Інвентар: чорнолощені горщик, миска, кухоль (рис. 24, 2; 54, 1—3). Вся кераміка асиметрична. В північній частині могили виявлено камінь.

ПОХОВАННЯ 231. Ямне. Обриси могильної ями не простежувалися. Дно — на глибині 0,75 м. Основна маса кальцинованих кісток залягала суцільним скупченням у центральній частині ями. Окремі кістки траплялися в північно-східній та східній частинах і під горщиком. Кістка жертвовної їжі — покладена під горщик. Деякі кальциновані кістки мали сліди бронзових окислів.

Інвентар: чорнолощені горщик, миска (рис. 74, 4, 5) — в центральній частині могили. Верхня частина горщика не збереглася.

ПОХОВАННЯ 232. Ямне. Обриси могильної ями не простежувалися. Дно — на глибині 0,4 м. Виявлено чотири фрагменти кальцинованих кісток. Кістка жертвовної їжі — на південь від посуду.

Інвентар: горщик, миска, кухоль (рис. 74, 1 — 3). Горщик має слабку підгранку вінець. Кухоль лежав, а зверху його накривала перевернута роздавлена миска.

ПОХОВАННЯ 234. Ямне. Обриси могильної ями не виявлені. Кальциновані кістки витягнуті зі сходу на захід південніше посуду. Кальциновані кістки великі (10—13 см), їх багато. Кістка жертвовної їжі знаходилася на схід від горщика.

Інвентар: чорнолощений горщик (рис. 74, 7). З південного боку горщика лежав камінь.

ПОХОВАННЯ 235. Ямне. Контури не простежу-

валися. Кальциновані кістки лежали одним скупченням в східній частині могили на глибині 0,55 м.

Інвентар: горщик, миска, кухоль (рис. 21, 3; 54, 10—12). Горщик лошений. Миска й кухоль — ліпні. В східній частині скупчення кальцинованих кісток виявлено бронзову дротяну фібулу середньо-латенської схеми. На південь від неї знайдено фрагмент сильно корозованої голки (можливо, від фібули). На південний схід від поховання виявлено бронзову дротяну фібулу аналогічну тій, що знаходилася на кальцинованих кістках (рис. 29, 3, 4; 54, 8, 9).

ПОХОВАННЯ 236. Урнове. Могильна яма овальної форми, її розміри — 1,0x0,9 м. Дно — на глибині 0,55 м. В центрі могили знаходився великий ліпний горщик-урна (рис. 54, 4), який лежав горизонтально, горловиною на захід. Урна була роздавленою, її вінця прикрашені по краю пальцевими вдавленнями. Всередині урни знаходилася невелика кількість дрібних і тоненьких кальцинованих кісточок. Під урною знаходилася кістка жертвовної їжі (ребро).

Інвентар: горщик та миска з кухлем всередині (рис. 54, 5—7) стояли на захід та північний захід від урни. Горщик витягнутих пропорцій, сіро-коричневого кольору із слабо лощеною поверхнею. Миска і кухоль невеликих розмірів. В заповненні урни зустрінуто декілька фрагментів деревного вугілля.

ПОХОВАННЯ 237. Урнове. Обриси могильної ями не виявлені. Дно — на глибині 0,55 м. Горщик-урна (рис. 54, 16) лежав горизонтально горловиною на південний схід. Всередині урни знаходилася велика кількість кальцинованих кісток.

Інвентар: горщик з ручкою (ручка відбита) та миска (рис. 54, 17, 18) знаходилися західніше отвору урни. Горщик чорнолощений, а миска світло-коричневого кольору, гіршого лощення.

ПОХОВАННЯ 238. Ямно-урнове. Могильна яма зорієнтована за лінією південний схід-південний захід, її розміри — 1,8x0,7 м. Дно — на глибині 0,55 м. Основна маса кальцинованих кісток знаходилася в південно-східній частині могили в лінзоподібному заглибленні. Скупчення кісток розміщувалося на площі 0,4x0,3 м. Черепні кістки знаходилися в основному навколо горщика і кухля. Декілька кісток виявлено всередині кухля. Кістка жертвовної їжі лежала між посудом (фото 3).

Інвентар: горщик, миска, кухоль (рис. 24, 4; 54, 13—15). Горщик чорнолощений, роздавлений. На захід від горщика лежав кухоль. Лощення його не дуже якісне, як і в миски.

ПОХОВАННЯ 239. Ямне. Обриси могильної ями не простежувалися. Дно — на глибині 0,55 м. Кальцинованих кісток виявлено дуже мало.

Інвентар: чорнолощені горщик, миска (рис. 9, 2; 54, 19, 20). Горщик прикрашений наліпним валиком під вінцями.

ПОХОВАННЯ 240. Ямне. Могильна яма зорієнтована за лінією схід-захід, її розміри — 1,2x0,6 м. Дно — на глибині 0,75 м. Кальциновані кістки розміщувалися досить компактним скупченням у лінзоподібному заглибленні в східній частині могили. Кісток багато. Розміри скупчення — 0,4x0,2 м. Кістки жертвовної їжі (кістка та шість ребер свині) знаходилися на північний захід від горщика.

Інвентар: горщик, миска з кухлем всередині (рис. 24, 8; 54, 21—23) — в західній частині могили. Весь посуд лежав горизонтально. В заповненні могили зустрічалися окремі фрагменти деревного вугілля.

ПОХОВАННЯ 241. Ямне. Могильна яма зорієнтована за лінією схід-захід, її розміри — 1,2x0,55 м. Дно — на глибині 0,75 м. Кальциновані кістки (їх мало) суцільного скупчення не складали. Вони розміщувалися в східній частині могили. Декілька кісток знаходилося під горщиком. Кістка жертвовної їжі знаходилася між горщиком і мискою.

Інвентар: горщик, миска з кухлем всередині (рис. 24, 1', 55, 1—3) — в західній частині могили. Горщик чорнолощений, повністю роздавлений. Миска зроблена не дуже охайно. В заповненні могили зустрінуті поодинокі фрагменти деревного вугілля.

ПОХОВАННЯ 242. Ямне. Могильна яма мала розміри — 1,1x0,9 м. Дно — на глибині 0,57 м. Кальциновані кістки розташовувалися великим скупченням у лінзоподібному заглибленні в східній частині могили. Розміри скупчення — 0,4x0,28 м. Серед кісток зустрінуто кілька фрагментів деревного вугілля. Кістка жертвовної їжі знаходилася західніше горщика.

Інвентар: горщик, миска, кухоль (рис. 7, 5; 55, 6—8) — в західній частині могили. Горщик і миска якісного виготовлення, в той час, як кухоль зроблений неохайно. Бронзова фібула зарубинецького типу (рис. 31, 4; 55, 9) виявлена серед кальцинованих кісток.

ПОХОВАННЯ 243. Урнове. Могильна яма не простежувалася. Дно — на глибині 0,43 м. Горщик-урна (рис. 55, 5) великих розмірів (висота — 48 см) лежав горизонтально, повернутий горловиною на південний захід. Кальцинованих кісток багато, деякі з них мають сліди бронзових окислів.

Інвентар: чорнолощений кухоль (рис. 55, 4) стояв перед отвором урни.

ПОХОВАННЯ 244. Ямне. Обриси могильної ями не простежувалися, її приблизні розміри — 1,1x0,65 м. Дно — на глибині 0,83 м. Основна маса кальцинованих кісток знаходилася в західній частині поховання. Кісток мало, суцільного скупчення не складали.

Інвентар: горщик і миска (рис. 75, 2, 3) — в східній частині могили. Кераміка коричневого кольору, слаболощена. В заповненні могили виявлені фрагменти дрібного деревного вугілля.

ПОХОВАННЯ 245. Ямне. Могильна яма зорієнтована за лінією схід-захід. Її розміри — 1,8x0,9 м. дно — на глибині 0,85 м. Кальциновані кістки знаходилися в східній частині, не складаючи суцільного скупчення. Кістки великі.

Інвентар: чорнолощені горщик і миска дуже якісного виготовлення і лошіння (рис. 55, 10, 11) — в західній частині могили. Два фрагменти дуже корозованої залізної фібули знаходилися біля черепних кісток. В заповненні могили зустрінуті фрагменти деревного вугілля.

ПОХОВАННЯ 246. Ямне. Могильна яма зорієнтована північний схід-південний захід, її розміри — 1,20x0,65 м. Дно — на глибині 0,64 м. Кальциновані кістки лежали суцільним скупченням (0,5x0,45 м) у східній частині могили. Серед кальцинованих кісток — кілька фрагментів деревного вугілля.

Інвентар: горщик, миска з кухлем всередині (рис. 21, 2; 55, 12—14) — в західній частині могили. Горщик коричневого кольору, якісного лошіння. Миска та кухоль — чорнолощені.

ПОХОВАННЯ 247. Ямне. Могильна яма зорієнтована за лінією північний схід — південний захід, її розміри — 1,3x0,7 м. Дно — на глибині 0,6 м. Кальциновані кістки займали західну частину могили. Кісток багато. Кістка жертвовної їжі (свині) знаходилася в північній частині могили.

Інвентар: горщик і миска (рис. 55, 15, 16) — в північно-східній частині могили. Тулуб горщика прикрашений чотирма наліпними підківками. Миска орнаментована з внутрішнього боку (рис. 75, 1). Серед кісток виявлений фрагмент корозованого залізного виробу (фібула?). В заповненні ями — фрагменти деревного вугілля.

ПОХОВАННЯ 248. Ямне. Могильна яма зорієнтована за лінією північний схід-південний захід, її розміри — 0,9x0,5 м. Дно — на глибині 0,86 м. Кальциновані кістки займали північно-східну частину могили. Вони розташовувалися двоїма доволі компактними скупченнями. Серед кісток траплялися фрагменти деревного вугілля. Кістка жертвовної їжі знаходилася за посудом.

Інвентар: Горщик і миска (рис. 55, 17, 18) — в південно-західній частині могили. Збереженість горщика дуже погана.

ПОХОВАННЯ 249. Ямне. Обриси могильної ями не визначалися. Приблизна орієнтація схід-захід. Розміри могильної ями 1,4x0,6 м. Дно — на глибині 0,6 м. Кальциновані кістки залягали у східній частині могили суцільним великим скупченням у лінзоподібному заглибленні. Кістка жертвовної їжі (вівця-коза) знайдена з північно-східного боку від посуду.

Інвентар: чорнолощений горщик та лошений коричневого кольору кухлик (рис. 69, 3, 4) — в західній частині поховання. Горщик майже повністю розслоївся. Поміж кальцинованих кісток виявлено дві бронзові фібули зарубинецького типу (рис. 32, 2, 3; 69, 5, 6).

ПОХОВАННЯ 250. Ямне. Зорієнтоване за лінією схід-захід. Приблизні розміри — 1,8x0,6 м. Дно — на глибині 0,8 м. Кальциновані кістки знаходилися в східній частині двома скупченнями. Кістка жертвовної їжі лежала біля посуду.

Інвентар: горщик, миска з кухлем всередині (рис. 56, 1—3) — у західній частині. Горщик та миска чорно-коричневого кольору, лошені. Кухоль видовжених пропорцій, ліпний, нелошений, з відбитою ручкою.

ПОХОВАННЯ 251. Ямне. Зорієнтоване за лінією північний схід-південний захід. Розміри — 1,5x0,6 м. Дно — на глибині 0,75 м. Кальциновані кістки знаходилися в північно-східній частині, черепні концентрувалися біля посуду. У безпосередній близькості до посуду лежала кістка жертвовної їжі (збереженість погана).

Інвентар: горщик та миска (рис. 23, 3; 56, 4, 5) містилися у південно-західній частині могили. В заповненні могили траплялося дерев не вугілля.

ПОХОВАННЯ 252. Ямне. Зорієнтоване за лінією північний схід — південний захід. Розміри могильної ями — 1,6x0,75 м. Дно — на глибині 0,86 м. Кальциновані кістки містилися в північно-східній частині могили.

Інвентар: горщик, миска з кухлем всередині (рис. 56, 6—8) — у південно-західній частині.

ПОХОВАННЯ 253. Урнове. Обриси могильної ями не визначалися. Дно — на глибині 0,5 м. Урною слугував великий ліпний горщик (рис. 57, 1). Урна лежала горизонтально, устям обернена до південного заходу. Урна роздавлена. Всередині урни містилися кальциновані кістки, кілька черепних кісток лежали ближче до дна. Можливо, що кістки були викладені в «анатомічному» порядку.

Інвентар: горщик і миска (рис. 21, 1; 57, 2, 3) розташовувалися поруч з урною (впритул до устя). Посуд лошений, коричневого кольору. Дві бронзові фібули середньолатенської схеми (рис. 28, 6, 7; 57, 4, 5) виявлені серед кальцинованих кісток.

ПОХОВАННЯ 254. Урнове. Дно — на глибині 0,5 м. Урною слугував великий ліпний горщик-корчага (рис. 58). Урна лежала горизонтально, була сплющена і роздавлена. Устям обернута до південного сходу. Всередині містилися кальциновані кістки. Поховальний інвентар відсутній.

ПОХОВАННЯ 255. Ямне. Обриси могильної ями не простежувалися. Дно — на глибині 0,8 м. Кальцинованих кісток зовсім мало — лише кілька фрагментів зі сходу та північного сходу від посуду.

Інвентар: горщик, миска та кухоль (рис. 59, 1—3), що розміщувалися впритул один до одного. Горщик орнаментований під вінцями двома прокресленими лініями.

ПОХОВАННЯ 257. Ямне. Обриси могильної ями не визначалися. Приблизна орієнтація — північний схід — південний захід. Розміри могильної

ями — 1,2x0,6 м. Дно — на глибині 0,45 м. Кальцинованих кісток кілька, окремі фрагменти залягали з північно-східного боку від посуду.

Інвентар: горщик, миска з кухлем всередині (рис. 59, 4—6). Виготовлення і лошіння посуду ретельне.

ПОХОВАННЯ 258. Ямне. Могильна яма зорієнтована за лінією північний схід-південний захід, її розміри — 1,10x0,5 м. Дно — на глибині 0,73 м. Кальциновані кістки досить великі, залягали одним компактним скупченням в південно-західній частині могили.

Інвентар: горщик і миска (рис. 59, 7, 8) — у північно-східній частині. Поміж посуду і кальцинованих кісток знайдено бронзову орнаментовану фібулу зарубинецького типу (рис. 33, 9; 59, 9). Там же знаходилася дуже корозована пружина від залізної фібули.

ПОХОВАННЯ 259. Ямне. Зорієнтоване за лінією північний схід-південний захід. Розміри могильної ями — 1,1x0,65 м. Дно — на глибині 0,85 м. Кістки залягали одним великим скупченням. Черепні кістки були ближче до посуду.

Інвентар: горщик та миска (рис. 25, 3; 60, 2, 3) — у північно-східній частині могили. На черепних кістках збереглася бронзова фібула пізньолатенської схеми (рис. 34, 6; 60,1). Фібула має сліди лагодження.

ПОХОВАННЯ 260. Ямне. Зорієнтоване за лінією північний схід-південний захід. Дно на глибині 0,65 м. Кальцинованих кісток зовсім мало. Кістки жертвовної їжі (дві кістки вівці-кози та свині) містилися біля горщика.

Інвентар: горщик та миска (рис. 21, 8; 60, 4, 5). Посуд частково поруйнований. Фрагмент залізної дуже корозованої фібули пізньолатенської схеми було виявлено поруч із черепною кісткою.

ПОХОВАННЯ 261. Ямне. Обриси могильної ями не визначалися. Приблизна орієнтація — північний схід-південний захід. Розміри могильної ями — 1,1x0,7 м. Дно — на глибині 0,9 м. Кальциновані кістки знаходилися у північно-східній частині могили. Вони розташовувалися одним скупченням у лінзоподібному заглибленні. Кістка жертвовної їжі знаходилася біля посуду.

Інвентар: горщик, миска з кухлем всередині (рис. 25, 9; 60, 6—8) — у західній частині могили. Кераміка лощена, чорно-коричневого кольору. У кухля відбита ручка.

ПОХОВАННЯ 262. Ямне. Обриси могильної ями не визначалися. Дно — на глибині 0,96 м. Багато кальцинованих кісток, великі залягали одним скупченням на південний схід від інвентаря. Кістка жертвовної їжі (свиня) знаходилася поряд з горщиком.

Інвентар: чорнолощений горщик (рис. 10, 2; 60, 9) лежав горизонтально, устям до північного заходу.

ПОХОВАННЯ 263. Ямно-урнозе. Воно розташо-

увалося впритул до попереднього поховання. Обриси могильної ями не визначалися. Дно на глибині 0,9 м. Кальцинованих кісток багато, великі, залягали одним скупченням на південний схід від горщика. Частина кісток містилася в горщику. Горщик сплюснутий і дуже роздавлений. Він має унікальну форму, орнаментований врізними лініями (рис. 61, 1).

ПОХОВАННЯ 265. Ямне. Обриси могильної ями не визначалися. Дно — на глибині 0,65 м. Кальцинованих кісток дуже мало, лише окремі фрагменти.

Інвентар: чорнолощений кухоль знаходився на захід від кальцинованих кісток.

ПОХОВАННЯ 266. Ямне. Зорієнтоване за лінією північний схід-південний захід. Розміри могильної ями — 1,0x0,5 м. Дно — на глибині 0,8 м. Кальцинованих кісток мало. Кістка жертвовної їжі відсутня.

Інвентар: чорно-коричневі лощені горщик та миска (рис. 61, 2,3). На відстані 10 см від посуду було знайдено фрагмент залізної корозованої фібули.

ПОХОВАННЯ 267. Ямне. Зорієнтоване за лінією північний схід-південний захід. Дно — на глибині 0,7 м. Кальциновані кістки залягали у північно-східній частині могили одним скупченням. Кістка жертвовної їжі лежала поряд із мискою.

Інвентар: лощені горщик та миска (рис. 62, 1, 2) — в південно-західній частині могили. Посуд великих розмірів, якісного виготовлення. Горщик орнаментований трьома прокресленими горизонтальними та однією хвилястою лініями.

ПОХОВАННЯ 268. Ямне. Зорієнтоване за лінією північний схід-південний захід. Розміри могильної ями — 0,7x0,4 м. Дно — на глибині 0,7 м. Кальциновані кістки залягали одним скупченням у північно-західній частині могили.

Інвентар: горщик, миска з кухлем усередині (рис. 24, 3; 61, 4—6) — у південно-західній частині ями. Весь посуд чорнолощений. Можливо, виготовлений одночасно.

ПОХОВАННЯ 269. Ямне. Зорієнтоване за лінією північний схід-південний захід. Розміри могильної ями — 1,2x0,55 м. Дно — на глибині 0,85 м. Кальциновані кістки залягали одним великим скупченням. Виявлено дві кістки (збереженість погана) жертвовної їжі: одну — біля горщика, другу — поруч із мискою.

Інвентар: горщик та миска (розвал). Посуд чорнолощений (рис. 62, 3, 4). Горщик знаходився у північно-східній частині могили, а миска — у південно-західній.

ПОХОВАННЯ 270. Ямне. Обриси могильної ями не визначалися. Дно — на глибині 0,5 м. Кальцинованих кісток зовсім мало. Кістка жертвовної їжі (свиня) лежала між мискою і кухлем.

Інвентар: миска (рис. 62, 5) і кухоль (повністю

розшарований) знаходилися на північний захід від кісток.

ПОХОВАННЯ 271. Ямно-урнове. Зорієнтоване за лінією схід-захід. Розміри могильної ями — 1,2x0,7 м. Дно — на глибині 0,60 м. Основна маса кісток лежала одним скупченням у східній частині могили. Частина кісток містилася всередині горщика (майже половина горщика). Кістка жертвовної їжі (свиня) знаходилася поряд із мискою.

Інвентар: горщик, миска з кухлем усередині (рис. 63, 1, 2) — у західній частині могили. Горщик під вінцями оздоблений наліпним валиком. Миска повністю розшарувалася.

ПОХОВАННЯ 272. Ямне. Зорієнтоване за лінією схід-захід. Розміри могильної ями — 1,2x0,8 м. Дно — на глибині 0,80 м. Кальциновані кістки залягали трьома скупченнями у східній частині могили. Кістки великі.

Інвентар: горщик і кухоль (рис. 63, 3) — у західній частині поховання. Кухоль чорнолощений з відбитою ручкою повністю розслоївся.

ПОХОВАННЯ 273. Ямне. Могильна яма зорієнтована за лінією схід-захід. Дно — на глибині 0,55 м. Кальциновані кістки знаходилися у західній частині могили. Між кальцинованими кістками і інвентарем лежала кістка жертвовної їжі (бик).

Інвентар: нижня частина чорнолощеної посудини (повністю зруйнована) — у східній частині могили.

ПОХОВАННЯ 274. Ямне. Обриси могильної ями не визначалися. Дно — на глибині 0,55 м. Кальцинованих кісток мало. Вони залягали західніше горщика.

Інвентар: чорнолощений горщик (майже повністю зруйнований).

ПОХОВАННЯ 275. Ямне. Могильна яма зорієнтована за лінією схід-захід. Її розміри — 1,3x0,6 м. Дно — на глибині 0,95 м. Кальцинованих кісток небагато, залягали у західній частині поховання. Кістки жертвовної їжі (бик та свиня) знаходилися зі сходу від горщика.

Інвентар: чорнолощений горщик (рис. 12, 1; 64, 1) — у східній частині. Бронзова пізньолатенська фібула орнаментована насічками (рис. 34, 7; 64, 2) виявлена на кальцинованих кістках.

ПОХОВАННЯ 276. Ямно-урнове. Обриси могильної ями не визначалися. Дно — на глибині 0,85 м. Кальциновані кістки залягали довкола посуду на різній глибині, а також містилися і в горщику з ручкою, і в кухлі. Кістка жертвовної їжі знаходилася із західного боку від посуду.

Інвентар: горщик з ручкою, миска, кухоль (рис. 64, 3—5).

ПОХОВАННЯ 277. Ямне. Зорієнтоване за лінією схід-захід. Розміри могильної ями — 1,2x0,5 м. Дно — на глибині 0,5 м. Кальциновані кістки заля-

гали невеликим скупченням у центрі. Кістки дрібні, крихкі. Кістка жертвовної їжі знаходилася біля горщика.

Інвентар: чорнолощені горщик і миска (рис. 8, 3; 65, 1, 2) — у західній частині поховання.

ПОХОВАННЯ 278. Ямне. Зорієнтоване за лінією північний схід-південний захід. Розміри могильної ями — 1,6x0,8 м. Дно — на глибині 1,0 м. Кальцинованих кісток багато, залягали двома скупченнями у північно-східній частині. Кістка жертвовної їжі лежала біля горщика.

Інвентар: горщик та горщик з ручкою (рис. 14, 1; 65, 3, 4) — містилися в південно-західній частині могили. Посуд чорнолощений.

ПОХОВАННЯ 279. Ямно-урнове. Зорієнтоване за лінією схід-захід. Розміри — 1,0x0,5 м. Дно — на глибині 0,9 м. Кальциновані кістки розташовувалися двома скупченнями у східній частині. Одне, розміром 0,3x0,25 м, — залягало у лінзоподібному заглибленні, друге, невелике, на дні могили, ближче до горщика. Горщик-урна (рис. 65, 5) містив у собі великі кальциновані кістки. Урна лежала горизонтально.

Інвентар: фрагмент залізної корозованої фібули знаходився серед кальцинованих кісток великого скупчення.

ПОХОВАННЯ 280. Ямне. Обриси могильної ями не визначалися. Дно — на глибині 0,6 м. Кальцинованих кісток мало, знаходяться у східній ділянці поховання. Кістка жертвовної їжі — поряд із посудом.

Інвентар: чорнолощені горщик, миска, кухоль (рис. 24, 5) — у західній частині. Від горщика збереглася лише придонна частина.

ПОХОВАННЯ 281. Обриси могильної ями не виявлені. Дно — на глибині 0,8 м. Кальцинованих кісток мало, кілька невеликих фрагментів.

Інвентар: невеликий горщик і уламок миски (рис. 13, 2; 66, 3) — західніше кальцинованих кісток. Горщик асиметричний, слаболощений.

ПОХОВАННЯ 282. Ямне. Обриси могильної ями не визначалися. Дно — на глибині 0,75 м. Скупчення кальцинованих кісток велике (1,0x0,45 м), витягнуте зі сходу на захід.

Інвентар відсутній.

ПОХОВАННЯ 283. Ямне. Зорієнтоване — північний схід-південний захід. Дно — на глибині 0,7 м. Кальцинованих кісток зовсім мало.

Інвентар: горщик й миска (рис. 67, 1, 2) — західніше кальцинованих кісток.

ПОХОВАННЯ 284. Ямне. Обриси могильної ями не визначалися. Дно — на глибині 0,5 м. Поховання являло собою скупчення кальцинованих кісток видовжене зі сходу на захід.

Інвентар відсутній.

ПОХОВАННЯ 285. Ямне. Могильна яма зорієн-

тована за лінією північний схід-південний захід, її розміри — 1,6x0,7 м. Дно — на глибині 0,9 м. Кальцинованих кісток багато, великі залягали двома скупченнями у південно-східній частині могили. Кістка жертвовної їжі (свиня) — біля кальцинованих кісток.

Інвентар: чорнолощені горщик і миска (рис. 66, 1, 2) — у південно-західній частині поховання. Посуд виготовлений якісно. Горщик орнаментований наліпами у вигляді косих хрестів. Подібний орнамент вперше зустрінуто на кераміці заруби-нецької культури.

ПОХОВАННЯ 286. Ямне. Обриси могильної ями не визначалися. Дно — на глибині 0,2 м. Кальциновані кістки залягали одним скупченням видовженим зі сходу на захід. З північно-східного їх краю містилася бронзова фібула пізньолатенської схеми (рис. 34, 8).

ПОХОВАННЯ 287. Ямне. Могильна яма зорієнтована за лінією північний схід-південний захід, її розміри — 1,1x0,5 м. Дно — на глибині 0,8 м. Кальцинованих кісток багато, займають лінзоподібне заглиблення у північно-східній частині могили. Кістка жертвовної їжі лежала біля посуду.

Інвентар: чорнолощені горщик, миска з кухлем усередині (рис. 7, 6; 66, 4—6). Горщик великих розмірів, оздоблений наліпними підківками.

ПОХОВАННЯ 288. Ямне. Зорієнтоване за лінією північний схід-південний захід. Розміри могильної ями — 1,3x0,6 м. Дно — на глибині 0,8 м. Кальцинованих кісток багато. Вони займали північно-східну частину могили. Ближче до посуду знаходилися черепні кістки. Частина кісток містилася у лінзоподібному заглибленні. Кістка жертвовної їжі залягала обіч горщика.

Інвентар: чорнолощені горщик та миска — у південно-західній частині. Горщик оздоблений наліпами у вигляді косоного хреста (рис. 67, 3). Миска асиметрична (рис. 67, 4). Дві бронзові фібули середньолатенської схеми (рис. 38, 4, 5; 67, 5,6) знаходилися неподалік від черепних кісток.

ПОХОВАННЯ 289. Ямне. Зорієнтоване за лінією схід-захід. Розміри могильної ями — 1,7x0,7 м. Дно — на глибині 0,65 м. Кальциновані кістки великим скупченням (0,6x0,3 м) залягали на схід від посуду, далі зустрічалися окремі фрагменти кісток. Кістка жертвовної їжі знаходилася біля горщика.

Інвентар: горщик та миска — у західній частині поховання. Горщик великих розмірів, чорнолощений, якісного виготовлення (рис. 68, 1). Миска чорно-коричневого кольору, гіршого виготовлення (рис. 25, 5; 68, 2).

ПОХОВАННЯ 290. Ямне. Могильна яма зорієнтована за лінією північний схід-південний захід, її розміри — 1,2x0,7 м. Дно — на глибині 0,8 м. Кальциновані кістки залягали у північно-східній частині могили. Декотрі фрагменти кісток містилися у заповненні ями. Черепні кістки залягали

біля горщика. Біля горщика знаходилася й кістка жертвовної їжі.

Інвентар: чорнолощений горщик доброго виготовлення (рис. 69, 1).

ПОХОВАННЯ 291. Ямне. Обриси могильної ями не визначалися. Дно — на глибині 0,65 м. Кальцинованих кісток виявлено лише кілька штук. Кістка жертвовної їжі знаходилася біля горщика.

Інвентар: невеликий чорнолощений горщик прикрашений наліпним валиком (рис. 9, 3; 68, 5).

ПОХОВАННЯ 292. Ямне. Обриси могильної ями не визначалися. Дно — на глибині 0,85 м. Кальцинованих кісток мало, траплялися у західному напрямку від посуду. Кістки жертвовної їжі (одна кістка і чотири ребра) лежали біля горщика.

Інвентар: чорнолощені горщик та кухоль (рис. 68, 3,4). Вінця у горщика втрачені. У кухля відбита ручка.

ПОХОВАННЯ 293. Ямне. Могильна яма зорієнтована за лінією схід-захід. Її розміри — 0,9x0,6 м. Дно — на глибині 0,8 м. Кальцинованих кісток виявлено мало. Вони знаходилися у західній частині поховання.

Інвентар: чорнолощений горщик (нижня половина), миска й частина накривки (знаходилася впритул до миски) — у східній частині поховання (рис. 25, 7; 70, 1, 2).

ПОХОВАННЯ 294. Ямне. Зорієнтоване за лінією схід-захід. Розміри могильної ями — 1,3x0,8 м. Дно — на глибині 0,83 м. Кальциновані кістки знаходилися у східній частині поховання. Кістка жертвовної їжі лежала біля посуду.

Інвентар: горщик (розширований), миска, кухоль (нижня частина) — західній частині поховання. Поміж кальцинованих кісток виявлені бронзові окисли та окремі фрагменти деревного вугілля.

ПОХОВАННЯ 295. Ямне. Могильна яма зорієнтована за лінією схід-захід. Її розміри — 1,0x0,5 м. Дно — на глибині 0,75 м. Кальцинованих кісток багато, великі, розташовані одним скупченням у східній частині.

Інвентар: горщик та кухоль — у західній частині. Посуд має підлещену поверхню. Стан збереженості кераміки поганий.

ПОХОВАННЯ 296. Ямне. Могильна яма зорієнтована за лінією схід-захід. Її розміри — 0,7x0,5 м. Дно — на глибині 0,65 м. Кальцинованих кісток досить мало, знаходилися у лінзоподібному заглибленні у східній частині поховання. Кістка жертвовної їжі залягала поряд із мискою.

Інвентар: миска (рис. 23, 4; 69, 7) та фрагмент чорнолощеного горщика розташовувалися на схід від кісток.

ПОХОВАННЯ 297. Ямне. Зорієнтоване за лінією північний схід-південний захід. Розміри могильної ями — 1,2x0,6 м. Дно — на глибині 0,6 м. Кальцинованих кісток багато. Вони залягали одним скуп-

ченням у північно-східній частині. Кістка жертвовної їжі знаходилася біля горщика.

Інвентар: лощені горщик та миска (рис. 13, 4; 70, 3, 4).

ПОХОВАННЯ 298. Ямне. Могильна яма зорієнтована за лінією схід-захід. Її розміри — 1,2x0,6 м. Дно — на глибині 0,86 м. Кальциновані кістки знаходилися у західній частині могили. Кістка жертвовної їжі містилася північніше кальцинованих кісток.

Інвентар: лощений горщик коричневого кольору (рис. 11, 3; 71, 2) та чорнолощена миска (рис. 71, 3) — у східній частині поховання. Бронзова фібула пізньолатенської схеми (рис. 34, 9; 71, 1) була встромлена голкою у скупчення кальцинованих кісток. Серед кісток було виявлено й фрагмент іншої бронзової фібули (приймач).

ПОХОВАННЯ 299. Ямно-урнове. Могильна яма зорієнтована за лінією південний схід — південний захід, її розміри — 0,9x0,5 м. Дно — на глибині 0,5 м. Кальцинованих кісток вкрай мало, залягали на південний захід від горщика. Кілька кальцинованих кісток містилося у горщику, вище кальцинованих кісток знаходилося необпалене ребро. Кістка жертвовної їжі (коза-вівця) знаходилася поміж горщиком та мискою. Крім горщика-урни (рис. 70, 8) в похованні знаходилася миска (частина) з кухлем усередині (рис. 70, 7),

ПОХОВАННЯ 301. Ямне. Обриси могильної ями не визначалися. Дно — на глибині 0,4 м. Кальцинованих кісток мало. Вони розташовувалися на північний схід від кераміки.

Інвентар: нижня частина чорнолощеного горщика.

ПОХОВАННЯ 302. Ямне. Могильна яма зорієнтована за лінією схід-захід. Її розміри — 0,9x0,5 м. Дно — а глибині 0,4 м. Кальцинованих кісток мало. Вони знаходилися у західній частині могили.

Інвентар: чорнолощений горщик та лощена миска коричневого кольору (рис. 12, 3; 70, 5, 6).

ПОХОВАННЯ 303. Ямне. Зорієнтоване — північний схід-південний захід. Розміри могильної ями — 1,6x0,6 м. Дно — на глибині 0,85 м. Кальциновані кістки знаходилися в північно-східній частині поховання, їх небагато, досить дрібні. Кістка жертвовної їжі знаходилася між горщиком і кальцинованими кістками.

Інвентар: чорнолощений горщик якісного виготовлення (рис. 71, 4) — у західній частині могили.

ПОХОВАННЯ 304. Ямне. Орієнтоване за лінією північний схід — південний захід. Розміри могильної ями — 1,4x0,6 м. Дно — на глибині 0,7 м. Кальцинованих кісток мало. Вони знаходилися в північно-східній частині. Кістка жертвовної їжі знаходилася на південний захід від горщика.

Інвентар: горщик, миска з кухлем усередині (рис. 23, 8; 71, 5—7) — у південно-західній частині могили. Вся кераміка якісного виготовлення. В

похованні виявлено дві бронзові фібули пізньолатенської схеми (рис. 33, 1, 2).

ПОХОВАННЯ 305. Ямне. Могильна яма зорієнтована за лінією південний захід — північний схід, її розміри — 0,7x0,4 м. Дно — на глибині 0,35 м. Виявлено всього декілька кальцинованих кісток на схід від посуду. Ближче до інвентаря знаходилися черепні кістки.

Інвентар: маленький горщик коричнево-чорного кольору. Збереженість посудини була дуже погана, майже повністю розслоїлася.

ПОХОВАННЯ 306. Ямне. Могильна яма зорієнтована за лінією схід-захід. Її розміри — 0,8x0,4 м. Дно — на глибині 0,5 м. Кальциновані кістки розміщувалися одним скупченням у західній частині могили. Декілька фрагментів кісток виявлено на схід від посуду.

Інвентар: горщик, миска, кухоль (рис. 72, 1) — у східній частині могили. Якість виготовлення не висока. Збереглися лише нижні частини посуду. Всі посудини мають між собою подібність. Можливо, були виготовлені одночасно.

ПОХОВАННЯ 307. Ямне. Могильна яма зорієнтована за лінією схід-захід. Її розміри — 0,7x0,4 м. Дно — на глибині 0,3 м. Кальциновані кістки знаходилися у північно-західній частині. Вони не великі за розмірами, досить тоненькі, лежали одним скупченням.

Інвентар: чорнолощені горщик, миска (рис. 72, 2) — у південно-східній частині могили. Посуд повністю не зберігся через незначну глибину могильної ями. В східній частині скупчення кісток виявлено два невеликих фрагменти дуже корозованого виробу, можливо, фібули.

ПОХОВАННЯ 308. Ямне. Могильна яма зорієнтована за лінією схід-захід. Її розміри — 1,9x0,7 м. Дно — на глибині 0,65 м. Кальциновані кістки розташовувалися чотирма скупченнями у східній частині могили. Одне скупчення знаходилося недалеко від горщика. Кістка жертвовної їжі знаходилася під горщиком (фото 6).

Інвентар: горщик, миска, кухоль (рис. 25, 2; 72, 3—5) — у західній частині поховання. Вся кераміка чорнолощена, якісного виготовлення. Горщик, очевидно, потрапив у могилу розбитим і являв собою скупчення черепків.

ПОХОВАННЯ 310. Ямно-урнове. Зорієнтоване за лінією північний схід — південний захід. Його розміри — 0,8x0,55 м. Дно — на глибині 0,6 м. Значна кількість кісток знаходилася у східній частині могили на різній глибині. Частина кальцинованих кісток лежала компактним скупченням біля горщика-урни. Всередині урни знаходилася невелика кількість кісток. За урну було використано чорнолощений горщик. Горщик майже повністю розслоївся. Біля урни знаходилася кістка жертвовної їжі (свиня).

ПОХОВАННЯ 311. Ямно-урнове. Зорієнтоване

за лінією схід-захід. Його розміри — 0,90x0,8 м. Дно — на глибині 0,65 м. Кальциновані кістки знаходилися на схід від горщика та навколо нього. Окрім цього, кістки щільним шаром лежали в горщику-урні. Урна являла собою чорнолощений горщик поганої збереженості. З південного та північно-західного боку горщика знаходилися дві кістки та ребра дрібної худоби. На північний захід від горщика виявлено дрібні фрагменти деревного вугілля.

ПОХОВАННЯ 312. Ямне. Обриси могильної ями не прослідковувалися. Дно — на глибині 0,86 м. Виявлено лише дві кальцинованих кістки, які знаходилися західніше кераміки. На захід від горщика виявлено кістку жертвовної їжі (фото 7).

Інвентар: чорнолощений горщик та лощений кухоль коричневого кольору (рис. 72, 6,7). Горщик був нахилений, кухоль лежав на боці на південний схід від горщика.

ПОХОВАННЯ 313. Ямне. Зорієнтована за лінією схід-захід. Його розміри — 0,7x0,4 м. Дно — на глибині 0,4 м. Кальциновані кістки розміщувалися у східній частині могили одним скупченням. Кістка жертвовної їжі знаходилася на північ від горщика (фото 8).

Інвентар: горщик (роздавлений) і частина миски.

ПОХОВАННЯ 314. Ямне. Зорієнтоване за лінією схід — захід. Його розміри — 1,4x0,5 м. Дно — на глибині 0,65 м. Основна кількість кальцинованих кісток знаходилася у східній частині поховання. Кальциновані кістки були просто розсипані на дні могили. Частина їх знаходилася біля кераміки (фото 5).

Інвентар: горщик, миска, кухоль (рис. 73, 1 — 3) — у західній частині могили. Посуд якісного виготовлення. Горщик орнаментований прокресленими лініями, які розходяться донизу від шийки (рис. 73, 1). В заповненні могильної ями зустрічалися фрагменти деревного вугілля.

ПОХОВАННЯ 315. Ямне. Зорієнтоване за лінією північний схід — південний захід. Його розміри — 0,9x0,5 м. Дно — на глибині 0,75 м. Кальциновані кістки розташовані двома скупченнями у північно-східній частині могили. Кістки великі. Кістка жертвовної їжі (свині) знаходилася з південного боку миски (фото 4).

Інвентар: чорнолощені горщик і миска (рис. 73, 4,5) — у південно-західній частині. Нижня частина горщика розслоїлася.

Додаток 3.

А. І. Кубишев, Л. Є. Скиба

ОПИС ПОХОВАНЬ СКІФСЬКОГО ЧАСУ ПИРОГІВСЬКОГО МОГИЛЬНИКА

ПОХОВАННЯ 7. Ямне. Зорієнтоване за лінією північ — південь. Розміри могильної ями — 0,9x 0,47 м. Кальциновані кістки розміщувалися у північній частині поховання. На відстані 0,20 м на південь від кісток лежала на боці лощена миска із загнутим всередину краєм. Окрім миски в похованні знайдено кам'яний пестик (терочник).

ПОХОВАННЯ 86. Урнове. Обриси могильної ями не прослідковувалися. Дно могили на глибині 0,35—0,36 м. Кальциновані кістки знаходилися в мисці. Серед кальцинованих кісток виявлено дві бронзові шпильки з загнутими голівками. Частина однієї шпильки (голка) знаходилася поза мискою на рівні вінець. Миска «скіфoidного» типу ліпна з слабим лощенням. Випал від світло-жовтого (у верхній частині) до чорного (у нижній). Якість виготовлення добра. Розміри миски: діаметр вінець — 21 см, діаметр дна — 9 см, висота — 7 см.

ПОХОВАННЯ 103. Трупопокладення. Розташоване у північній частині могильника, за 16 м на північ від найближчого до нього поховання 86 скіфського часу. Пляма могильної ями не зафіксована, бо поховання знаходилося в районі великої ями трипільської культури з темним заповненням. Рештки похованого виявлені на глибині 0,30 м, у верхньому горизонті суглинку. Похований лежав у випростаному стані, на спині головою на північ, з невеликим відхиленням на схід. Череп нахилений підборіддям до грудей. Права рука випростана вздовж тулуба, кисть на тазових кістках. Ліва рука, очевидно, була відведена вбік, зігнута в лікті, кисть — на рівні тазових кісток. Ступні ніг на рівні гомілковостопного суглобу відсутні (відтяти?). Зліва від коліна, на відстані 0,35 м, трохи нахилено, стояв черпак грушоподібної форми з високою петельчастою ручкою, оздобленою вертикальним виступом-відростком.

ПОХОВАННЯ 126. Трупопокладення. Розташоване на південній частині могильника на відстані 12,5 м до південного заходу від поховання 82 скіфського часу. Контури могильної ями — у вигляді неправильного овалу, орієнтованого за лінією північний захід-південний схід, виявлені на глибині 0,30 м, на межі орного шару і суглинку. Могила, розміром 2,7x1,3 м, була заглиблена у суглинок на 0,25 м, тобто її дно знаходилося на глибині 0,55 м. Кістяк поганої збереженості (молода жінка?) знаходився у випростаному стані, на спині, головою на північ. Ребра, кістки лівої руки, тазу, ступнів ніг і кистей рук не збереглися. Від черепа залишилося кілька фрагментів. Права рука була зігнута у лікті. Кістки черепа та ніг мали сліди обпалення. На 0,3 м праворуч від кістяка, на рівні плеча, лежав на боці невеликий горщик банкоподібної форми, оздоблений під вінцями наліпним, розчленованим пальцевими вдавненнями валиком. Поверхня посудини червоно-брунатного кольору. Біля ліктя правої руки — пастова кругла намистина темно-синього кольору з білими «вічками». На 0,2 м ліворуч від похованого, на рівні стегнової кістки, знаходилася бронзова цвяхоподібна шпилька. З цього ж боку, на 0,4 м від лівої ступні стояв лошений черпак грушоподібної форми з конусоподібним виступом у верхній частині ручки.

ПОХОВАННЯ 160. Ямне. Дуже поруйноване. На глибині 0,17 м знаходився розвал миски напівсферичної форми з плавно загнутими всередину вінцями та добре вираженим піддоном. По краю миска прикрашена «перлинами». На відстані 0,40—0,60 м на схід від миски виявлене невелике скупчення кальцинованих кісток.

ПОХОВАННЯ 208. Трупопокладення. Розташоване у північній частині могильника, за 32 м на захід від поховання 103. Знищене оранкою. На глибині 0,2—0,3 м у перевідкладеному стані виявлені уламки людських кісток та два фрагменти стінок миски скіфського часу.

ПОХОВАННЯ 230. Ямне. Могильна яма не прослідковувалася. Виходячи з розташування кальцинованих кісток та інвентаря, яма була зорієнтована

за лінією північ-південь. Її приблизні розміри — 1,7x0,8 м. Дно — на глибині 0,65 м. Кальциновані кістки (дорослої жінки) займали центральну, східну та південну частини могили. Суцільного скупчення вони не склали, хоча їх досить таки багато. Миска «скіфоїдного» типу коричнево-чорного лошення знаходилася в північній частині могили.

ПОХОВАННЯ 233. Ямне. Обриси могильної ями не прослідковувалися. Дно — на глибині 0,4 м. В центральній частині ями виявлено два фрагменти кальцинованих кісток. Інвентар представлений невеликим приземкуватим горщиком банкоподібної форми коричневого кольору з плавно відігнутими вінцями, прикрашеними по краю валиком, розчленованим пальцевими вдавненнями, а також мискою коричневого лошення з плавно загнутими вінцями, орнаментованими зсередини по краю наколами.

ПОХОВАННЯ 256. Ямно-урнове. Могильна яма зорієнтована за лінією південний схід — північний захід, її розміри — 0,9x0,45 м. Дно — на глибині 0,45 м. Основна кількість кальцинованих кісток (жінка) знаходилася в лінзоподібному заглибленні. Черепні кістки знаходилися у північно-західній частині скупчення. Серед фрагментів ребер знайдена цвяхоподібна шпилька (рис. 40, 4). Південно-східніше кісток лежали на боці два маленьких горщики банкоподібної форми. Більша посудина орнаментована по вінцях нігтьовими вдавненнями (рис. 40, 2). В ній знаходилося декілька кальцинованих кісток. Горщик менших розмірів має виразний піддон (рис. 40, 3). Серед кальцинованих кісток знаходилися кістки людини і тварини.

ПОХОВАННЯ 309. Трупопокладення. Контури могильної ями не простежувалися. Кістяк залягав на глибині 0,7 м. Збереженість кісток дуже погана. Від кістяка збереглися лише череп та фрагмент довгої кістки. Череп лицьовою частиною був повернутий на схід. Орієнтація кістяка — схід-захід, головою на захід. Під нижньою щелепою виявлено пастову намистину. Намистина синього кольору мала подовжену форму. По поверхні намистини — дві навкісні білі смужки. Інших матеріалів у похованні не виявлено.

ТАБЛИЦІ

Таблиця 1. РОЗПОДІЛ ЯМНИХ ПОХОВАНЬ НА ПІДТИПИ ЗА СПОСОБОМ РОЗМІЩЕННЯ КАЛЬЦИНОВАНИХ КІСТОК.

Підтипи	Опис підтипів	№№поховань
Підтип 1	Кістки залягають одним скупченням на дні могили	8, 11, 14, 15, 17, 18, 21, 22, 23, 24, 26, 27, 28, 29, 31, 34, 36, 41, 45, 48, 61, 65, 67, 68, 71, 72, 77, 81, 83, 84, 95, 102, 107, 109, 112, 114-116, 118, 125, 127, 129, 133, 138, 140, 146, 147, 151-153, 161, 162, 177, 179, 181, 182, 190, 191, 203-205, 210, 212-217, 224, 227, 235, 246, 250, 252, 255, 257, 262, 265, 268, 270, 273-275, 277, 282, 292, 295, 304, 306, 307, 313.
	Кістки залягають одним скупченням у лінзоподібному заглибленні.	43, 55, 74, 76, 89, 98, 100, 120, 131, 136, 149, 150, 163-165, 183, 188, 193, 226, 228, 240, 242, 249, 258, 261, 267, 286, 287, 296, 314.
Підтип 2	Кістки залягають кількома скупченнями на дні	19, 20, 38, 39, 40, 42, 46, 49, 60, 64, 69, - 85, 92, 93, 101, 106, 108, 113, 117, 119, 134, 139, 180, 211, 234, 247, 248, 272, 278, 281, 283, 289, 298, 303, 311, 315.
	або в лінзі та на дні	52, 57, 59, 66, 88, 130, 143, 144, 156, 195, 231, 288.
Підтип 3	Кістки розсіпані на дні могили.	5, 37, 50, 56, 96, 105, 122, 137, 145, 196, 197, 201, 202, 219, 220, 223, 241, 244, 245, 251, 260, 266, 269, 280, 284, 290, 291, 297, 301, 302, 305, 308, 310, 312.
Підтип 4	Кістки розміщені довкола посуду.	1, 2, 12, 54, 73, 87, 90, 94, 200, 232, 239

Таблиця 2. ВИЗНАЧЕННЯ КАЛЬЦИНОВАНИХ КІСТОК З ПОХОВАНЬ ПИРОГІВСЬКОГО МОГИЛЬНИКА (визначення проводилося канд. мед. наук О. Філіпчуком, канд. іст. наук О. Журавльовим).

№№	№ поховання	тип поховання	кістки людини	кістки тварини
1.	4	урнове	людина	
2.	10	урнове	дитина до 7 р.	
3.	19	ямне	доросла	
4.	31	ямне	доросла	
5.	52	ямне	людина	
6.	57	ямно-урнове	підліток	
7.	61	ямне	доросла	
8.	64	ямне	доросла	
9.	66	ямне	доросла і дитина	
10.	68	ямне	дитина	
11.	73	ямне	доросла	
12.	76	ямне	доросла	
13.	83	ямне	підліток	
14.	89	ямне	підліток	
15.	90	ямне	доросла	
16.	91	урнове	дитина до 7 р.	
17.	92	ямне	доросла	
18.	95	ямне	доросла	
19.	97	ямне	доросла	
20.	98	ямне	дитина інфюлі	
21.	101	ямне	жінка 36-55 р.	
22.	119	ямне	доросла	
23.	120	ямне	доросла	
24.	195	ямне	дитина	
25.	215	ямне	дитина 7-14 р.	
26.	220	ямне	жінка 20-40 р.	
27.	223	ямне	людина 16-25 р.	
28.	224	ямне	людина 20-40 р.	
29.	226	ямне	чоловік 20-30р. дитина 7-14 р.	
30.	227	ямне	людина 20-30 р.	
31.	234	ямне	людина	
32.	235	ямне	дитина 7-14р.	
33.	236	урнове	дитина до 1 р.	
34.	237	урнове	жінка до 25 р.	
35.	238	ямне	жінка	
36.	243	урнове	людина	
37.	244	ямне	доросла	
38.	251	ямне	доросла	
39.	253	урнове	дитина до 1 р.	
40.	261	ямне	доросла	
41.	286	ямне	людина до 30 р.	
42.	294	ямне	жінка 18-30 р.	
43.	152	ямне	доросла	
44.	310		людина	
45.	315	ямне	людина	
46.	15	ямне	доросла	птах, вівця-коза
47.	24	ямне		ведмідь, бик
48.	38	ямне.		
49.	39	ямне		
50.	55	ямне		
51.	60	ямне	доросла	
52.	85	ямне	доросла	
53.	71	ямне	доросла	
54.	124	урнове	дитина 2-7 р.	ведмідь, птах
55.	127	ямне	доросла	вівця-коза
56.	128	ямно-урнове	доросла	дрібна тварина
57.	131	ямне		

№№	№ поховання	ТИП поховання	кістки ЛЮДИНИ	кістки тварини
58.	177	ямне	дитина 7-10 р.	
59.	193	ямне	людина 40-50 р.	
60.	202	ямне	жінка 36-55 р.	
61.	159	ямне	доросла	
62.	189	ямне	доросла	
63.	211	ямне	жінка 30-40 р.	дрібна тварина
64.	214	ямне	доросла	бик(?)
65.	225	ямне		
66.	228	ямне	людина 16-20 р.	свиня
67.	250	ямне	доросла	велика тварина
68.	276	ямно-урнове	доросла	свиня (?)
69.	278	ямне	доросла	
70.	279	ямне	доросла	
71.	282	ямне	доросла	вівця (?)
72.	290	ямне	доросла	
73.	295	ямне	доросла	дрібна тварина
74.	297	ямне	доросла	
75.	311	ямне	доросла	велика тварина, вівця (?)
76.	1	ямне	доросла	
77.	3	урнове	доросла	дрібна тварина (засць, вівця?)
78.	22	ямне	доросла	вівця-коза
79.	41	ямне	доросла	дрібна тварина
80.	42	ямне	доросла	".
81.	46	ямне	доросла	засць-сурок (?)
82.	107	ямне	доросла	вівця, свиня
83.	102	ямне	доросла	дрібна тварина
84.	110	урнове	доросла	риба (судак)
85.	156	ямне	доросла	дрібна тварина
86.	200	ямне	доросла	велика і дрібна
87.	105	ямне	доросла	вівця (косуля?)
88.	231	ямне	доросла	дрібна тварина
89.	240	ямне	доросла	
90.	241	ямне	доросла	
91.	245	ямне	доросла	велика тварина
92.	246	ямне	доросла	
93.	247	ямне	доросла	дрібна тварина
94.	248	ямне	доросла	
95.	252	ямне	доросла	
96.	254	урнове	доросла	дрібна тварина
97.	258	ямне	доросла	
98.	259	ямне	доросла	вівця(?).свиня (?)
99.	262	ямне	доросла	
100.	263	ямно-урнове	доросла	
101.	267	ямне	доросла	
102.	269	ямне	доросла	
103.	271	ямно-урнове	доросла	
104.	272	ямне	доросла	дрібна і велика
105.	285	ямне	доросла	
106.	288	ямне	доросла	
107.	308	ямне	доросла	
108.	314	ямне	доросла	дрібна тварина

Таблиця 3. ВИЗНАЧЕННЯ КІСТОК ТВАРИН З ПОХОВАНЬ ПИРОГІВСЬКОГО МОГИЛЬНИКА (визначення проводилося співробітником Інституту зоології В. Бібіковою та співробітником Інституту археології НАН України О. Журавльовим).

№№	№ поховання	Вид тварини	Вік
1.	2	бик	дорослий
2.	5	вівця-коза	молода
3.	8	свиня	молода та доросла
4.	9	свиня	доросла
5.	11	вівця-коза	не старше 3 років
6.	12	не визначен.	
7.	18	свиня	не старше 3 років
8.	20	свиня	не старше 3 років
9.	21	свиня	доросла
10.	23	свиня	доросла
11.	27	свиня	6-8 місяців
12.	28	свиня	не старше 3 місяців
13.	29	вівця-коза молода	
14.	31	бик	1,5-2 роки
15.	34	бик, вівця	дорослі
16.	36	не визначен.	
17.	37	вівця-коза	доросла
18.	45	свиня	2-3 роки
19.	50	вівця-коза	молода
20.	52	бик	дорослий
21.	55	свиня	не старша 2,5 років
22.	56	вівця-коза	доросла
23.	57	кінь	не старше 3 років
24.	59	вівця-коза	доросла
25.	60	вівця	доросла
26.	61	бик	дорослий
27.	64	вівця-коза	молода
28.	65	свиня	молода
29.	67	свиня	доросла
30.	68	вівця	напівдоросла
31.	72	бик	
32.	76	свиня	напівдоросла
33.	77	свиня	напівдоросла
34.	81	вівця-коза	напівдоросла
35.	84	вівця-коза	доросла
36.	87	вівця-коза, свиня	напівдоросла доросла
37.	88	свиня вівця-коза	напівдоросла доросла
38.	91	вівця-коза, свиня	напівдоросла, напівдоросла
39.	92	вівця-коза	напівдоросла
40.	93	вівця-коза	напівдоросла
41.	94	свиня	напівдоросла
42.	95	вівця-коза	доросла
43.	96	бик	доросла
44.	98	свиня	доросла
45.	101	не визначено	
46.	102	не визначено	
47.	105	не визначено	
48.	107	не визначено	
49.	109	не визначено	
50.	112	не визначено	
51.	114	не визначено	
52.	115	не визначено	
53.	120	не визначено	

№№	№ поховання	Вид тварини	Вік
54.	122	не визначено	
55.	124	не визначено	
56.	129	не визначено	
57.	130	не визначено	
58.	133	не визначено	
59.	134	не визначено	
60.	136	не визначено	
61.	137	вівця-коза	молода
62.	140	не визначено	
63.	143	вівця-коза	молода
64.	144	не визначено	
65.	145	не визначено	
66.	146	не визначено	
67.	150	не визначено	
68.	152	не визначено	
69.	153	не визначено	
70.	156	не визначено	
71.	157	не визначено	
72.	159	не визначено	
73.	162	не визначено	
74.	165	не визначено	
75.	177	не визначено	
76.	90	не визначено	
77.	100	не визначено	
78.	106	не визначено	
79.	108	не визначено	
80.	110	не визначено	
81.	131	не визначено	
82.	179	не визначено	
83.	180	не визначено	
84.	181	не визначено	
85.	182	не визначено	
86.	183	не визначено	
87.	188	не визначено	
88.	193	не визначено	
89.	195	бик	молодий
90.	197	не визначено	
91.	200	свиня	молода
92.	202	не визначено	
93.	203	не визначено	
94.	204	не визначено	
95.	205	свиня	молода
96.	210	свиня	молода
97.	211	свиня	молода
98.	212	свиня	молода
99.	214	бик	старше 3 років
100.	215	бик	2-3 роки
101.	217	бик	старше 3 років
102.	219	бик	3 роки
103.	220	вівця-коза	молода
104.	223	бик	1,5-2 роки
105.	227	свиня	молода
106.	228	свиня	молода
107.	231	свиня	доросла
108.	234	бик	дорослий
109.	235	бик	дорослий
110.	238	бик, свиня	дорослі
111.	240	свиня	молода
112.	241	не визначен.	
113.	242	вівця-коза	не старше 3 років
114.	245	вівця-коза	доросла

№№	№ поховання	Вид тварини	Вік
115.	246	свиня	молода
116.	247	свиня	молода
117.	248	не визначен.	
118.	249	вівця-коза	молода
119.	255	вівця-коза	молода
120.	260	вівця, свиня	дорослі
121.	261	свиня	не старше 3 років
122.	262	свиня	не старше 3 років
123.	267	свиня	молода
124.	270	свиня	доросла
125.	271	свиня	доросла
126.	272	свиня	доросла
127.	273	бик	дорослий
128.	275	бик, свиня	дорослі
129.	276	вівця-коза	молода
130.	278	вівця-коза	молода
131.	280	вівця-коза	молода
132.	282	не визначен.	
133.	285	свиня	доросла
134.	289	бик, свиня	молодий, доросла
135.	290	свиня	молода
136.	291	свиня	доросла
137.	292	свиня	молода
138.	298	вівця-коза, свиня	доросла, молода
139.	299	вівця-коза	доросла
140.	308	вівця-коза	доросла
141.	310	свиня	молода
142.	315	свиня	молода

Таблиця 4. СПЕКТРАЛЬНИЙ АНАЛІЗ ФІБУЛ ПИРОГІВСЬКОГО МОГИЛЬНИКА.

Основу всіх об'єктів складає мідь, другим елементом за кількісним вмістом є олово, третім — свинець, четвертим — срібло, як Домініки присутній кальцій, а фібула з поховання 286 має слідові залишки нікеля, що суттєво відрізняє її від решти фібул. Особливості елементного складу можуть характеризувати матеріал сировини, з якої виготовлені об'єкти, а також особливості застосованої технології.

№№	Cu	Sn	Pb	Ag	Ca	S	Mu	Zn	Ni	As	Fe
225	осн	+++	Сл.	+	+	+	-	-	-	-	+
235	осн	+++	Сл.	+	+	+	-	-	-	-	+
235	осн	+++	Сл.	+	+	+	-	-	-	-	+
242	осн	+++	+	+	+	+	-	-	-	-	+
249	осн	+++	-	-	-	-	-	-	-	-	+
249	осн	+++	-	-	+	-	-	-	-	-	+
253	осн	+++	+	+	+	+	+	-	-	-	+
253	осн	+++	+	+	+	+	-	-	-	-	+
258	осн	+++	2	++	+	+	-	-	-	-	+
259	осн	+++	+	+	+	+	-	-	-	-	+
275	осн	+++	-	-	-	+	-	-	-	-	-
286	осн	+++	+	++	+	+	-	-	Сл.	-	+
288	осн	+++	-	+	+	+	-	-	-	-	+
288	осн	+++	-	+	+	+	-	-	-	-	-
298	осн	+++	+	+	+	+	-	-	-	-	-
304	осн	+++	-	-	-	-	-	-	-	-	-
304	осн	+++	-	-	-	+	-	-	-	-	-

ІЛЮСТРАЦІЇ



Рис. 1. А — розташування Пирогівського могильника, Б — ситуаційний план пам'ятки, В — план Пирогівського могильника: 1 — ямні поховання, 2 — урнові поховання, 3 — ямно-урнові поховання, 4 — поховання зі зворотною орієнтацією.



Рис. 2. Плати та профілі поховань 246 (1) та 240 (2):
а — орний шар,
б — суглинок.

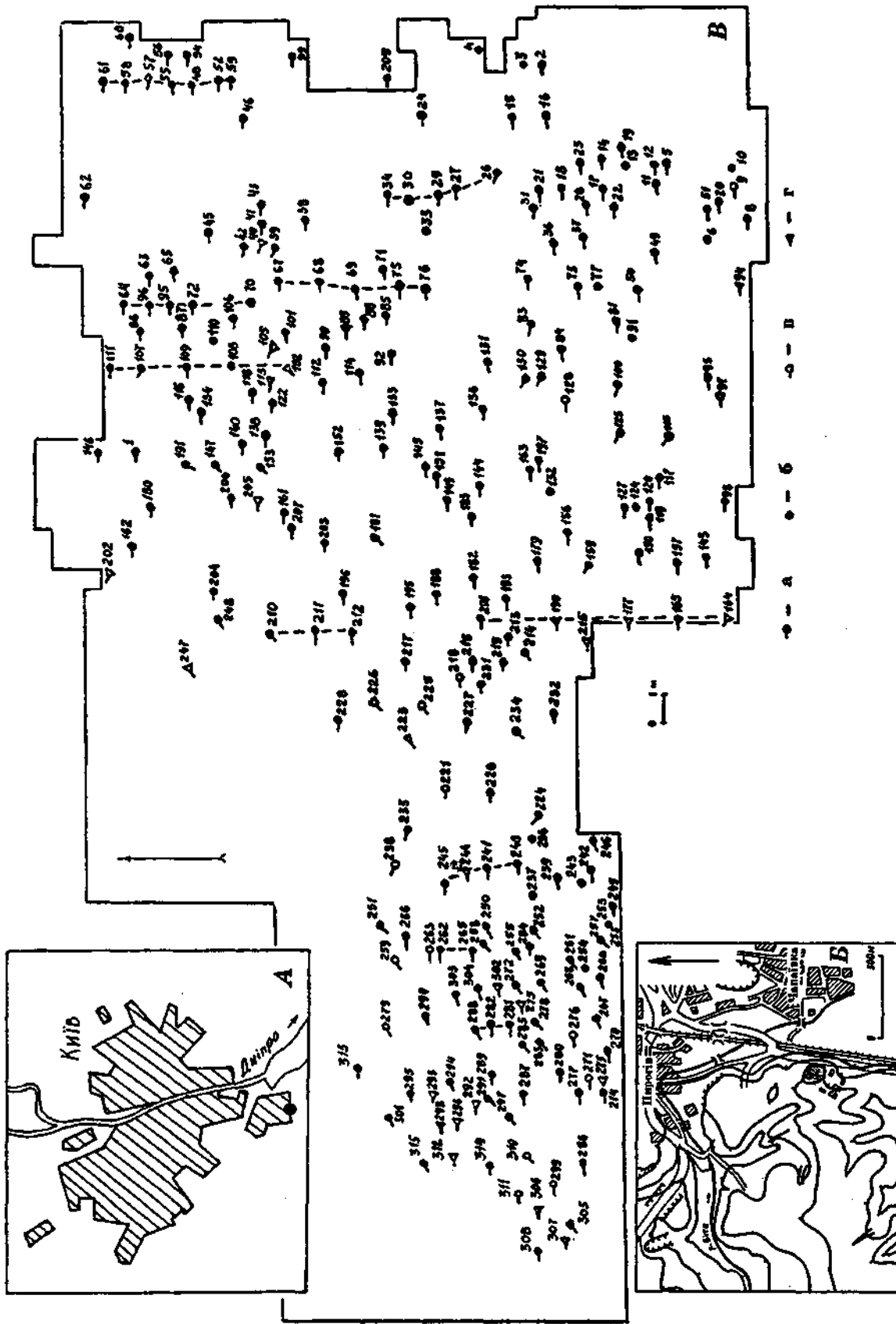

— а

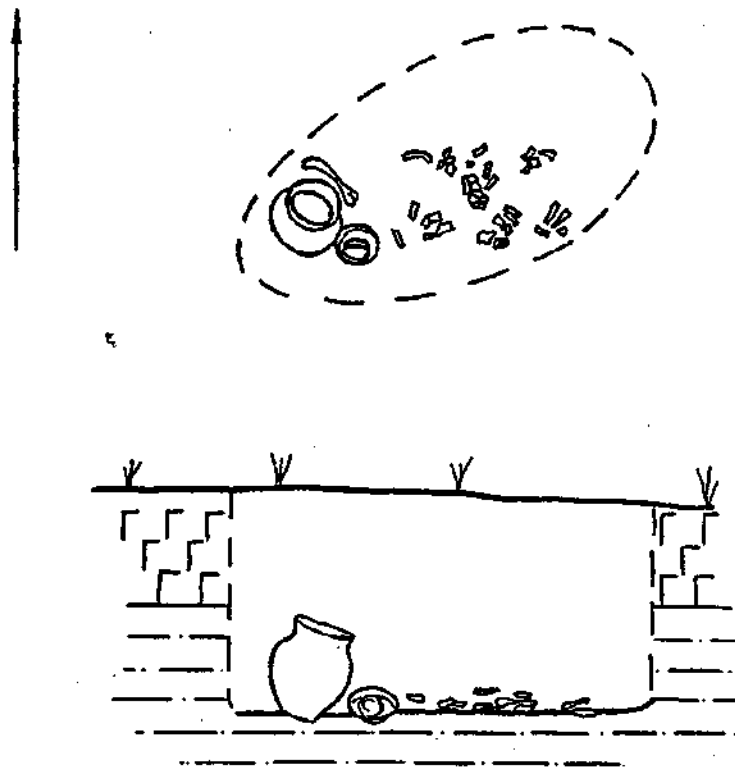
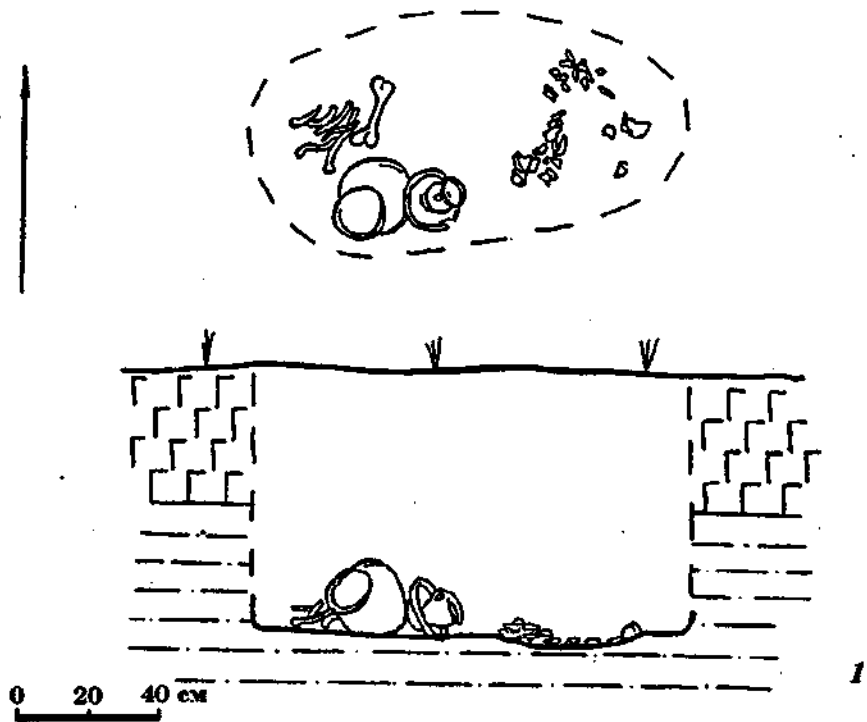
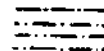

— б



Рис. 3. Плани та профілі поховань 247 (1) та 241 (2): а — орний шар, б — суглинок.



Рис. 4. Плани та профілі поховань 239 (1) та 236 (2):
 а — орний шар,
 б — суглинок.

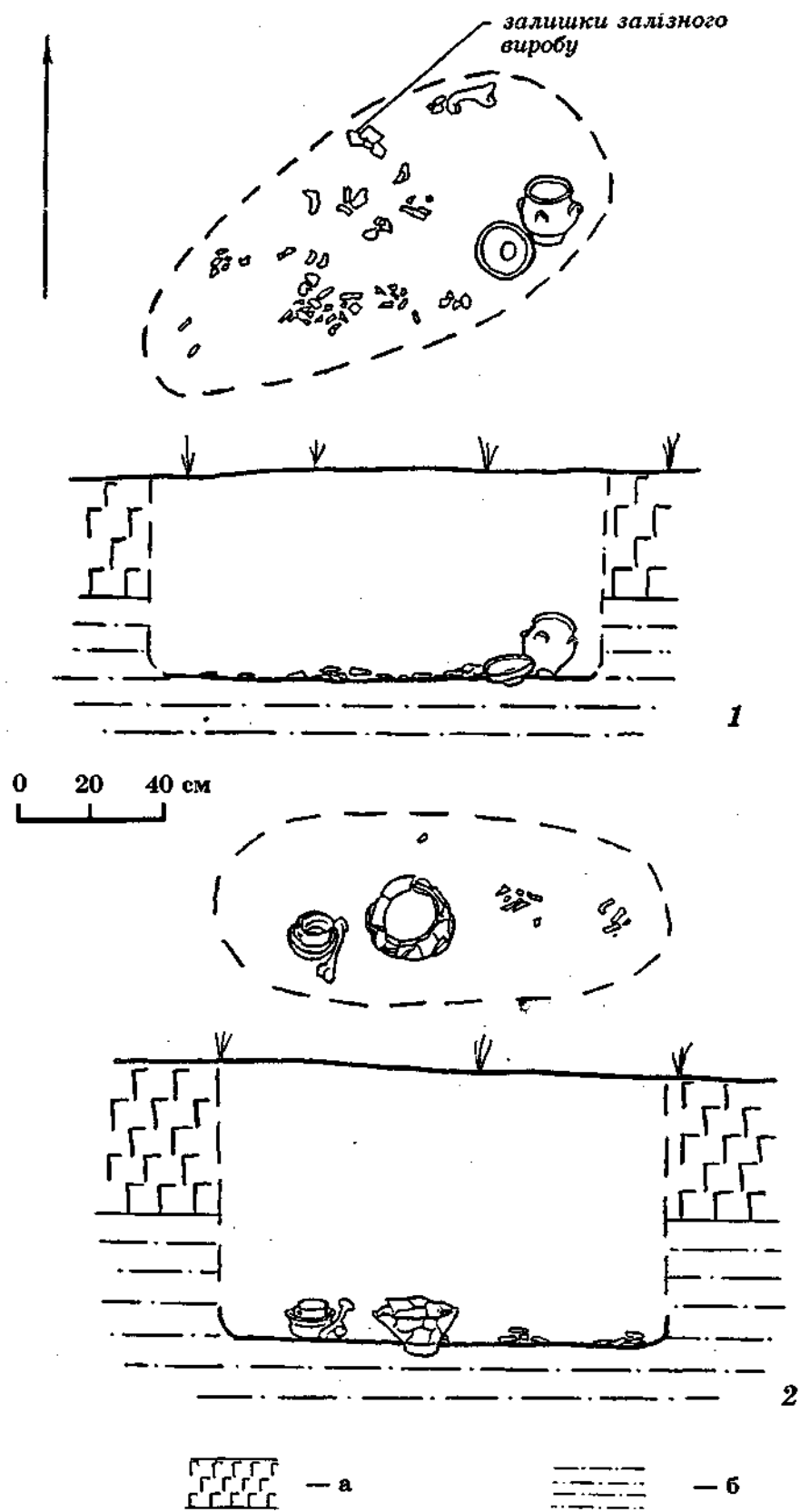

Рис. 5. Горщики типу I. Варіант 1: 1 — поховання 163, 2 — поховання 76, 3 — поховання 152; варіант 2: 4 — поховання 124.

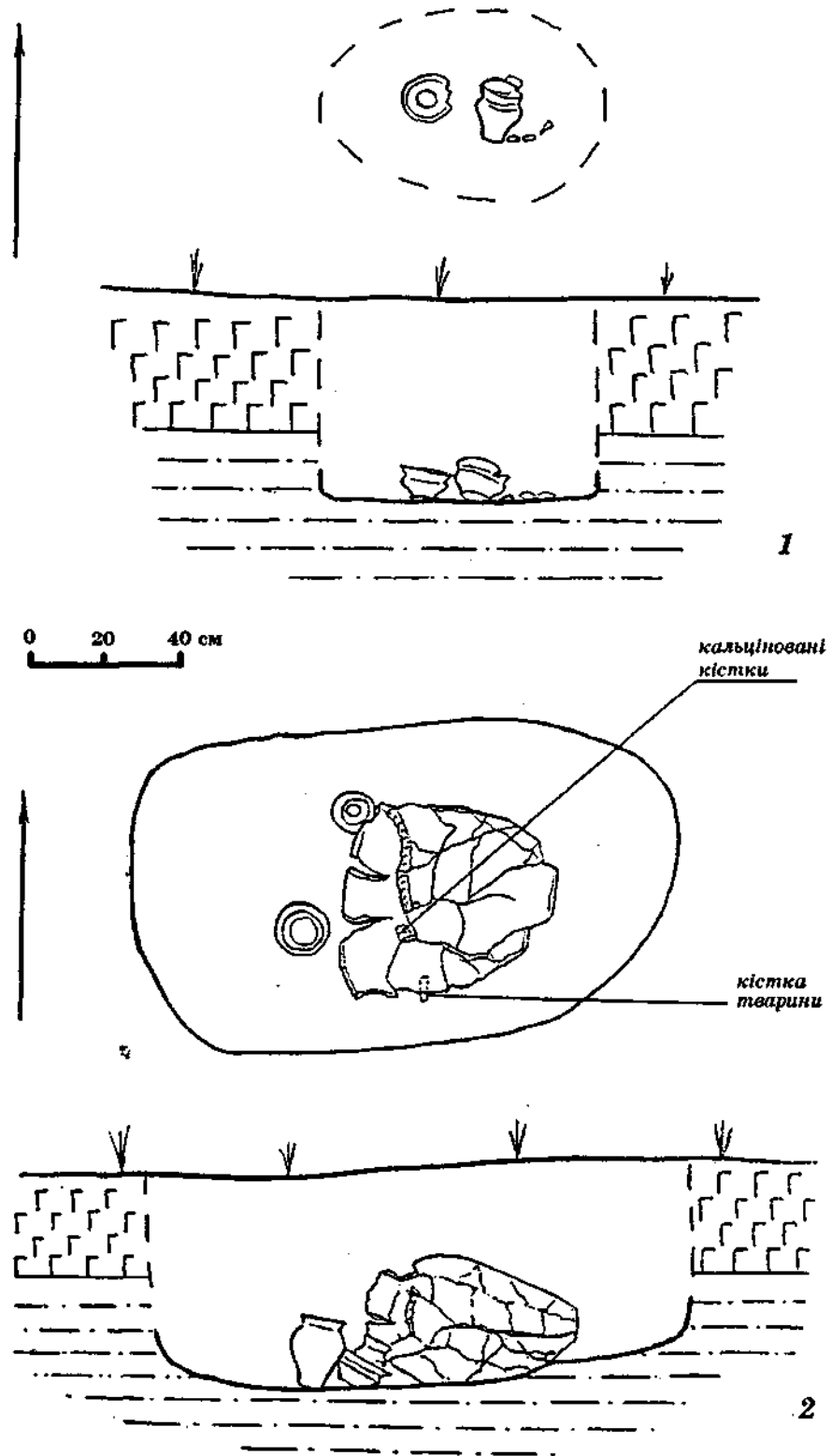

Рис. 6. Горщики типів I та II. Тип I, варіант 2: 1 — поховання 68, 2 — поховання 64, 3 — поховання 84. Тип II, варіант 1: 4 — поховання 217, 5 — поховання 97, 6 — поховання 52.

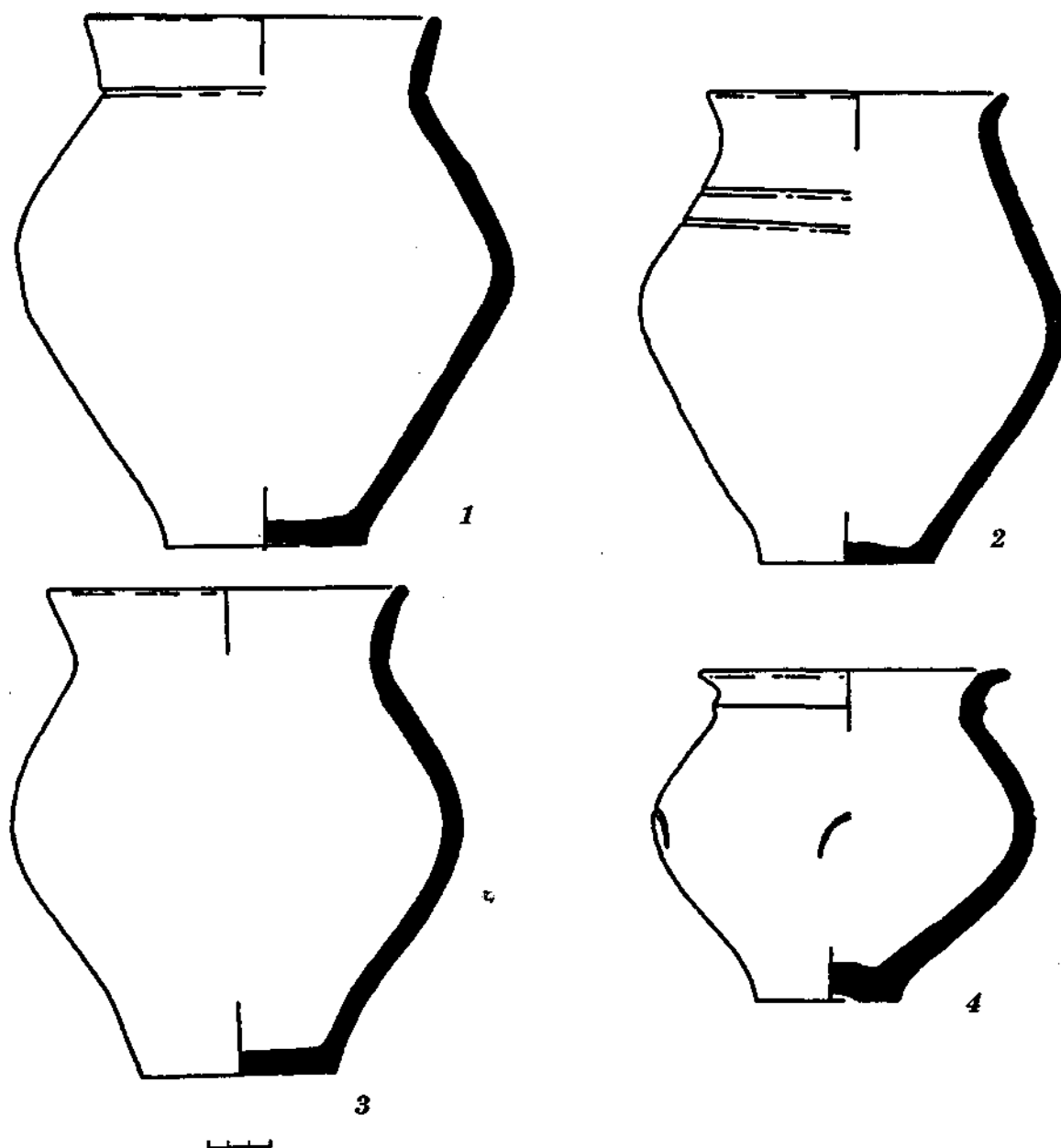

Рис. 7. Горщики типів II та III. Тип II, варіант 2: 1 — поховання 153, 2 — поховання 85, 3 — поховання 105. Тип III, варіант 1: 4 — поховання 71, 5 — поховання 242, 6 — поховання 287.

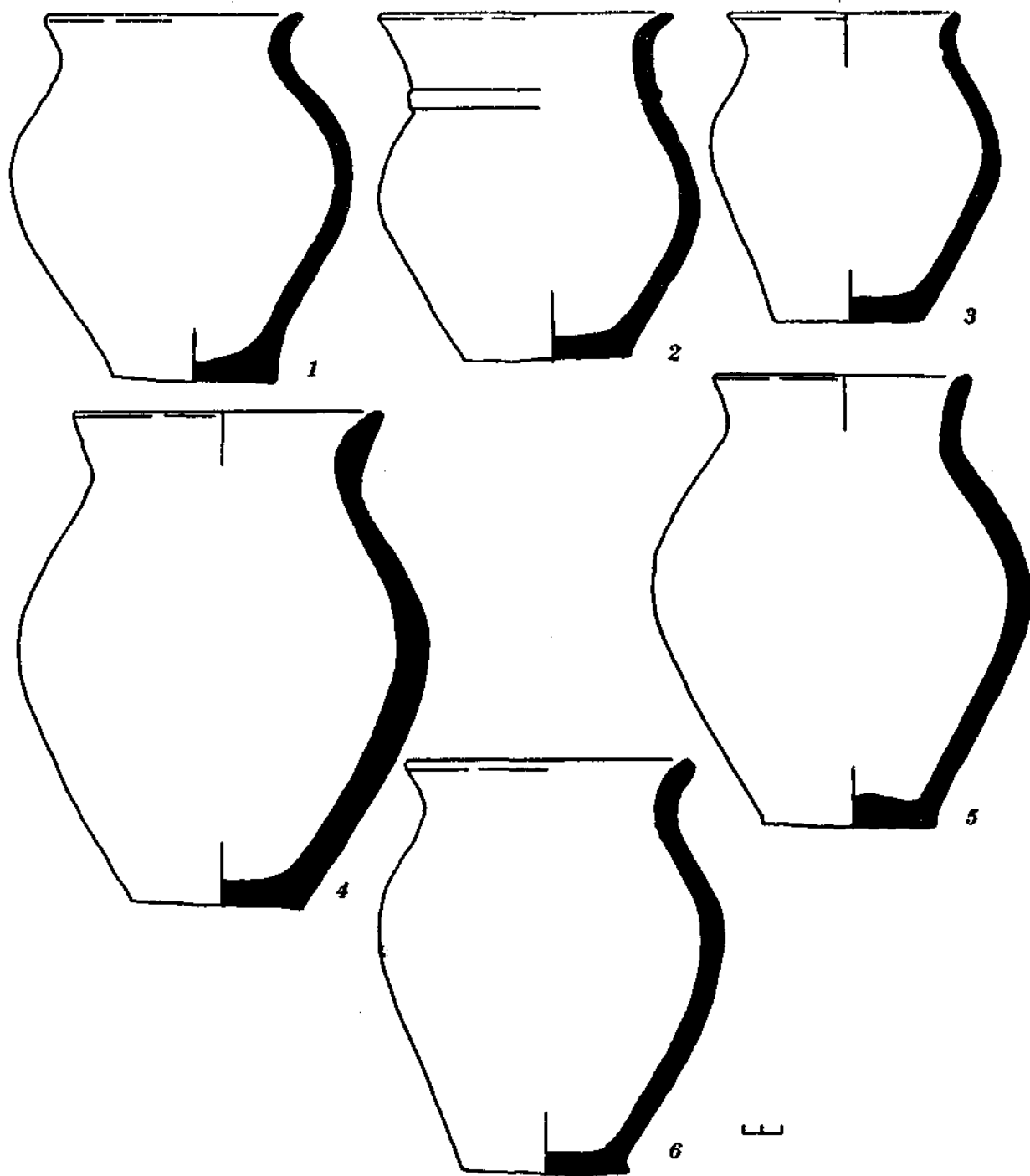

Рис. 8. Горщики типу III. Варіант 2: 1 — поховання 130,
 2 — поховання 278, 3 — поховання 277; варіант 3:
 4 — поховання 196, 5 — поховання 72.

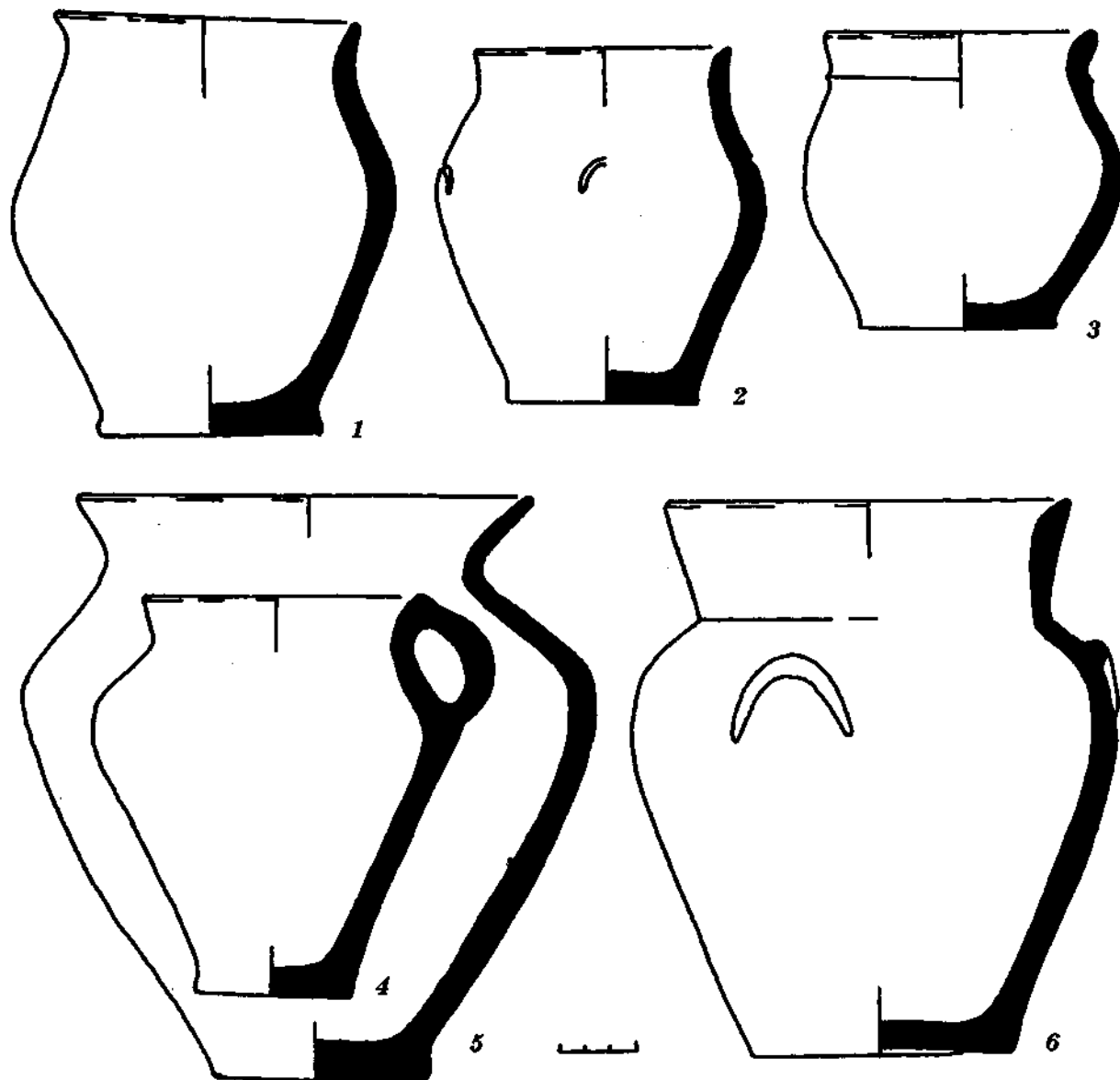

Рис. 9. Горщики типу IV. Варіант 1: 1 — поховання 116, 2 — поховання 239, 3 — поховання 291; варіант 2: 4 — поховання 190, 5 — поховання 138.

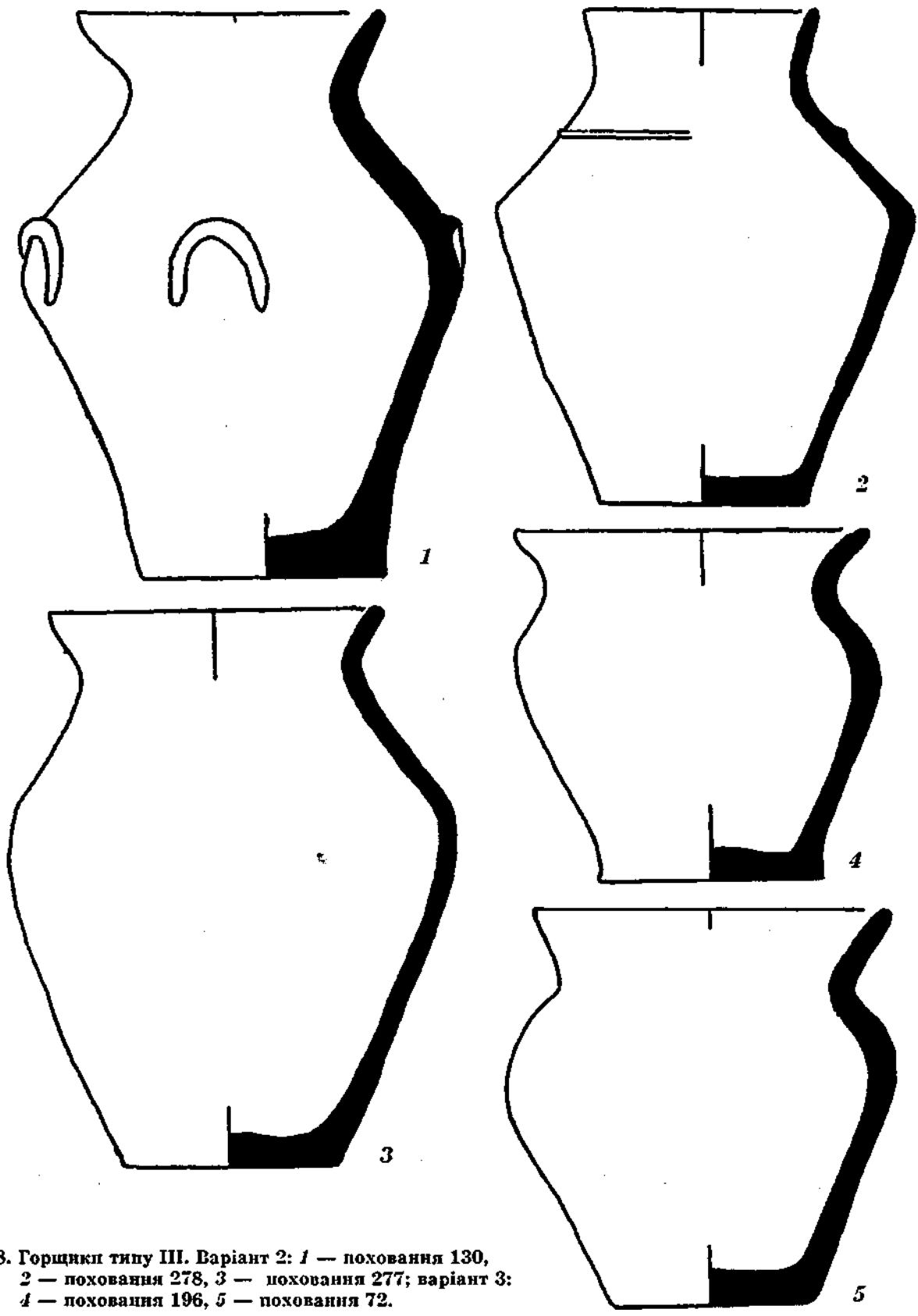

Рис. 10. Горщики типу V. Варіант 1: 1 — поховання 57, 2 — поховання 262; варіант 2:
3 — поховання 137, 4 — поховання 201.

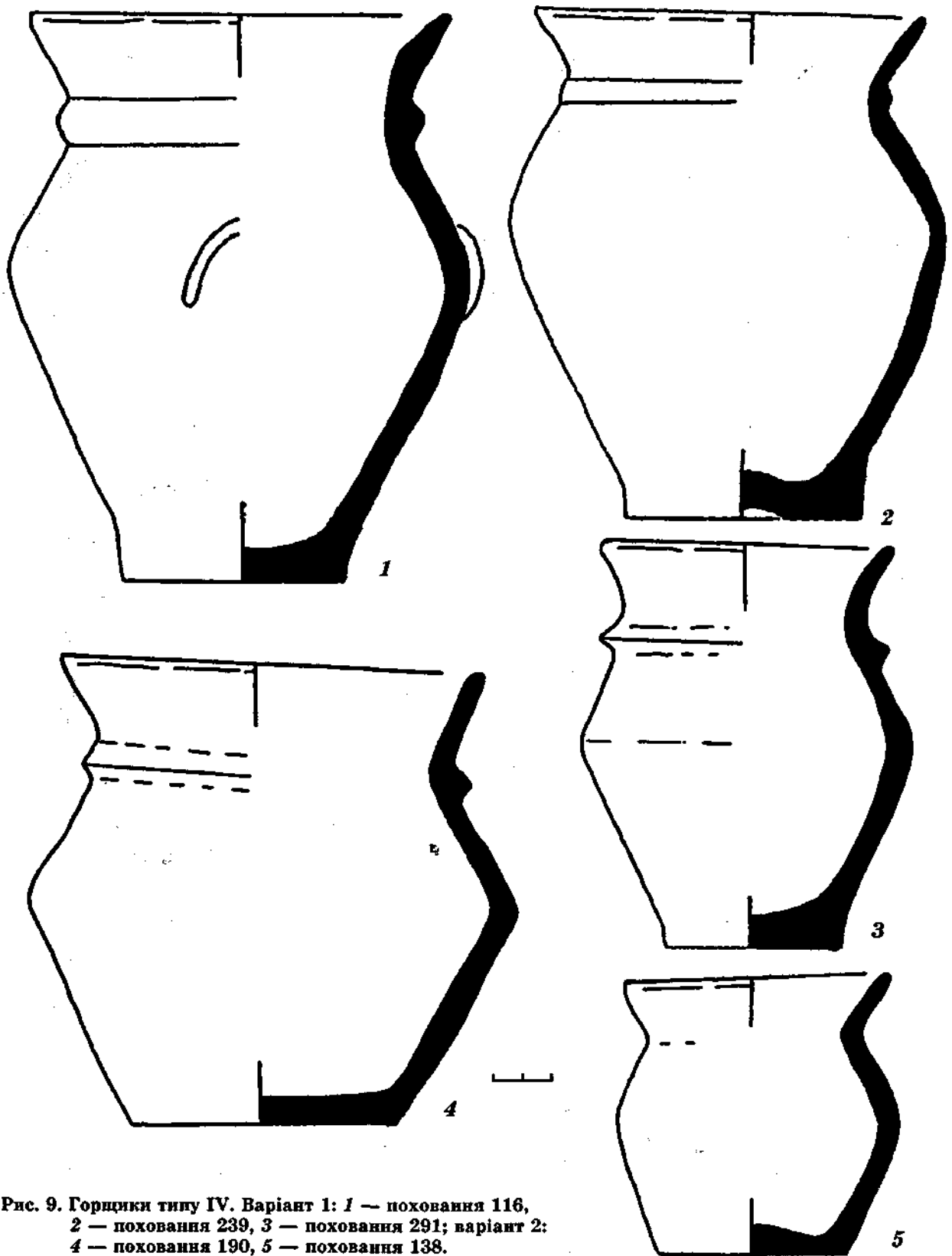

Рис. 11. Горщики типів V та VI. Тип V, варіант 3: 1 — поховання 298, 2 — поховання 226. Тип VI, варіант 1: 3 — поховання 28, 4 — поховання 65.

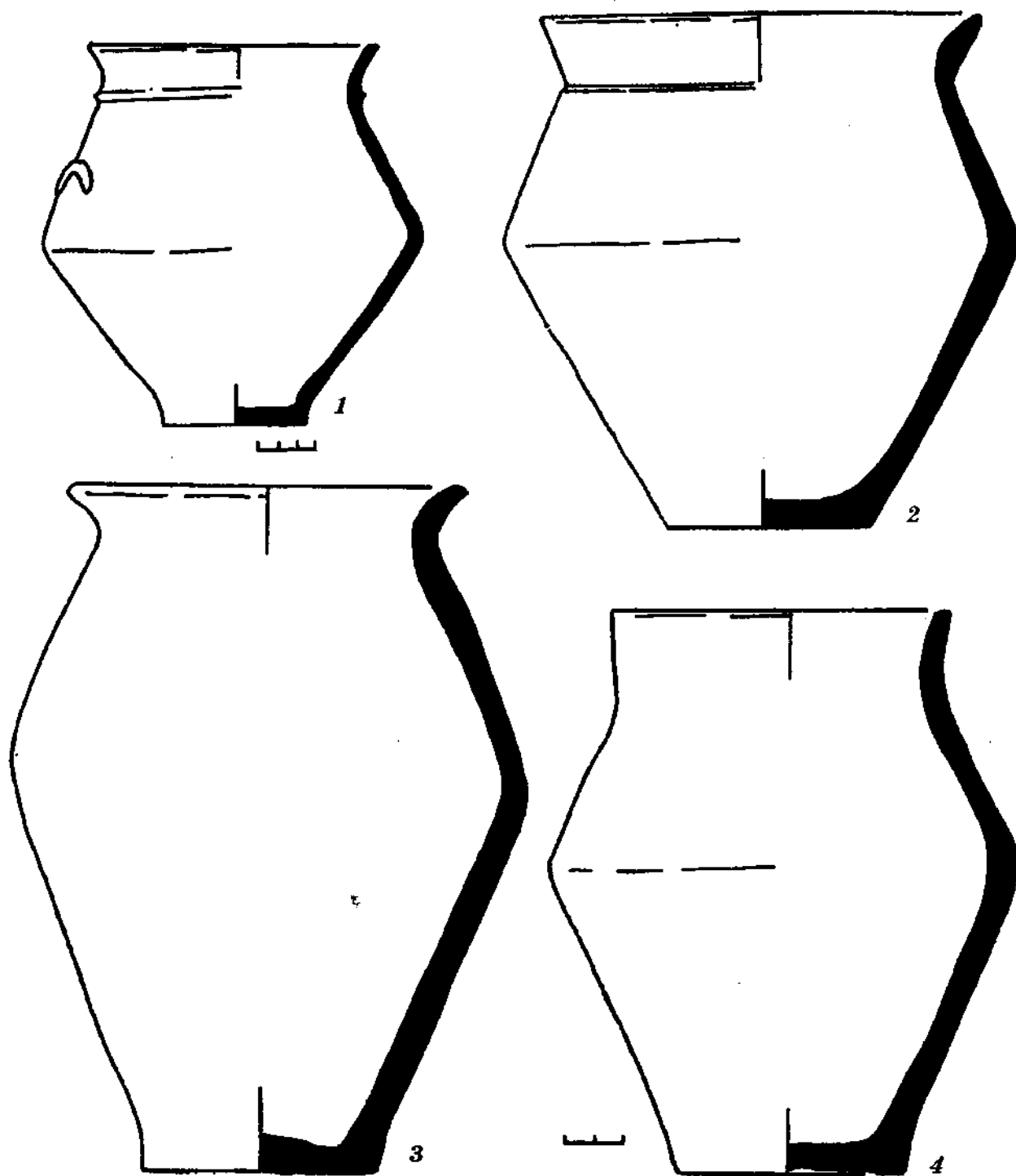

Рис. 12. Горщики типу VI. Варіант 2: 1 — поховання 275, 2 — поховання 61; варіант 3: 3 — поховання 302, 4 — поховання 193, 5 — поховання 215.

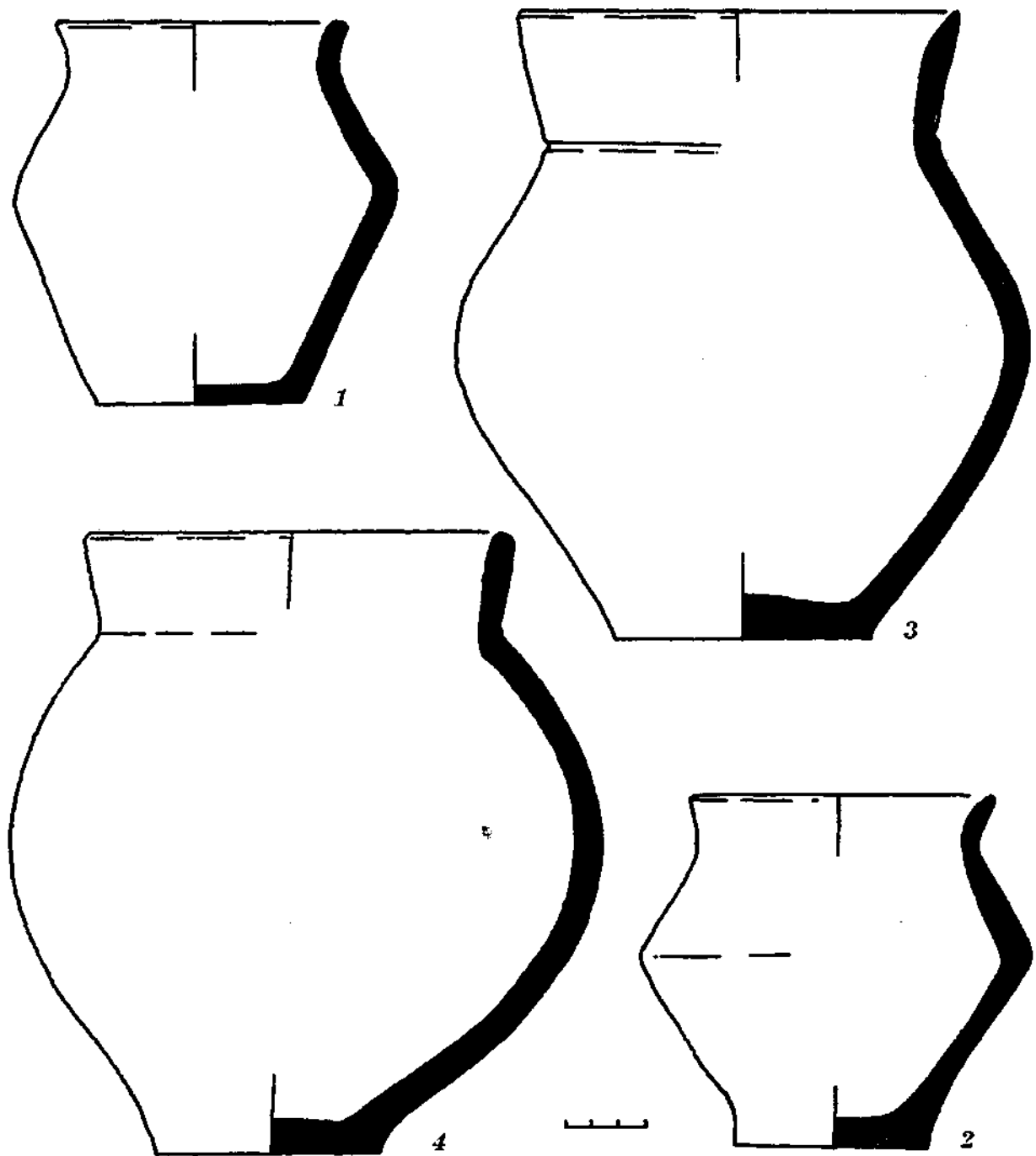

Рис. 13. Горщики типів VII та VIII. Тип VII: 1 — поховання 139, 2 — поховання 281.
Тип VIII: 3 — поховання 74, 4 — поховання 297.

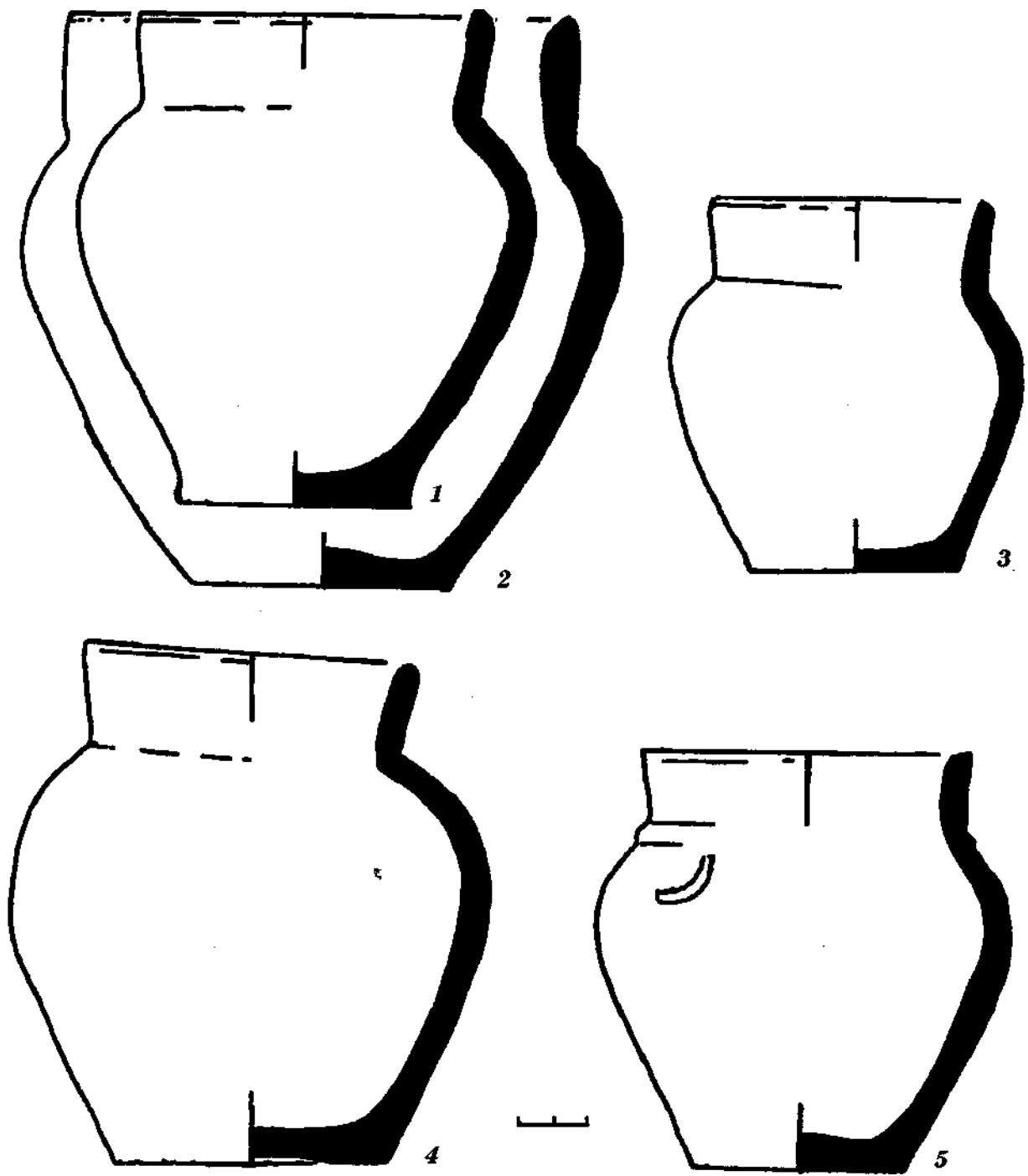

Рис. 14. Горщики типів IX та X. Тип IX: 1 — поховання 278, 2 — поховання 182. Тип X, варіант 1: 3 — поховання 143.

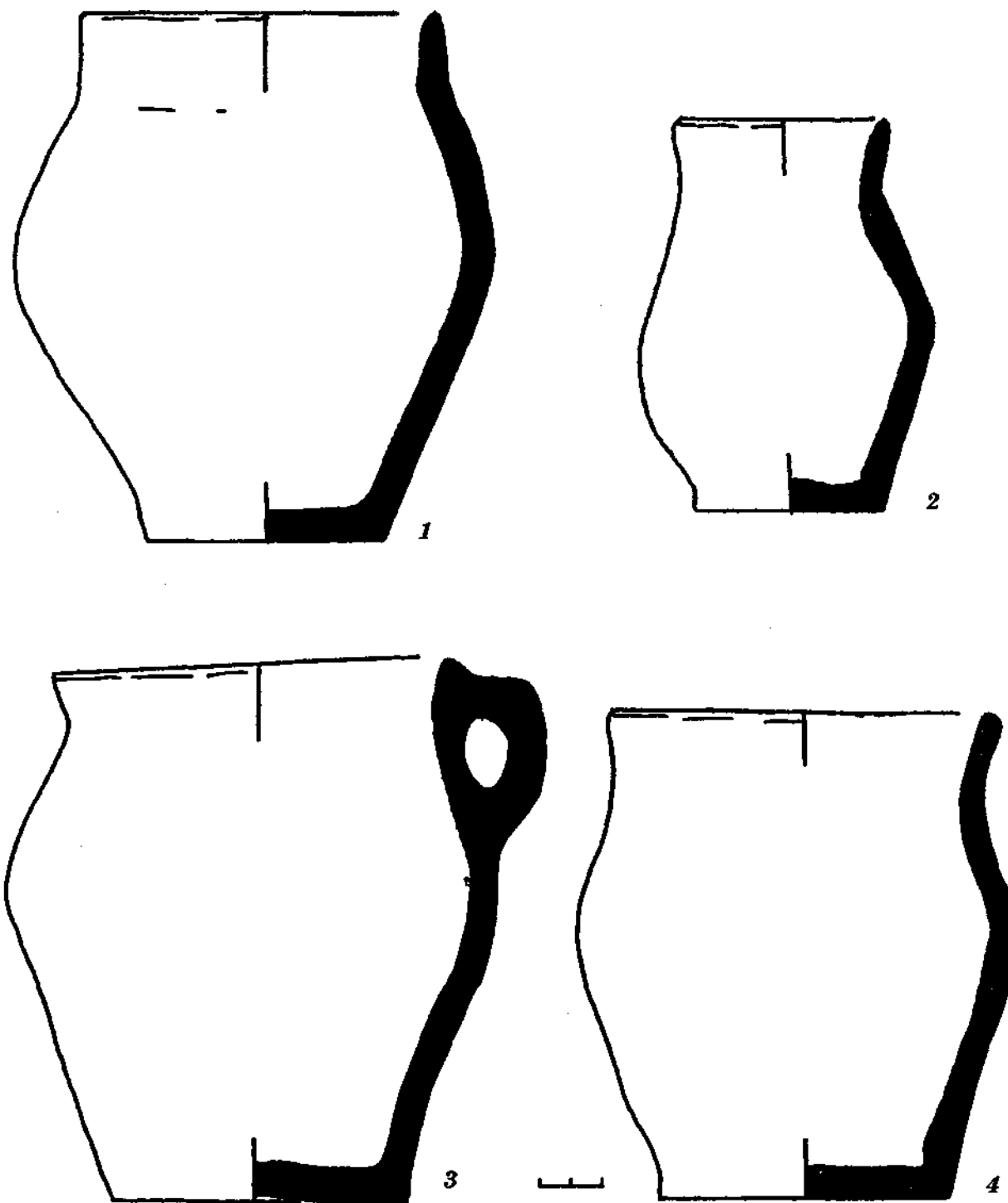

Рис. 15. Горщики типу X. Варіант 1: 1 — поховання 29; варіант 2: 2 — поховання 10.

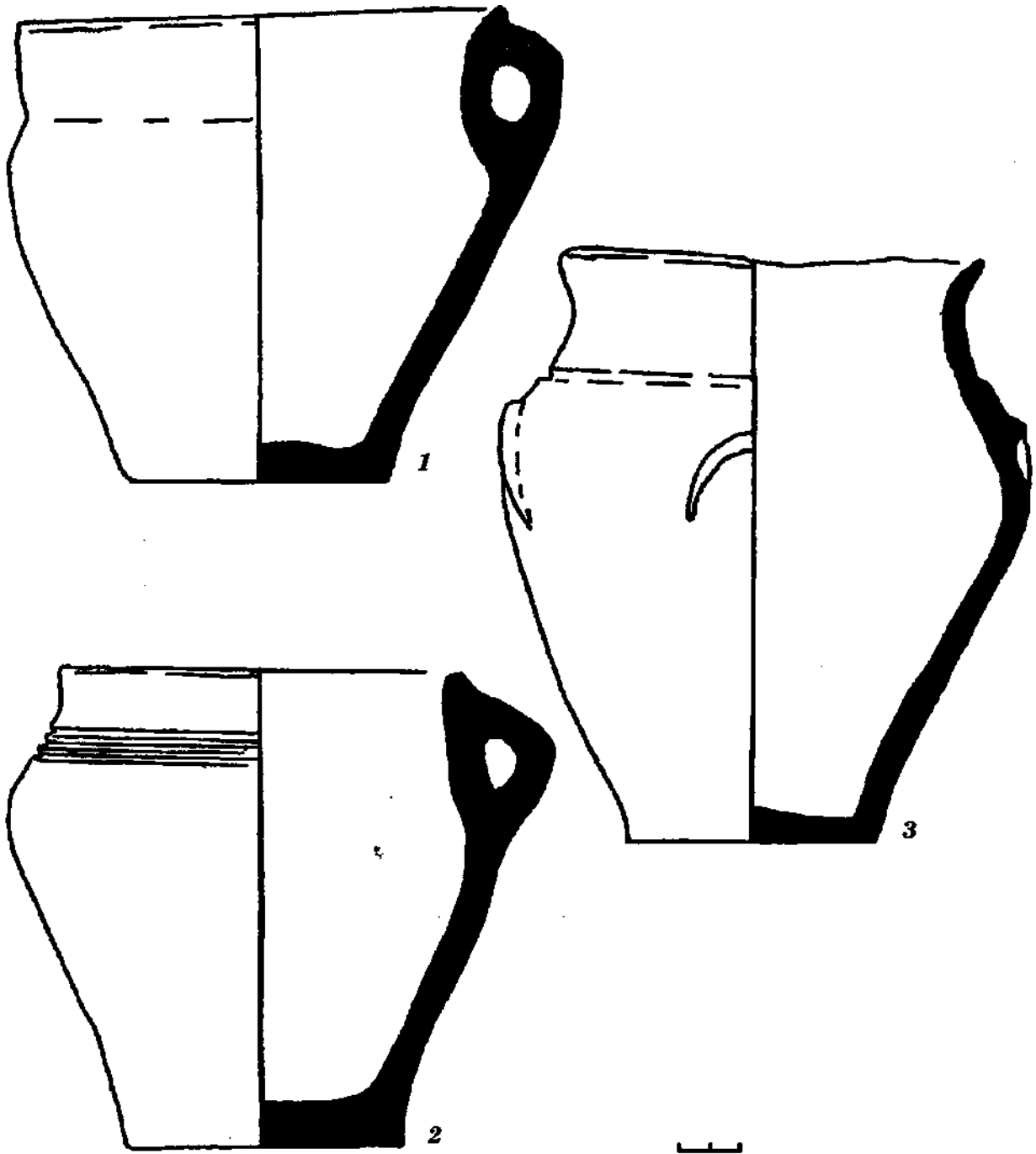

Рис. 16. Горщики типу X. Варіант 2: 1 — поховання 136; варіант 3: 2 — поховання 165.

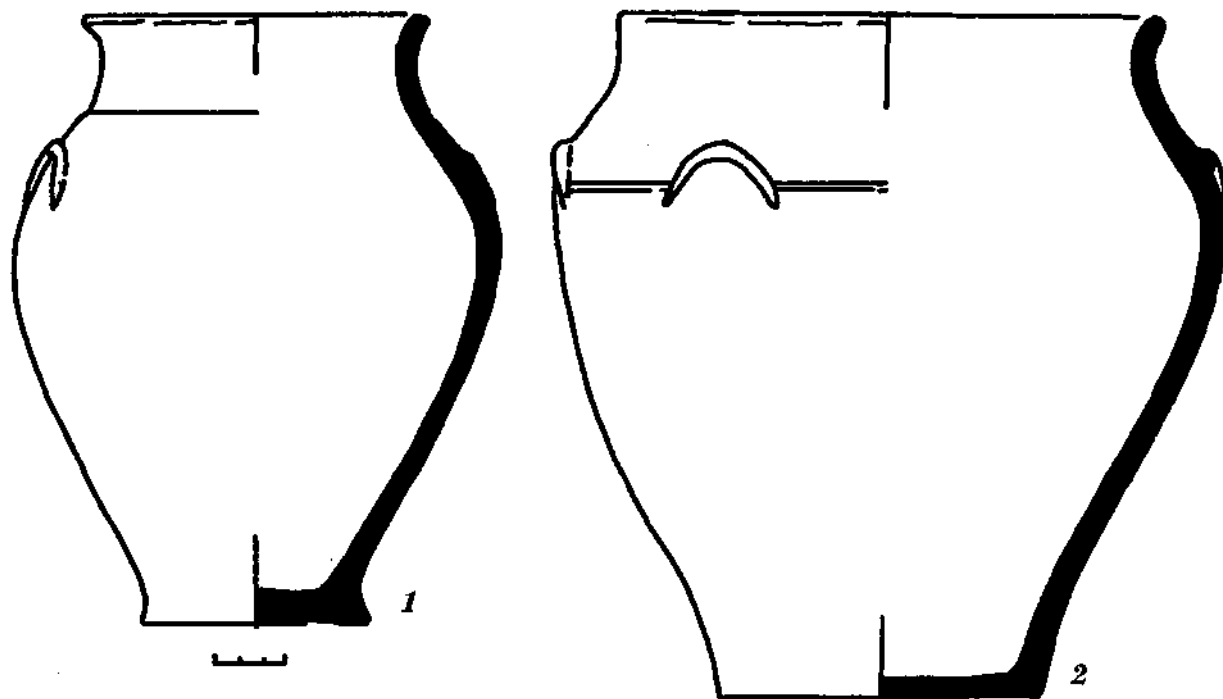

Рис. 17. Індивідуальні форми кераміки: 1 — поховання 27, 2 — поховання 54, 3 — поховання 129, 4 — поховання 73.

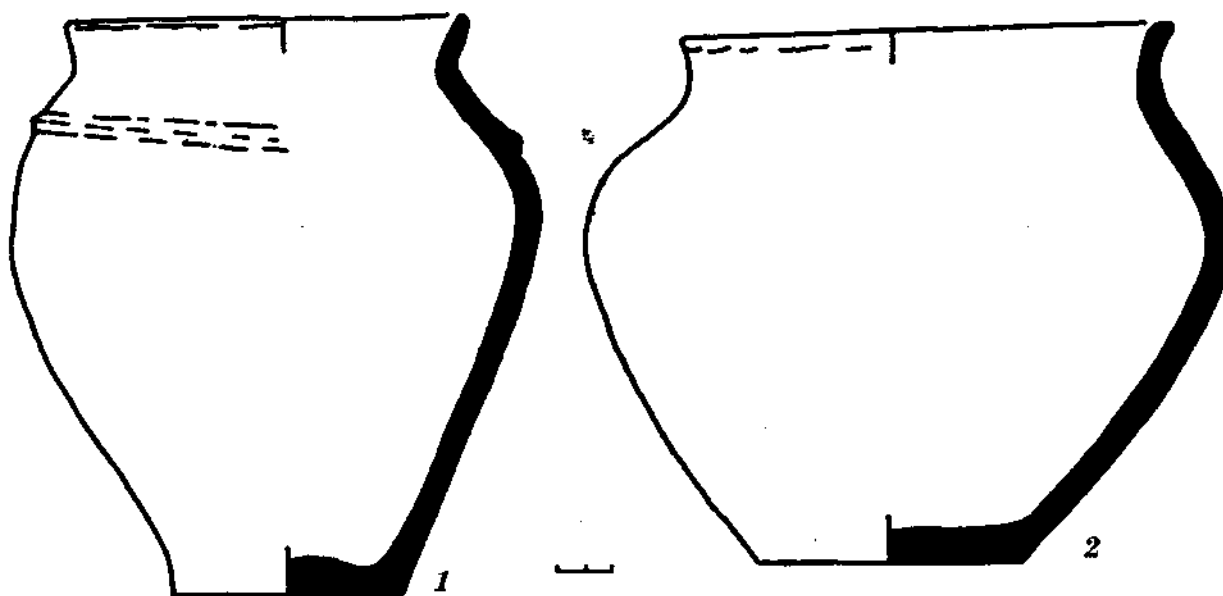

Рис. 18. Індивідуальні форми кераміки: 1 — поховання 133, 2 — поховання 63, 3 — поховання 150.

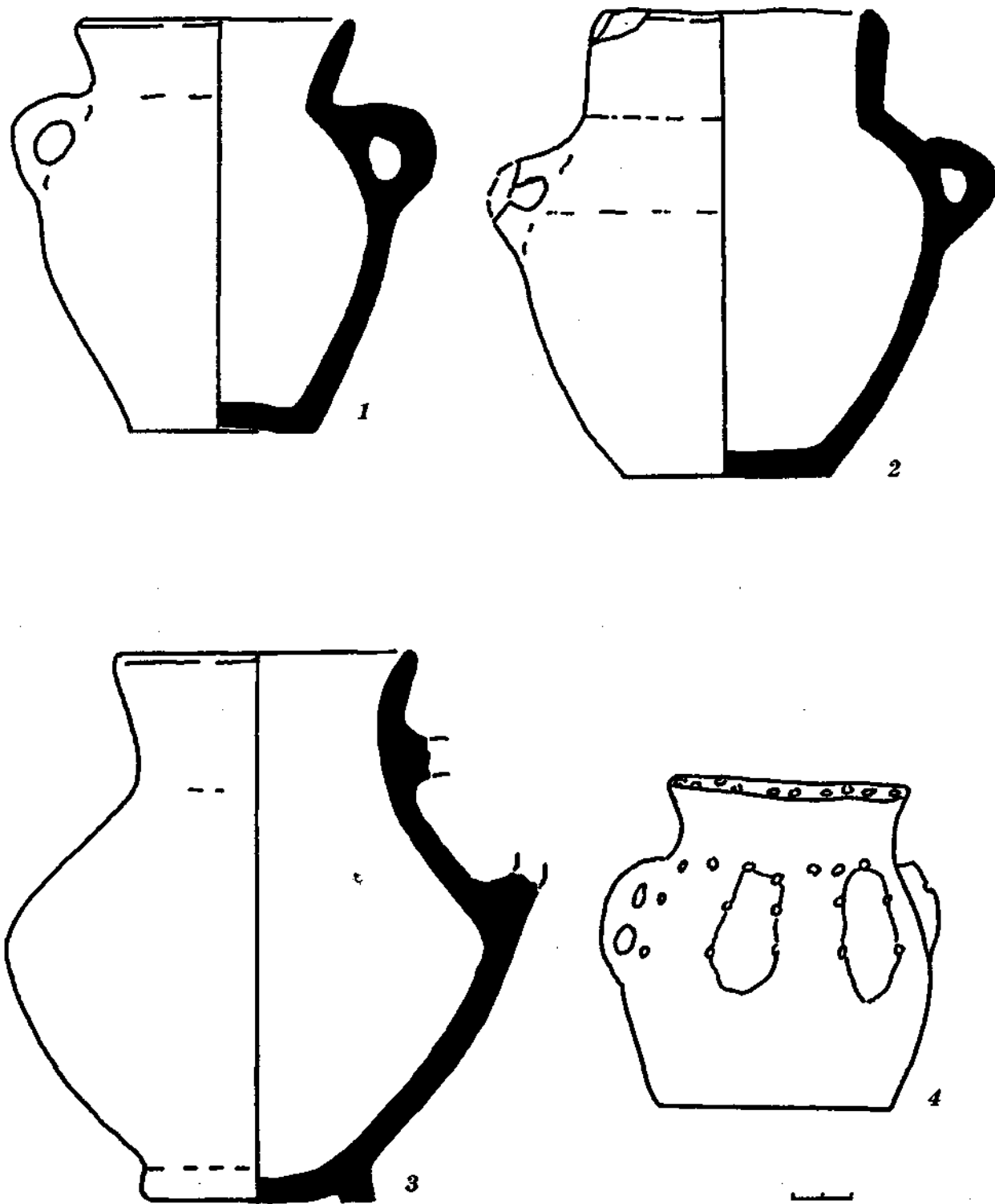

Рис. 19. Урни: 1 — поховання 13, 2 — поховання 124, 3 — поховання 132.

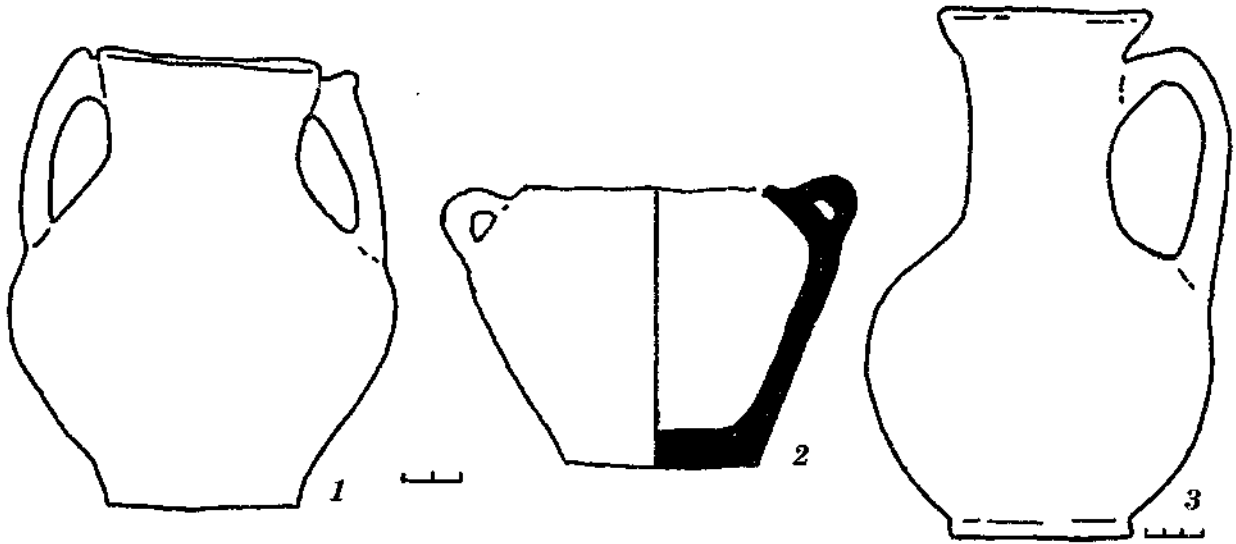

Рис. 20. Горщик-ури з поховання 6.

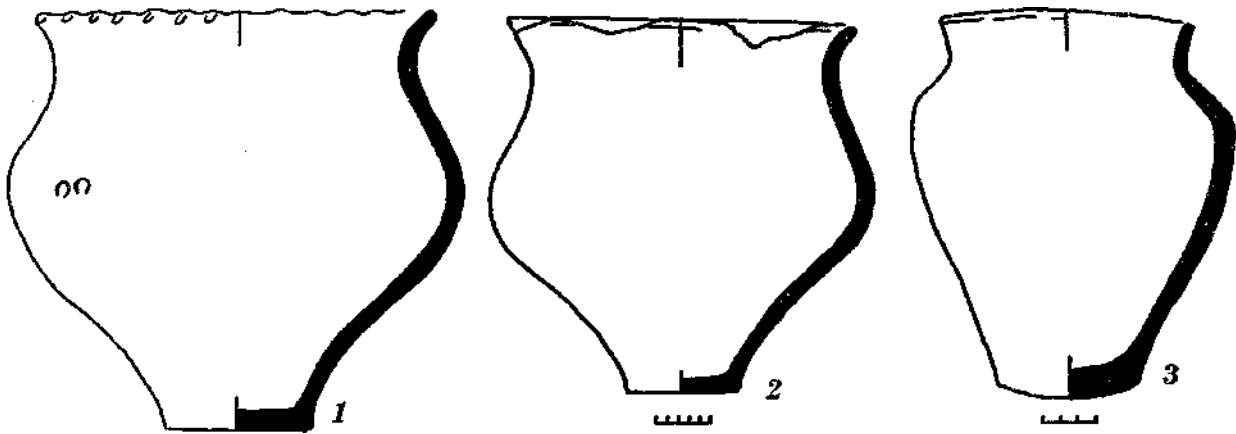

Рис. 21. Миски типів I та III. Тип I, варіант 2: 1 — поховання 253, 2 — поховання 246, 3 — поховання 235, 5 — поховання 105, 6 — поховання 30. Тип I, варіант 1: 4 — поховання 26. Тип III, варіант 1: 7 — поховання 94, 8 — поховання 260, 9 — поховання 21, 10 — поховання 5.

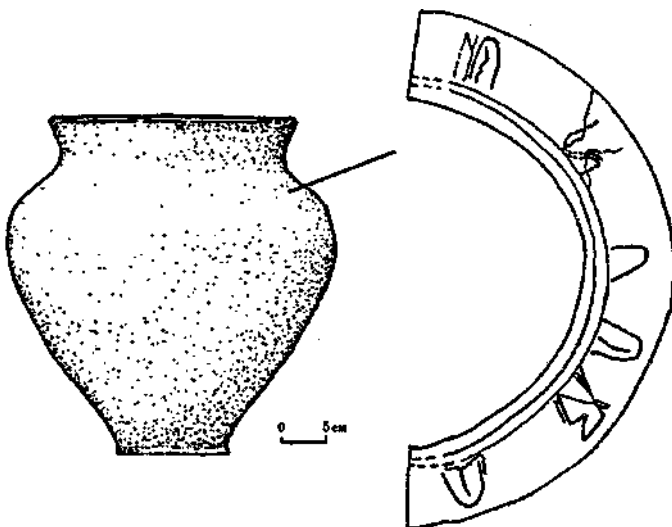

Рис. 22. Миски типу II. Варіант 1: 1 — поховання 195, 2 — поховання 156, 3 — поховання 76, 5 — поховання 28, 7 — поховання 200; варіант 2: 4 — поховання 97, 6 — поховання 144, 8 — поховання 59; варіант 3: 9 — поховання 58, 10 — поховання 56.

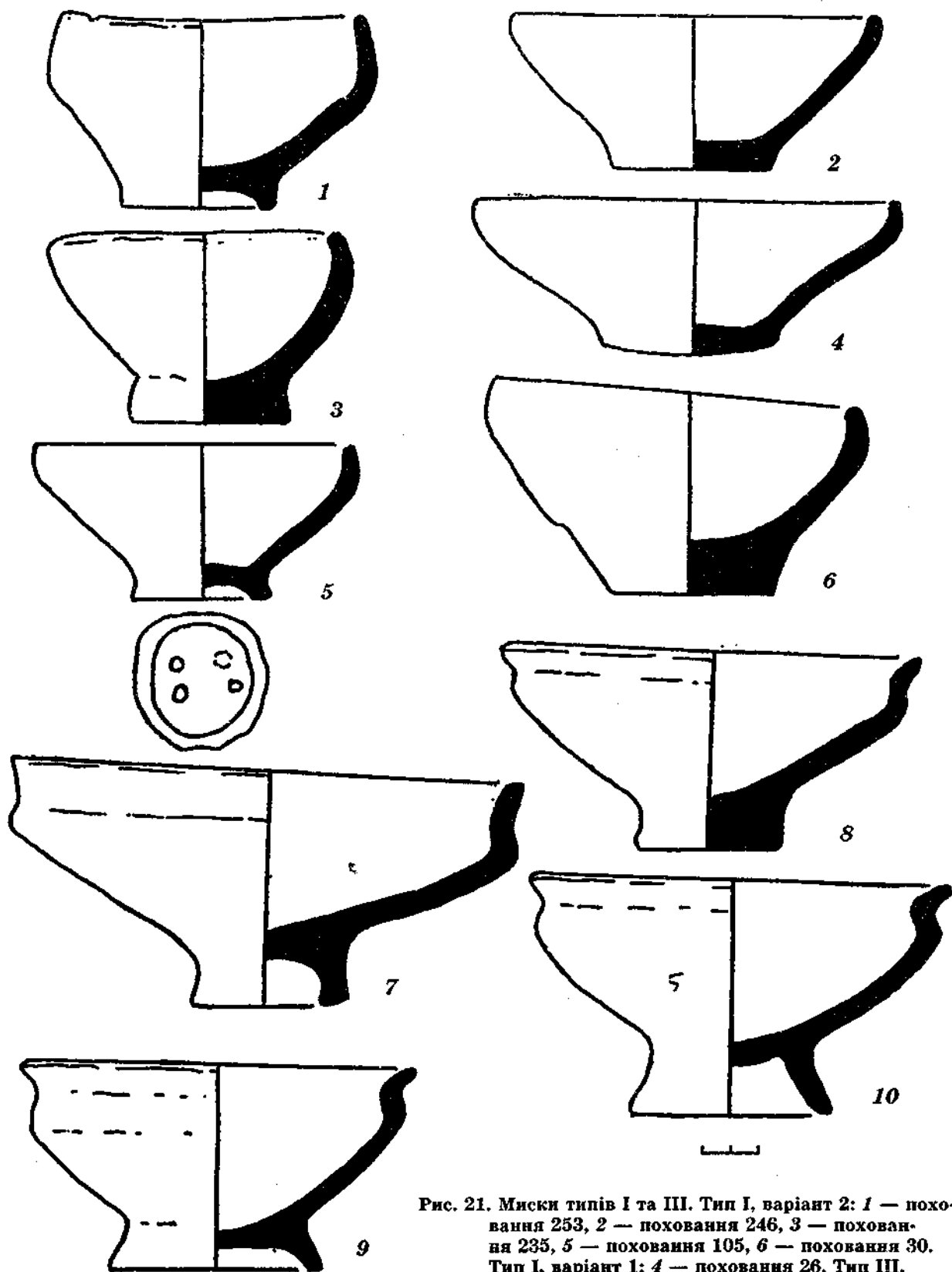

Рис. 23. Миски типів III та IV. Тип III, варіант 2: 1 — поховання 188, 2 — поховання 212; варіант 3: 3 — поховання 251, 4 — поховання 296. Тип IV, варіант 1: 5 — поховання 162, 7 — поховання 182; варіант 2: 6 — поховання 84, 8 — поховання 304.

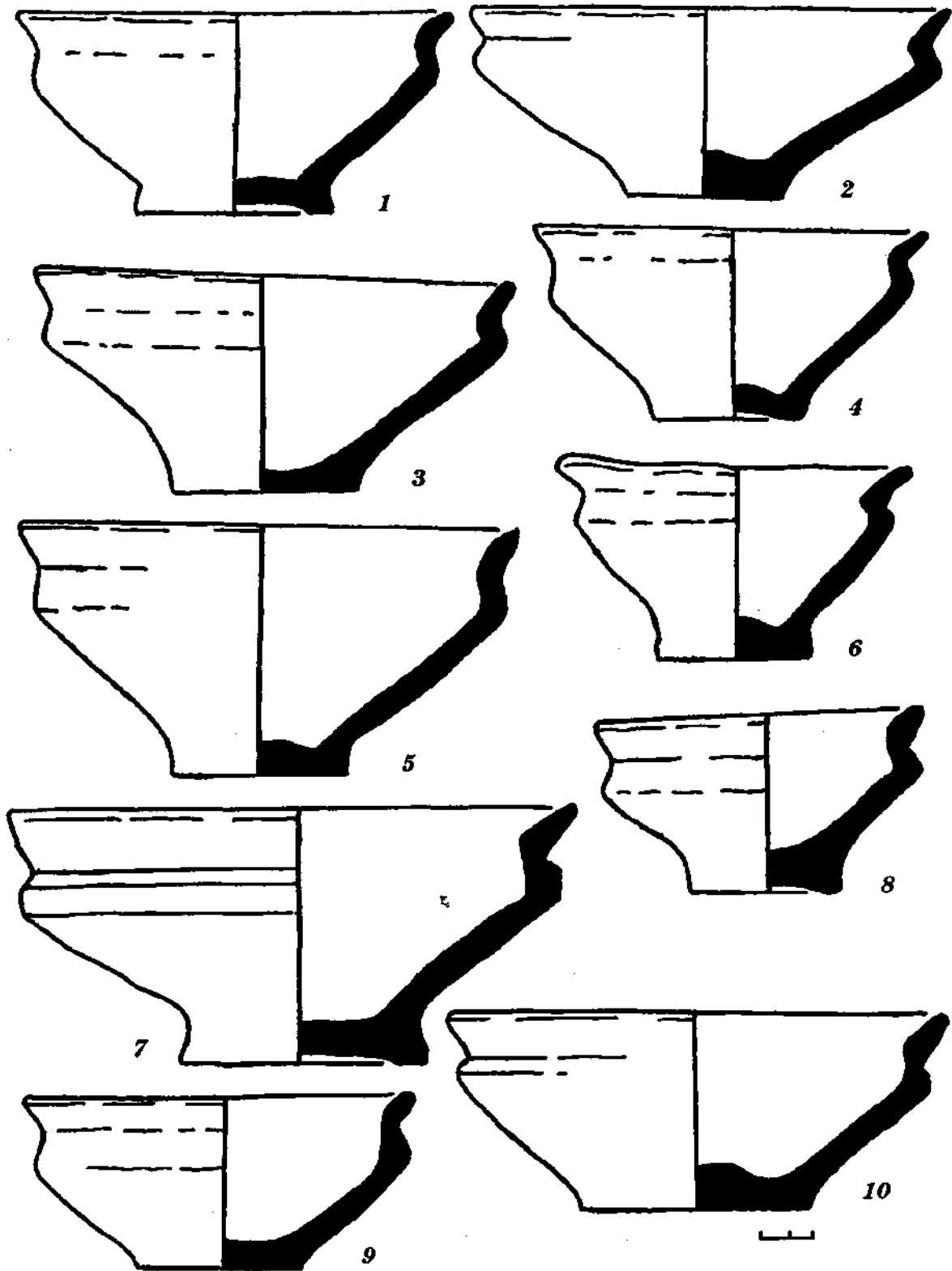

Рис. 24. Миски типу V. Варіант 1: 1 — поховання 241, 2 — поховання 228, 3 — поховання 268, 4 — поховання 238, 5 — поховання 280; 6 — поховання 164; варіант 2: 7 — поховання 202, 8 — поховання 240; варіант 3: 9 — поховання 27, 10 — поховання 57.

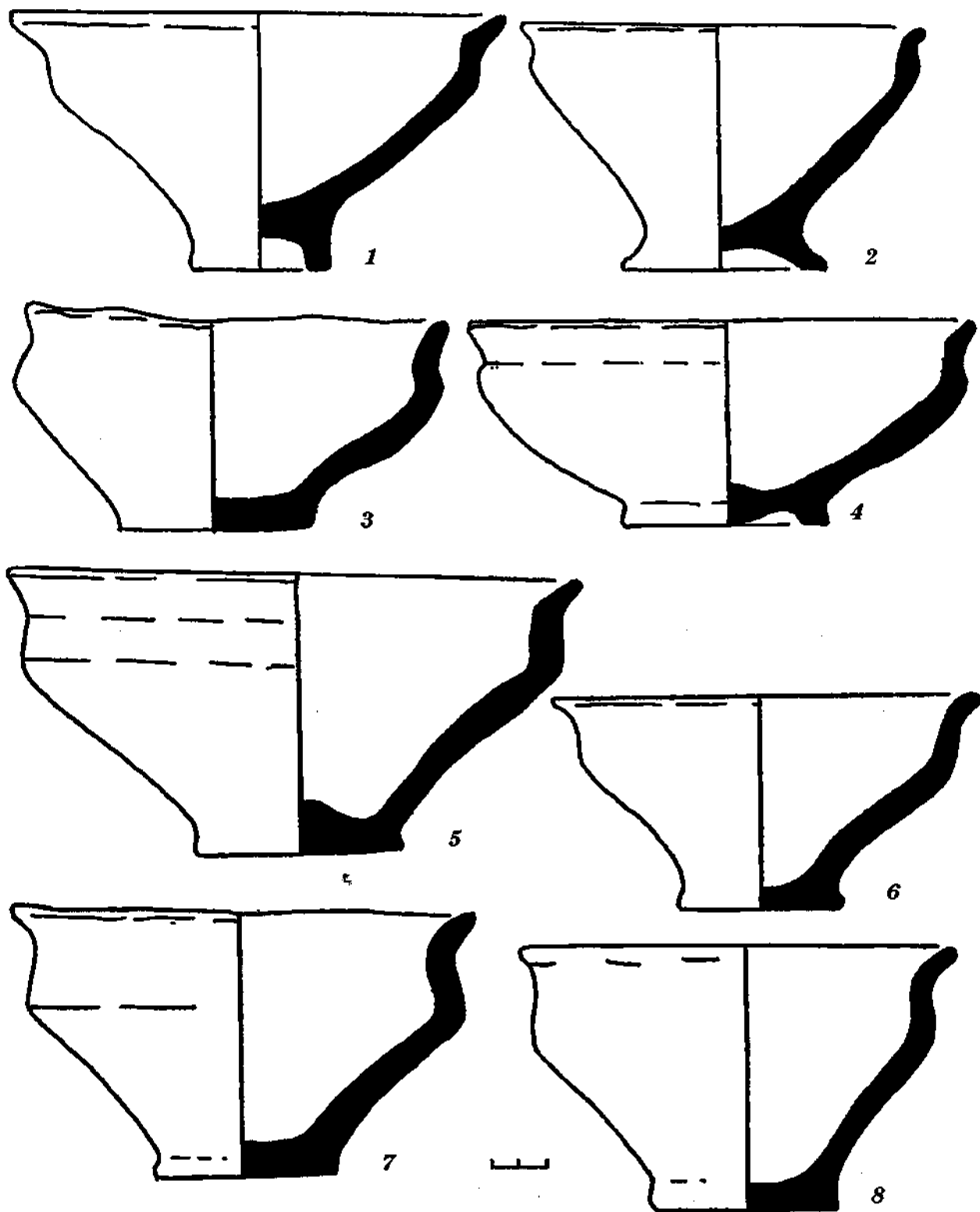

Рис. 25. Миски типів VI—IX. Тип VI: 1 — поховання 211, 2 — поховання 308. Тип VII: 3 — поховання 259, 4 — поховання 205, 5 — поховання 289. Тип VIII: 6 — поховання 151, 7 — поховання 293, 8 — поховання 109. Тип IX: 9 — поховання 261, 10 — поховання 159.

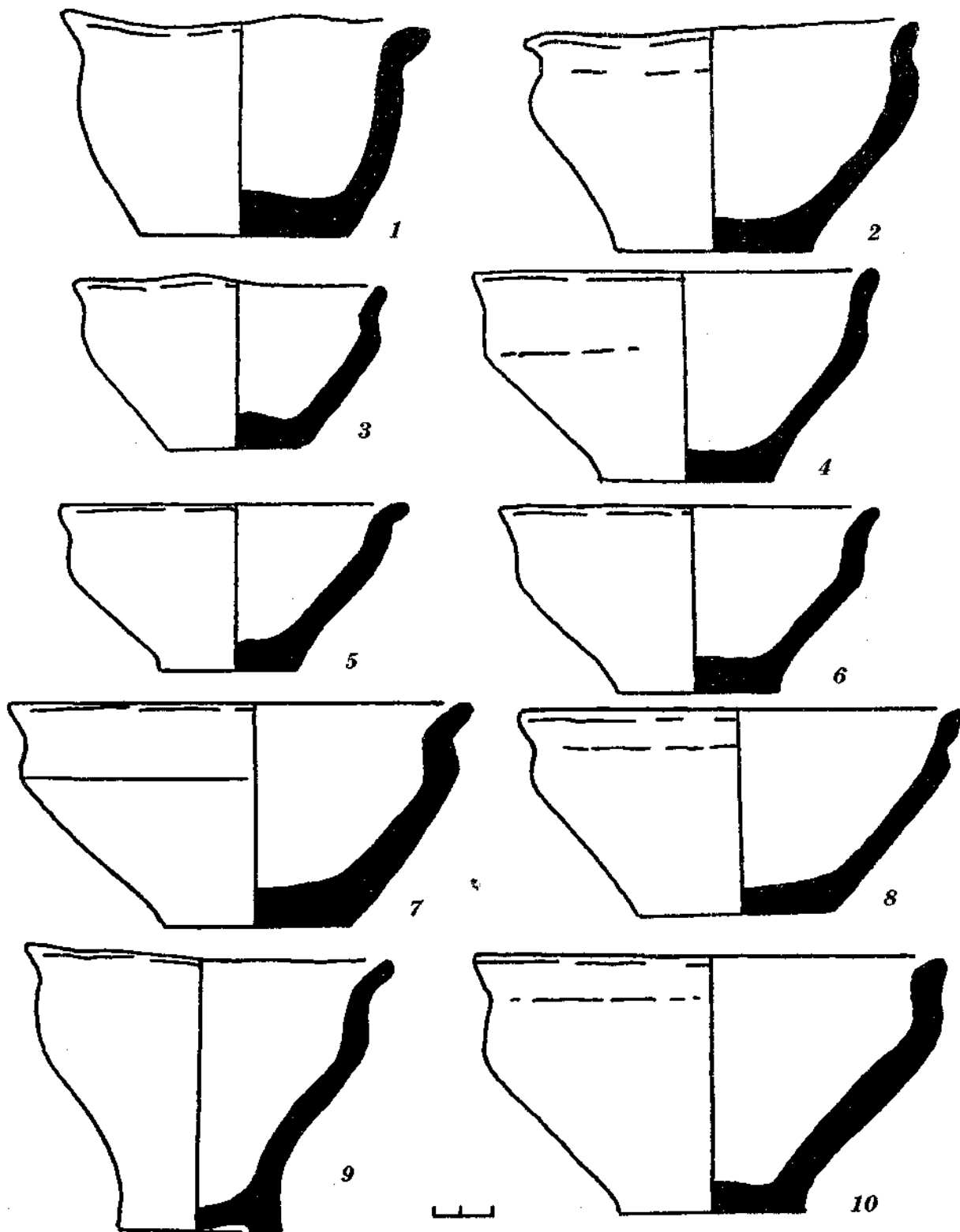

Рис. 26. Кухлі типів I—IV. Тип I: 1 — поховання 28, 2 — поховання 65. Тип II: 3 — поховання 52, 4 — поховання 76, 5 — поховання 5, 6 — поховання 84. Тип III: 8 — поховання 180. Тип IV: 7 — поховання 201, 9 — поховання 156.

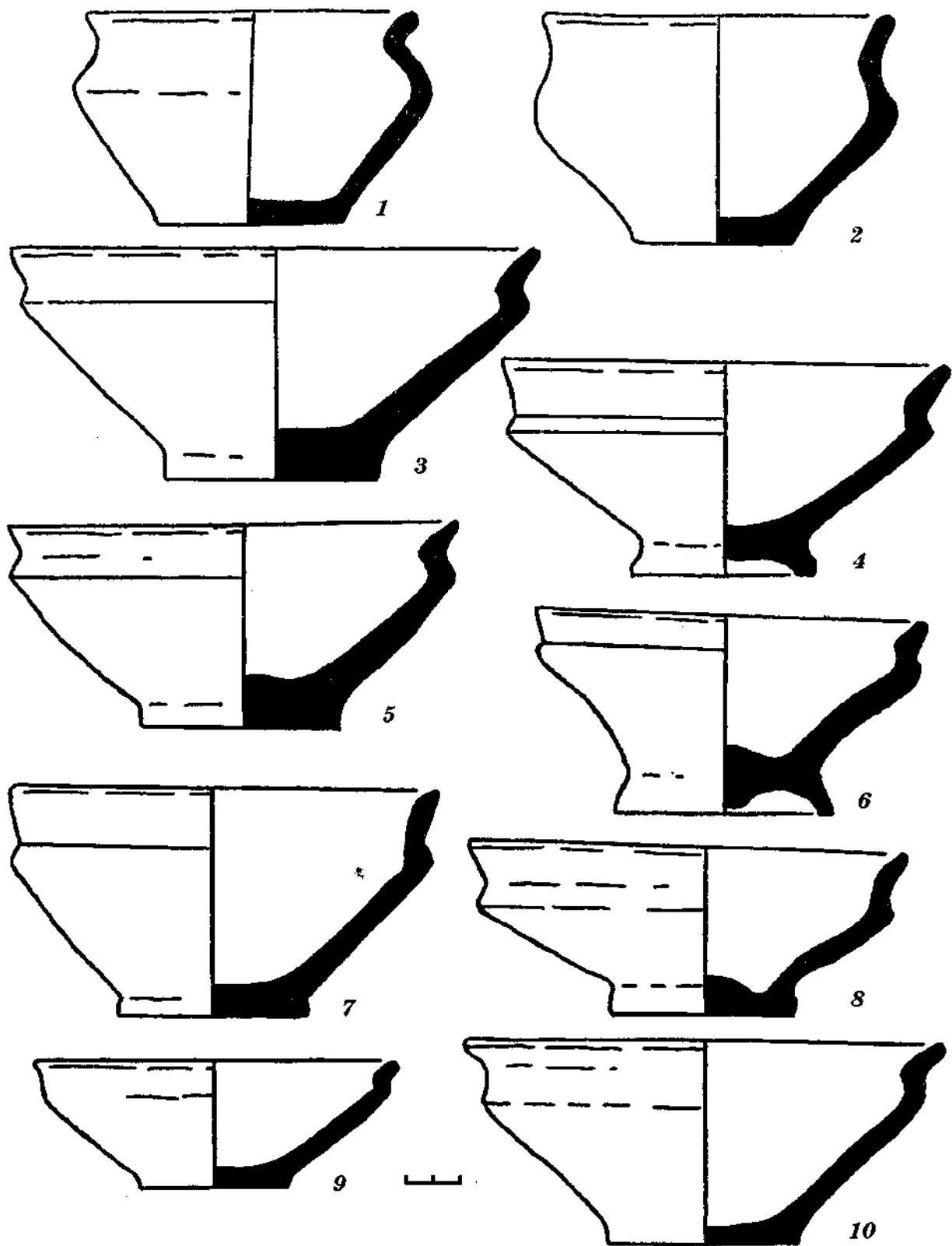

Рис. 27. Фібули Пирогівського могильника: 1 — поховання 26; 2 — поховання 129; 3, 4 — поховання 149; 5 — поховання 108; 6 — поховання 101; 7, 8 — поховання 150; 9 — поховання 153.

Пирогівський могильник

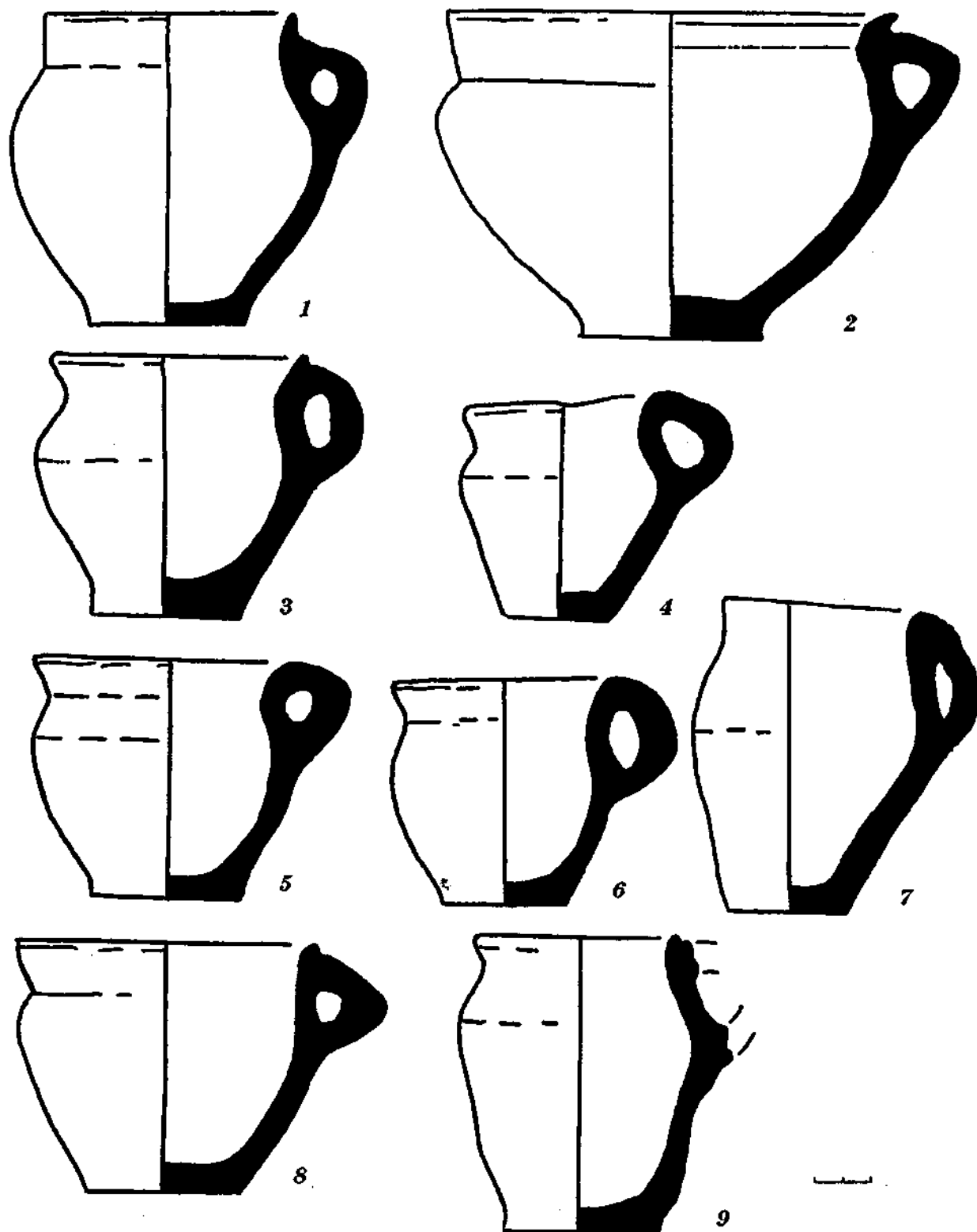

Рис. 28. Фібули Пирогівського могильника: 1 — поховання 193; 2 — поховання 213; 3 — поховання 214; 4, 5 — поховання 288; 6, 7 — поховання 253; 8 — поховання 109; 9 — поховання 124.

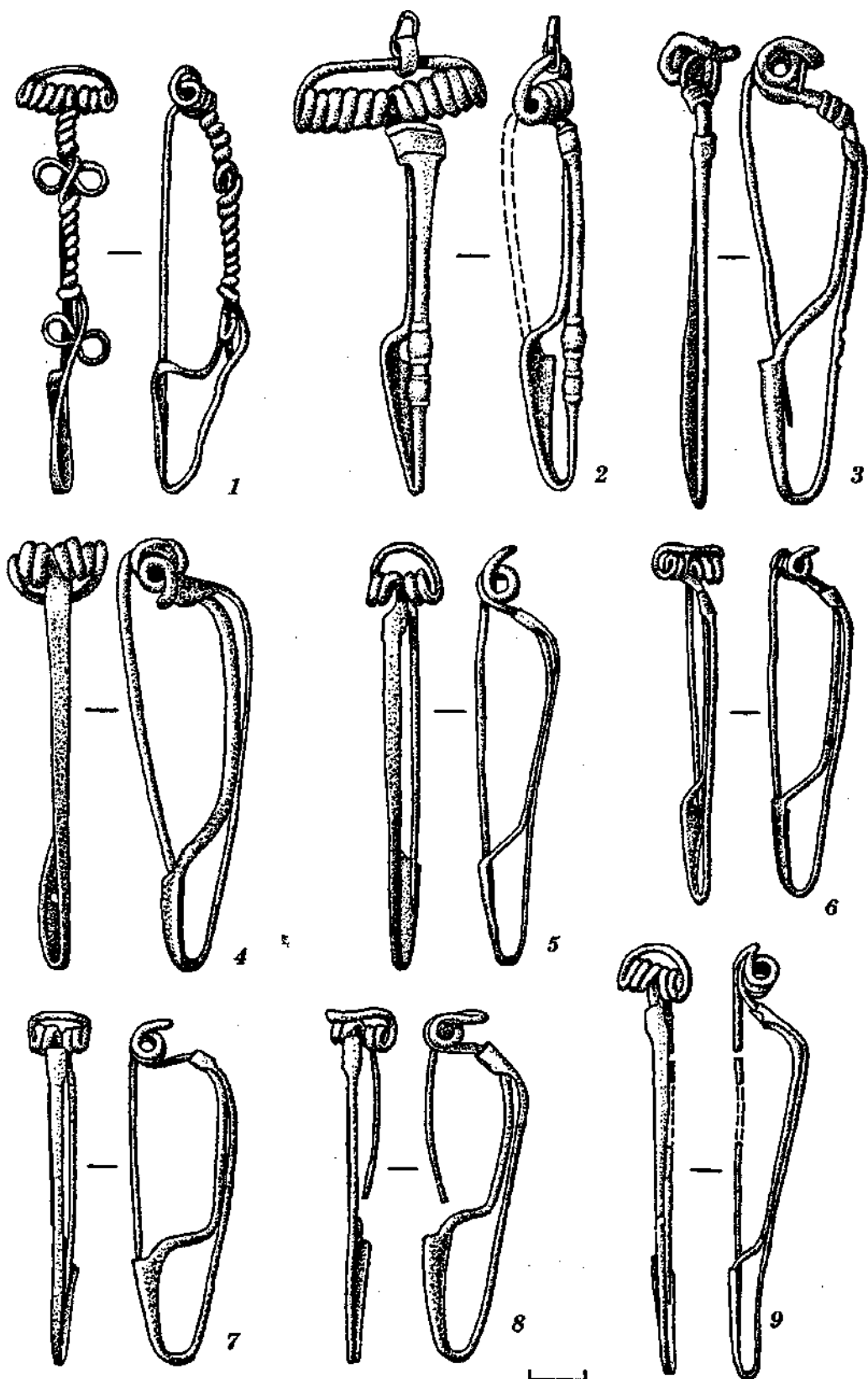

Рис. 29. Фібули Пирогівського могильника: 1 — поховання 124; 2 — поховання 128; 3, 4 — поховання 235; 5 — поховання 14; 6 — поховання 143; 7 — поховання 24; 8, 9 — поховання 15.

Пирогівський могильник

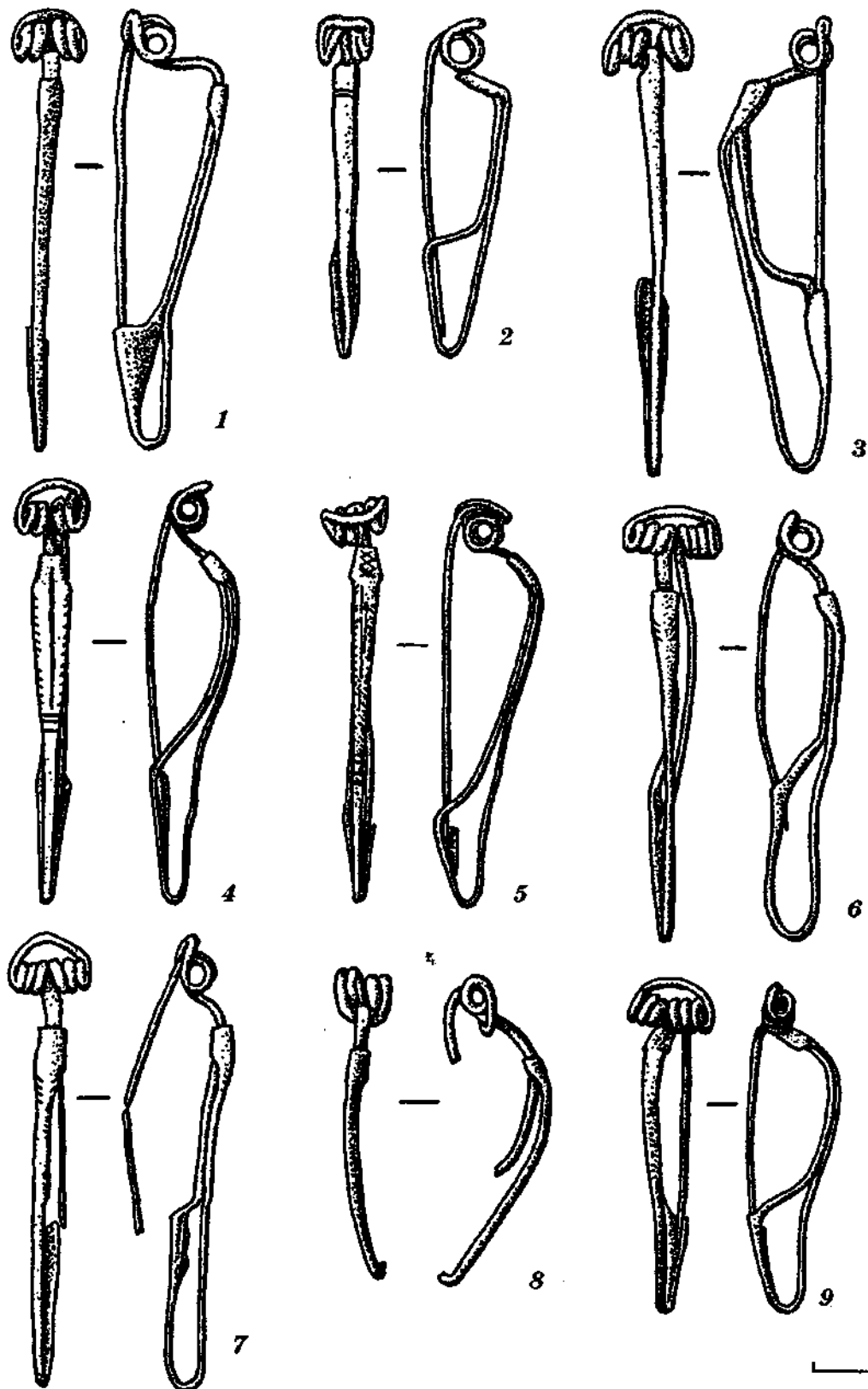

Рис. 30. Фібули Пирогівського могильника: 1 — поховання 16; 2 — поховання 75; 3 — поховання 83; 4—6 — поховання 98; 7,8 — поховання 100; 9 — поховання 125.

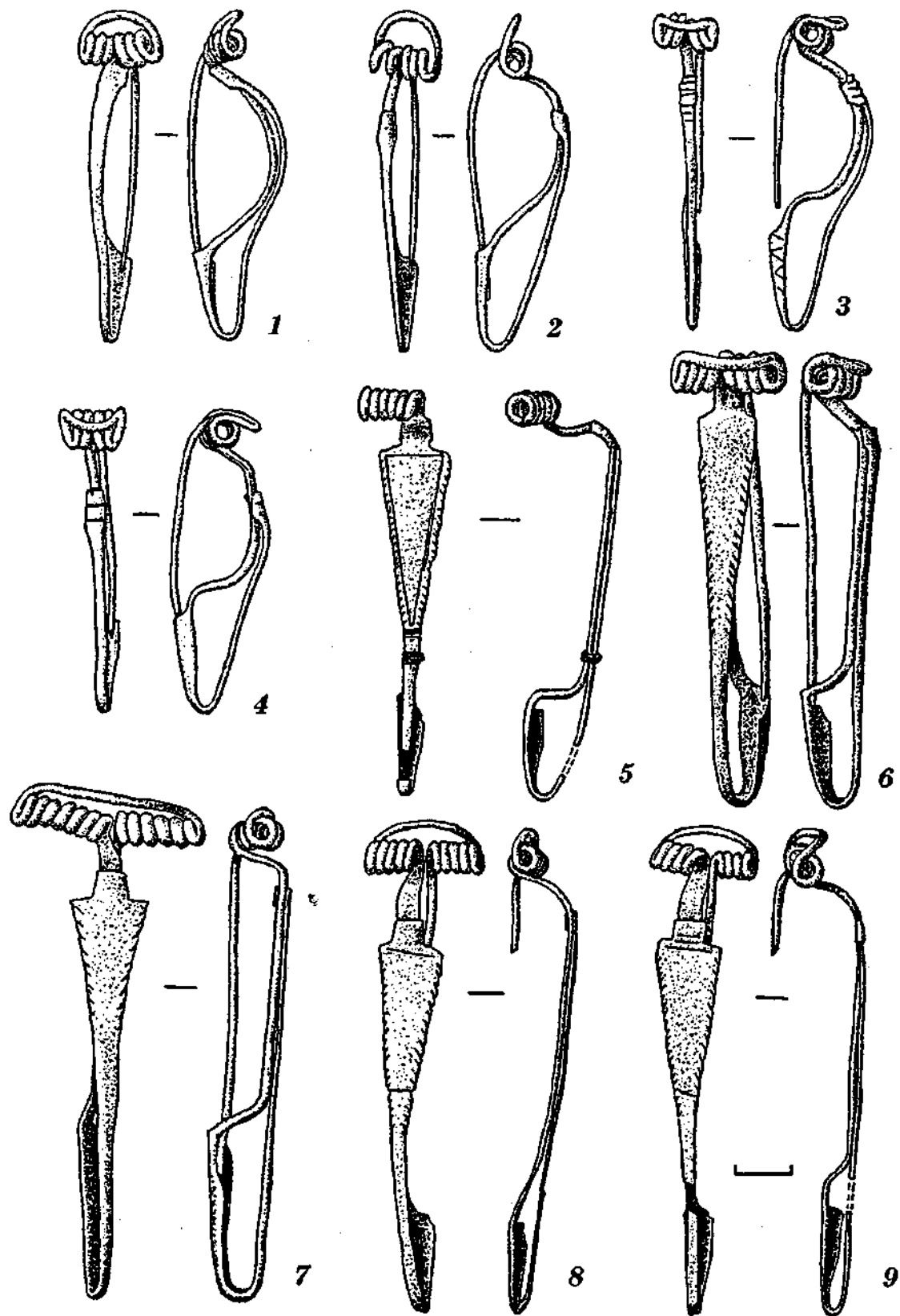
Рис. 31. Фібули Пирогівського
могильника: 1 — похован-
ня 19; 2 — поховання 195;
3 — поховання 127; 4 —
поховання 242; 5 — похо-
вання 225.



Рис. 32. Фібули Пирогівського могиль-
ника: 1 — поховання 159; 2, 3 —
поховання 249; 3 — поховання 27;
4, 5 — поховання 165; 6 — похо-
вання 150; 7 — поховання 205.

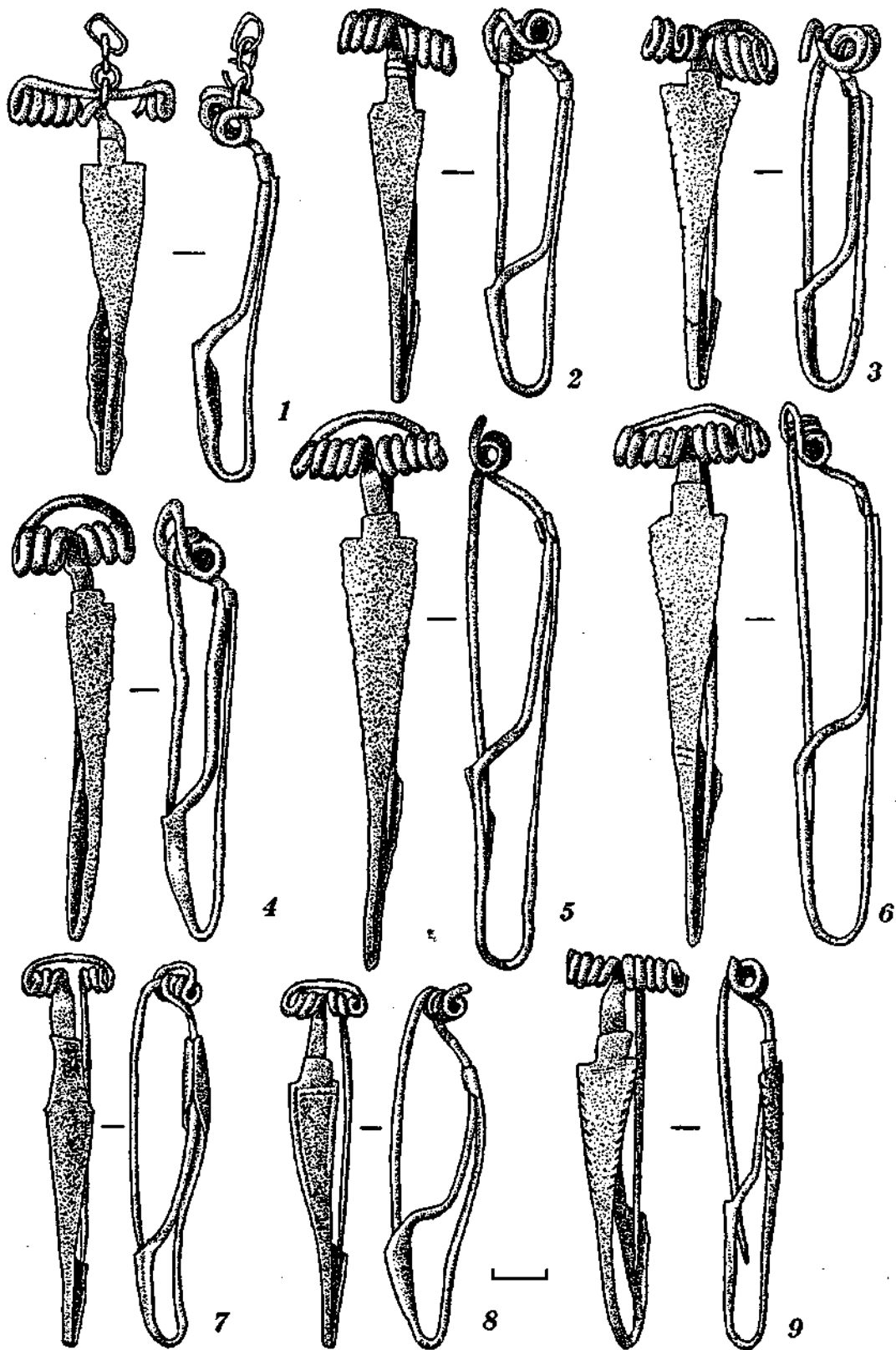

Рис. 33. Фібули Пирогівського могильника: 1, 2 — поховання 304; 3 — поховання 29; 4 — поховання 38; 5 — поховання 66; 6 — поховання 99; 7 — поховання 137; 8 — поховання 138; 9 — поховання 258.

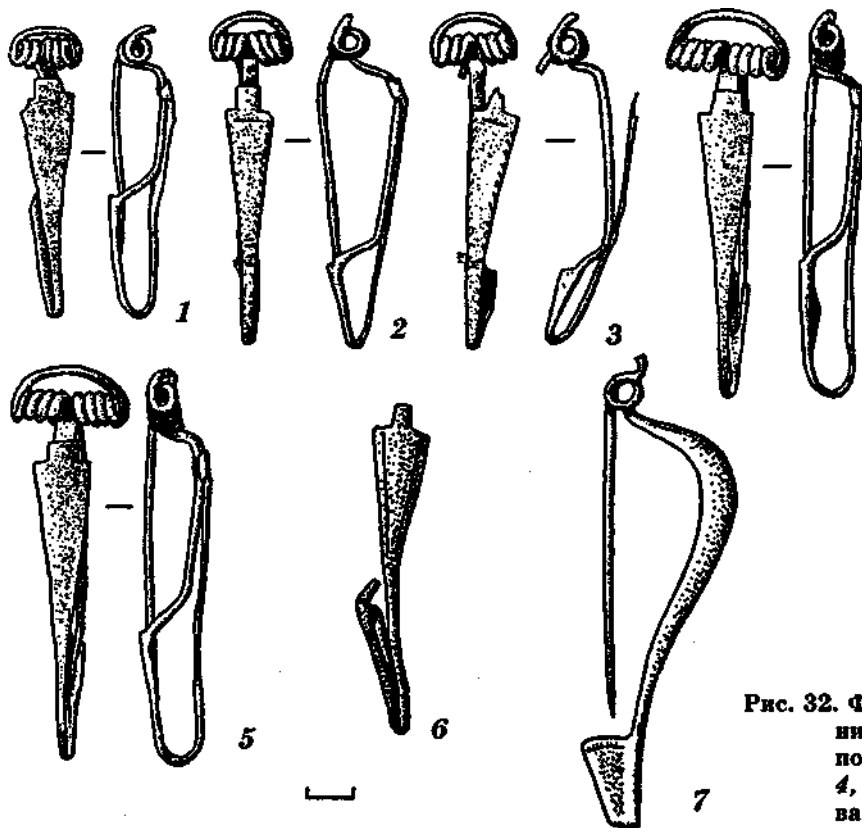
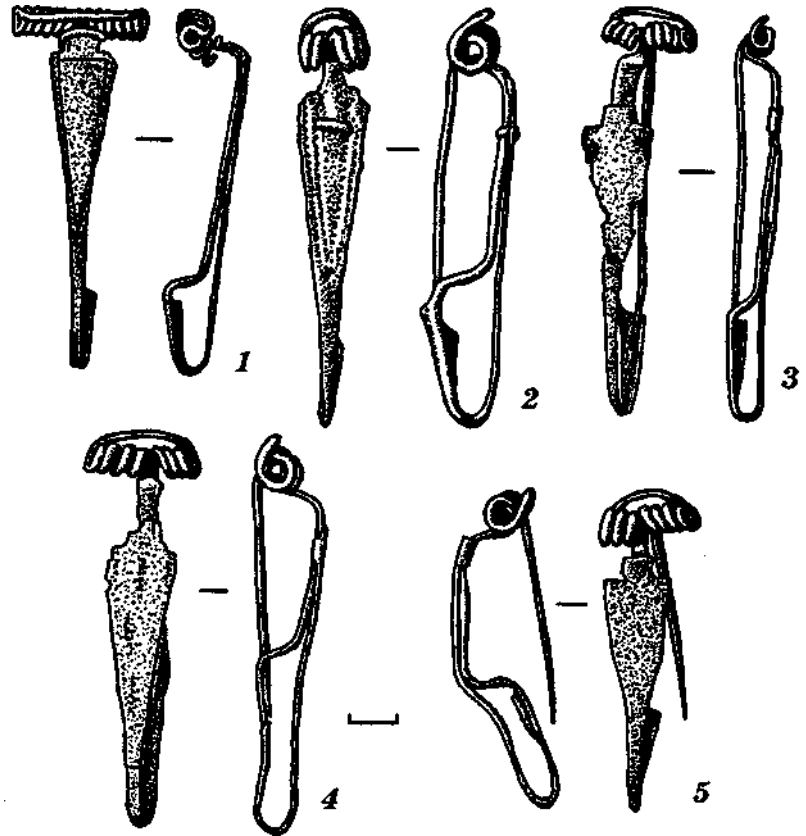

Рис. 34. Фібули Пирогівського могильника: 1 — поховання 39; 2 — поховання 57; 3 — поховання 61; 4 — поховання 162; 5 — поховання 215; 6 — поховання 259; 7 — поховання 275; 8 — поховання 286; 9 — поховання 298.

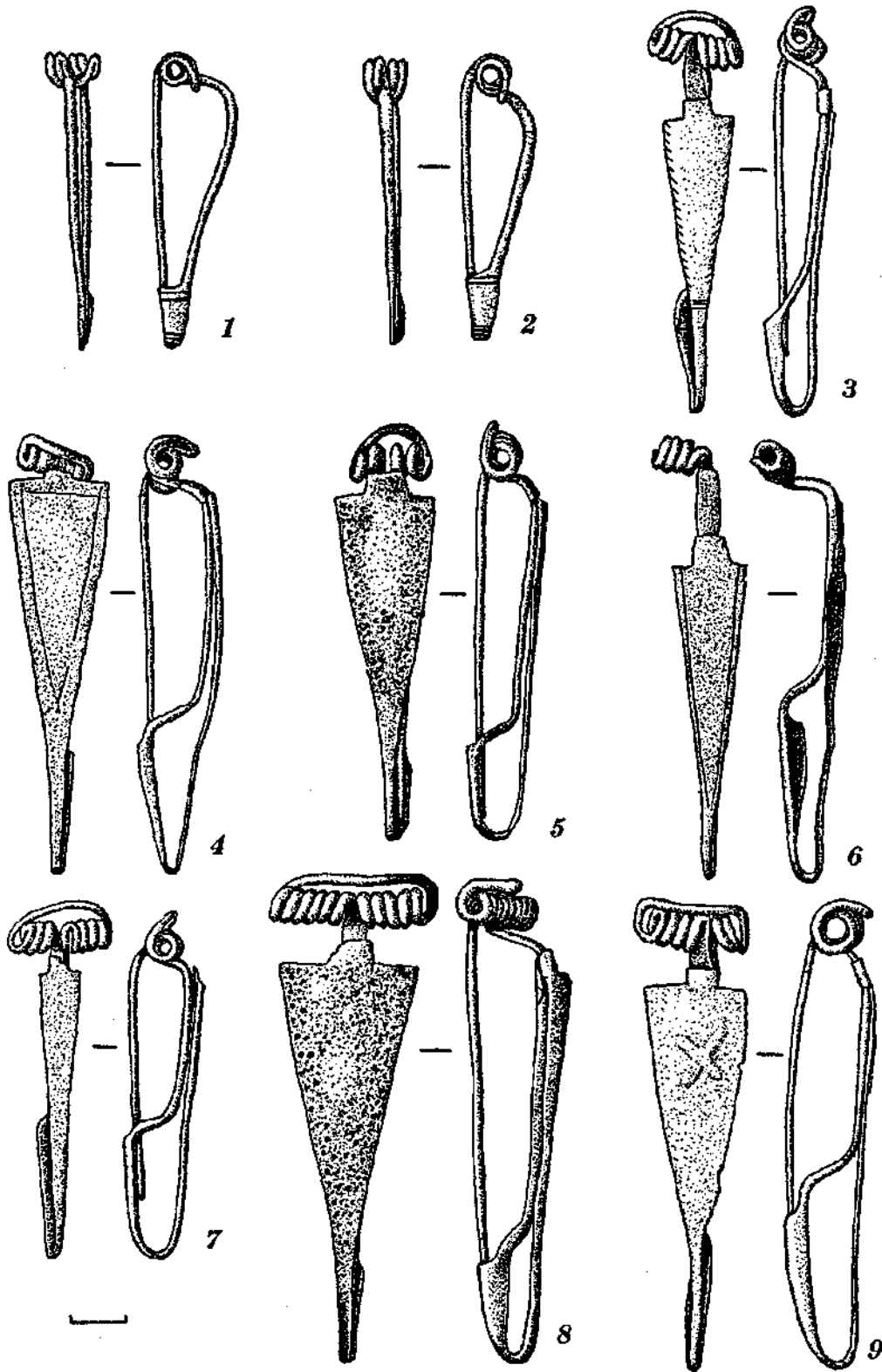

Рис. 35. Вироби з металу: 1, 5 — поза похованнями; 2 — поховання 204; 3 — поховання 76; 4 — поховання 128; 6 — поховання 128.

Гор- щина	I, 1	I, 2	II, 1	II, 2	III, 1	III, 2	III, 3	IV, 1	IV, 2	V, 1	V, 2	VI, 1	VI, 2	VI, 3	VII	VIII	V, 3	IX	X, 1	X, 2	X, 3	
I, 2		253 315	246	105					190					302	139		235					
II, 1	23 101 76 152 98 156	68	195 214									28 65							200			
II, 2	124	48	19 100 49 120 97	46 59	242	31						45						29				
II, 3			56	58 153 231																		
III, 1	9 21 128		1 15 8 52 94 95 260		5															136		
III, 2	188																					
III, 3	276	251									247											
IV, 1	163					267							2					182				
IV, 2		84 112 304						116					252									165
V, 1		269	81 88	89			228						61			297						
V, 2			240 288	255						202 236												
V, 3			250			130										244 248						
VI																						
VII	285	258	237 289 217	205 259		257 277		239									211	298				
VIII, 1	109																					
VIII, 2																						
IX																						180
				261																		

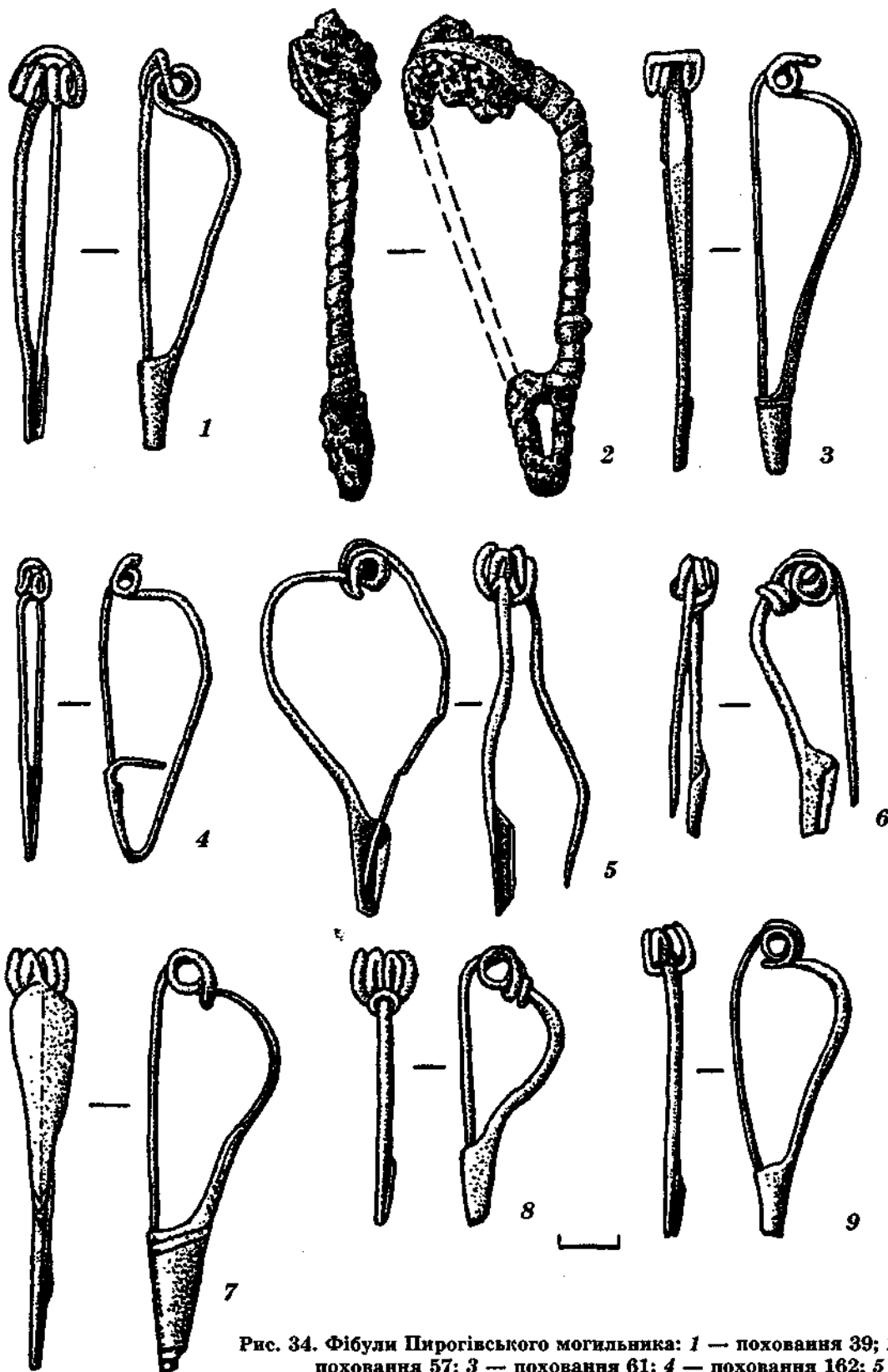
Рис. 36. Кореляційна таблиця тнів горщників та мисок.

тип фібул	кераміка																											
	М I, 1	М II, 1	Г I, 1	М II, 1	Г X, 1	Г II, 1	Г III, 1	М VIII, 1	Г X, 3	М V, 2	М VI	Г V, 3	М I, 2	Г I, 2	М IV, 2	Г V, 2	Г IV, 2	М V, 3	Г V, 1	Г VI, 3	М VII	Г II, 2	М V, 1	Г VI, 2	М II, 3	М IX	М IV, 1	
P1	26																											
P2		129																										
A		128	128																									
B			101	101	214	214	213	288		288		253	253	108	108	193	153							153				
AB					288	288				288																		
3T-III	24	127			143	19	100	100																				
Д			124					124																				
3T-Iva			109						165	165	225					137										125	159	
СН												235	235															
3T-Ivб															138													
М														304	304			57	57							259	89	
NI																	39			215	215							
N3																										205	61	61
П																										162		162

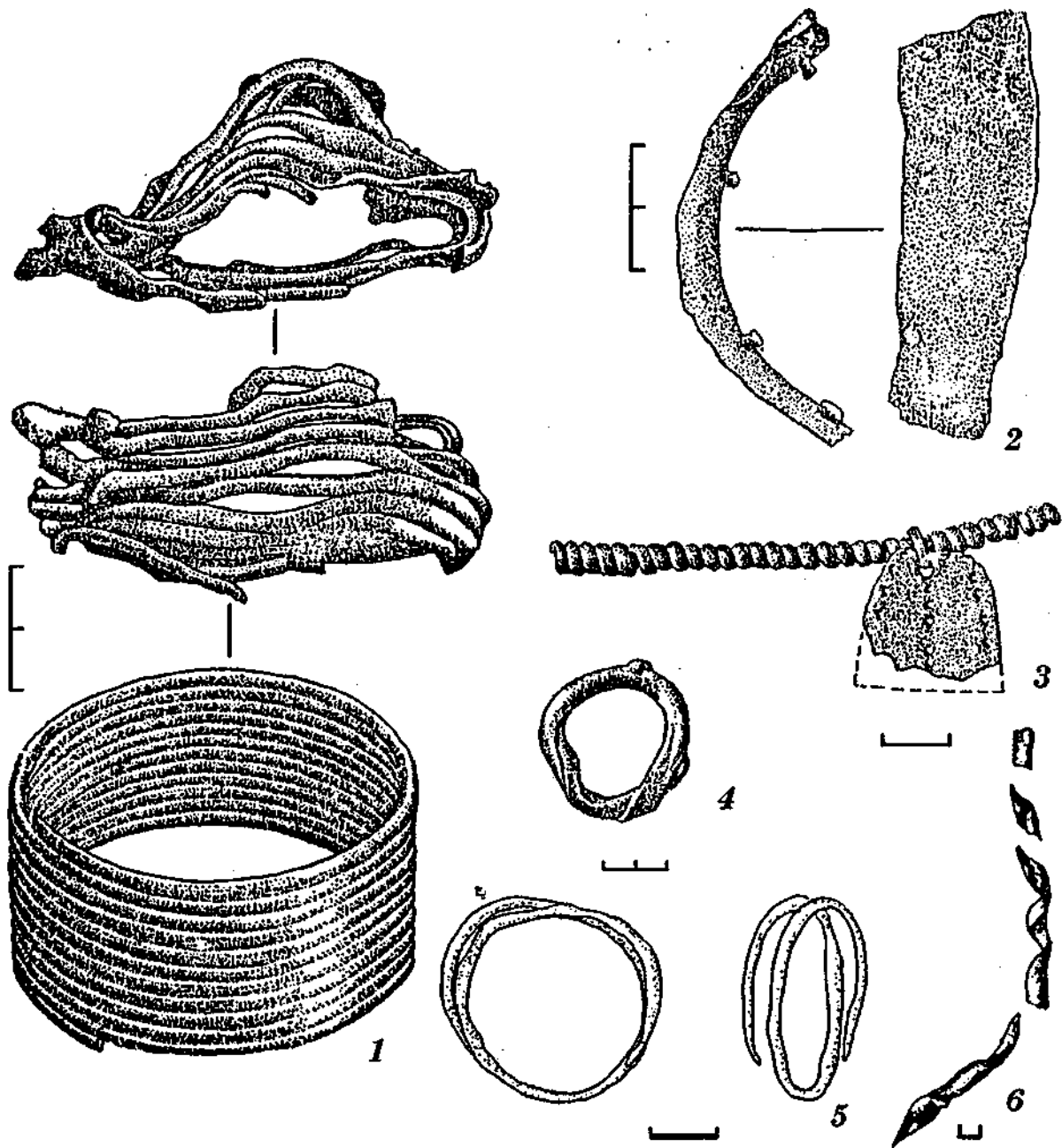
P1 – вісімкоподібна фібула

P2 – фібула з шариками

П – фібула з підв'язною ніжкою

Рис. 37. Кореляційна таблиця фібул та кераміки.



Рис. 38. План Пирогівського могильника: а — поховання першого етапу, б — поховання другого етапу, в — поховання третього етапу.



Рис. 39. План Пирогівського могильника: а — зарубицькі поховання, б — поховання першого етапу, в — труполоклення, г — скіфські труполоклення.

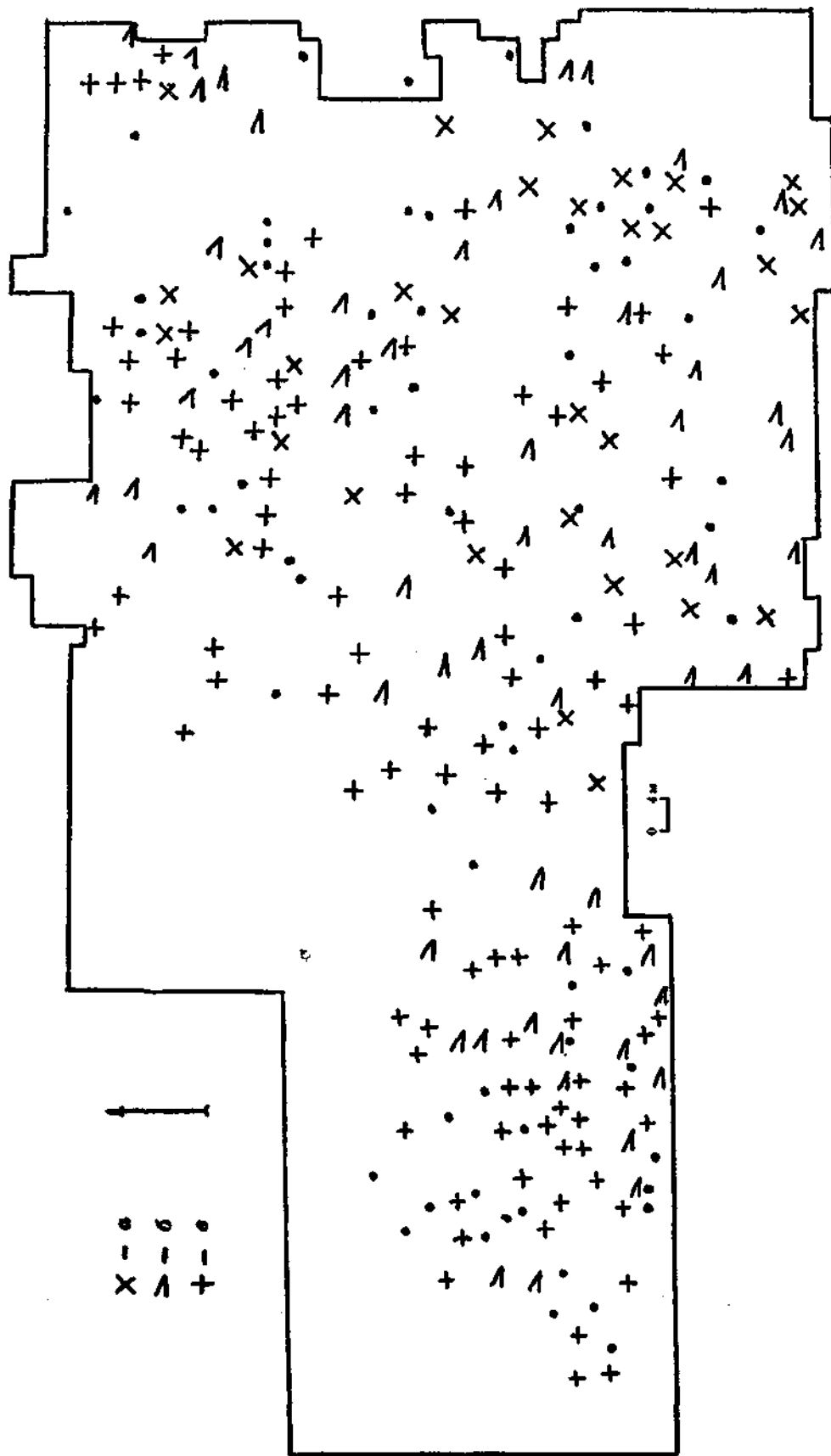

Рис. 40. План, профіль та інвентар поховання 256.

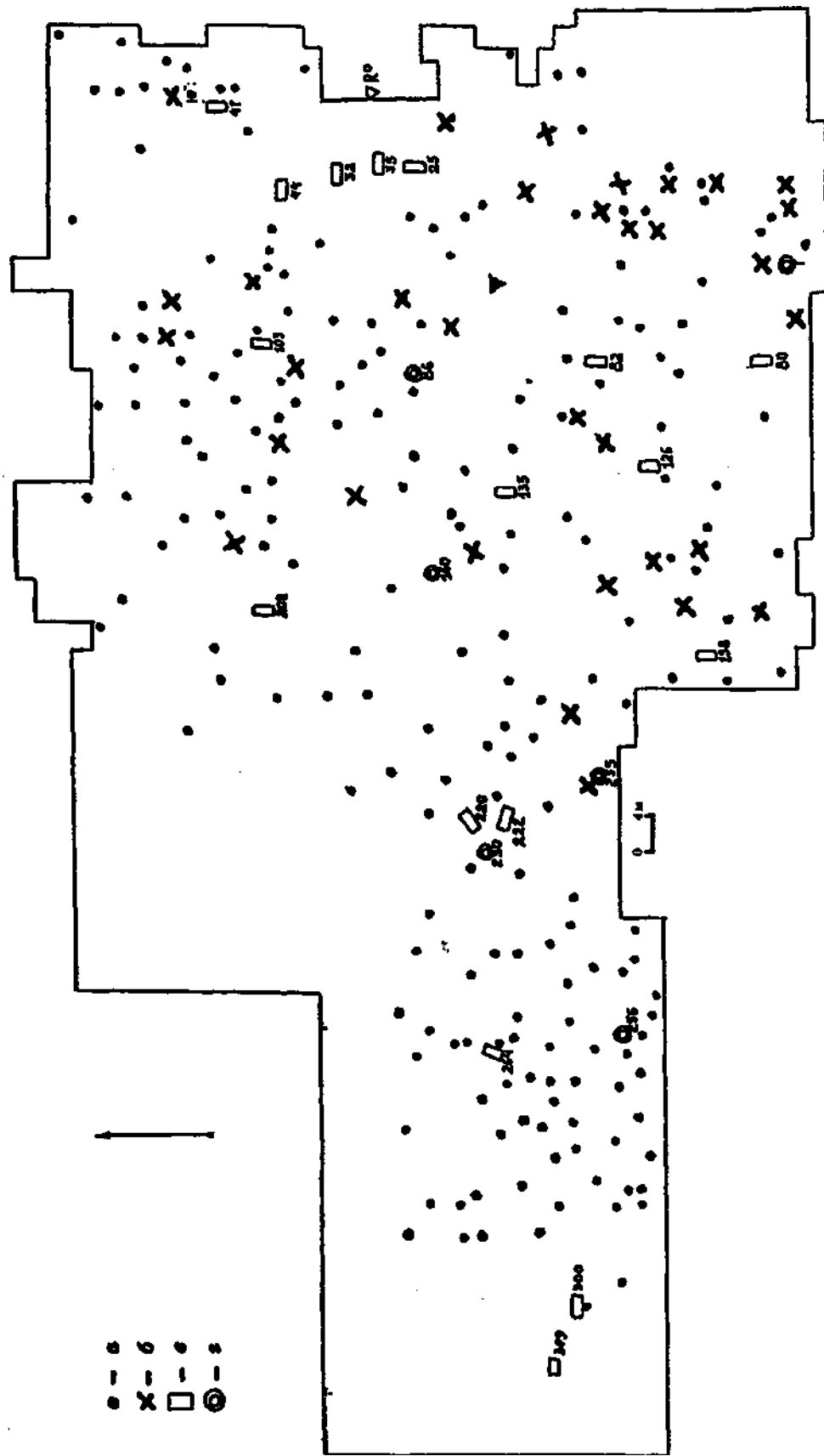

Рис. 41. Посуд Пирогівського могильника (1—5) та степових скіфів (6—11).

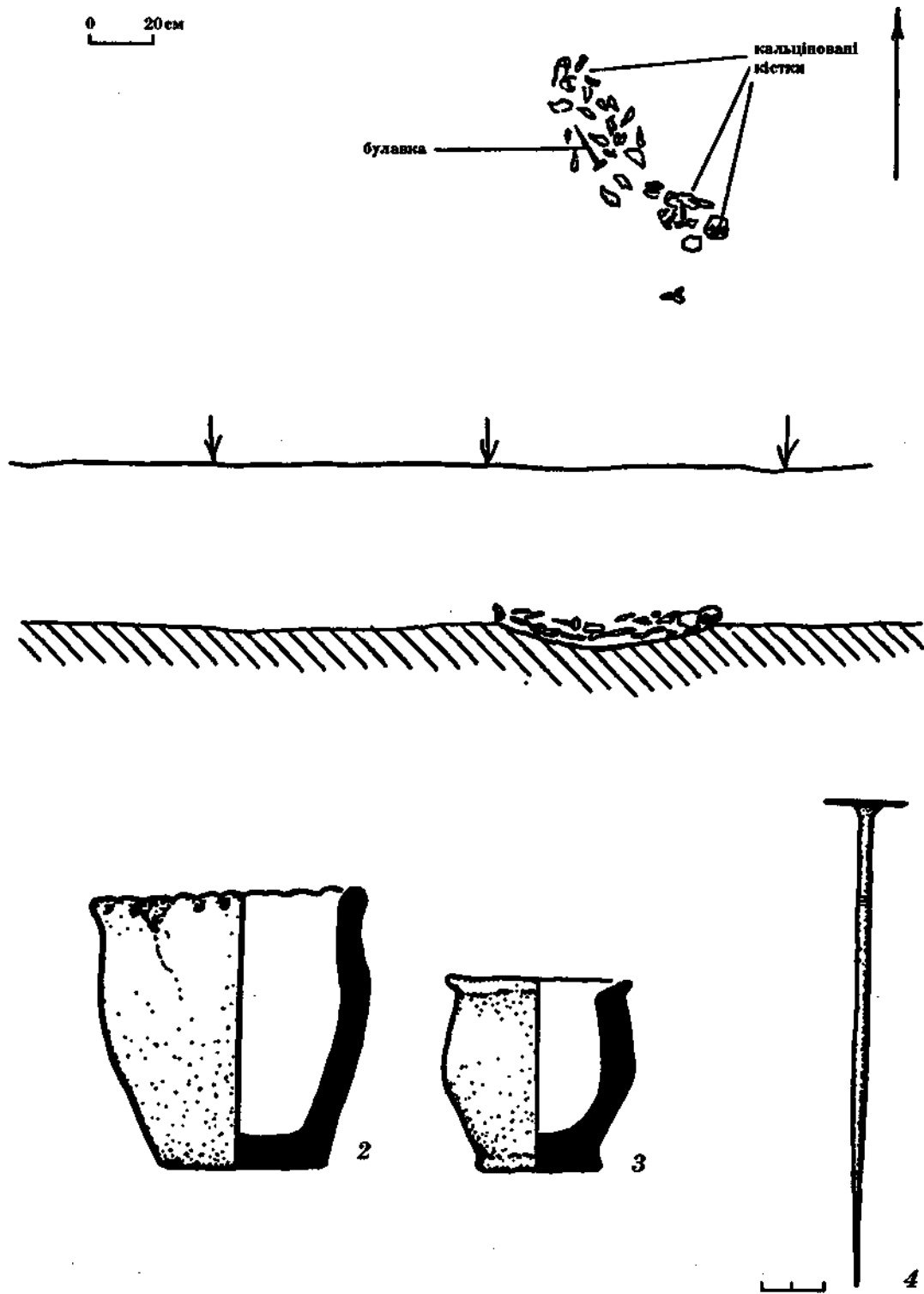

Рис. 42. Кераміка Пирогівського могильника: 1, 2 — поховання 136, 3 — поховання 138, 4, 5 — поховання 139, 6 — поховання 137.

Пирогівський могильник

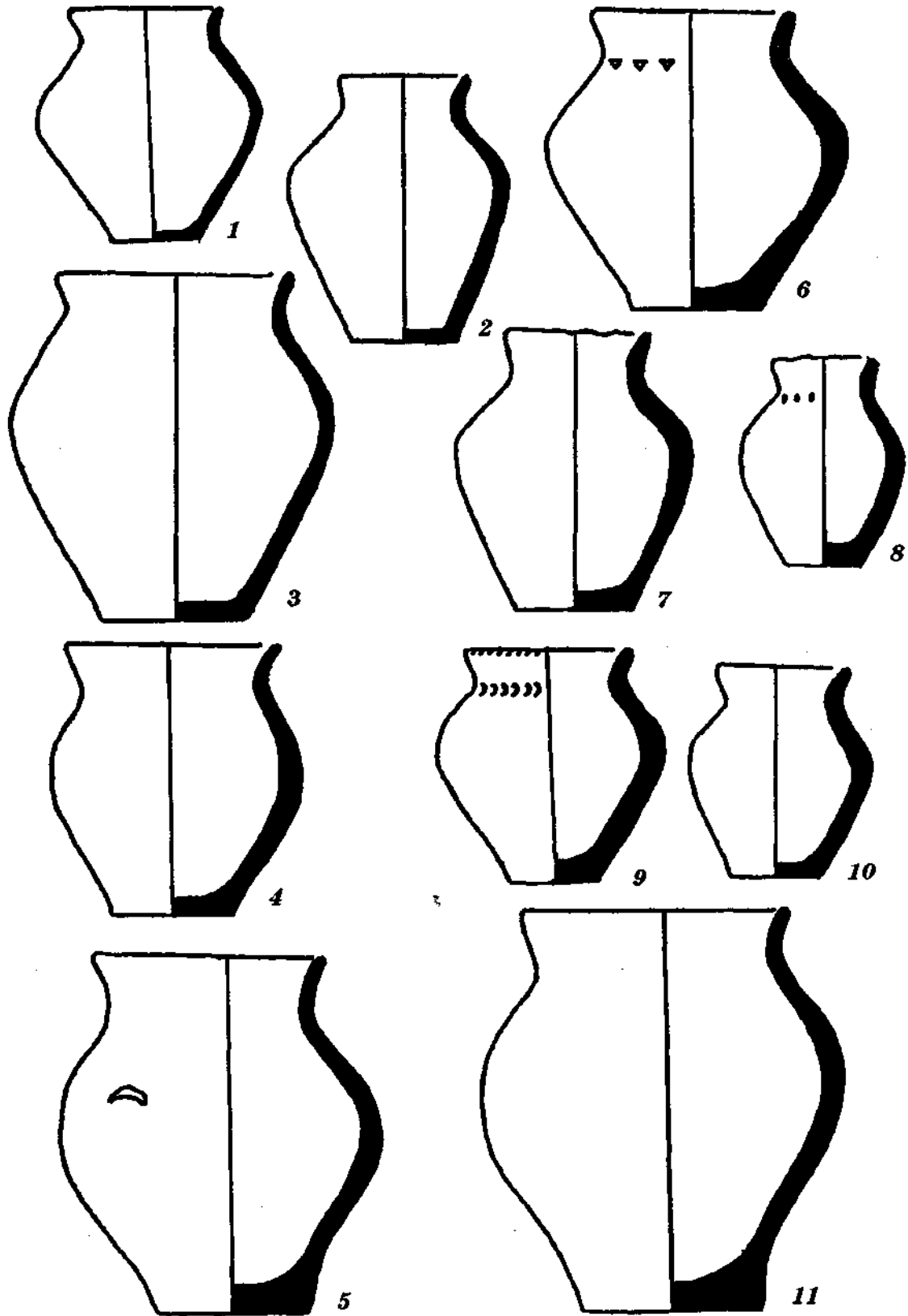

Рис. 43. Кераміка Пирогівського могильника: 1 — поховання 143, 2,3 — поховання 151, 4,5 — поховання 144, 6 — поховання 145.

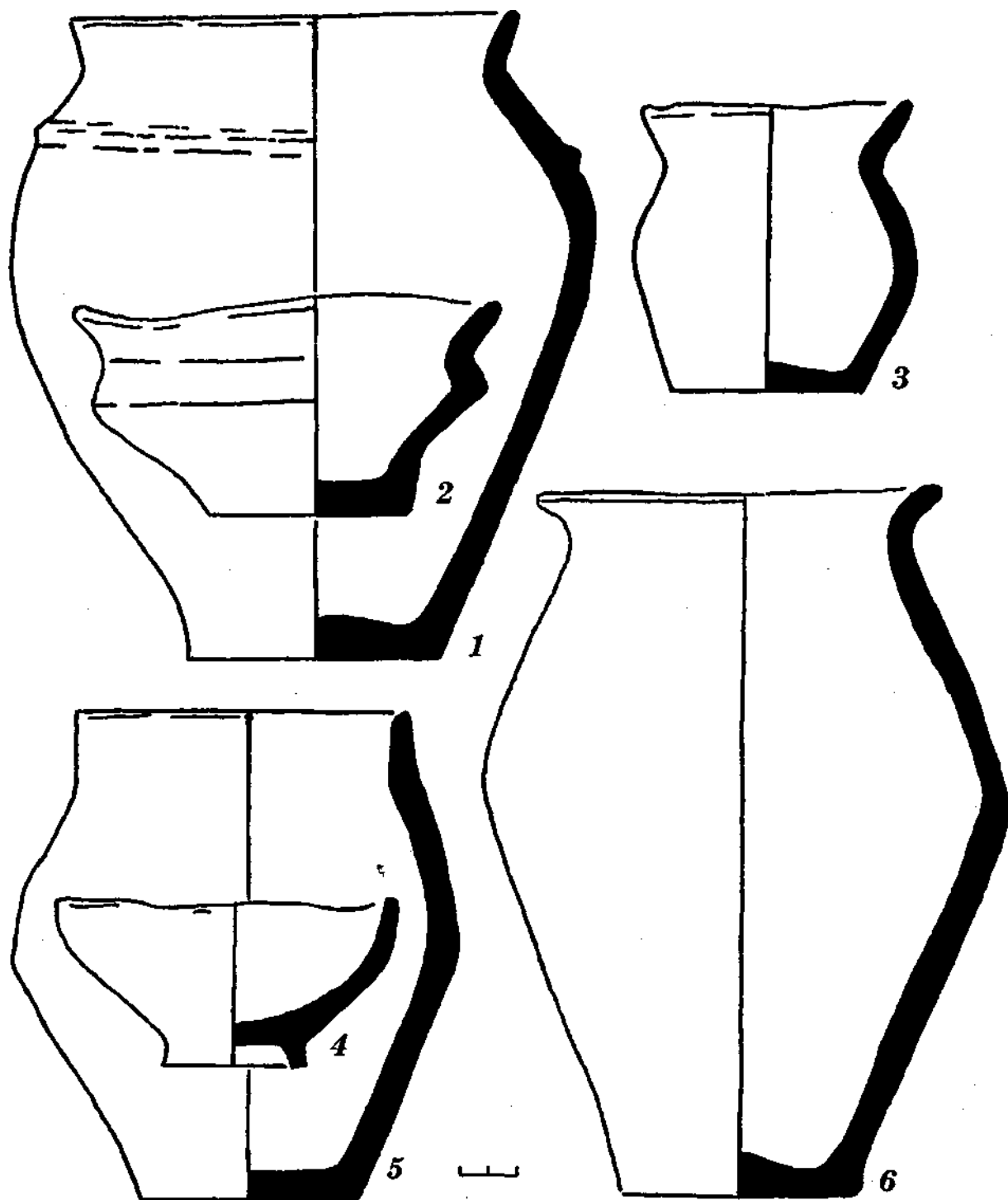
Рис. 44. Кераміка Пирогівського могильника: 1, 2 — поховання 152, 3—5 — поховання 159.



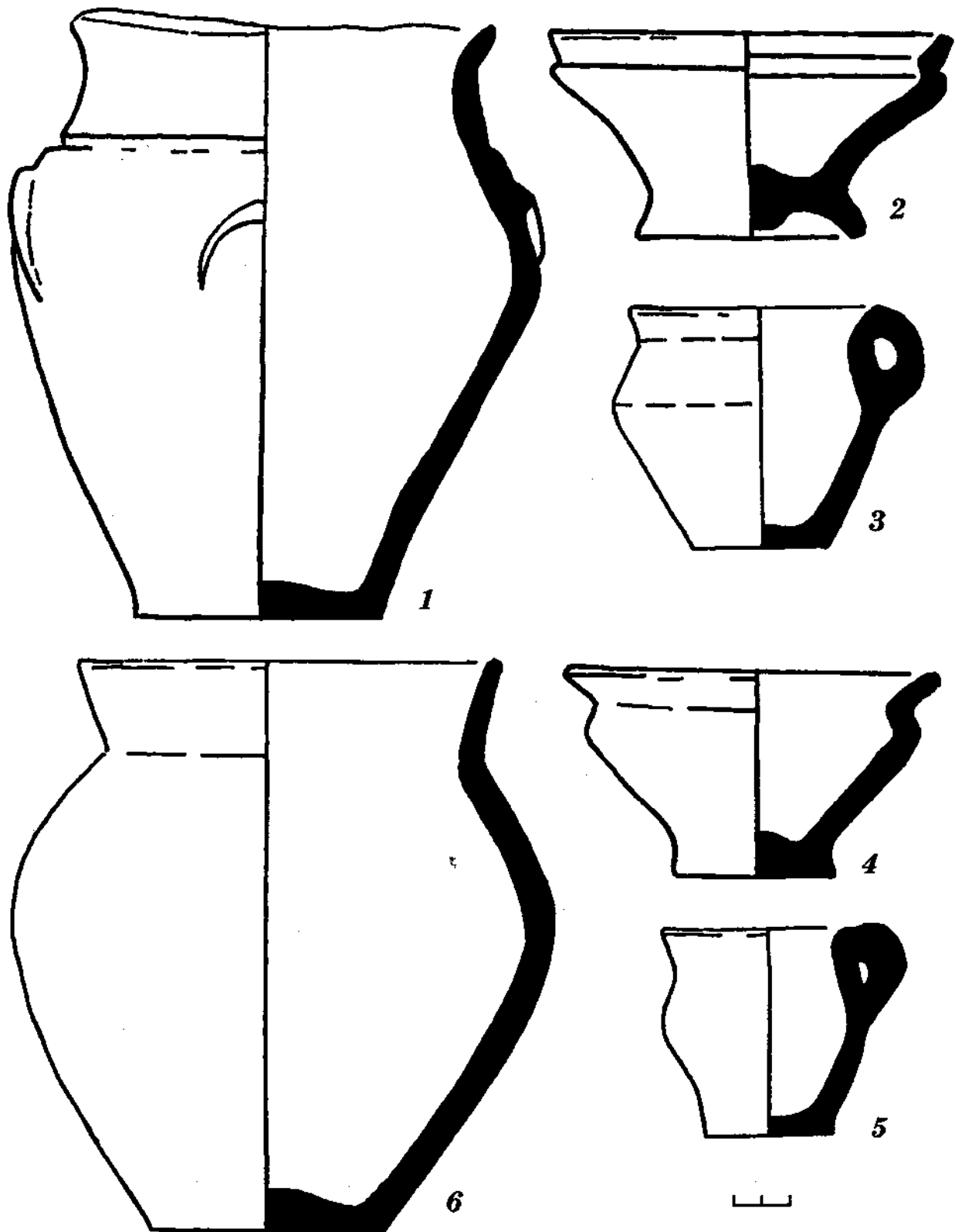
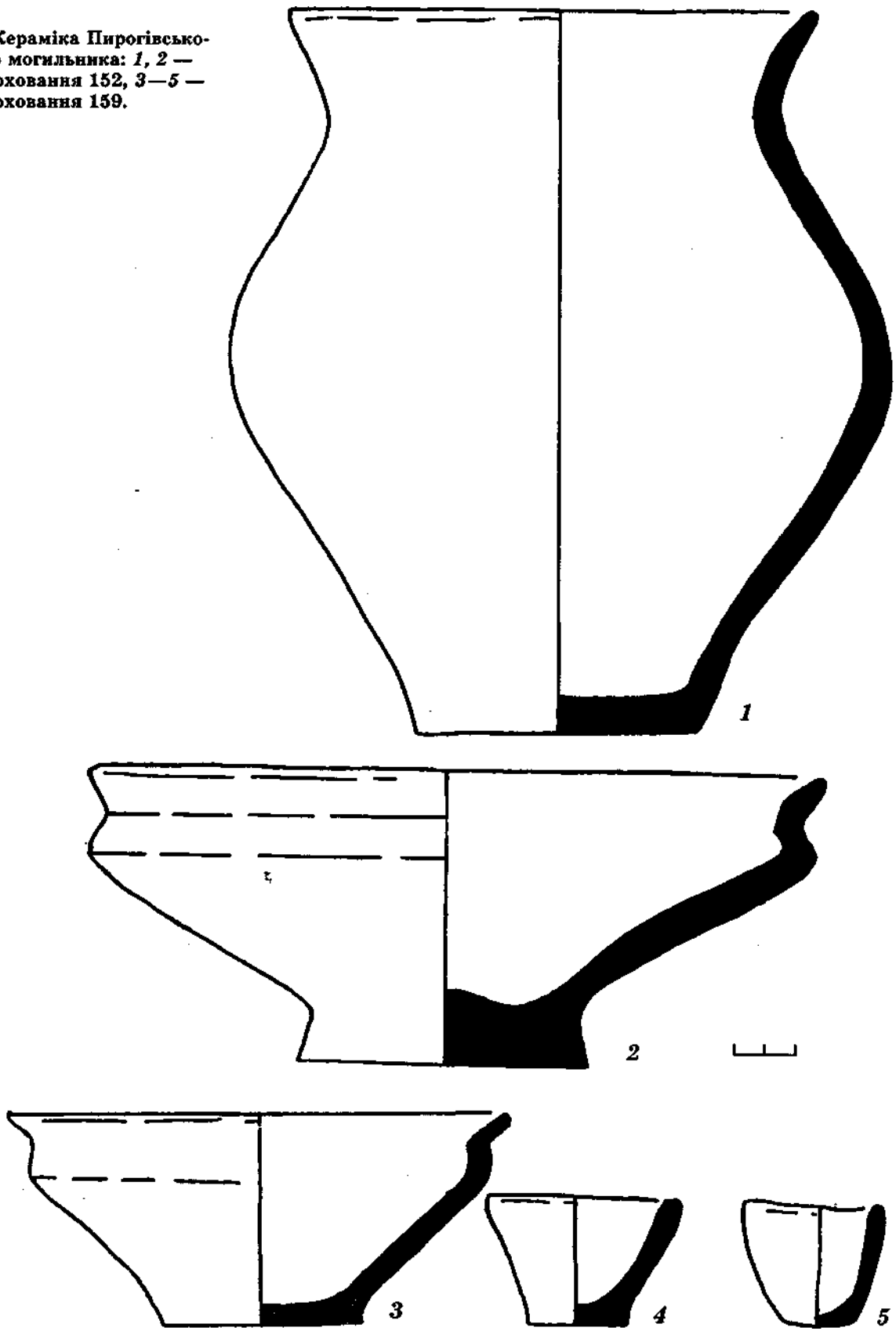

Рис. 45. Кераміка Пирогівського могильника: 1, 2 — поховання 146, 3—5 — поховання 156, 6 — поховання 164, 7 — поховання 193.



Рис. 46. Кераміка Пирогівського могильника: 1, 2 — поховання 153, 3 — поховання 177, 4 — поховання 163.

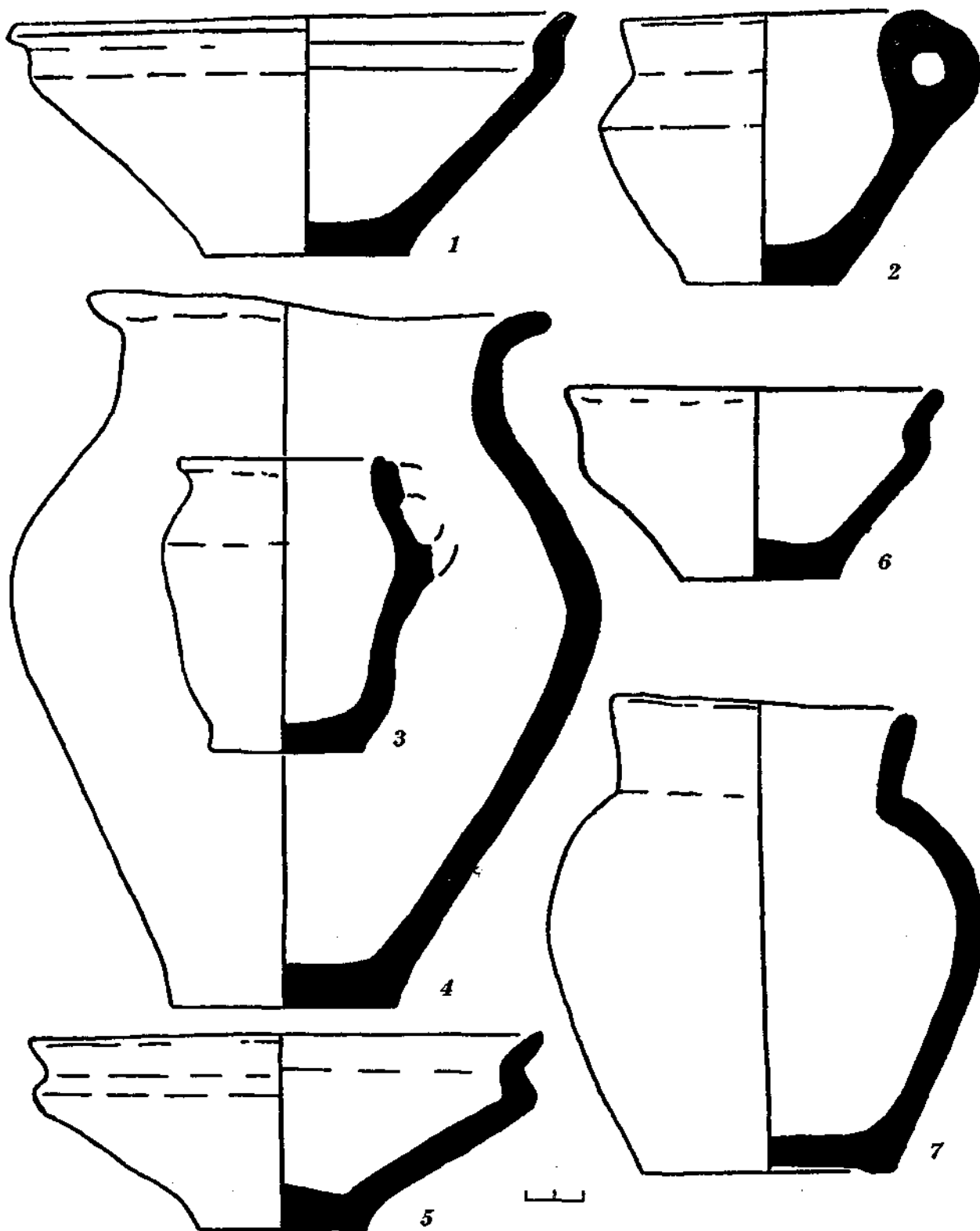

Рис. 47. Кераміка Пирогівського могильника: 1, 2 — поховання 182, 3 — поховання 165.

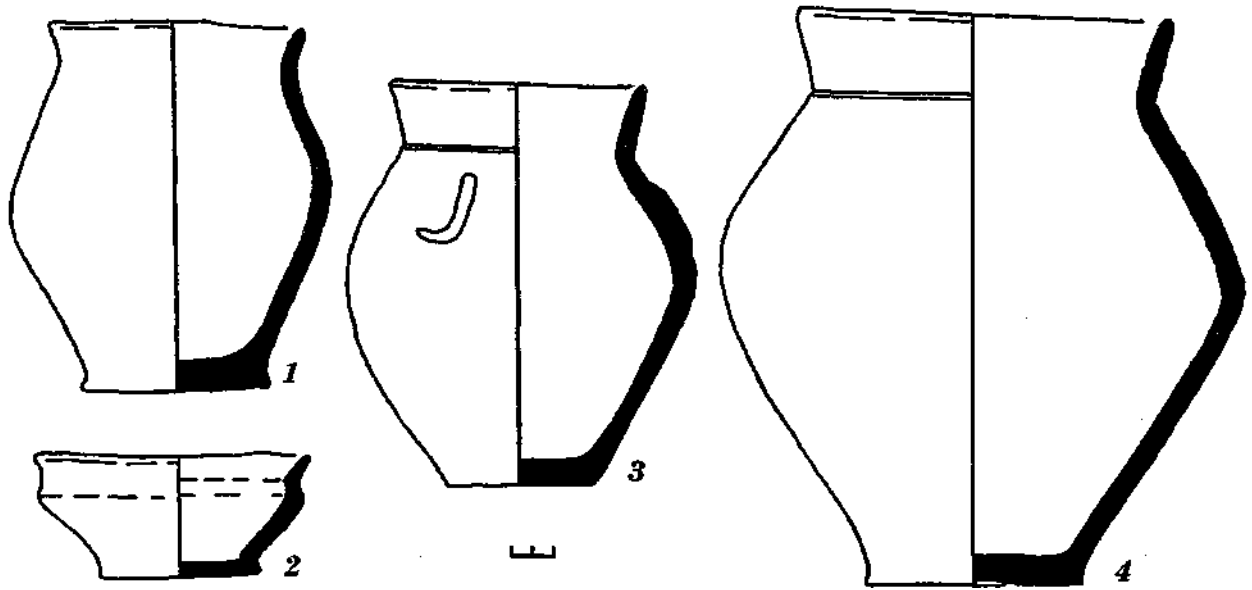

Рис. 48. Кераміка Пирогівського могильника: 1, 2 — поховання 162, 3 — поховання 196, 4 — поховання 190, 5 — поховання 195, 6 — поховання 183.

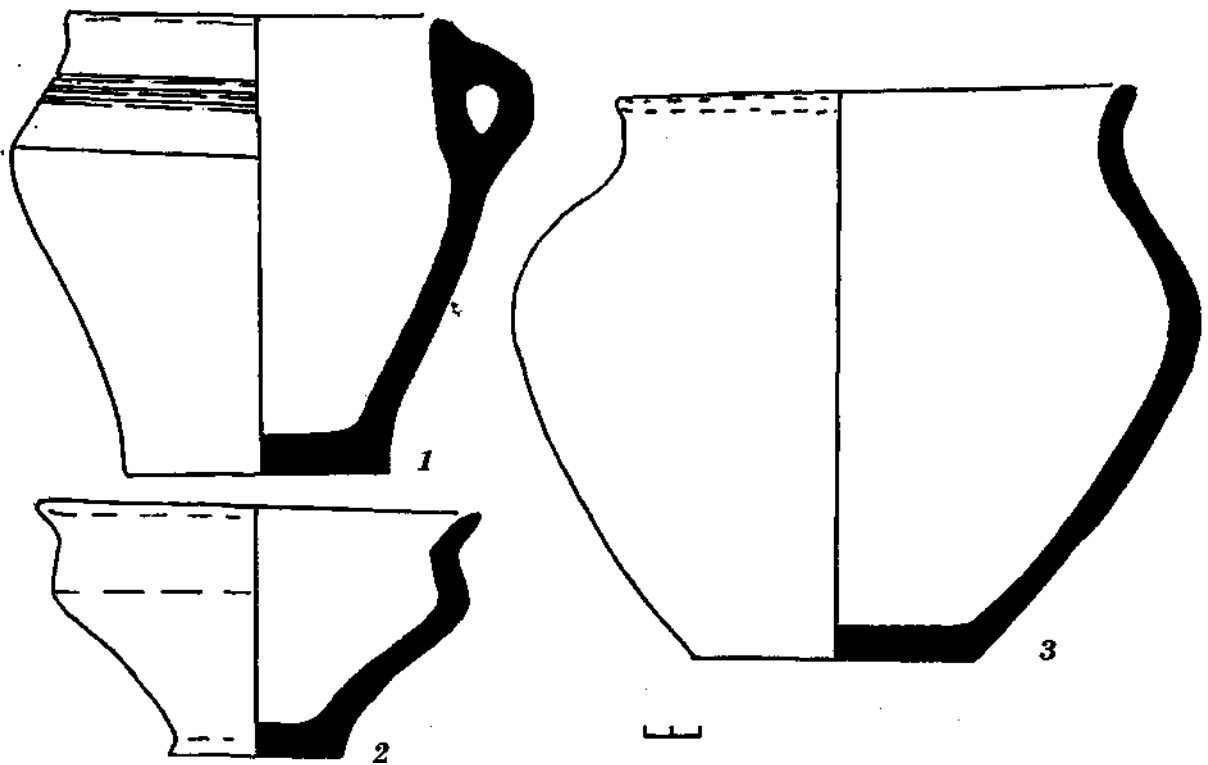

Рис. 49. Кераміка Пирогівського могильника: 1—3 — поховання 180, 4, 5 — поховання 181, 6, 7 — поховання 204.
Пирогівський могильник

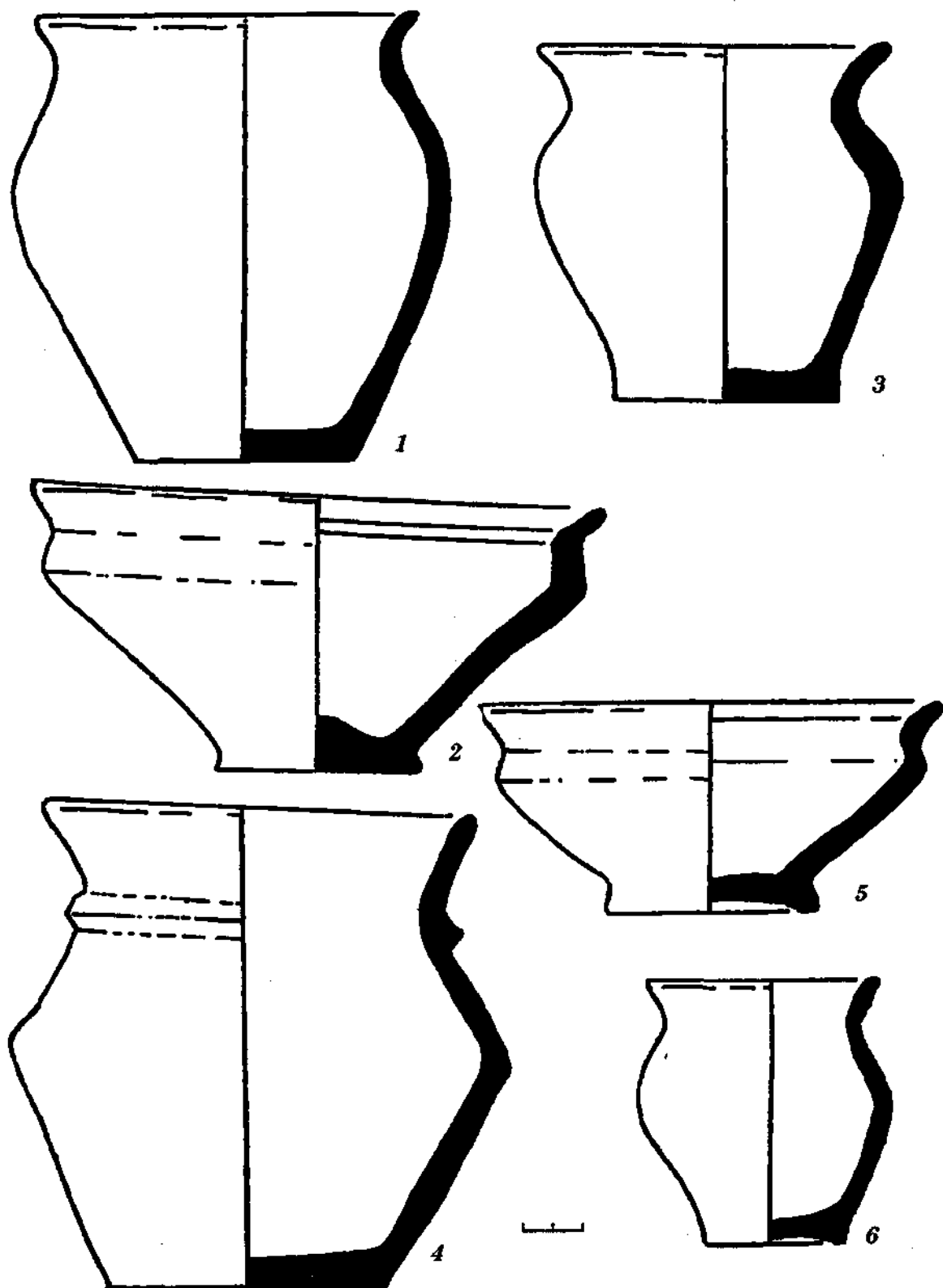

Рис. 50. Кераміка Пирогівського могильника: 1—3 — поховання 188, 4, 5 — поховання 202, 6 — поховання 203.

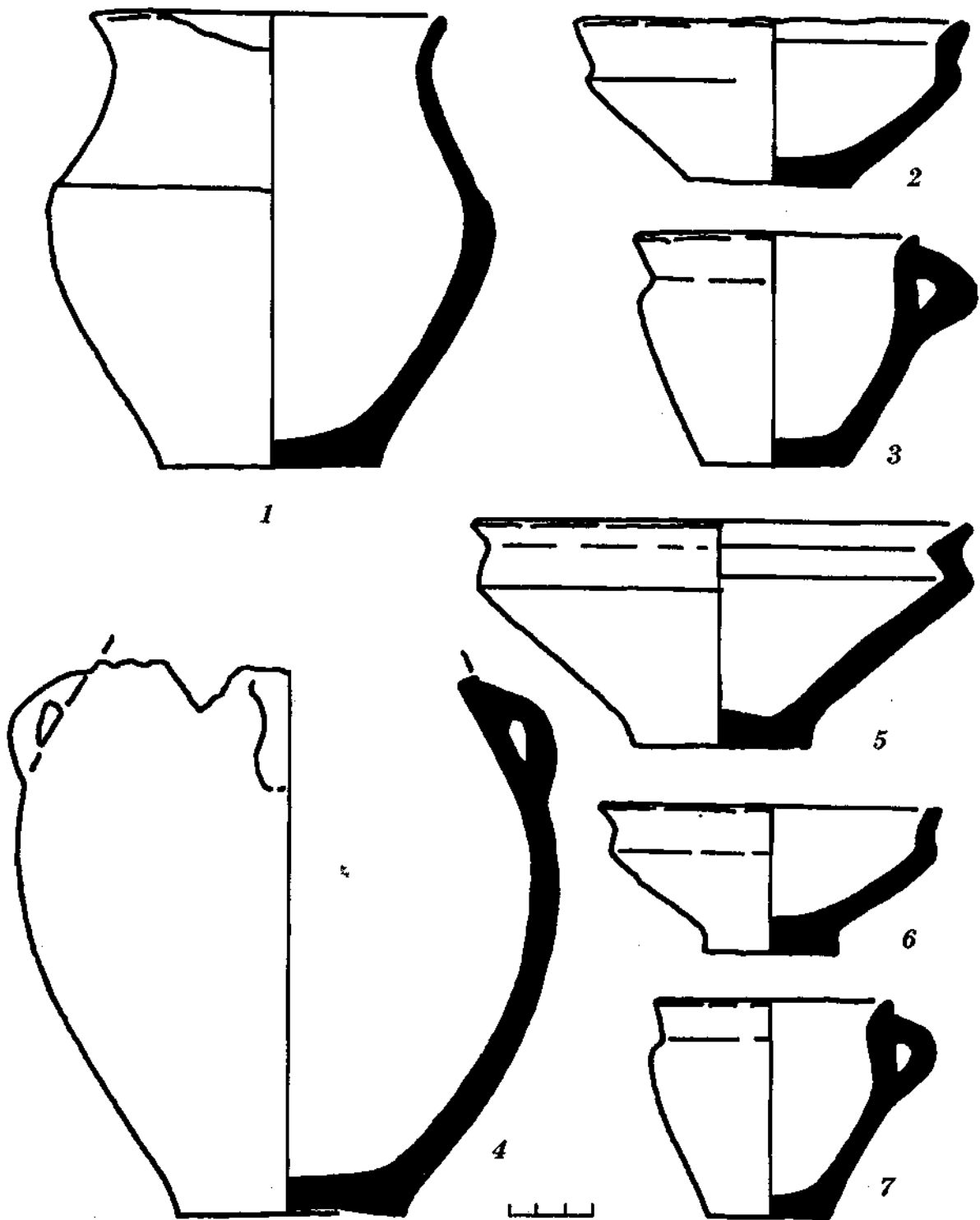

Рис. 51. Кераміка з поховання 200.

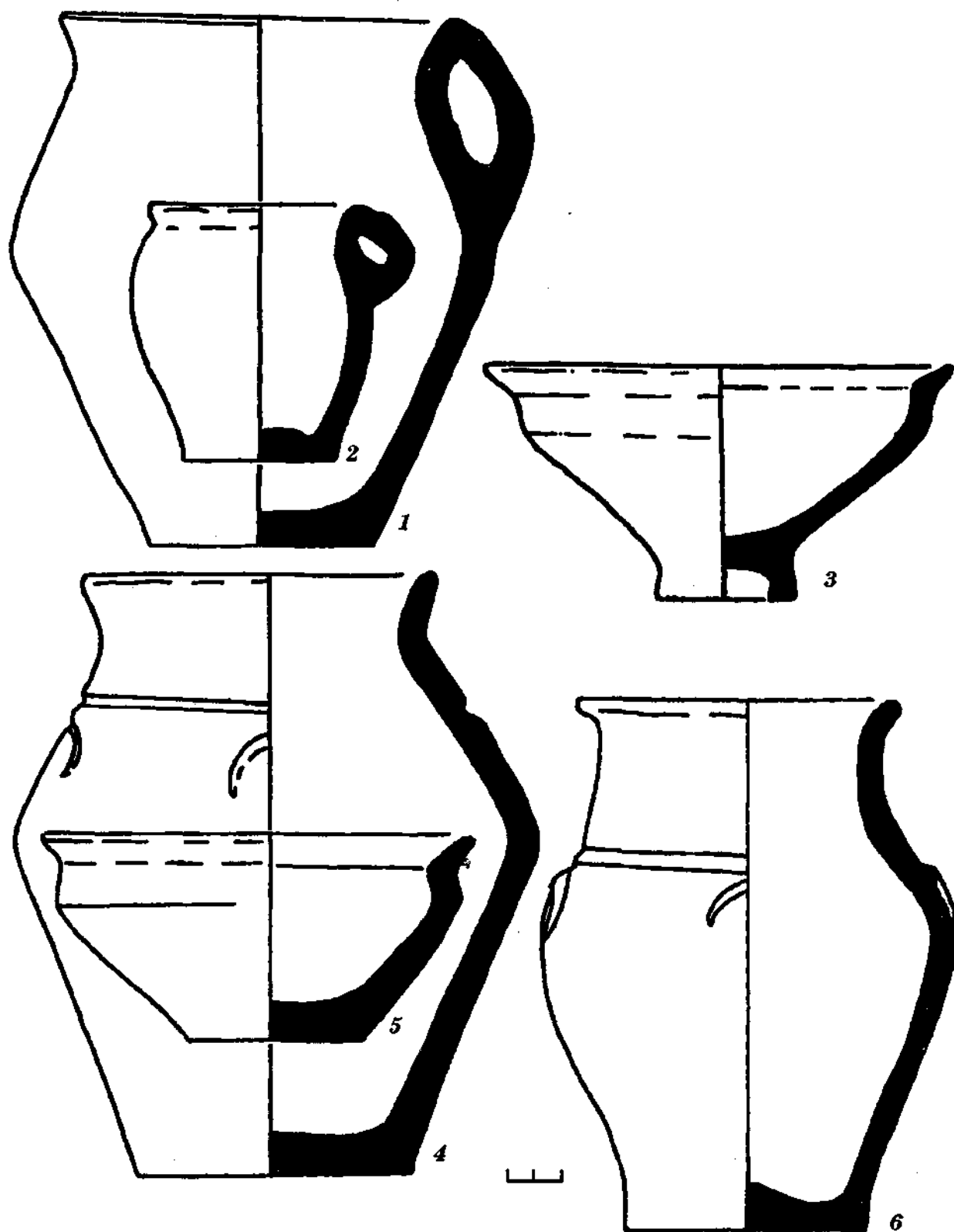

Рис. 52. Кераміка Пирогівського могильника: 1, 2 — поховання 201, 3, 4 — поховання 205.

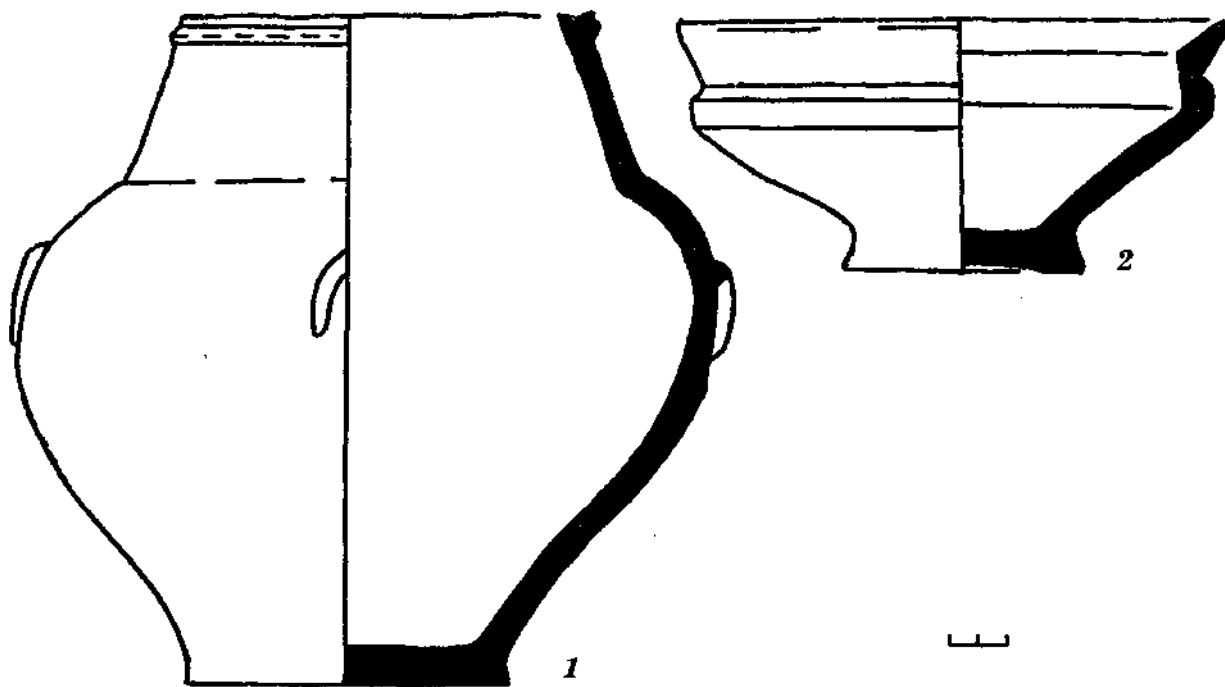

Рис. 53. Інвентар Пирогівського могильника: 1, 2 — поховання 210, 3, 4 — поховання 212, 5—7 — поховання 211, 8, 9 — поховання 213, 10—12 — поховання 214, 13—15 — поховання 215, 16 — поховання 218, 17, 18 — поховання 217, 19, 20 — поховання 219, 21 — поховання 220, 22 — поховання 224, 23, 24 — поховання 225, 25, 26 — поховання 226, 27, 28 — поховання 227.

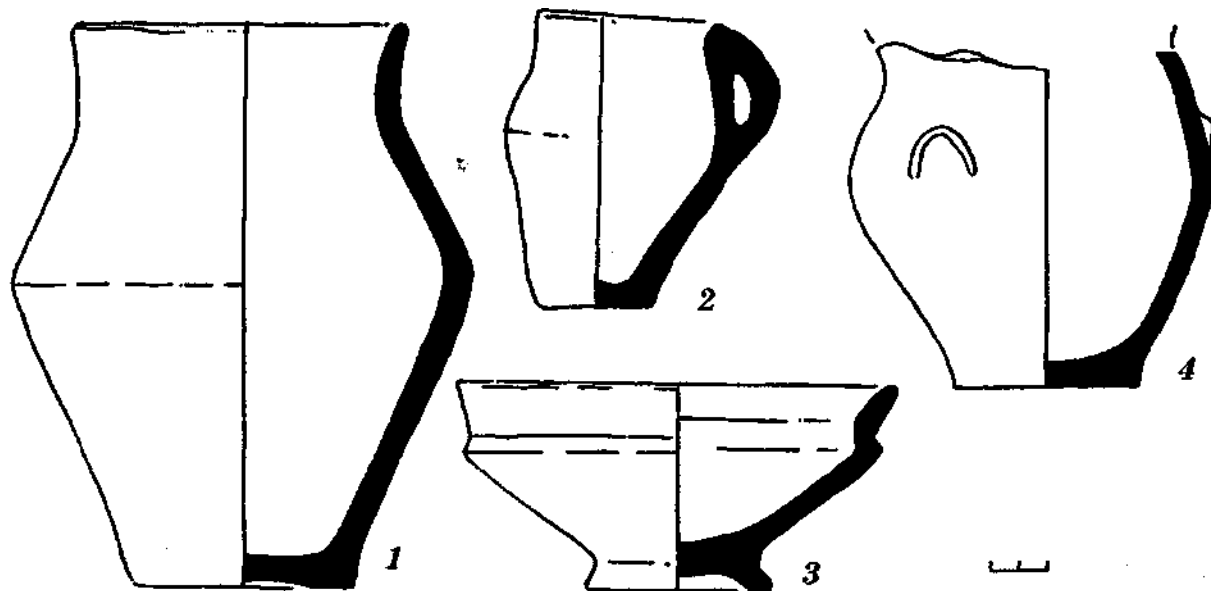

Рис. 54. Інвентар Пирогівського могильника: 1—3 — поховання 228, 4—7 — поховання 236, 8—12 — поховання 235, 13—15 — поховання 238, 16—18 — поховання 237, 19, 20 — поховання 239, 21—23 — поховання 240.

Пирогівський могильник

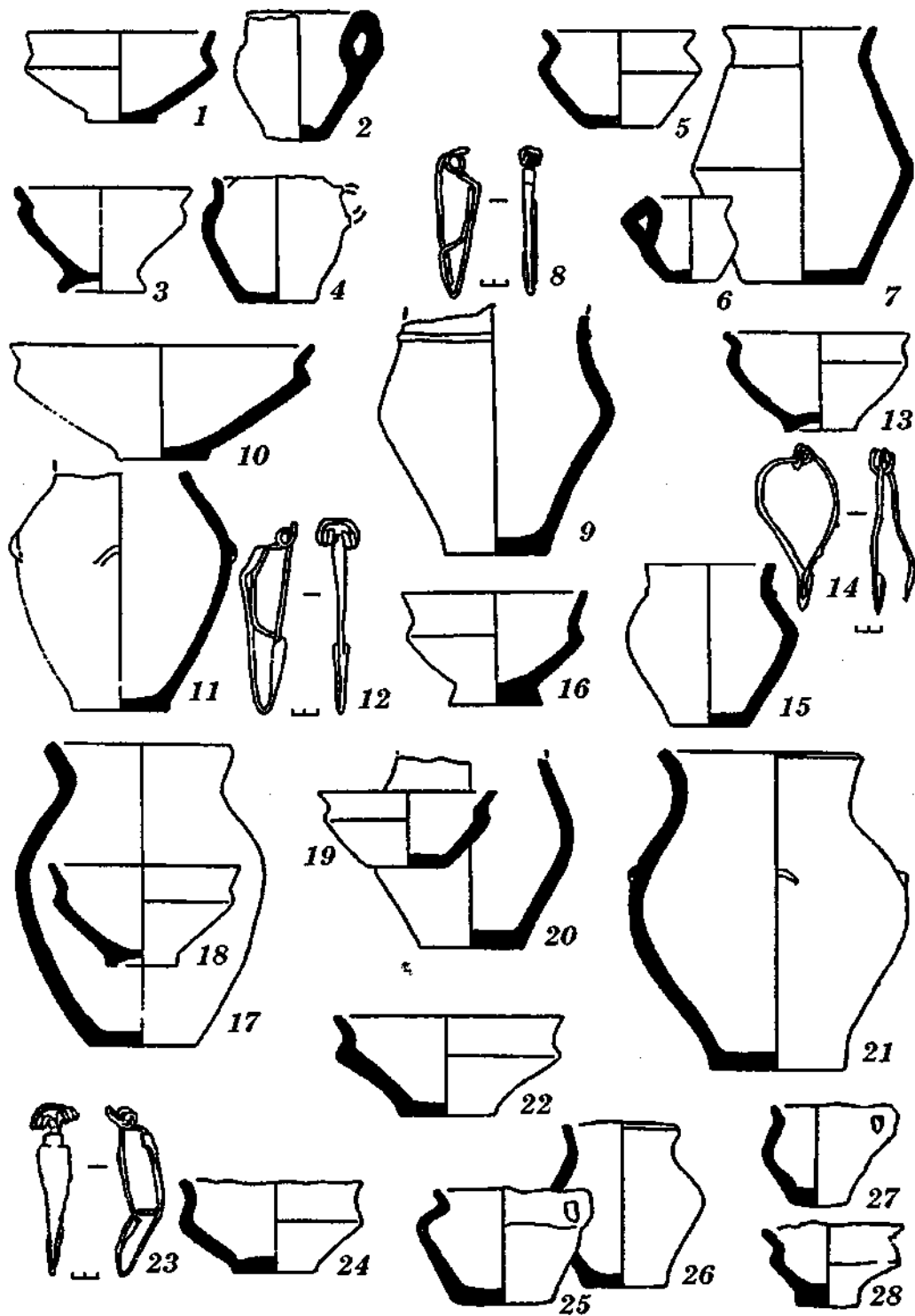

Рис. 55. Інвентар Пирогівського могильника: 1—3 — поховання 241, 4, 5 — поховання 243, 6—9 — поховання 242, 10, 11 — поховання 245, 12—14 — поховання 246, 15, 16 — поховання 247, 17, 18 — поховання 248.

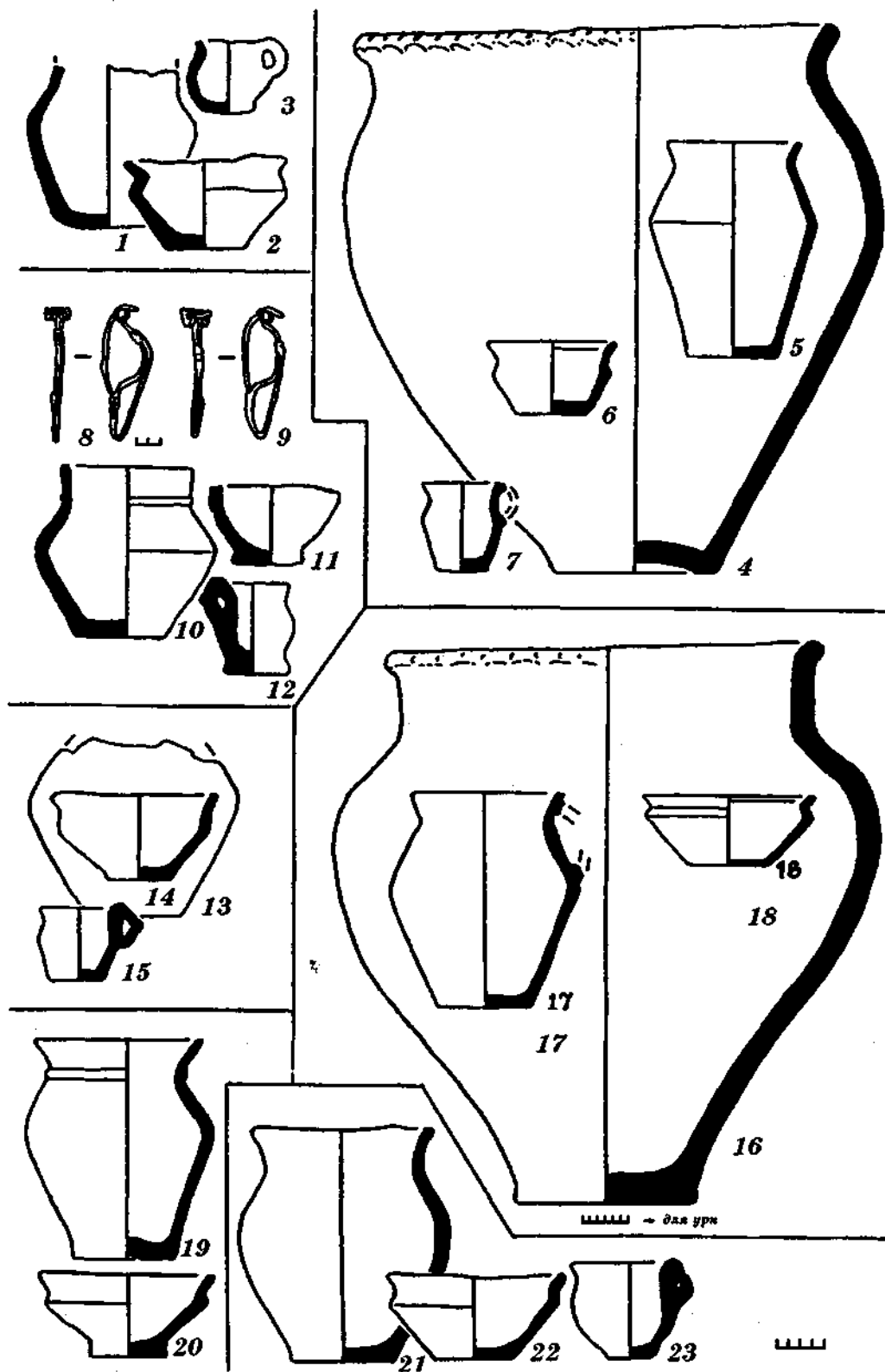

Рис. 56. Кераміка Пирогівського могильника: 1—3 — поховання 250, 4, 5 — поховання 251, 6—8 — поховання 252.

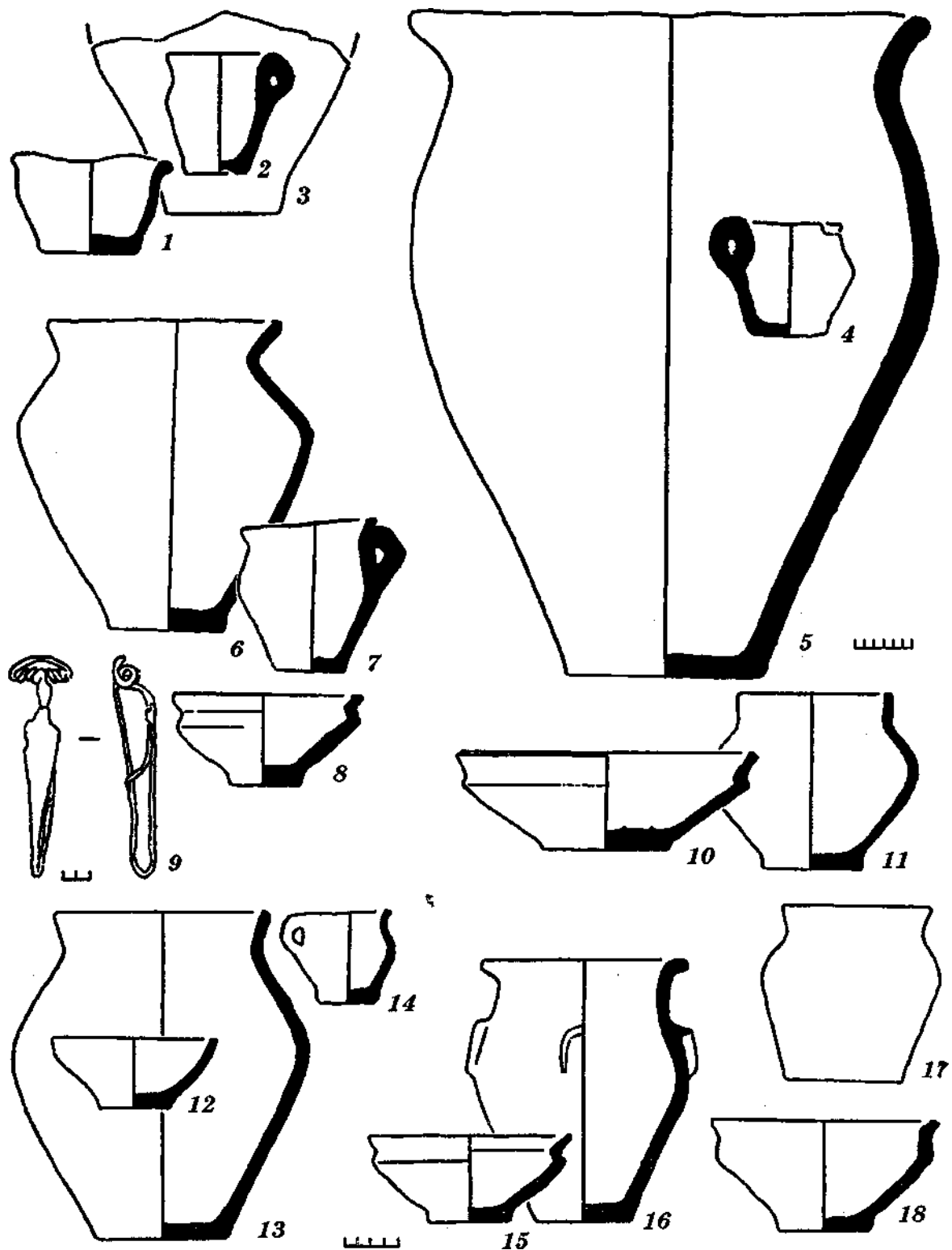

Рис. 57. Інвентар з поховання 253.

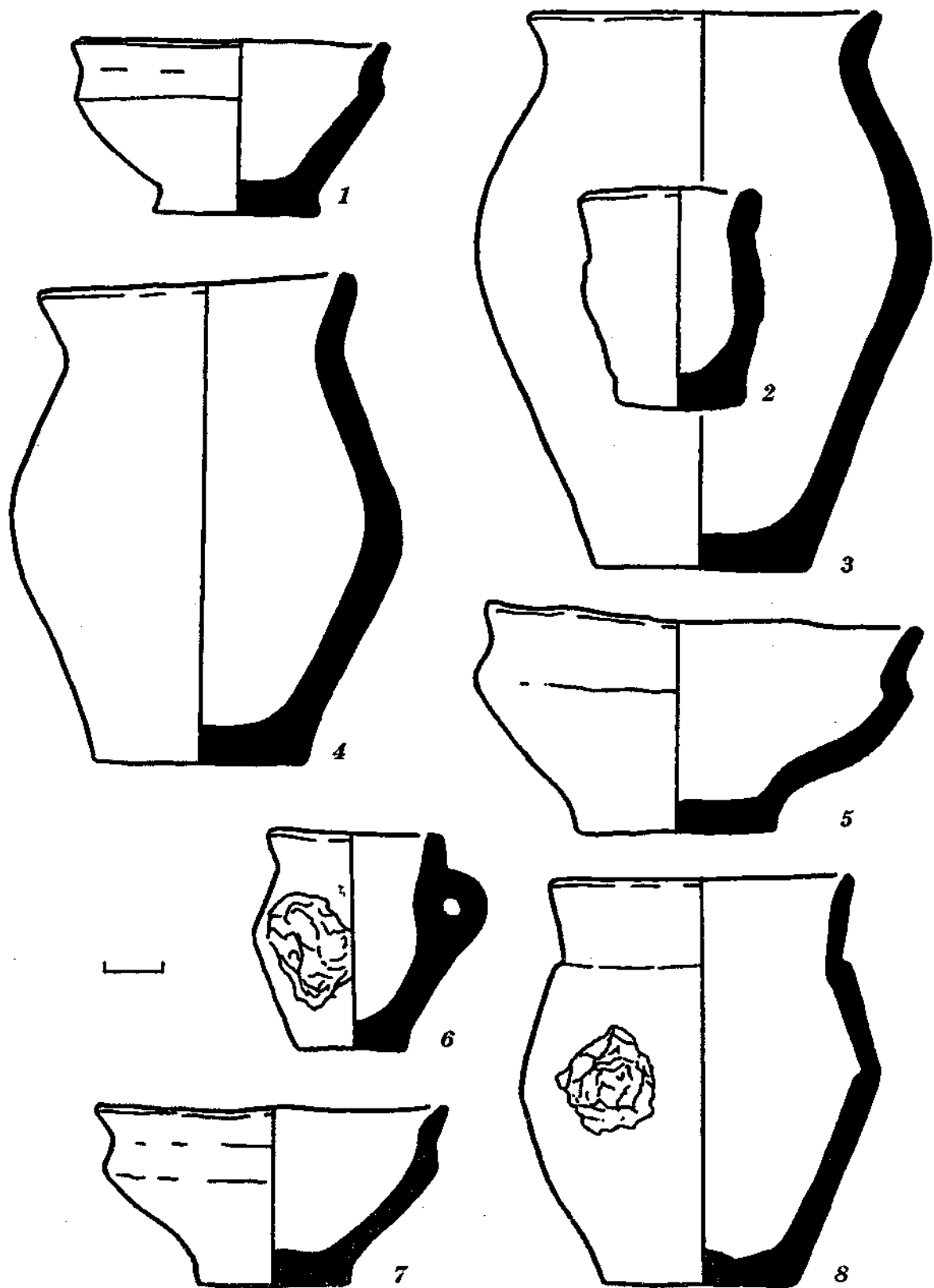

Рис. 58. Урна з поховання 254.

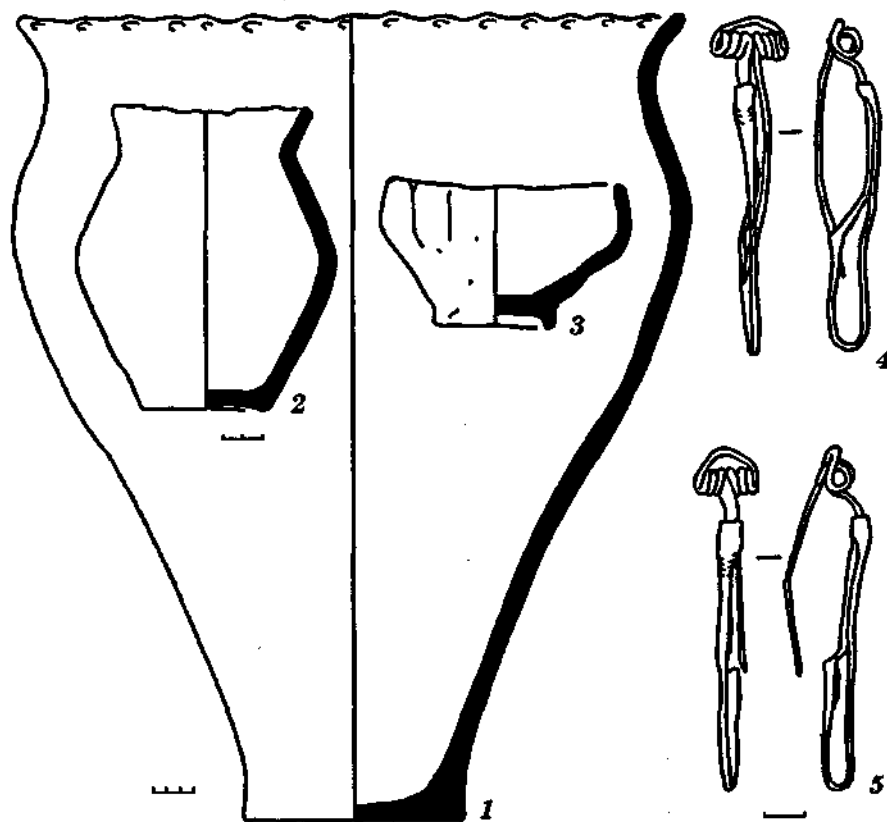

Рис. 59. Інвентар Пирогівського могильника: 1—3 — поховання 255, 4—6 — поховання 257, 7—9 — поховання 258.

Пирогівський могильник

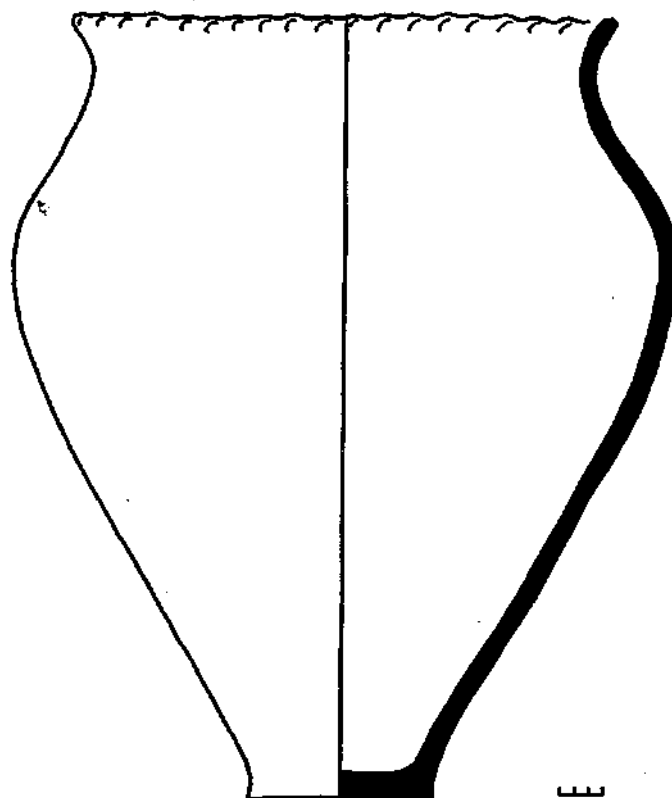

Рис. 60. Інвентар Пирогівського могильника: 1—3 — поховання 259, 4, 5 — поховання 260, 6—8 — поховання 261, 9 — поховання 262.

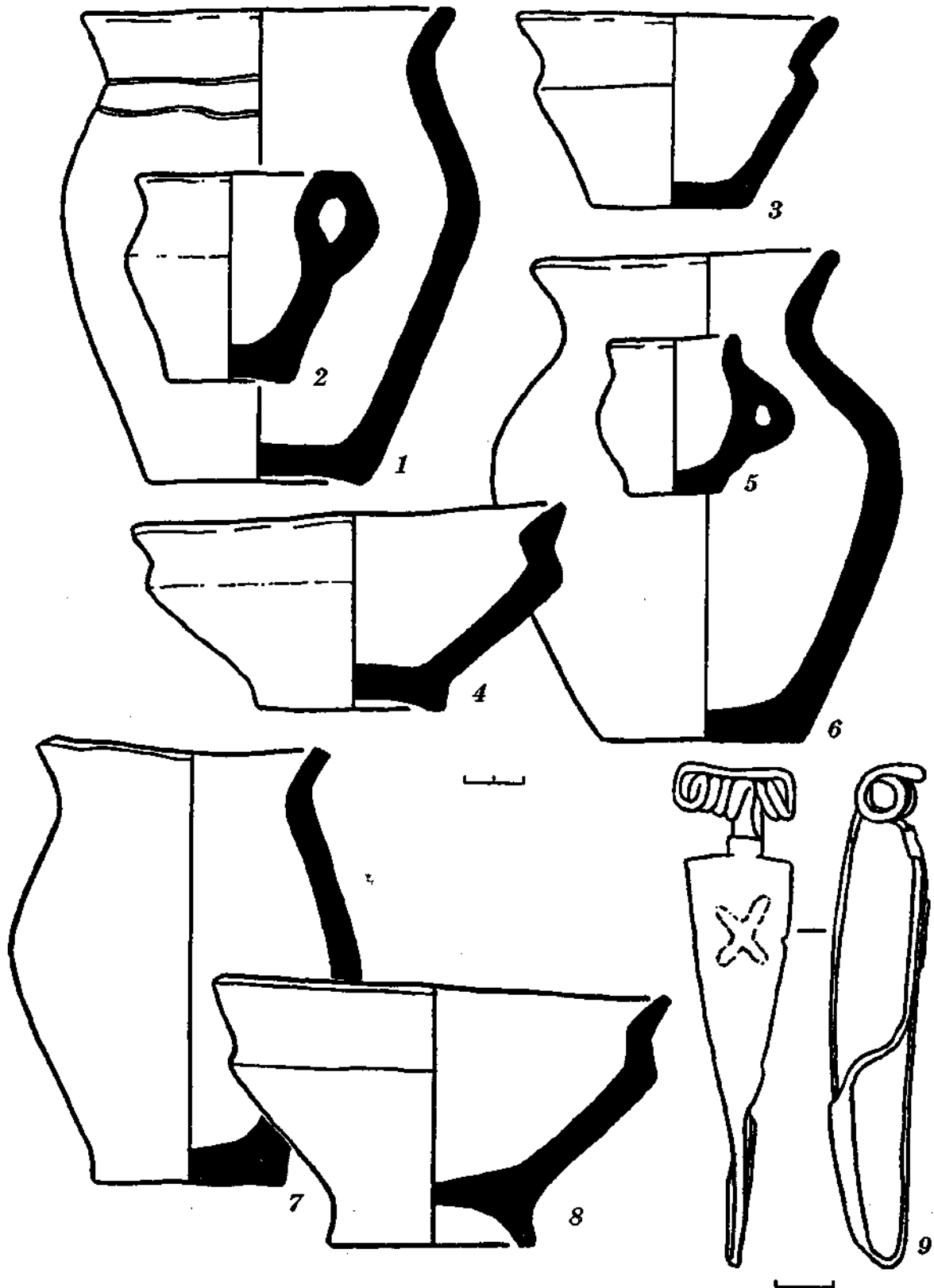

Рис. 61. Кераміка Пирогівського могильника: 1 — поховання 263, 2, 3 — поховання 266, 4—6 — поховання 268.

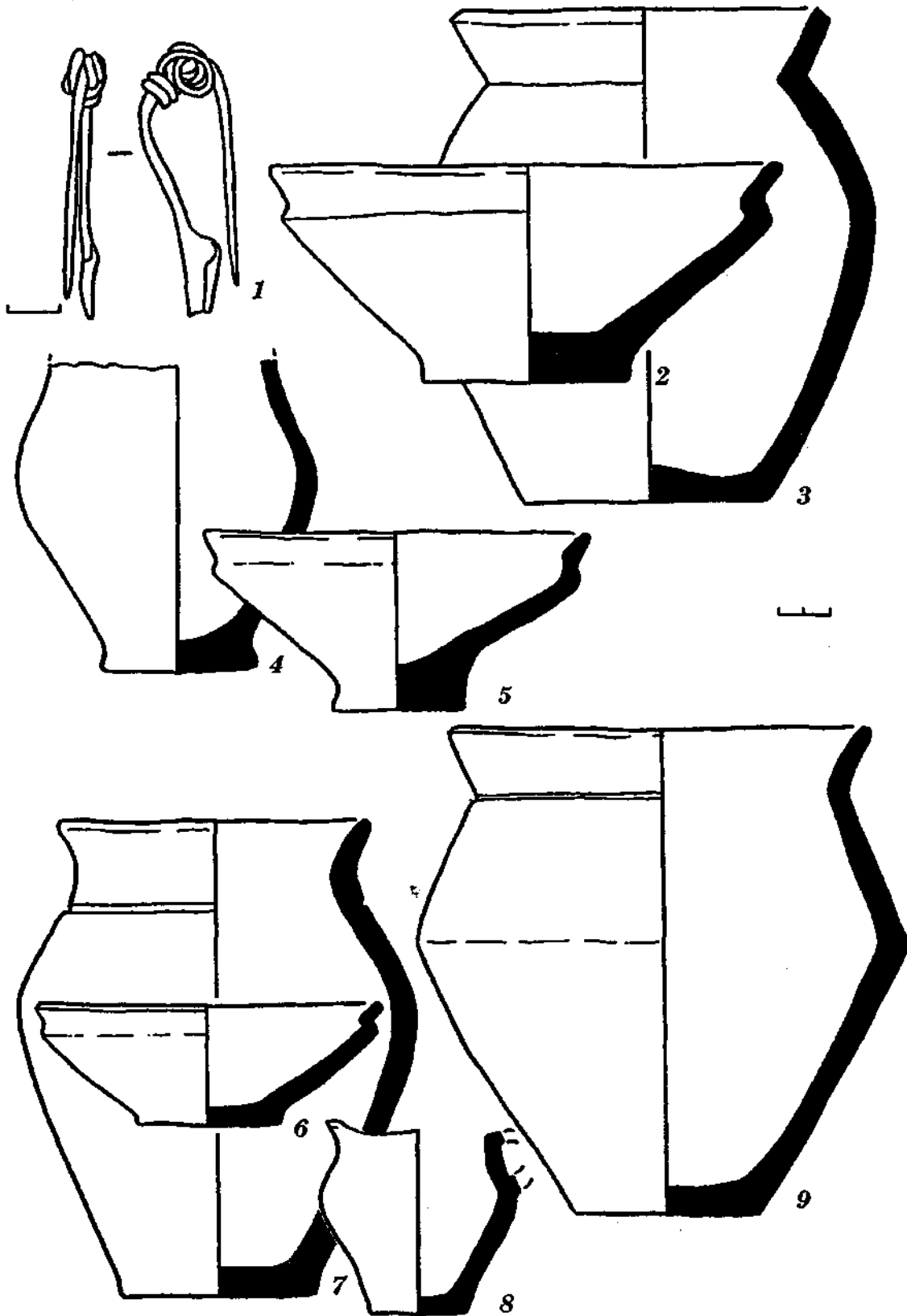

Рис. 62. Кераміка Пирогівського могильника: 1, 2 — поховання 267, 3, 4 — поховання 269, 5 — поховання 270.

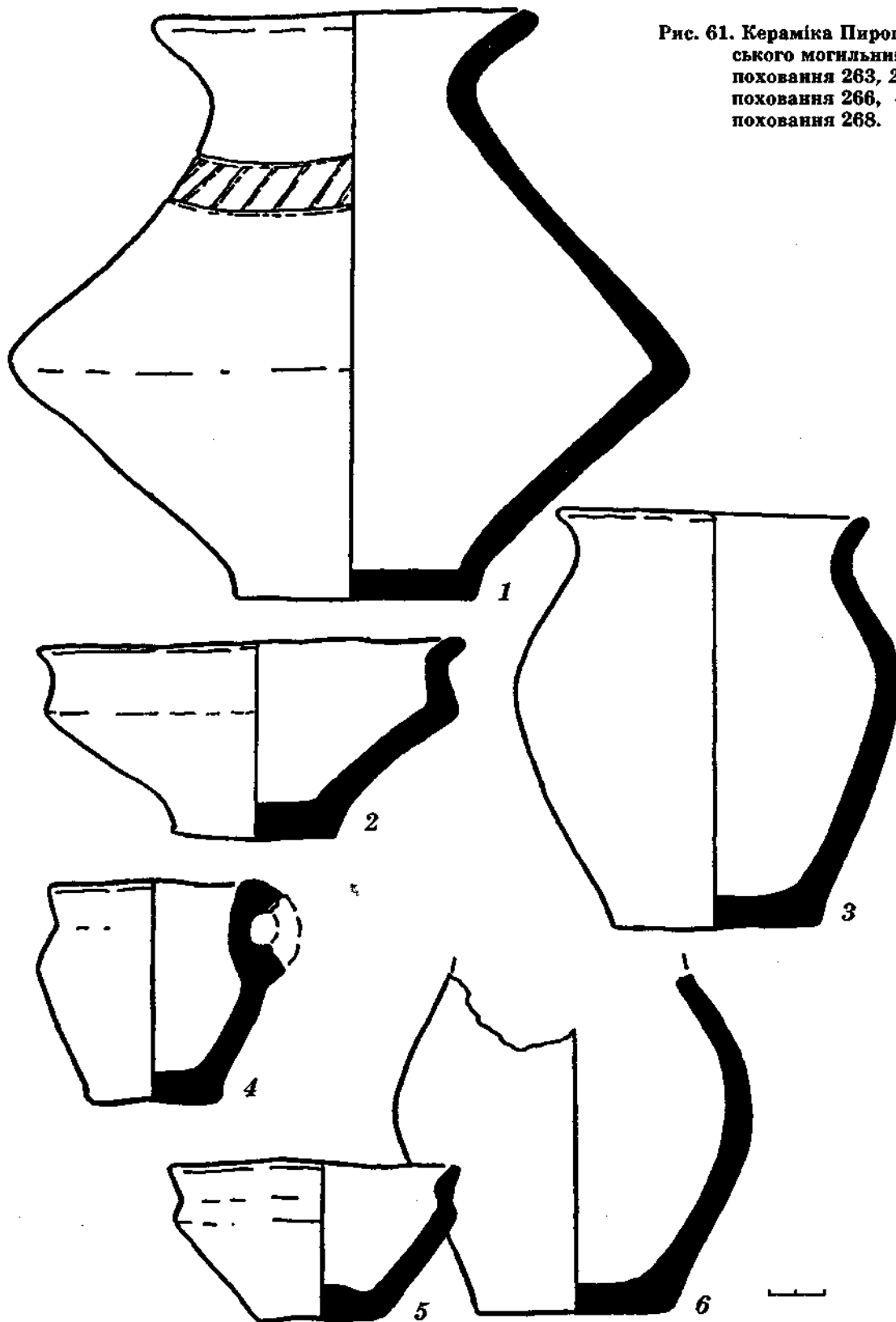

Рис. 63. Кераміка Пирогівського могильника: 1, 2 — поховання 271, 3 — поховання 272.

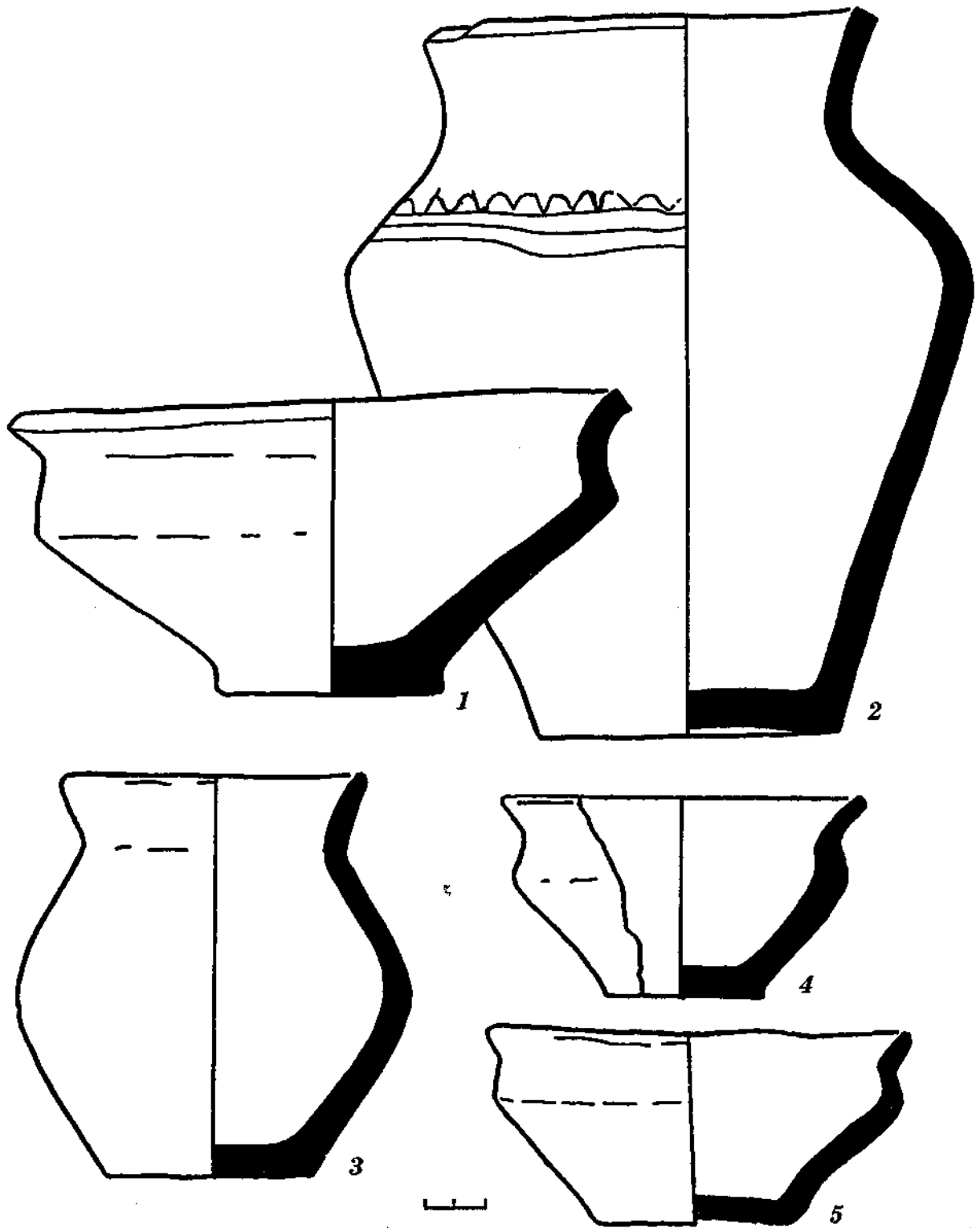

Рис. 64. Інвентар Пирогівського могильника: 1, 2 — поховання 275, 3—5 — поховання 276.

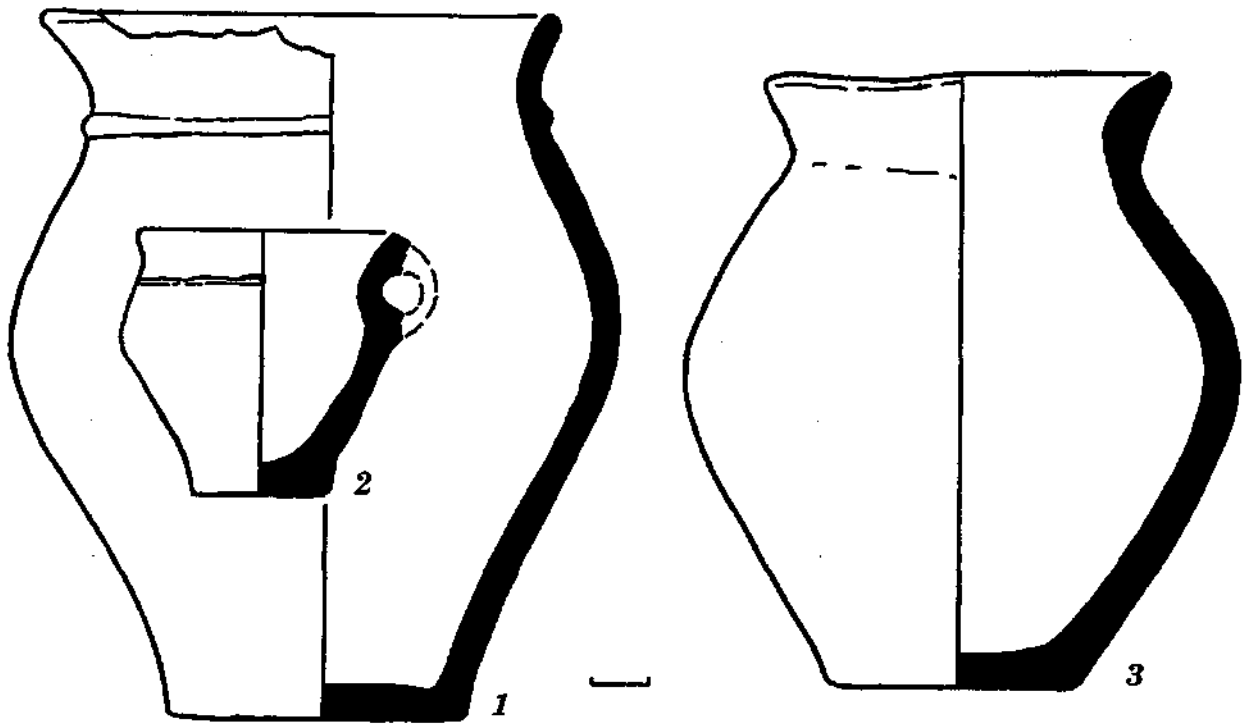

Рис. 65. Кераміка Пирогівського могильника: 1, 2 — поховання 277, 3, 4 — поховання 278, 5 — поховання 279.

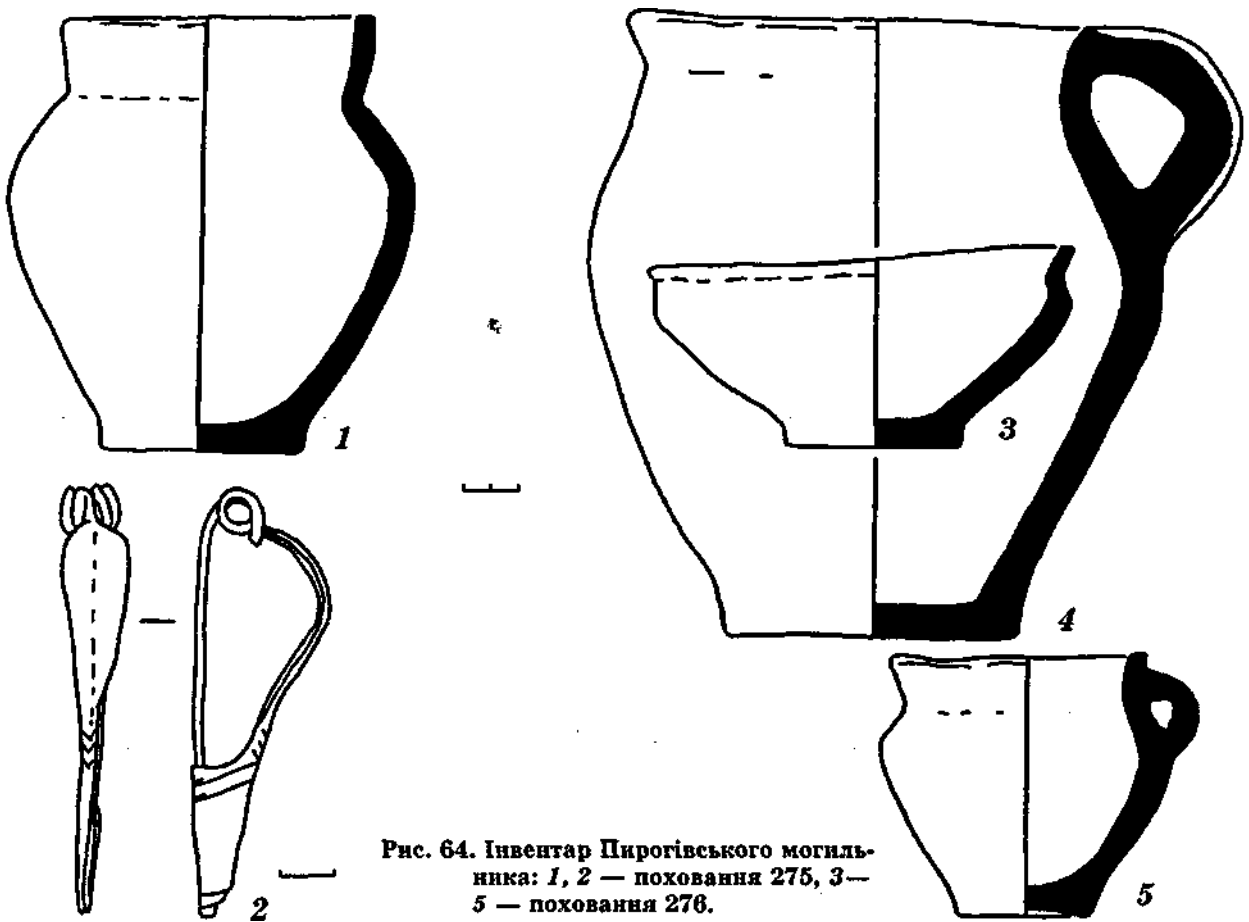

Рис. 66. Кераміка Пирогівського могильника: 1, 2 — поховання 285, 3 — поховання 281, 4-6 — поховання 287.

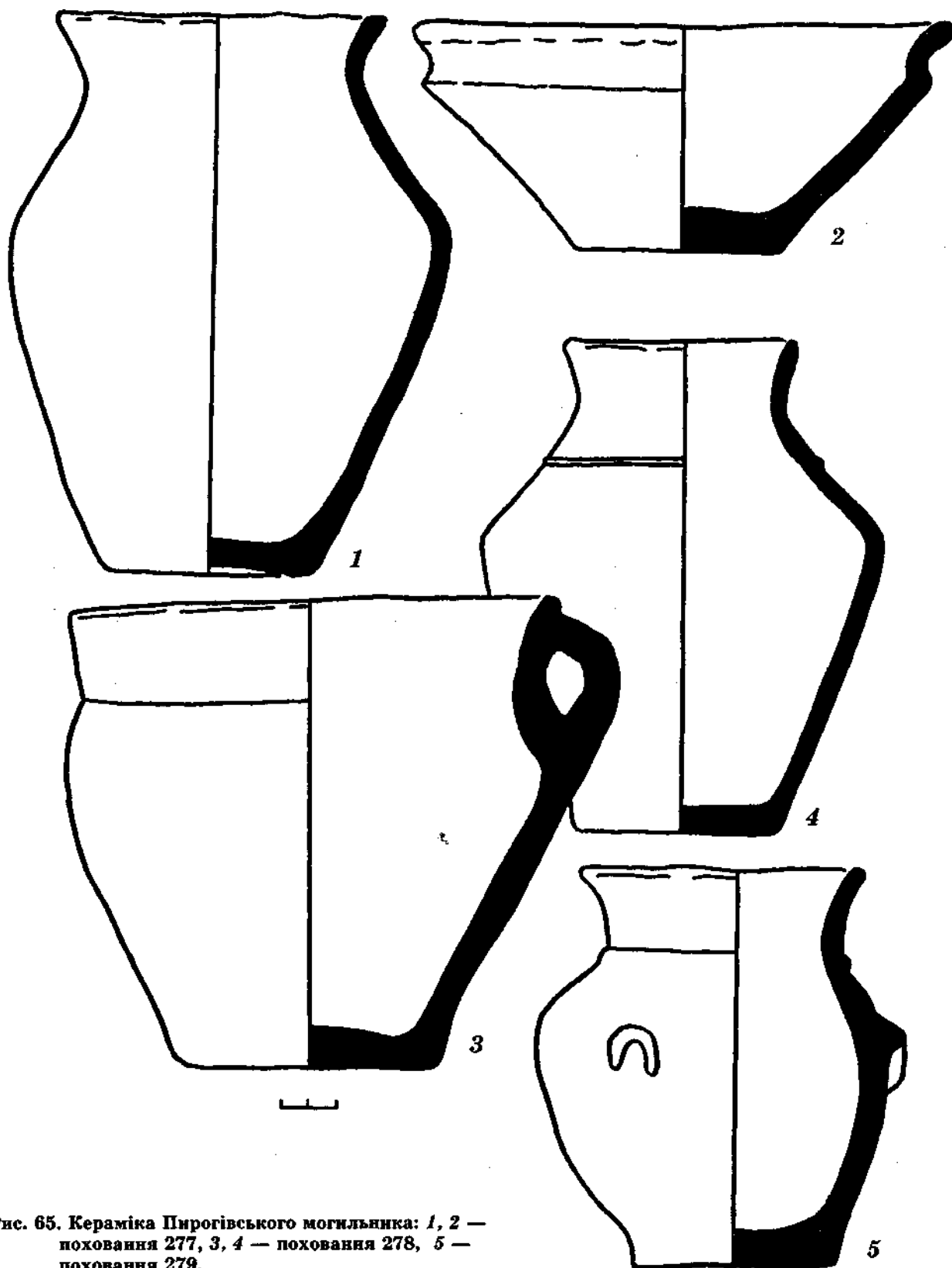

Рис. 67. Інвентар Пирогівського могильника: 1,2 — поховання 283, 3—7 — поховання 288.

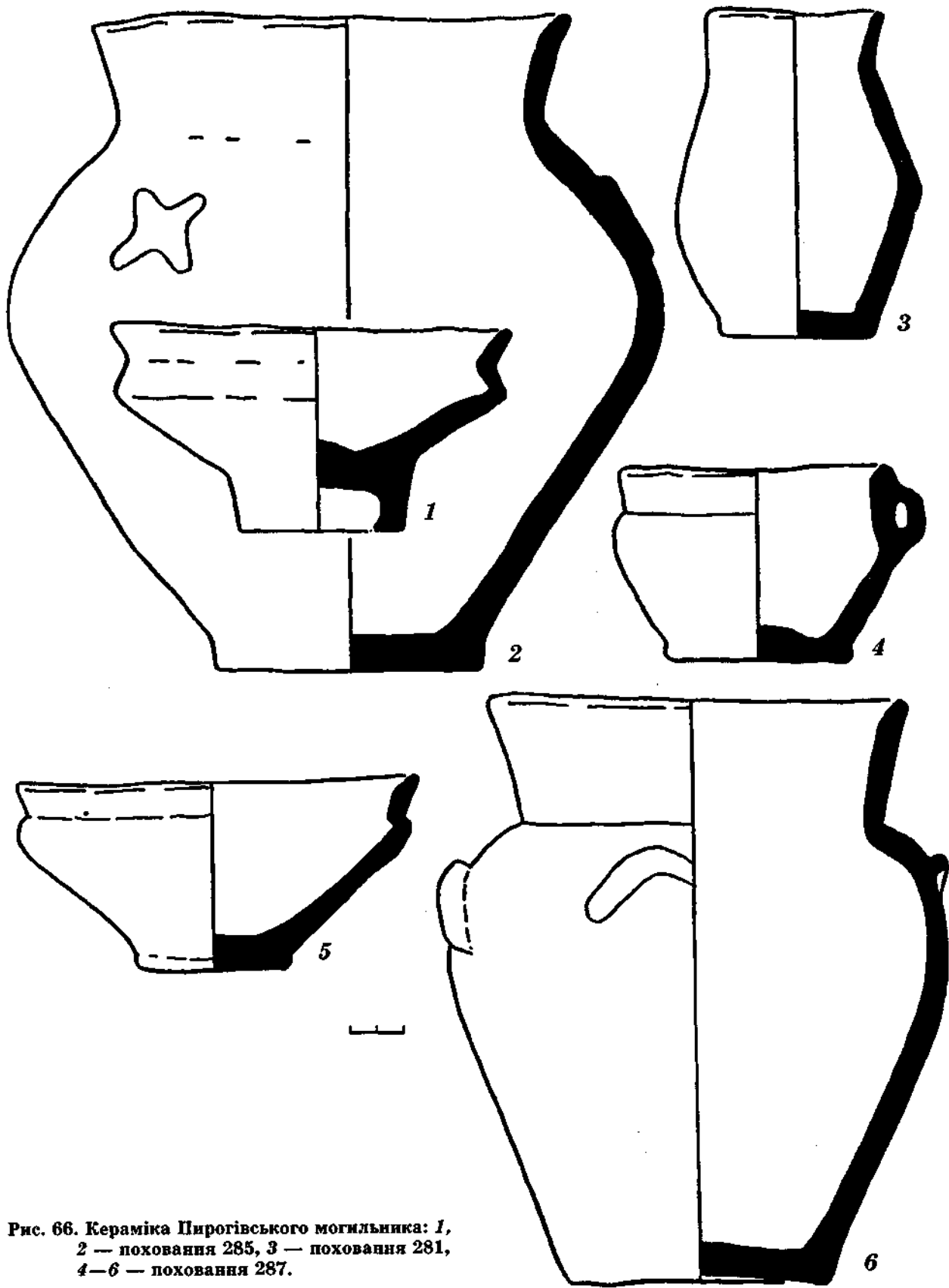

Рис. 68. Кераміка Пирогівського могильника: 1, 2 — поховання 289, 3, 4 — поховання 292, 5 — поховання 291.

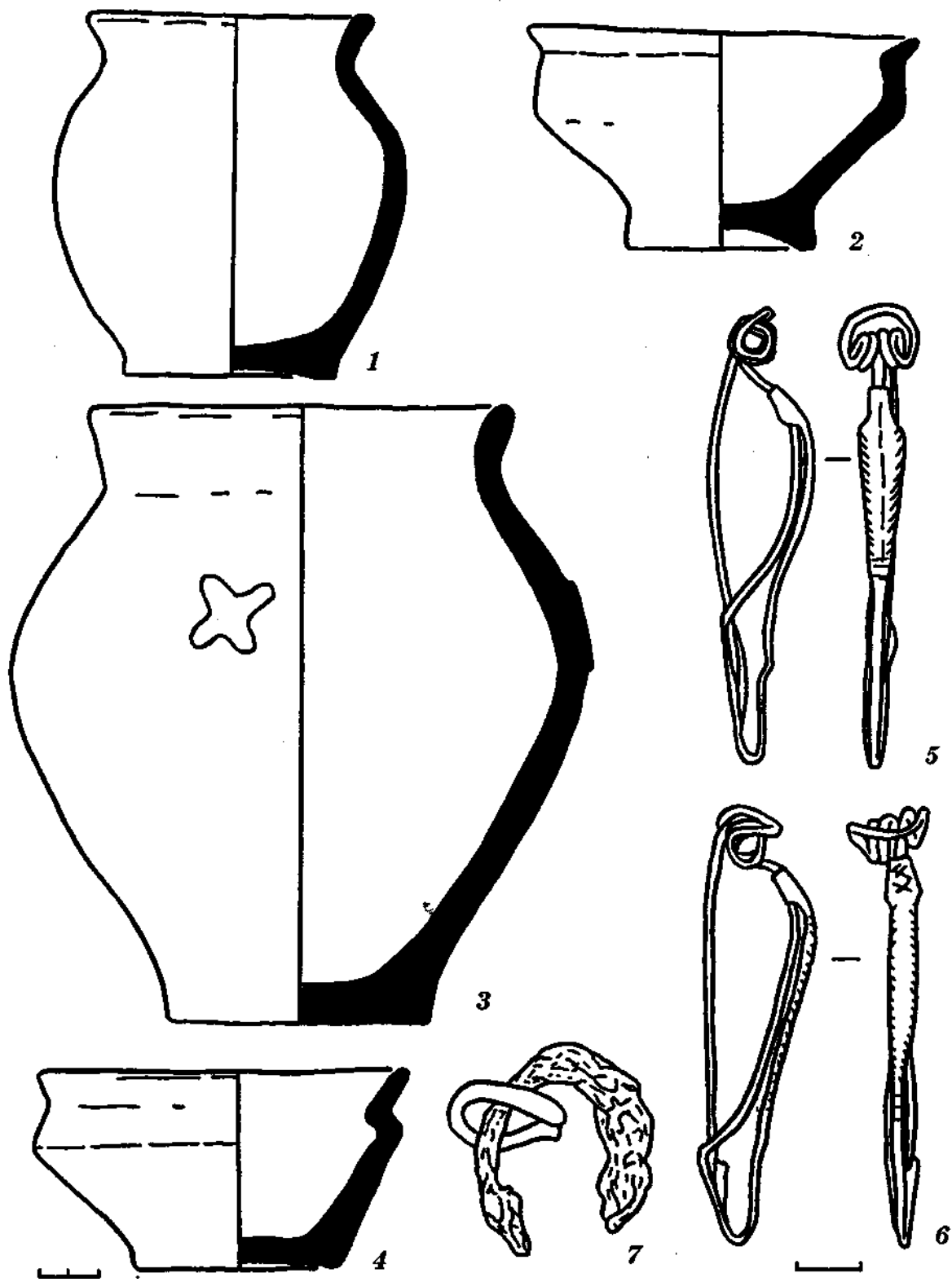

Рис. 69. Інвентар Пирогівського могильника: 1 — поховання 290, 2 — поховання 296, 3—6 — поховання 249, 7 — поховання 296.

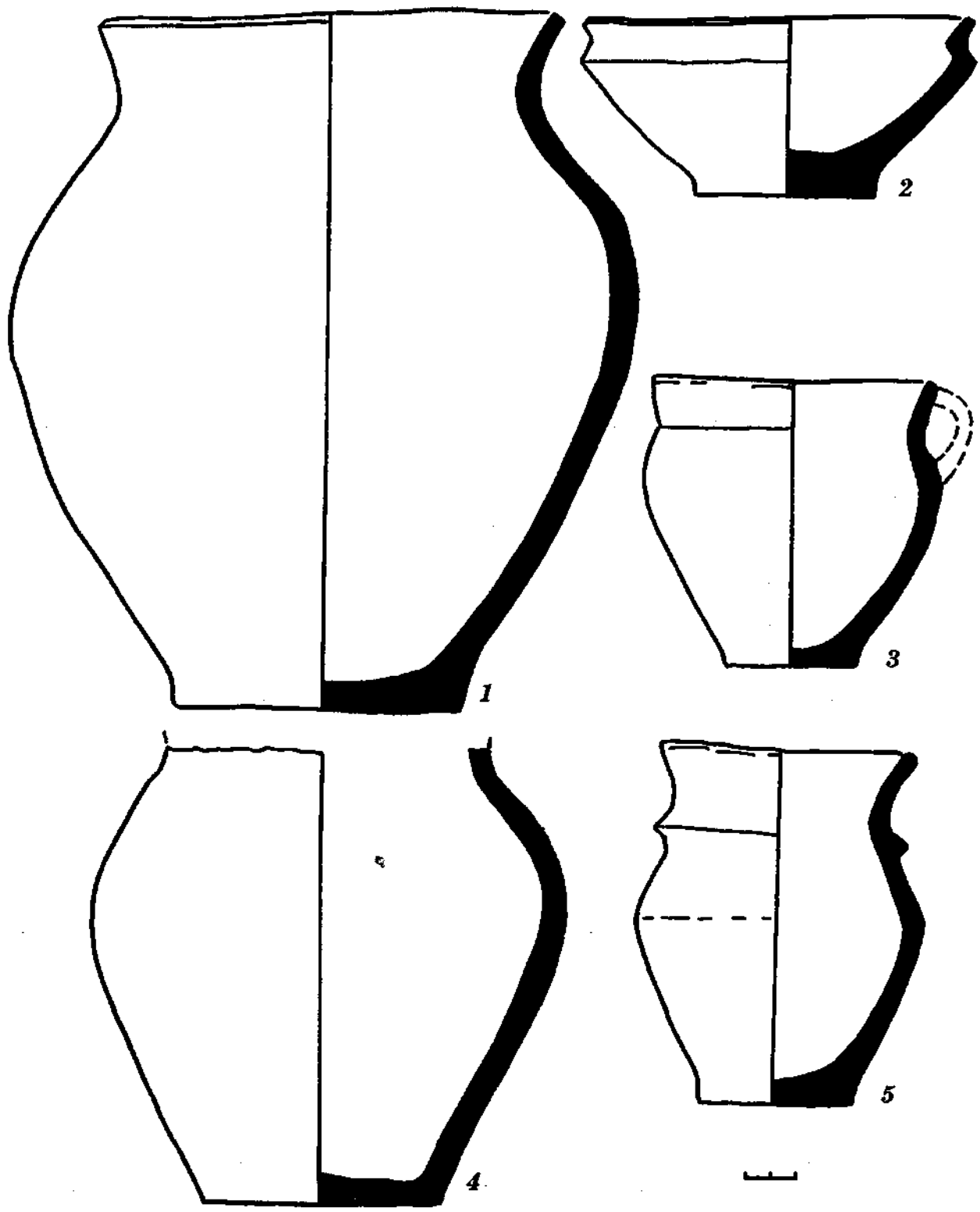

Рис. 70. Кераміка Пирогівського могильника: 1, 2 — поховання 293, 3, 4 — поховання 297, 5, 6 — поховання 302, 7, 8 — поховання 299.

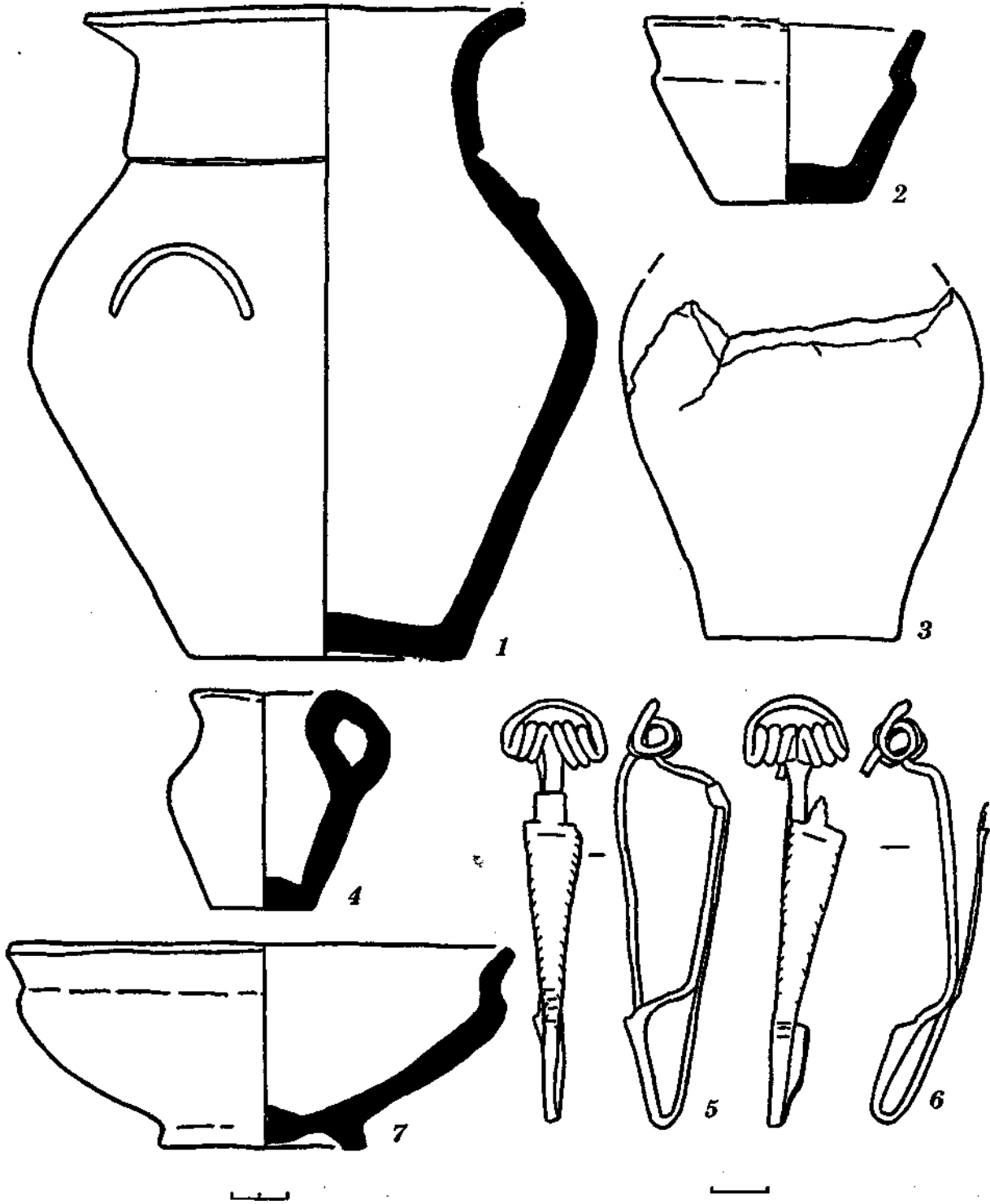

Рис. 71. Інвентар Пирогівського могильника: 1—3 — поховання 298, 4 — поховання 303, 5—7 — поховання 304.

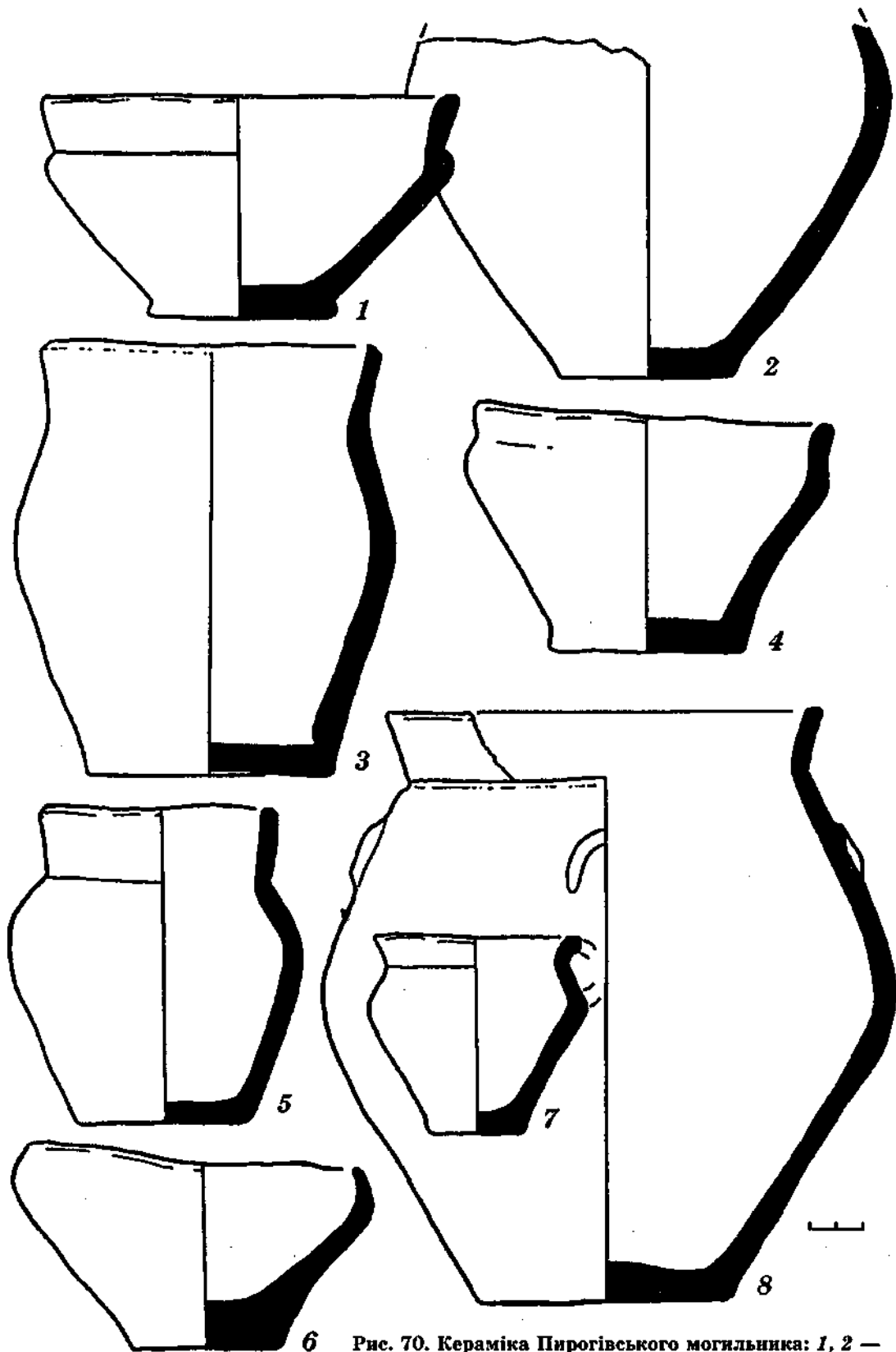

Рис. 72. Кераміка Пирогівського могильника: 1 — поховання 306, 2 — поховання 307, 3—5 — поховання 308, 6, 7 — поховання 312.

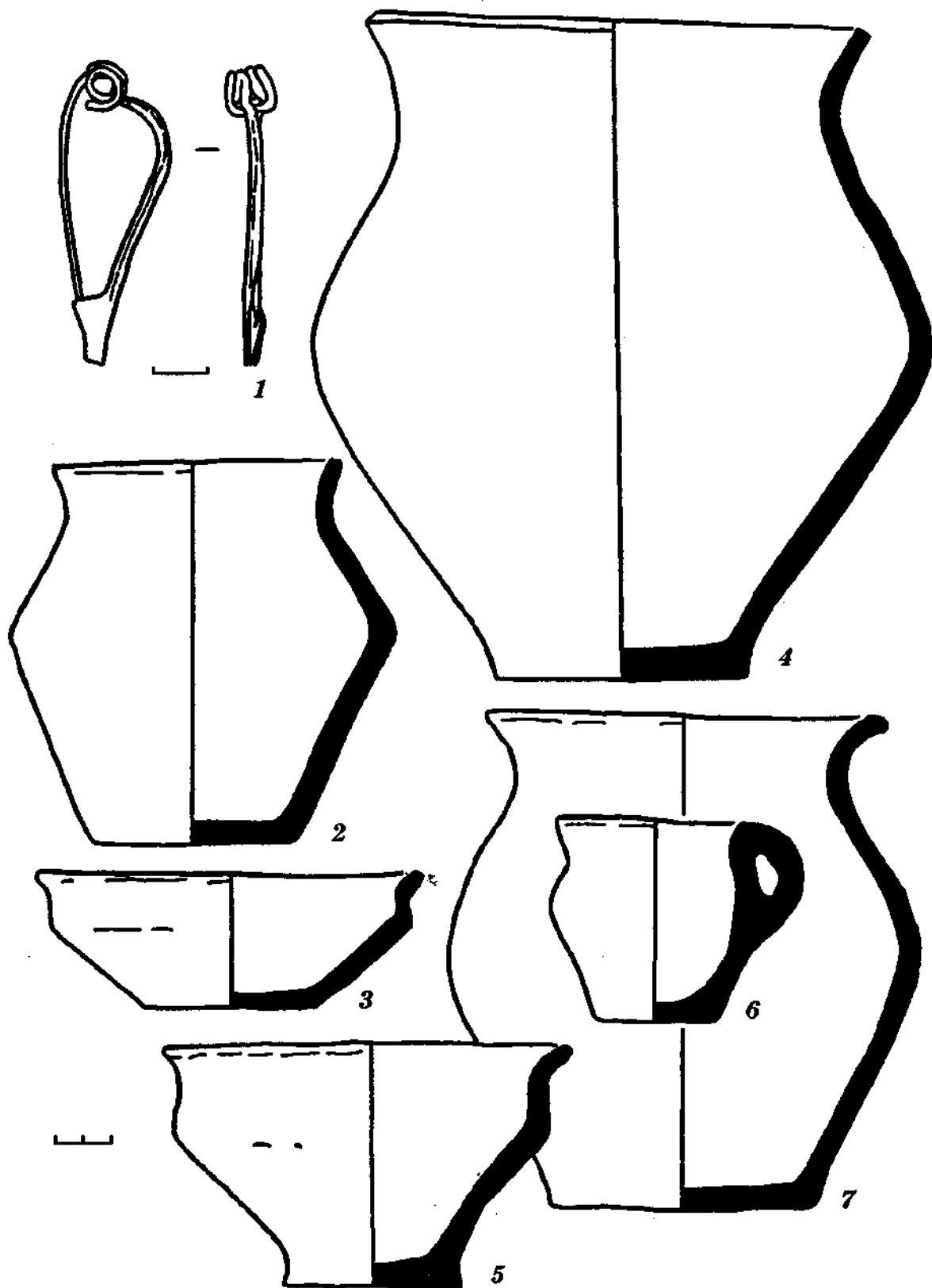

Рис. 73. Кераміка Пирогівського могильника: 1—3 — поховання 314, 4, 5 — поховання 315.

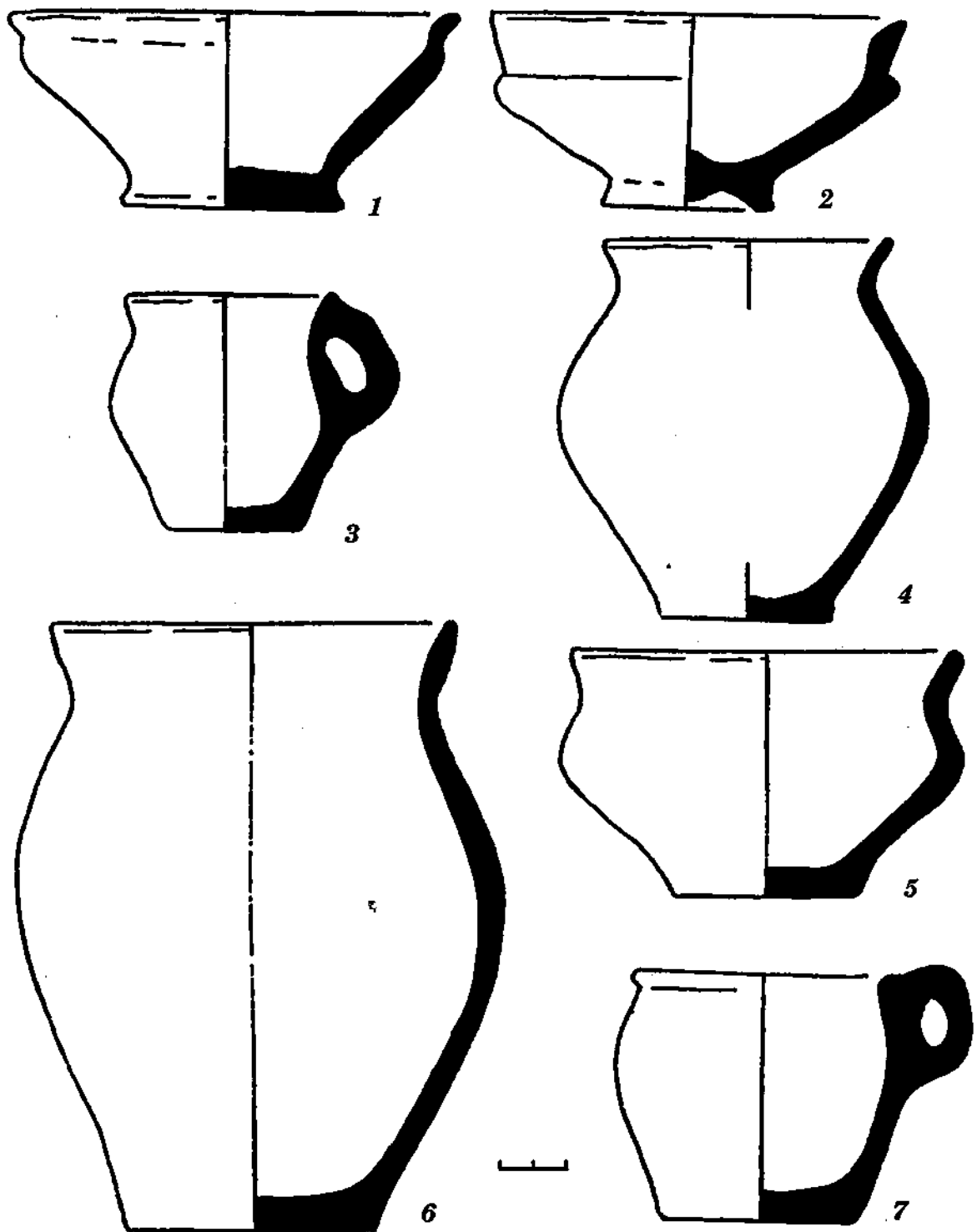

Рис. 74. Кераміка Пирогівського могильника: 1-3 — поховання 232, 4, 5 — поховання 231, 6 — поховання 94, 7 — поховання 234.

Пирогівський могильник

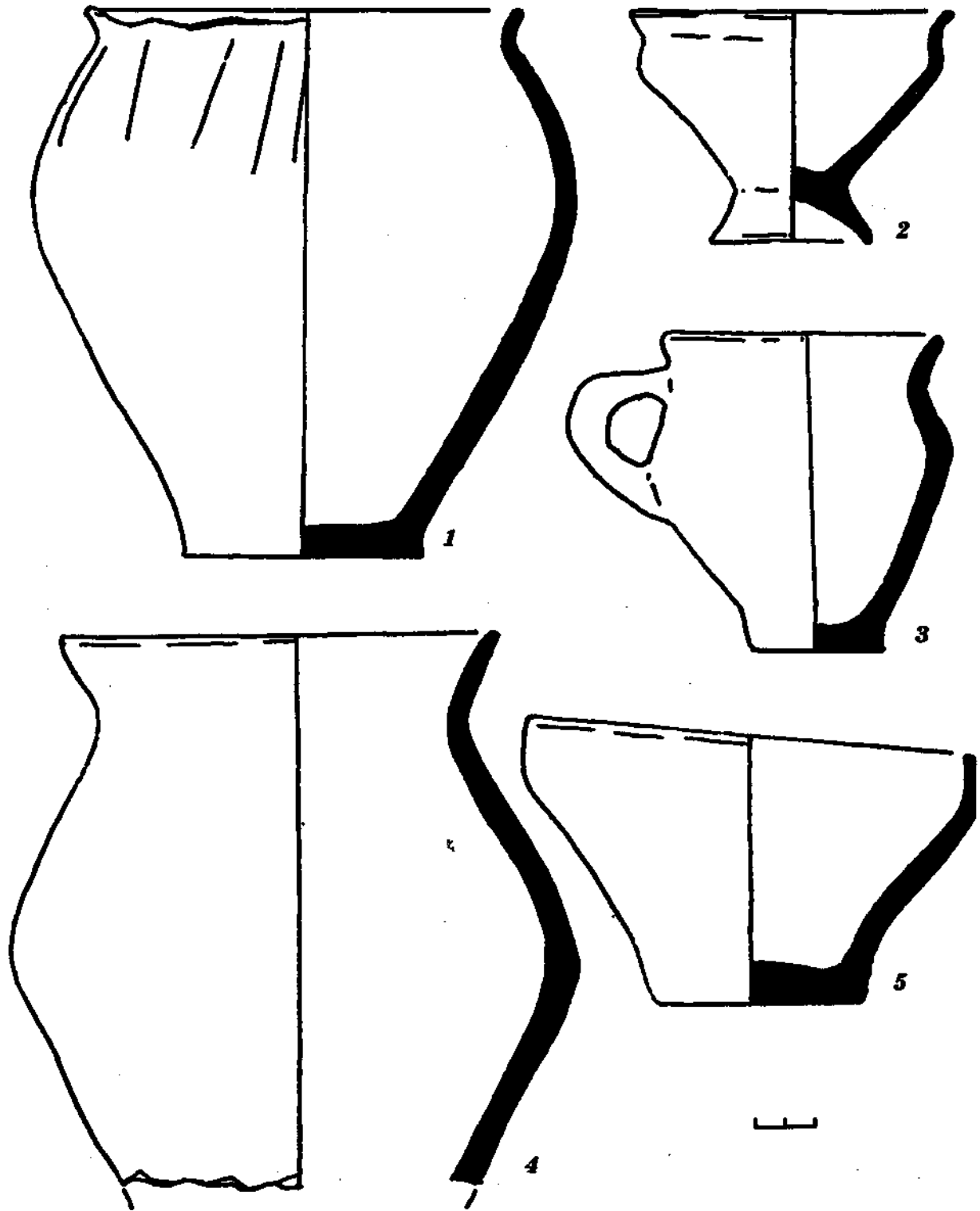

Рис. 75. Кераміка Пирогівського могильника: 1 - поховання 247, 2, 3 — поховання 244.

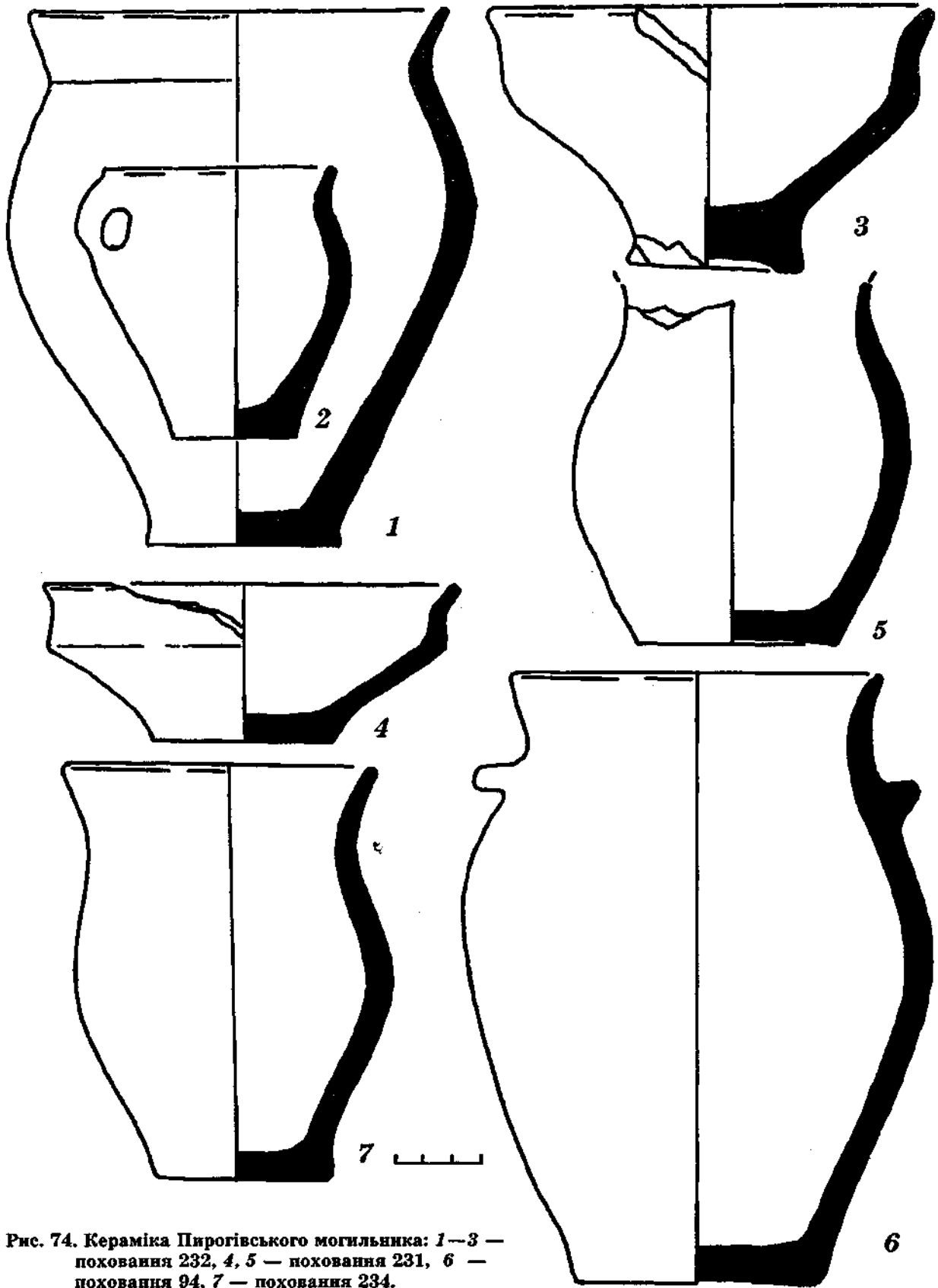

Фото 1. Одна з ділянок Пірогівського могильника.

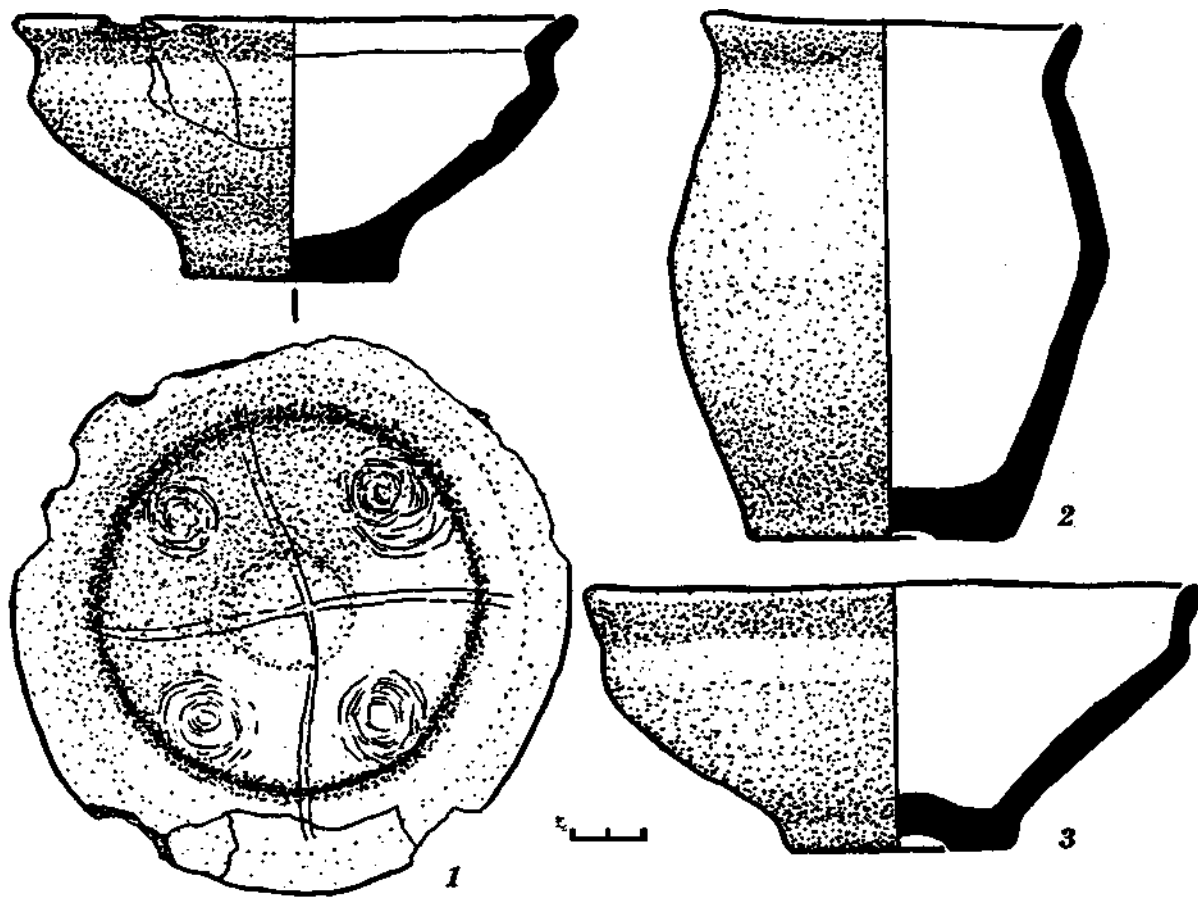

Фото 2. Поховання 220.



Фото 3. Поховання 238.

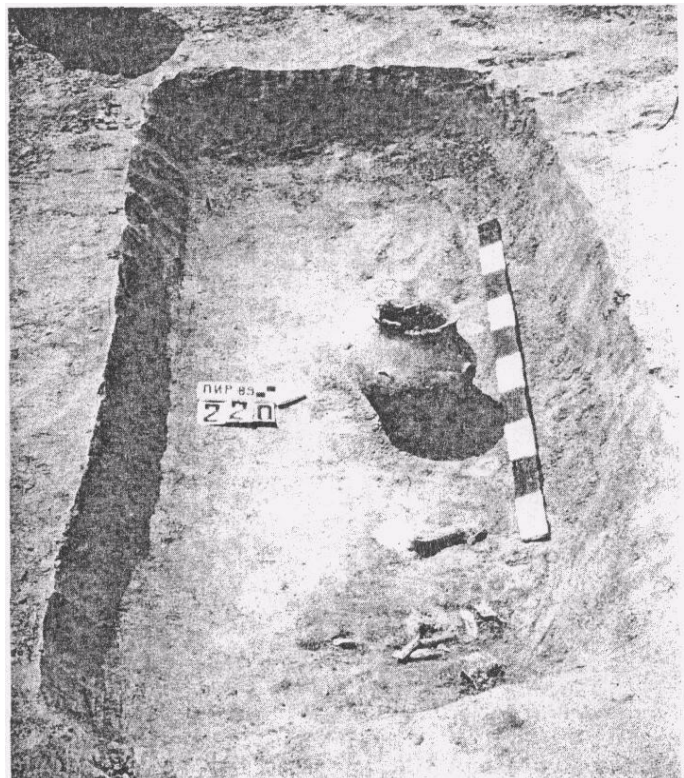

Фото 4. Поховання 315.
170

Фото 5. Поховання 314.



Фото 6. Поховання 308.



Фото 7. Поховання 312.

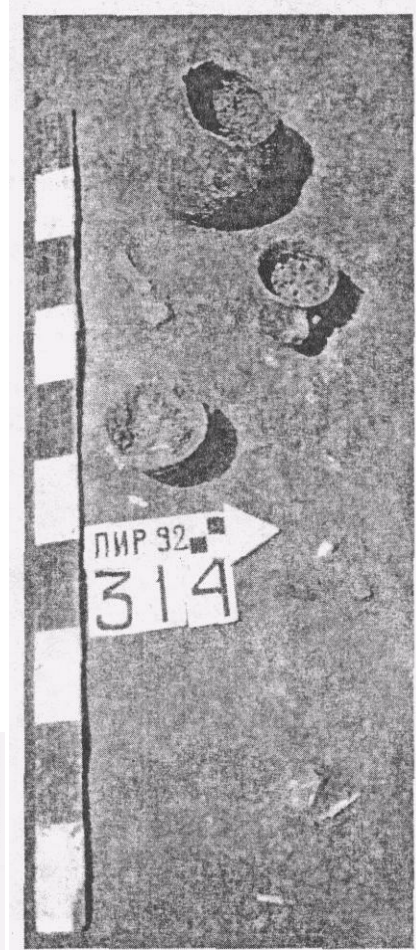

Фото 8. Поховання 313.

ЛІТЕРАТУРА

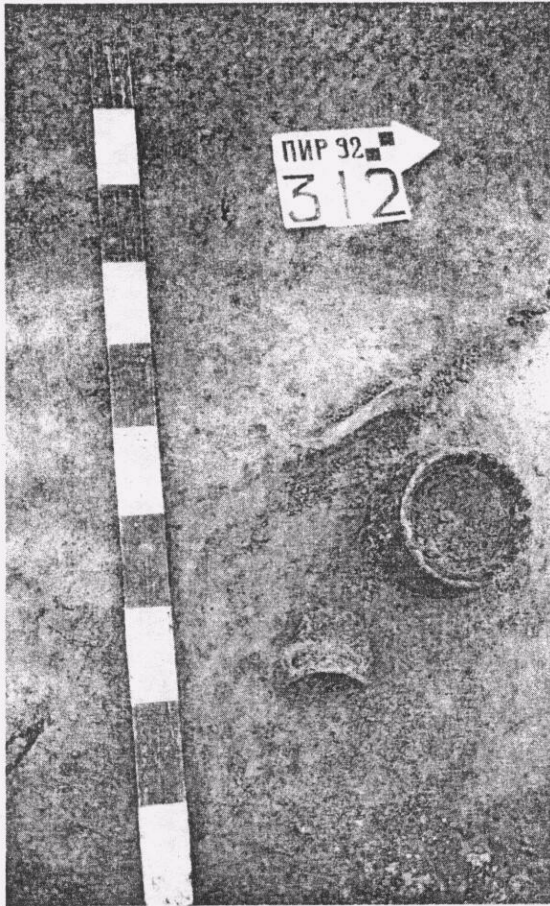
Абезгауз, Еременко, Журавлев, Каргопольцев, 1992

Абезгауз Г. Г., Еременко В. Е., Журавлев В. Г., Каргопольцев С. Ю. К вопросу о ранней дате могильников зарубинецкой культуры // Проблемы хронологии эпохи Латена и Римского времени.— Санкт-Петербург, 1992.— С. 34—54.

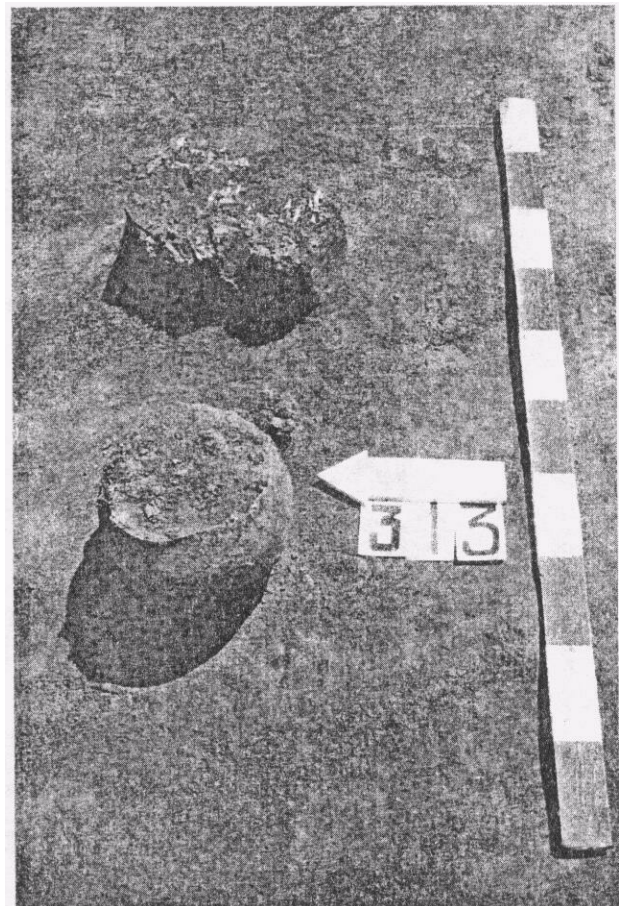
Абрамова, 1969

Абрамова М. П. О керамике с зооморфными ручками // СА.— 1969.— № 2.— С. 69—84.

Акимова, 1990

Акимова Л. И. Об отношении геометрического стиля к обряду кремации // Исследования в области балто-славянской духовной культуры. Погребальный обряд.— Москва, 1990.— С. 28—39.

Алексеев В.П., 1988

Алексеев В. П. Демографическая и этническая ситуация // История первобытного общества. Эпоха классовобразования.— Москва, 1988.— С. 294—344.

Алексеев В.П., 1989

Алексеев В. П. Палеодемография: содержание и результаты // Историческая демография: проблемы, суждения, задачи.— Москва, 1989.— С. 63—90.

Алексеев Н.А., 1980

Алексеев Н. А. Ранние формы религии тюркоязычных народов Сибири.— Москва, 1980.

Алекшин, 1986

Алекшин В. А. Социальная структура и погребальный обряд древнеземледельческих обществ.— Ленинград, 1986.

Альбедиль, Мисюгин, 1984

Альбедиль М. Ф., Мисюгин В. М. Этноисторическая основа сюжета о трех братьях (по материалам древнеиндийского эпоса) // Фольклор и этнография. У этнографических истоков фольклорных сюжетов и образов.— Ленинград, 1984.— С. 102—110.

Амброз, 1966

Амброз А. К. Фибулы юга Европейской части СССР // САИ.— 1966.— Вып. Д1-30.

Антонова, 1990

Антонова Е. Б. Обряды и верования первобытных земледельцев Востока.— Москва, 1990.

Афанасьев 1983

Афанасьев А. Н. Древо жизни.— Москва, 1983.

Археологія Української РСР, 1971

Археологія Української РСР. Т. 2.— Київ, 1971.— С. 283—310.

Байбурин, 1983

Байбурин А. К. Жилище в обрядах и представлениях восточных славян.— Ленинград, 1983.

Байбурин, 1989

Байбурин А. К. Семиотические аспекты функционирования вещей // Этнографическое изучение знаковых средств культуры.— Ленинград, 1989.— С. 63—101.

Бессонова, 1990

Бессонова С. С. Скифские погребальные комплексы как источник для реконструкции идеологических представлений // Обряды и верования древнего населения Украины.— Киев, 1990.— С. 17—39.

Бокий, 1980

Бокий Н. М. Позднескифский могильник у г. Светловодска // Археологические исследования на Украине в 1978—1979 гг. Тез. докл. XVIII конф. ИА АН УССР.— Днепропетровск, 1980.— С. 10.

Бокий, 1987

Бокий Н. М. Грунтовый могильник у с. Заломы // Киммерийцы и скифы. Тез. докл. всесоюзного семинара, посвященного памяти А. И. Тереножкина. Часть 2.— Кировоград, 1987.— С. 22—24.

Бонгард-Левин, Грантовский, 1983

Бонгард-Левин Г. М., Грантовский Э. А. От Скифии до Индии.— Москва.— 1983.

Братченко, 1976

Братченко С. Н. Нижнее Подонье в эпоху средней бронзы.— Киев, 1976.

Булашов, 1909

Булашов Г. Украинский народ в своих легендах, религиозных воззрениях и верованиях.— Киев, 1909.

- Бунятян, Зубарь, 1991**
Бунятян Е. П., Зубарь В. М. Новый участок детских погребений позднеантичного некрополя Херсонеса // СА.— 1991.— № 4.— С. 228—238.
- Бураков, 1976**
Бураков А. В. Козырское городище рубежа и первых столетий нашей эры.— Киев, 1976.
- Вязьмитіна, Іллінська та ін., 1960**
Вязьмитіна М. І., Іллінська В. А., Покровська Є. Ф., Тереножкін О. І., Ковпаненко Г. Т. Кургани біля с. Новопилипівки і радгоспу «Аккермень» // АП.— 1960.— Т. 8.— С. 22—135.
- Вязьмитіна, 1962**
Вязьмитіна М. І. Золота Балка.— Київ, 1962.
- Велецкая, 1978**
Белецкая Н. Н. Языческая символика славянских архаических ритуалов.— Москва, 1978.
- Гаврилюк, 1989**
Гаврилюк Н. А. Домашнее производство и быт степных скифов.— Киев, 1989.
- Гамезо, Ломов, Рубахин, 1977**
Гамезо М. В., Ломов Б. Ф., Рубахин В. Ф. Психологические аспекты методологии и общей теории знаков и знаковых систем // Психологические проблемы переработки знаковой информации.— Москва, 1977.— С. 5—48.
- Героический эпос..., 1975**
Героический эпос народов СССР.— Т. 1,2.— Москва, 1975.
- Глотова, 1990**
Глотова Г. А. Человек и знак. Семиотико-психологические аспекты онтогенеза человека.— Свердловск, 1990.
- Гнатюк, 1992**
Гнатюк В. М. Останки передхристиянського релігійного світогляду наших предків // Українці: народні вірування, повір'я, демонологія.— Київ, 1992.— С. 383—406.
- Городцов, 1910**
Городцов В. А. Бытовая археология.— Москва, 1910.
- Готье, 1930**
Готье Ю. В. Железный век в Восточной Европе.— Москва-Ленинград, 1930.
- Гороховский, 1988**
Гороховский Е. Л. Хронология ювелирных изделий первой половины I тыс. н.э. лесостепного Поднепровья и Южного Буга // Дисс.... канд. ист. наук.— Киев, 1988.
- Гудим-Левкович, Покас, 1990**
Гудим-Левкович О. М., Покас П. М. Про тривалість життя населення черняхівської культури (спроба палеодемографічного дослідження) // Археологія.— 1990.— № 4.— С. 82—89.
- Гуревич, 1990**
Гуревич А. Я. Средневековый мир: культура безмолствующего большинства.— Москва, 1990.
- Даниленко, 1953**
Даниленко В. Н. Памятники ранней поры железного века в южной части Полесья УССР // Доклады VI научной конференции Института археологии.— Киев, 1953.— С. 17—26.
- Даниленко, 1974**
Даниленко В. Н. Энеолит Украины.— Киев, 1974.
- Дьяконов, 1990**
Дьяконов И. М. Архаические мифы Востока и Запада.— Москва, 1990.
- Етимологічний словник, 1989**
Етимологічний словник української мови. Т. 3.— Київ, 1989.
- Евсюков, 1988**
Евсюков В. В. Мифология китайского неолита.— Новосибирск, 1988.
- Еременко, 1990**
Еременко В. Е. Процессы латенизации археологических общностей позднего предримского времени Восточной Европы и сложение зарубинецкой культуры.— Автореферат дисс.... канд. ист. наук.— Ленинград, 1990.
- Еременко, 1997**
Еременко В. Е. «Кельтская вуаль» и зарубинецкая культура.— Санкт-Петербург, 1997.

- Еременко, Шукин, 1992**
Еременко В. Е., Шукин М. Б. Кимвры, тевтоны, кельтоскифы и некоторые вопросы хронологии рубежа среднего и позднего латена // Проблемы хронологии эпохи Латена и Римского времени.— Санкт-Петербург, 1992.—С. 80—115.
- Еремина, 1984**
Еремина В. И. Историко-этнографические истоки мотива "вода-горе" // Фольклор и этнография.— Ленинград, 1984.—С. 195—203.
- Записки Юлия Цезаря..., 1991.**
Записки Юлия Цезаря и его продолжателей о Галльской войне.— Москва, 1991.
- Зеленин, 1991**
Зеленин Д. К. Восточнославянская этнография.— Москва, 1991.
- Илиада, 1986**
Илиада.— Москва, 1986.
- Каспарова, 1969**
Каспарова К. В. Могильник и поселение у дер. Отвержичи // МИА.— 1969.— № 160.— С. 131—168.
- Каспарова, 1972**
Каспарова К. В. Зарубинецкий могильник Велемичи II // АСГЭ.— 1972.— Вып. 14.— С. 53—111.
- Каспарова, 1976**
Каспарова К. В. Новые материалы могильника Отвержичи // АСГЭ.— 1976.— Вып. 17.— С. 35—66.
- Каспарова, 1981**
Каспарова К. В. Роль юго-западных связей в процессе формирования зарубинецкой культуры // СА.— 1981.— № 1.— С. 57—79.
- Каспарова, 1981а**
Каспарова К. В. Хронология зарубинецкой культуры Припятского Полесья (по материалам могильников).— Автореферат дисс.... канд. ист. наук.— Ленинград, 1981а.
- Каспарова, 1984**
Каспарова К. В. Зарубинецкая культура в хронологической системе культур эпохи латена // АСГЭ.— 1984.— Вып. 25.— С. 108—117.
- Каспарова, 1986**
Каспарова К. В. Поздняя фаза зарубинецких могильников // Культуры Восточной Европы I тысячелетия.— Куйбышев, 1986.— С. 5—25.
- Каспарова, 1988**
Каспарова К. В. Об одном из возможных компонентов зарубинецкого погребального обряда // СА.— 1988.— № 1.— С. 53—70.
- Каспарова, 1991**
Каспарова К. В. К вопросу о происхождении и этнической принадлежности зарубинецкой культуры // Тезисы П-ой Гомельской областной научной конференции по историческому краеведению.— Гомель, 1991.— С. 22—25.
- Каспарова, 1992**
Каспарова К. В. О хронологии и связях зарубинецкой культуры // *Ziemia polskie we wczesniej epoce zelaza i ich powiazania z innymi terenami.*— Rzeszów, — С. 289—302.
- Клингер, 1911**
Клингер В. Животное в античном и современном суеврии.— Киев, 1911.
- Ковпаненко, Бессонова, Скорый, 1989**
Ковпаненко Г. Т., Бессонова С. С., Скорый С. А. Памятники скифской эпохи Днепровского Лесостепного Правобережья.— Киев, 1989.
- Ковпаненко, 1981**
Ковпаненко Г. Т. Курганы раннескифского времени в бассейне р. Рось.— Киев, 1981.
- Кубышев, Максимов, 1969**
Кубышев А. И., Максимов Е. В. Пироговский могильник // МИА.— 1969.— № 160.— С. 25—38.
- Кубышев, 1976**
Кубышев А. И. Деякі підсумки дослідження Пирогівського могильника (розкопки 1966—1967 рр.) // Дослідження з слов'яно-руської археології.— Київ, 1976.— С. 23—41.
- Кубышев, Скиба, 1989**
Кубышев А. И., Скиба Л. С. Пироговский могильник // Археология.— 1989.— № 2.— С. 83—95.

Кубышев, Скиба, Скорый, 1994

Кубышев А. И., Скиба Л. Е., Скорый С. А. Погребения скифского времени в Пироговском могильнике // Тезисы докладов Международной конференции "Проблемы скифо-сарматской археологии Северного Причерноморья". — Запорожье, 1994. — С. 97—99.

Куза, Кубишев, 1971

Куза А. В., Кубишев А. И. Нові зарубинецькі пам'ятки на Середньому Подніпров'ї // Археологія.— 1971.—Вип. 3.—С. 85—92.

Кухаренко, 1959

Кухаренко Ю. В. Распространение латенских вещей на территории Восточной Европы // СА.— 1959.— №1.— С. 30—51.

Кухаренко, 1959

Кухаренко Ю. В. Чаплинский могильник // МИА.— 1959.— № 70.— С. 154—180.

Кухаренко, 1960

Кухаренко Ю. В. К вопросу о происхождении зарубинецкой культуры // СА.— 1960.— № 1.— С. 288—300.

Кухаренко, 1961

Кухаренко Ю. В. Памятники железного века на территории Полесья // САИ.— 1961.— Вып. Д1-29.

Кухаренко, 1964

Кухаренко Ю. В. Зарубинецкая культура // САИ.— 1964.— Вып. Д1-19.

Лотман, 1992

Лотман Ю. М. Культура и взрыв.— Москва, 1992.

Магомедов, Вакуленко, 1990

Магомедов Б. В., Вакуленко Л. В. Погребальный обряд // Славяне Юго-Восточной Европы в предгосударственный период.— Киев, 1990.— С. 127—138.

Максимов, 1960

Максимов Е. В. Памятники зарубинецкого типа в с. Суботове // КСИА АН УССР.— 1960.— Вып. 9.—С. 29—42.

Максимов, 1969

Максимов Е. В. Новые зарубинецкие памятники в Среднем Приднепровье // МИА.— 1969.— № 160.— С. 39—50.

Максимов, 1972

Максимов Е. В. Среднее Поднепровье на рубеже нашей эры.— Киев, 1972.

Максимов, 1982

Максимов Е. В. Зарубинецкая культура на территории УССР.— Киев, 1982.

Максимов, 1988

Максимов С. В. Про підоснову зарубинецької культури Середнього Подніпров'я // Археологія.— 1988.— №62.—С. 1—10.

Мачинский, 1966

Мачинский Д. А. О происхождении зарубинецкой культуры // КСИА АН СССР.— 1966. Вып. 107.— С. 20—28.

Мелетинский, 1985

Мелетинский Е. М. Герой волшебной сказки.— Москва, 1985.

Мозолевский, 1972

Мозолевский Б. И. Курган Толстая Могила близ г. Орджоникидзе на Украине // СА.— 1972.— №3.— С. 276—285.

Никитина, 1985

Никитина Г. Ф. Систематика погребального обряда племен черняховской культуры.— Москва, 1985.

Никитина, 1988

Никитина Г. Ф. Могильник у с. Оселивка Кельменецкого района Черновицкой области // Могильники черняховской культуры.— Москва, 1988.— С. 5—97.

Обломский, 1983

Обломский А. М. Верхнеднепровский вариант зарубинецкой культуры // Автореферат дисс.... канд. ист. наук.— Москва, 1983.

Обломский, 1983а

Обломский А. М. О хронологии некоторых типов фибул зарубинецкой культуры // СА.— 1983а.— №1.—С. 103—120.

- Обломский, 1985**
Обломский А. М. Классификация керамики верхнеднепровского варианта зарубинецкой культуры (по материалам Чаплинского могильника) // СА.— 1985.— № 1.— С. 90—106.
- Обломский, 1986**
Обломский А. М. Опыт классификации и хронологии фибул с треугольным щитком на ножке (т.н. зарубинецких) // КСИА АН СССР.— 1986.— Вып. 186.— С. 50—55.
- Обломский, Терпиловский, Петраускас, 1990**
Обломский А. М., Терпиловский Р. В., Петраускас О. В. Распад зарубинецкой культуры и его социально-экономические и идеологические причины.— Киев, 1990.
- Ольховский, 1991**
Ольховский В. С. Погребально-поминальная обрядность населения Степной Скифии (VII—III вв. до н.э.).— Москва, 1991.
- Отрощенко, Моця, 1989**
Отрощенко В. В., Моця О. П. Обряд кремації у стародавнього населення (V тис. до н.е.— I тис. н.е.) // Археологія.— 1989.— № 2.— С. 20—31.
- Отрощенко, 1990**
Отрощенко В. В. Идеологические воззрения племен эпохи бронзы на территории Украины (по материалам срубной культуры) // Обряды и верования древнего населения Украины.— Киев, 1990.— С. 5—16.
- Пачкова, 1988**
Пачкова С. П. Могильник Вишенки и его место среди памятников зарубинецкой культуры // Труды V международного конгресса археологов-славистов.— Киев, 1988.— С. 165—168.
- Пачкова, 1988а**
Пачкова С. П. Фібули зарубинецького типу // Археологія.— 1988а.— № 62.— С. 10—23.
- Пачкова, 1989**
Пачкова С. П. К методике классификации зарубинецкой керамики // Древние славяне и Киевская Русь.— Киев, 1989.— С. 34—45.
- Пачкова, 1990**
Пачкова С. П. Погребальный обряд // Славяне Юго-Восточной Европы в предгосударственный период.— Киев, 1990.— С. 38—49.
- Пачкова, Козак, 1990**
Пачкова С. П., Козак Д. И. Хронология и периодизация // Славяне Юго-Восточной Европы в предгосударственный период.— Киев, 1990.— С. 85—97.
- Пачкова, 1991**
Пачкова С. П. Методика хронологізації кераміки зарубинецької культури // Археологія.— 1991.— № 1.— С. 62—74.
- Пачкова, 1992**
Пачкова С. П. О соотношении поморско-клевшевой и зарубинецкой археологических культур по керамическим материалам // Ziemia polskie we wczesnej epoce żelaza i ich powiązania z innymi terenami.— Rzeszów, 1992.— С. 265—287.
- Пачкова, Кубишев, 1992**
Пачкова С. П., Кубишев А. И. Хронологія Пирогівського могильника // Археологія.— 1992.— № 4.— С. 75—90.
- Петренко, 1961**
Петренко В. Г. Культура племен Правобережного Среднего Приднепровья в V—III вв. до н. э. // МИА.— 1961.— № 96.— С. 53—102.
- Петренко, 1962**
Петренко В. Г. Могильник скифского времени у с. Гришенцы // МИА.— 1962.— № 113.— С. 142—151.
- Петренко, 1967**
Петренко В. Г. Правобережье Среднего Приднепровья в V—III вв. до н. э. // САИ.— 1967.— Вып. Д1-4.
- Петров, 1959**
Петров В. П. Зарубинецкий могильник // МИА.— 1959.— № 70.— С. 32—75.
- Петров, 1966**
Петров В. П. Язык. Этнос. Фольклор // Автореф. дис... канд. филол. наук.— Киев, 1966.

- Петровська, 1970**
Петровська Є. О. Ранньоскіфські пам'ятки на південній околиці Києва // Археологія.— 1970.— Т. 24.— С. 129—145.
- Поболь, 1969**
Поболь Л. Д. Новые зарубинецкие могильники на Туровщине // МИА.— 1969.— №160.— С. 119—130.
- Поболь, 1973**
Поболь Л. Д. Славянские древности Белоруссии. Часть 2.— Минск.— 1973.
- Поболь, 1974**
Поболь Л. Д. Славянские древности Белоруссии. Часть 3.— Минск.— 1974.
- Покровська, 1954**
Покровська Є. Ф. Хотівське городище // АЛ.— 1954.— Т. 4.— С. 12—20.
- Попович, 1985**
Попович М. В. Мироззрение древних славян.— Киев, 1985.
- Пошивайло, 1991**
Пошивайло О. М. Гончарство Лівобережної України XIX — початку XX століть і відображення в ньому основних духовних настанов української народної свідомості.— Київ, 1991.
- Пропі, 1986**
Пропі В. Я. Исторические корни волшебной сказки.— Ленинград, 1986.
- Путилов, 1980**
Путилов Б. Н. Миф-обряд-песня Новой Гвинеи.— Москва, 1980.
- Раевский, 1985**
Раевский Д. С. Модель мира скифской культуры.— Москва, 1985.
- Ростовцев, 1925**
Ростовцев М. И. Скифия и Боспор.— Ленинград, 1925.
- Рыбаков, 1981**
Рыбаков Б. А. Язычество древних славян.— Москва, 1981.
- Самойловський, 1952**
Самойловський І. М. Розвідки і розкопки в Києві та його околицях в 1947—48 рр. // АП.— 1952.— Т. III.— С. 73—84.
- Самойловский, 1959**
Самойловский Й. М. Корчеватовский могильник // МИА.— 1959.— № 70.— С. 61—93.
- Савельева, Истомина, 1986**
Савельева Я. А., Истомина Т. В. Идеологические представления древних коми по данным погребального обряда // Финно-угры и славяне (Проблемы историко-культурных контактов).— Сыктывкар, 1986.— С. 80—92.
- Седов, 1979**
Седов В. В. Происхождение и ранняя история славян.— Москва, 1979.
- Семенов, 1966**
Семенов Ю. И. Как возникло человечество.— Москва, 1966.
- Серов, 1989**
Серов О. В. Отчет об охранных археологических исследованиях археологической экспедицией Киевского областного управления культуры в Киевской области в 1989 г.— НА ІА НАН України.— 1989.
- Серов, 1991**
Серов О. В. Отчет об охранных исследованиях на Киевщине экспедиции облуправления культуры в 1991 г.— НА ІА НАН України.— 1991.
- Скиба, 1993**
Скиба Л. Є. Звіт про роботу Пирогівської експедиції в Києво-Святошинському районі та м. Києві.— НА ІА НАН України.— 1993.
- Скиба, 1997**
Скиба Л. Є. Нова пам'ятка зарубинецької культури // Проблеми історії та археології України. Тези доп. наукової конф.— Харків, 1997.— С. 82.
- Скиба, 1999**
Скиба Л. Є. Про методикку визначення ранніх поховань на могильниках зарубинецької культури // Археологія.— 1999.— №4.— С. 109—117.

- Скорий, 1990**
Скорий С. А. Курган Переп'ятиха.— Київ, 1990.
- Скорый, 1991**
Скорый С. А. О погребальных памятниках автохтонного населения Днепро-Донецкого Правобережья в скифское время // Этнокультурные и этносоциальные процессы в конце I тыс. до н.э.— первой половине I тыс. н.э. на Юго-Западе СССР и в сопредельных регионах. Тез. выст. на III сессии школы-семинара.— Кишинев, 1991.— С. 94—97.
- Спицын, 1948**
Спицын А. А. Поля погребальных урн // СА.— 1948.— X.— С. 53—70.
- Столяр, 1972**
Столяр А. Д. О генезисе изобразительной деятельности и ее роли в становлении сознания // Ранние формы искусства.— Москва, 1972.
- Сымонович, 1988**
Сымонович Э. А. Придунайский могильник Фурмановка // Могильники черняховской культуры.— Москва, 1988.— С. 143—163.
- Тайлор, 1989**
Тайлор Я. Б. Первобытная культура.— Москва, 1989.
- Тахтаджян, 1972**
Тахтаджян А. Л. Тектология: история и проблемы // Системные исследования.— Москва, 1972.— С. 200—277.
- Токарев, 1990**
Токарев С. А. Ранние формы религии.— Москва, 1990.
- Томсон, 1958**
Томсон Дж. Исследования по истории древнегреческого общества.— Москва, 1958.
- Топоров, 1982**
Топоров В. Н. Первобытные представления о мире (общий взгляд) // Очерки истории естественно-научных знаний в древности.— Москва, 1982.— С. 8—40.
- Топоров, 1985**
Топоров В. Н. Заметки по похоронной обрядности (К 150-летию со дня рождения А.Н.Веселовского) // Балто-славянские исследования. 1985.— Москва, 1987.— С. 10—52.
- Топоров, 1991**
Топоров В. Н. Гора // Мифы народов мира. Энциклопедия. Т. 1.— Москва, 1991.— С. 311—315.
- Третьяков, 1959**
Третьяков П. Н. Чаплинское городище // МИА.— 1959.— № 70.— С. 119—153.
- Третьяков, 1966**
Третьяков П. Н. Финно-угры, балты и славяне на Днепре и Волге.— Москва-Ленинград, 1966.
- Трубачев, 1966**
Трубачев О. Н. Ремесленная терминология в славянских языках // Этимология и опыт групповой реконструкции.— Москва, 1966.
- Урланис, 1978**
Урланис Б. Ц. Эволюция продолжительности жизни.— Москва, 1978.
- Файнберг, 1988**
Файнберг Л. А. Механизм социализации // История первобытного общества. Эпоха классового общества.— Москва, 1988.— С. 270—293.
- Хавлюк, 1971**
Хавлюк П. І. Памятки зарубинецької культури на Побужжі // Археологія.— 1971.— Вип. 4.— С. 86—96.
- Ханенко, 1900**
Ханенко Б. Н. и В. Н. Древности Поднепровья. Вып. III.— Киев, 1900.
- Хвойка, 1901**
Хвойка В. В. Поля погребений в Среднем Поднепровье // Записки Русского археологического общества.— 1901.— Т. XII, вып. 1—2.— С. 172—190.
- Хвойка, 1913**
Хвойка В. В. Поля погребений в Среднем Поднепровье и их культура в доисторические времена. Киев, 1913.
- Циндровська, 1971**
Циндровська Л. О. Могильник в урочищі Дівич Гора // Археологія.— 1971.— № 47.— С. 79—88.

Челньшев, 1970

Челньшев А. Н. Эгейская предфилософия.— Москва, 1970.

Шовкопляс, 1969

Шовкопляс А. М. Памятники зарубинецкого времени в г. Киеве // МИА.—1969.—№ 160.— С. 75—81.

Шульд, 1953

Шульд П. Н. Мавзолей Неаполя Скифского.— Москва, 1953.

Щукин, 1990

Щукин М. Б. Раскопки у хутора Кулига в верховьях Псла // Материалы и исследования по археологии Днепровского Левобережья.— Курск, 1990.— С.111—133.

Domański, 1975

Domański G. Studia z dziejów środkowego Nadodrza w III—I wieku p. n.e.— Wrocław, Warszawa, etc., 1975.

Ebert, 1929

Ebert M. Reallexicon der Vorgeschichte. Bd. XIII.— Berlin, 1929.

Haffner, 1974

Haffner A. Zum Ende der Latenezeit im Mittelrheingebiet unter besonderer Berücksichtigung des Trierer Landes // Archäologisches Korrespondenzblatt.— 1974.— 4.— S. 59—72.

Haffner, 1979

Haffner A. Zur absoluten Chronologie der Mittelatenezeit // Archäologisches Korrespondenzblatt.—1979.— 4.— S. 405—409.

Kostrzewski, 1919

Kostrzewski J. Die ostgermanische Kultur der Spätlatenezeit.— Leipzig, 1919.

Potenz, 1982

Potenz H. Münzen in Latenezeitlichen Gräbern Mitteleuropas aus der Zeit zwischen 300 und 50 v. Chr. Geburt // Bayerische Vorgeschichtsblätter— 1982.— 4.— S. 27—222.

Reinecke, 1906

Reinecke P. Aus der russischen archäologischen Literatur // Mainzer Zeitschrift, I.— 1906.— S. 42—50.

Sirbu, 1993

Sirbu V. Credinte si practici funerare, religioase si magice in lumea getodacilor.— Galaji.— 1993.

Stöckli, 1979

Stöckli W. E. Die Grob- und Importkeramik von Manching // Die Ausgrabungen in Manching, 8.— 1979.

Szilagyi, 1961

Szilagyi J. Beiträge zur Statistik der Sterblichkeit in der westeuropäischen Provinzen des Römischen Imperiums // Acta archaeologica Academiae scientiarum Hungaricae.— 1961.— XIII, f.1—4.— S. 125—155.

Tackenberg, 1930

Tackenberg K. Zu den Wanderungen der Ostgermanen. (Mannus, 22) - Leipzig, 1930.

Wegrzynowisz, 1982

Wegrzynowisz T. Szczątki zwierzęce, jako wyraz wierzeń w czasach ciałopalenia zwłok.— Warszawa.— 1982.

СПИСОК СКОРОЧЕНЬ

АП	—	Археологічні пам'ятки УРСР
АСГЭ	—	Археологический сборник Государственного Эрмитажа
НА LA	—	Науковий архів Інституту археології
ИАК	—	Известия археологической комиссии
КСИА	—	Краткие сообщения Института археологии
МИА	—	Материалы и исследования по археологии СССР
СА	—	Советская археология
САИ	—	Свод археологических источников

ЗМІСТ

ВСТУП	3
Розділ I. ДОСЛІДЖЕННЯ ПОХОВАЛЬНИХ ПАМ'ЯТОК ЗАРУБИНЕЦЬКОЇ КУЛЬТУРИ	5
Розділ II. ПОХОВАЛЬНИЙ ОБРЯД ПИРОГІВСЬКОГО МОГИЛЬНИКА	12
II.1. Топографія та планування могильника.....	12
II.2. Орієнтування та облаштування могил.....	13
II.3. Типи поховань.....	16
II.4. Рештки кремації.....	19
II.5. Жертовна їжа.....	22
Розділ III. ПОХОВАЛЬНИЙ ІНВЕНТАР	24
III.1. Кераміка	24
III.2. Фібули.....	27
III.3. Інші речі поховального інвентарю.....	40
Розділ IV. ХРОНОЛОГІЯ МОГИЛЬНИКА	42
Розділ V. ПИРОГІВСЬКИЙ МОГИЛЬНИК ТА ПРОБЛЕМА ПОХОДЖЕННЯ ЗАРУБИНЕЦЬКОЇ КУЛЬТУРИ СЕРЕДНЬОЇ НАДДНІПРЯНЩИНИ	49
Розділ VI. ДЕЯКІ РИСИ СВІТОГЛЯДУ ЗАРУБИНЕЦЬКИХ ПЛЕМЕН СЕРЕДНЬОЇ НАДДНІПРЯНЩИНИ ЗА МАТЕРІАЛАМИ ПИРОГІВСЬКОГО МОГИЛЬНИКА	64
Додаток 1. Куйбишев А. І. Опис поховань зарубинецької культури Пирогівського могильника з розкопок 1970—1972 рр.....	80
Додаток 2. Скиба Л. Є. Опис поховань зарубинецької культури Пирогівського могильника з розкопок 1988-1992 рр.....	85
Додаток 3. Кубишев А. І., Скиба Л. Є. Опис поховань скіфського часу Пирогівського могильника.....	93
Додаток 4. Таблиці.....	95
ІЛЮСТРАЦІЇ	101
ЛІТЕРАТУРА.....	173
Список скорочень	181

Видання Міжнародного благодійного фонду «Скарби України—Русі»

Скиба Л. Є. Пирогівський могильник зарубинецької культури.—
К., 2001.— 182 с.— 83 іл.

Мова українська

Затверджено до друку вченою радою
Інституту археології НАН України

Здано до набору 20.01.01. Підписано до друку 21.08.01. Формат видання 80x100¹/₁₆. Папір офсетний № 1. Гарнітура Шкільна.

Друкарня Видавничого дому "Академперіодика" НАН України
Свідоцтво про внесення до Держреєстру суб'єкта видавничої
справи серії ДК №544 від 27.07.01
01004, Київ-4, вул.Терещенівська, 4