

И. И. ЛЯПУШКИН

ИТОГИ ПОЛЕВЫХ ИЗЫСКАНИЙ 1945 г. В БАССЕЙНЕ
р. ВОРСКЛЫ И НЕКОТОРЫЕ ВЫВОДЫ ИЗ НИХ¹

Археологические изыскания 1945 г. в бассейне р. Ворсклы являлись продолжением работ, начатых здесь накануне Великой Отечественной войны (в 1938 г.) П. Н. Третьяковым² и нами (в 1940 г.).³ Как и в предшествующие годы, работа носила в основном разведочный характер. Обследованию были подвергнуты берега р. Коломак, общей протяженностью (по прямой) около 100 км (с. Перекоп Харьковской обл. — устье р. Коломак), и Полтава с ее окрестностями (правый нагорный берег р. Ворсклы). Работа проводилась ИИМК АН СССР совместно с Полтавским историко-краеведческим музеем.

1

Река Коломак — левый приток р. Ворсклы — течет в направлении с СВ на ЮЗ, впадая в р. Ворсклу несколько ниже г. Полтавы. В нижнем течении река имеет широкую пойменную долину, достигающую местами до 3—4 км ширины. Начиная с с. Чутово, долина резко суживается, переходя в районе с. Коломак в большую балку. Правый берег реки, как и у большинства рек этого района, высокий и крутой, но не обрывистый. На всем протяжении берег изрезан балками, склоны которых, как и берега реки, или задернованы или распахиваются. Левый берег — пологий, постепенно поднимающийся от поймы.

Большая часть течения р. Коломака, от устья до границы Полтавской и Харьковской обл. (протяжением около 60 км), безлесна. Только в верхнем течении, начиная от с. Чернечья и до истока, берега ее покрыты большим листовым лесом, преимущественно дубом (так называемый «Коломацкий лес»).

Обследованию подвергся весь правый берег р. Коломака от г. Полтавы до Высокополья и левый — от с. Перекоп (водораздел между Днепром и Доном) до с. Коломак. Обследование носило исключительно поисковый характер, и лишь на территории г. Полтавы, на Красной (бывш. Соборной) площади, было заложено два разведочных шурфа (2×1 и 2×3 м), с целью выяснения характера культурного слоя.

¹ Краткое содержание напечатано в КСИИМК, XIX, 1948.—И. И. Л я п у ш к и н. Археологические памятники в бассейне р. Ворсклы.

² П. Н. Т р е т ь я к о в. Стародавні слов'янські городища у верхній течії Ворскла. Археологія, т. I, Киев, 1947.

³ И. И. Л я п у ш к и н. Материалы к изучению юго-восточных границ восточных славян VIII—X вв. КСИИМК, XII, 1946.—О н ж е. Археологические памятники эпохи железа в бассейне среднего течения р. Ворсклы. КСИИМК, XVII, 1947

Археологическое изучение юго-восточной части Полтавской обл. и прилегающих районов Харьковской, в том числе и бассейна р. Коломака, ведется уже более ста лет. В первой половине прошлого столетия верхнее течение р. Коломака было обследовано Вадимом Пассеком.¹ В последние годы бассейн р. Коломака был обследован работниками харьковских и полтавских научных учреждений.² Несмотря на все это, археологический облик района продолжает оставаться слабо освещенным, он почти не изучен, так как большинство проведенных работ носил



Рис. 1. Археологические памятники бассейна р. Ворсклы (р. Коломак) по данным разведок 1945 г. (схема).

1 — курганы; 2 — майданы; 3 — селыща скифской поры; 4 — городища скифской поры;
5 — поселения II—IV вв.; 6 — могильники II—IV вв.; 7 — раннеславянские городища.

обследовательский характер. К тому же собранные при этом материалы не были опубликованы, и поэтому мало доступны. Только одна группа памятников этого района — поселение и могильник первой половины I тысячелетия н. э. у с. Кантемировки — была подвергнута более серьезному исследованию. Ряд других частных вопросов археологического порядка остается также не решенным. Так, не дано до сего времени ответа на спорный вопрос о наличии цепи городищ по р. Коломаку в пределах Полтавской обл.³

Обследованный район в археологическом отношении оказался хотя и бедным, особенно в юго-западной части течения реки, но достаточно

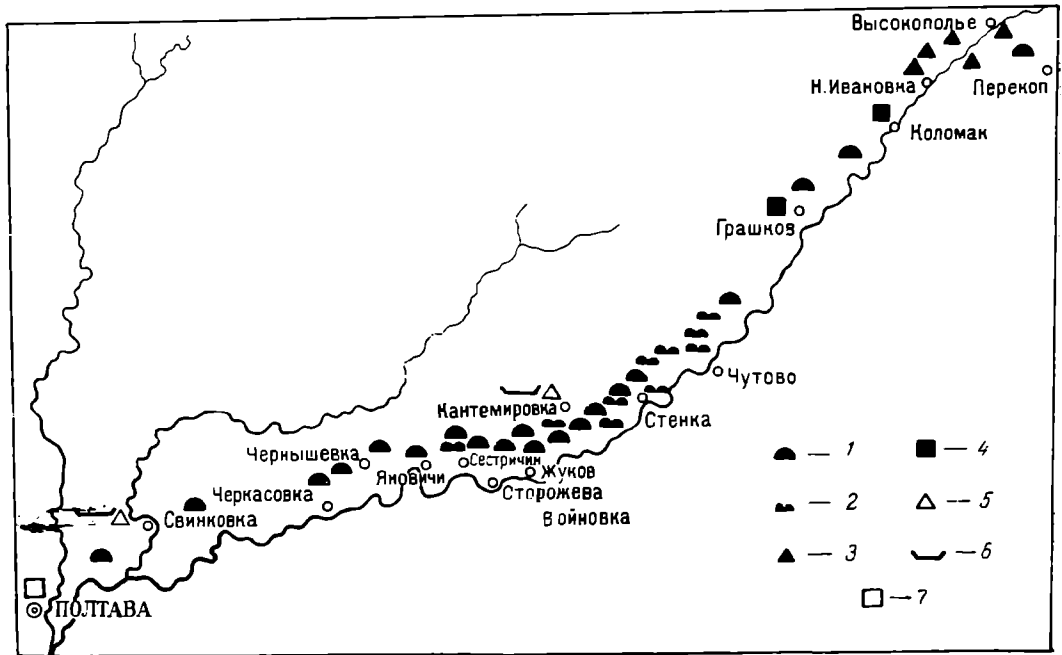
¹ В. Пассек. Курганы и городища в Харьковской губ. ЖМВД, ч. XXV, стр. 539 сл., 1837. — Он же. Курганы и городища Харьковского, Валковского и Полтавского уездов. Русск. историч. сб., т. III, кн. 2.

² М. Фукс. Про городища скитської доби на Харківщині. Зап. Всеукр. Археол. ком., т. I, Киев, 1931, стр. 91—112. — М. Рудницький. Кантамирівські могили римської доби. Там же, стр. 127—158.

³ В. Пассек. Курганы и городища Харьковского, Валковского и Полтавского уездов. — М. Погодин. Древняя русская история до монгольского ига, т. III. М., 1871. — П. Голубовский. Печенег, торки и половцы до нашествия татар. Киев, 1884, стр. 97. — В. Ляскаронский. История Переяславльской земли. Изд. 2-е, Киев, 1903, стр. 113.

интересным. Мы встретились здесь с четырьмя группами памятников; каждая из них территориально более или менее обособлена и связана с определенным географическим ландшафтом. Хронологически памятники распределяются следующим образом:

1. Поселения (городища и селища) скифской поры (IV—II вв. до н. э.).
2. Поселения начала нашей эры (II—IV вв.).
3. Славяно-русские поселения VIII—X—XII вв.
4. Курганы и майданы, хронологические рамки которых без вскрытия их определены быть не могут (рис. 1).

2

Курганы тянутся вдоль всего правого берега реки от устья до верховья. Они расположены группами на плато коренного берега недалеко от долины реки. По маршруту нами зафиксировано 20 таких групп (см. таблицу).

Как правило, в каждой группе насчитывается от 5 до 10 курганов, но это едва ли соответствует первоначальному их числу, так как почти все курганные группы распахиваются или распахивались в недавнем прошлом, вследствие чего одни из них сравнялись с землей, другие стали почти незаметными. Тщательное исследование дает иногда возможность установить, что в том или другом месте не так давно был курган, но провести такое обследование повсюду представляется не всегда возможным. Посевы подсолнуха, кукурузы и других культур скрывают не только следы уже совершенно распаханных курганов, но даже и такие, которые сохранились в виде небольших насыпей. Все это часто лишало возможности установить действительное число курганов в той или иной группе. Повидимому, количество их в отдельных группах все же не выходило за пределы от 5 до 10. Из 20 обследованных групп лишь в двух случаях число курганов превышало 10: у с. Сторожевое — около 30 и у с. Коломака — 13.

Немногочисленны и группы с количеством курганов менее пяти. Есть основания утверждать, что некоторые из этих групп насчитывали в прошлом большее число курганов. Так, в пункте № 7, кроме кургана, имеется майдан, т. е. раскопанный курган. Судя по тому, насколько сильно распаханы курганы в группе № 2 (у хутора Шестаки), можно предполагать, что число курганов и здесь было значительно больше трех. Но даже если эти отклонения от средней действительно имеют место, то все же они незначительны. Из числа 20 обследованных курганных групп 15 более или менее единообразны.

Единообразие наблюдается и в других чертах, свойственных этим курганным группам. Прежде всего бросается в глаза характер расположения курганов относительно друг друга — вытянутость в цепочку и постоянство ориентировки этих цепочек: СВ—ЮЗ.¹ Из 20 групп — 16 вытянуты в цепочку, из которых 14 — ориентированы СВ—ЮЗ (с вариантами ССВ и СВВ). Меньше единообразия в размерах курганов (окружность, высота). Выше мы отмечали, что большинство курганов сейчас распахивается другие распахивались в недалеком прошлом. В результате, естественно, все они потеряли свой первоначальный облик: стали значительно ниже, а местами почти сравнялись с землей, лишь увеличившись в окружности. Тем не менее, некоторые общие черты, свойственные

¹ Возможно, что направление цепочек СВ—ЮЗ определяется течением реки и ее берегами, вдоль которых расположены все обследованные нами курганные группы.

| № п. пункт | Местоположение | Количество курганов | Расположение и направление | Высота курганов (в м) | Расстояние между курганами (в м) | Примечание |
|------------|--|---------------------|----------------------------|---------------------------------------|----------------------------------|--|
| 1 | 136-й км (Харьков—Полтава) | 5 | Цепь СВ—ЮЗ | До 3 | — | На поверхности найдено 2 нижних челюсти и другие кости человека. |
| 2 | Хут. Шестаки | 3 | » » | 1—2 | 70—100 | |
| 3 | с. Черкасовка | 6—7 | » » | 1—2 | 20—60 | |
| 4 | » | 8—10 | Цепь ССВ—ЮЮЗ | 1—2.5 | 20—50 | |
| 5 | Хут. Витивка и Чернышевка | 8—10 | Цепь СВВ—ЮЗЗ | 1—3 | 20—60 | На поверхности найдены: челюсть и другие кости человека; керамика. |
| 6 | Хут. Яновичи | 8(3+5) | Цепь СВ—ЮЗ | 1—1.5 | 30—100 | |
| 7 | Хут. Сестричин | 1 | — | — | — | Найдены кости ступни и другие кости человека, а также следы деревянного гроба. |
| 8 | » | 10 | Цепь СВ—ЮЗ | Не выше 2.5 | — | |
| 9 | с. Сторожевое | 6 | Разбросаны | Один около 4 м, остальные не выше 1 м | — | |
| 10 | » | 5 | — | Невысокий | 50 | Найдены кости ступни и другие кости человека, а также следы деревянного гроба. |
| 11 | » | Около 30 | Цепь (?) СВ—ЮЗ | 1—4 | — | |
| 12 | Хут. Жуков | 8 | Цепь СВ—ЮЗ | 1—1.5 | 40—150 | Найдены кости черепа человека. |
| 13 | Против дер. Войновки | 4—5 | » В—З | 1—1.5—2 | — | |
| 14 | Там же | 4—5 | » В—З | 1.5—2.5 | 30—100 | Найдены кости человека. |
| 15 | У д. Стенка | 7—9 | » СВ—ЮЗ | 0.5—4 | 30—70 | |
| 16 | Там же | 4 | » СВ—ЮЗ | 1—1.5 | 30—50 | — |
| 17 | Чутово (СВ) | 6 | » СВ—ЮЗ | 1.5—2 | — | |
| 18 | Хут. Вдовицин (Харьк. обл.) | 5 | » СВ—ЮЗ | 0.5—1.5 | — | |
| 19 | У с. Коломак | 13 | Разбросаны | 0.5—3 | 15—150 | Найдены кости человека. |
| 20 | Между Высокопольем и Перекопом на линии вала (Калан-городок) | 9 | Цепь СВ—ЮЗ | 2.5—3.5 | 40—50 | |

курганам в целом, они сохранили: в каждой группе, как правило, выделяется 1—2 кургана больших размеров по сравнению с остальными; преобладают курганы средней величины — от 1.5 до 2 м и т. п.

Наиболее существенной чертой, сближающей рассматриваемые нами курганные группы, является обряд погребения. Хотя раскопок курга-

нов нами и не производилось, все же кое-какие данные, характеризующие эту сторону, удалось собрать. На поверхности ряда курганов нами найдены кости человека и фрагменты керамики (группы №№ 1, 5, 13, 15, 20); в одном из разрытых во время Отечественной войны курганов (группа № 11) были обнаружены остатки погребения в деревянном гробу (левая ступня). Эти материалы свидетельствуют о наличии в обследованных курганах обряда труположения, причем покойника или покойников зарывали в насыпи курганов. Правда, у нас нет данных утверждать, что выпавшие и выкопанные костяки являются основными погребениями в этих курганах. Возможно, что это лишь впускные погребения в курганные насыпи более ранней поры. Но этот вопрос может быть решен лишь путем раскопок. О количестве захоронений в кургане говорить трудно. Имеются данные о наличии в одном из курганов (в группе у 136-го км Харьков—Полтава) двух захоронений. Здесь в выемке было найдено две челюсти человека. Делать отсюда вывод, что и другие курганы содержали по несколько захоронений, пока нет оснований.

К какому времени можно отнести обследованные нами курганы? Помимо костей нам удалось собрать на поверхности распаханных курганов и в разрытых насыпях небольшое число обломков глиняных сосудов. Этот материал позволяет сделать пока лишь один вывод общего порядка — захоронения в курганных насыпях принадлежат эпохе железа.

Важно отметить, что на всем протяжении юго-западной части маршрута (около 60 км), где больше всего встречено курганных групп, не было обнаружено следов поселений (ни городищ, ни селищ), кроме двух пунктов — селищ II—IV вв. (Свинковка и Кантемировка), которые, кстати сказать, стоят вне какой бы то ни было связи с вышеописанными курганными группами. Об этих селищах будет сказано ниже. Повидимому, население, оставившее рассмотренные нами курганные группы, не было связано с постоянным (оседлым) местом жительства. Однако в литературе существует утверждение, до сих пор никем не опровергнутое, что по р. Коломаку в пределах Полтавской обл. вплоть до р. Ворсклы тянется цепь городищ. Впервые об этом писал В. Пассек в 30-х годах прошлого столетия на основании произведенных им полевых обследований в губерниях Харьковской и Полтавской. «Харьковский уезд, — писал он, — довольно богат курганами, особенно к стороне Змиевского уезда. Полтавский обилен по течению р. Коломака: на протяжении девяноста верст течения этой речки вы видите непрерывную цепь курганов и городищ, по обеим ее сторонам».¹

Позже это утверждение нашло место в т. III «Древней русской истории домонгольского периода» М. Погодина, в приложении — карта Пассека «Признаки границ и укреплений Южной Руси в XII веке» (лл. 107 и 108). В примечании к этой карте М. Погодин писал: «Н. А. Максимович недоволен и цепями городищ на реке Коломаке и Донце»; собственного мнения Погодин однако не высказал. Утверждение В. Пассека уже в конце XIX в. было взято под сомнение. П. Голубовский в своей работе «Печенеги, торки и половцы до нашествия татар», касаясь южной оборонительной линии Северского княжества, писал: «Эта линия (городищ на водоразделе между р. р. Мож и Коломаком, — *И. Л.*), продолжаясь на Коломаке, начинается Высокопольским городищем и затем продолжается городищем Коломацким. Этот ряд древних укреплений

¹ В. П а с с е к. Курганы и городища Харьковского, Валковского и Полтавского уездов, стр. 21. — Он же. Курганы и городища в Харьковской губ. ЖМВД, 1837 г., № 9, стр. 539—550. См. также: И. С р е з н е в с к и й. О городищах в землях славянских, преимущественно западных. Зап. ООИД, т. II.

нет возможности продолжать до Ворсклы, ибо мы не имеем никаких сведений о городищах Полтавской губернии, но едва ли можно сомневаться в том, что это продолжение существует».¹ Но утверждение В. Пассека нашло и защитников. В. Ляскоронский в определении юго-восточной пограничной черты, ссылаясь на опубликованную Погодиным карту, где «по р. Коломаку обозначена цепь городищ до самой р. Ворсклы»,² заявляет, что «сообщение Голубовского о том, что мы не имеем сведений о городищах по р. Коломаку до впадения его в Ворсклу, не имеет основания».³

В основе этих противоречивых утверждений лежит ошибочное зачисление В. Пассеком в число городищ курганов-майданов. «Вот, — писал он в 1839 г., — неотъемлемая принадлежность древнейших городищ: вал от полуторы до пяти сажен вышиной, свернутый в круг с одним или несколькими выходами. Эти выходы обыкновенно защищены двумя небольшими насыпями, или, смотря по величине городища, двойными, тройными и даже четверными валами. . Окружность главного укрепления или собственно городища бывает от 200 до 400 шагов по основанию. Земля во всех мне известных черноземная от вершины до основания, несмотря на высоту вала. Из вещей, кроме небольших брусков, я ничего не находил. Глубина впадины городища обыкновенно ниже уровня земли и заросла травами».⁴

Сооружения подобного типа действительно тянутся цепью вдоль всего правого берега р. Коломака. На том же отрезке пройденного маршрута нами было зарегистрировано 10 таких сооружений, которые есть не что иное, как самые настоящие курганы-майданы. Они полностью подходят под то определение, которое дает городищам В. Пассек. Исходя из такого понимания памятников, утверждение В. Пассека и его последователей о наличии цепи городищ по р. Коломаку в пределах Полтавской губ. вполне закономерно. Но В. Пассек и его последователи, конечно, не правы. Майданы — не места поселений, не городища: майданы — разрытые курганы; вопрос лишь в том — когда, с какой целью и каким образом они разрывались.⁵

Майданы, как и курганы, тянутся по всему правому берегу. Некоторые из них стоят одиноко, другие входят в комплекс с курганами. Внешний облик их более или менее единообразен: кольцеобразный вал высотой 2—7 м; кольцо в диаметре от 20 до 50 и более метров, с одним или несколькими выходами, от которых по направлению к полю (внешней стороне) отходят валы; высота валов близка высоте основного вала. Встречены майданы и более сложной конструкции, состоящие не из одного, а из двух кольцевых валов, с большим числом выходов и разветвленной сетью отходящих в поле насыпей. Типы майданов хорошо известны из многократных публикаций В. Ляскоронского,⁶ В. А. Городцова⁷ и др., и поэтому нет надобности останавливаться на них здесь по

¹ П. Голубовский, ук. соч., стр. 97. (Разрядка наша, — И. Л.).

² В. Ляскоронский. История Переяславльской земли. Изд. 2-е, Киев, 1903, стр. 113.

³ Там же.

⁴ В. Пассек. Курганы и городища Харьковского, Валковского и Полтавского уездов, стр. 19.

⁵ В. А. Городцов. Майданы. Древности. Тр. МАО, т. XX, вып. II. — В. Г. Ляскоронский. К вопросу о курганах-городищах-майданах. Тр. XIII АС, т. I. — О. Федоровский. Майданы Харківщини та майданові теорії. Зап. ВУАН, т. 1, Киев, 1931.

⁶ В. Г. Ляскоронский. Городища, курганы, майданы и змиевы валы в области днепровского левобережья. Тр. XIV АС, т. III, стр. 1—82.

⁷ В. А. Городцов, ук. соч.

дробно. Один из наиболее интересных майданов нашего маршрута у д. Стенки был в свое время опубликован М. Я. Рудинским.¹

3

Поселения скифской поры сосредоточены в верхнем течении р. Коломака на территории Харьковской обл. в полосе лесов, тянущихся, как сказано, по всему правому берегу реки от границы Полтавской обл. до с. Высокополья (так называемый «Коломацкий лес»). Нами было обследовано здесь 7 пунктов, на которых два городища — Грашковское и Коломацкое — были ранее известны в научной литературе,² остальные пять селищ выявлены нами. И те и другие, несмотря на различие во внешнем облике, хронологически принадлежат одной поре, равно как и одной культуре. Абсолютная дата их пока что может быть определена лишь приблизительно.

Коломацкое городище известно давно. Первое письменное упоминание о нем относится к XVI в., к «Росписи 1571 г. кн. Тюфякина»: «Коломак перелезти под Коломацким городищем через Муравский шлях».³ Городище, повидимому, неоднократно подвергалось научным обследованиям, но результаты их нашли слабое отражение в печати.⁴ В сводке М. Фукса Коломацкому городищу уделено буквально десять строк, из которых полторы строчки отведены находкам: «. на ріллі численні уламки посуду з дірочками по вінцю, амфор и т. п.».⁵

Городище расположено в северо-западной части села на левом берегу Лозового яра между двумя оврагами — с севера и юга, — впадающими в Лозовой яр. Оно обнесено кругом валом и рвом. Такой же вал проходит почти посредине городища в направлении с севера на юг, разделяя его на две приблизительно равные части, восточную и западную. В каком отношении находятся они друг с другом, современные ли, или одна из них (восточная) является позднейшей, и одинаковое ли они имели назначение, — сказать трудно, так как внутренний вал, вследствие распашки территории городища, сохранился очень плохо. Подъемный материал также дает очень мало: он однообразен, а в количественном отношении преобладает в западной части, что, быть может, связано с тем, что во время нашего обследования эта часть была вспахана и заборонена, тогда как восточная была покрыта жнивьем.

Такое устройство оборонительных сооружений поселений характерно для большого числа городищ как этого района (городище у хутора Городище Валковского уезда; близ хут. Караван, того же уезда; близ с. Барановки — Козаревское или Хозарское и др.), так и районов, прилегающих к нему с севера (бассейн р.р. Мерла и Уды — у с. Городного у с. Б. Давиловки, у с. Водяного). Оно как бы в миниатюре передает планировку Бельского городища. Исследований в этом направлении до сего времени не велось, и назначение оборонительных сооружений такого устройства остается неясным.

Следы укрепления Коломацкого городища (вал и ров) лучше всего сохранились в восточной части (с напольной стороны). Здесь вал местами достигает 6—7 м (от дна рва). Хуже сохранился вал с северной и северо-западной сторон. Общая длина внешнего вала около 1.5 км; площадь

¹ М. Рудинський, ук. соч., стр. 130—131.

² М. Рудинський, ук. соч. — М. Фукс, ук. соч.

³ Историко-статистическое описание Харьковской епархии. Отд. II, М., 1857, стр. 256.

⁴ М. Фукс, ук. соч.

⁵ Там же, стр. 98.

городища достигает 10 га. В восточной части вала ясно прослеживается въезд (ворота) в городище. Имеются следы ворот в северной, северо-западной и южной частях, но они так невыразительны, что едва ли их можно отнести ко времени сооружения городища. Некоторые из них безусловно новейшего происхождения, например въезд в восточную часть города с северной стороны.

С восточной стороны за рвом сохранились следы наружного вала — 1.5—2 м высоты, — перехваченного двумя седловинами, вследствие чего насыпь имеет форму расплывчатых и слившихся курганов.

Грашковское городище в 1924 г. было обследовано М. Я. Рудинским с группой работников Полтавского музея.¹ Городище расположено к СЗ от д. Грашково (по местному Гришково), на правом берегу балки, в лесу, в полукилометре от окраины. По форме оно округлое. Большая часть территории городища обнесена валом, и только северная и северо-западная стороны, примыкающие к балке, не имеют следов ни вала, ни рва; склон балки в этом месте подвергнут обработке (сделан более крутым). Поверхность городища имеет некоторую покатость в сторону балки. Диаметр площадки около 150 м, длина вала по гребню около 450 м, наибольшая высота вала (от дна рва) 5—6 м (северо-восточная сторона), глубина рва — до 4 м. В юго-юго-восточной части вала следы въезда (ворот). Вся площадь городища поросла молодым лесом. В нескольких местах на валу есть старые пни в диаметре до 0.7—0.8 м. В южной части городища, около вала, — несколько свежих ям, повидимому, одиночных окопов (времен Великой Отечественной войны). В выбросах из них, а также в выбросах из нор удалось собрать кости животных и керамику.

Селища обнаружены на участке сс. Н. Ивановка—Высокополье (Хмелевая). По своему местоположению, характеру размещения на них культурных остатков они совершенно одинаковы с селищами-зольниками среднего течения р. Ворсклы, обследованными нами в 1940 г.² В отличие от последних на Коломацких поселениях нам не удалось проследить ясной выраженности зольников по их окраске и некоторой всхолмленности. Возможно, причина лежит в том, что Коломацкие поселения в период осмотра находились под посевами, в то время как по Ворскле мы имели возможность наблюдать их на полях, только что вспаханных и разборонованных. Правда, и на Ворскле на некоторых поселениях нам также не удалось проследить ясно выраженной окраски и всхолмленности зольников.

Первое селище расположено по обе стороны шоссе на дороге с. Н. Ивановка—с. Водяное, в 1.5—2 км к СЗ от с. Ивановки, на правом коренном берегу р. Коломака. Размер площади точно определить не представилось возможным, так как территория была занята посевами. Во всяком случае она была не менее 150×200 м. На поверхности этой площади повсюду разбросаны фрагменты глиняных сосудов (сильно измельченные) и кости животных. Следы аналогичного поселения, но более слабо выраженные, обнаружены вблизи дороги с. Н. Ивановка — хут. Гвоздев, на правом берегу первой балки, около леса. Обследование этого поселения было еще более трудным, так как вся площадь была покрыта жнивьем и травой, а склоны балки задернованы. Значительно ярче выступают следы поселения у хут. Гвоздева. Площадь этого поселения большая, около 150×400 м. Хотя культурные остатки размещены здесь гнездами, напоминая размещение на поселениях-зольниках среднего течения р. Ворсклы, однако ясно выраженных зольничных пятен (по окраске)

¹ М. Рудинский, ук. соч.

² И. И. Ляпушкин. Археологические памятники эпохи железа в бассейне среднего течения р. Ворсклы. КСИИМК, XVII, 1947.

проследить не удалось. Площадка и этого поселения, как у с. Н. Ивановка, находилась под посевами различных культур, что крайне затрудняло наблюдения.

Следующее поселение (селище) обнаружено на левом берегу р. Коломака, около слб. Высокополье (с. Хмелевая), к юго-западу от него на поле, также занятом посевами. Из числа обследованных селищ это, пожалуй, наиболее ясно выраженное. Особенно хорошо прослеживается здесь размещение культурных остатков (керамика, кости животных и т. п.) гнездами, но ясно выраженных зольников (как зольных пятен) проследить не удалось и здесь.

Последнее поселение находится против хут. Гвоздева, на левом берегу Коломака. Территория, где прослеживаются культурные остатки, была вся покрыта жнивьем, что очень затрудняло обследование. Никаких обнажений на площадке не встретилось.

Культурные остатки, близко напоминающие материалы только что рассмотренных нами селищ, открыты вблизи с. Крутой Берег, на водоразделе р.р. Ворсклы и Коломака, в 5—6 км от устья. На узкой полосе, занятой посевами подсолнуха, найдены фрагменты керамики, по своему общему облику напоминающие керамику селищ верхнего течения р. Коломак. К сожалению, характерных образцов не найдено. Прилегающая к этой обрабатываемой полосе территория сильно задернована, что ограничивало возможность наблюдения. Повидимому, здесь мы имеем дело с остатками поселения зольничного типа, синхронного верхнеколомацким, но территориально принадлежащего к группе поселений той же поры среднего течения р. Ворсклы. С. Крутой Берег расположено на левом берегу р. Ворсклы, где поселения-зольники нам хорошо известны по обследованию 1940 г., равно как и по более ранним.

И городища и селища дали абсолютно одинаковый материал, только в одних случаях он богаче и разнообразнее, в других — беднее. Это позволяет дать общее описание отдельных групп вещей, с указанием, насколько широко распространены те или другие из них.

Ведущее место среди собранных материалов на всех поселениях (городища и селищах) принадлежит керамике. По технике производства она представляет две группы: а) гончарную и б) лепную (рис. 2).

Гончарная керамика составляет небольшой процент; это фрагменты амфор, которые, по мнению Т. Н. Книпович, любезно просмотревшей наш материал, можно датировать временем никак не ранее IV в. и не позже II в. до н. э.

Лепная керамика, как и гончарная, представлена лишь фрагментами сосудов (венчиками, стенками, донышками). Несмотря на это, имеется полная возможность по аналогиям восстановить некоторые бытовавшие типы. К числу их относятся кухонные горшки с плоским дном, слегка отогнутым венчиком и слабо профилированными шейкой и плечиками. Край венчика орнаментирован «шипками», насечкой, ногтевыми вдавлениями или совершенно гладкий. Несколько ниже края венчика по всей окружности идут сквозные дырочки. Донышко обрамлено острым или овальным рантиком. Большинство горшков сделано из грубой глины, но без заметной примеси.¹ Стенки довольно гладкие и не толстые, от 0.5 до 1 см. Цвет сосудов преимущественно светлый — от оранжевого до красно-бурого. Подавляющее большинство фрагментов лепной керамики принадлежит сосудам этого типа. Очень близкие по форме и орнаментации цельные сосуды известны из раскопок В. А. Городцова в бывш.

¹ На двух фрагментах донышек сохранились отпечатки ткани. Анализом технологии ткани и волокна занимается В. А. Петров.



Рис. 2. Керамика поселений скифского времени.

а — Грашковское городище; б — селище у с. Высокополье; в — и — Коломацкое городище.

Зеньковском у. Полтавской губ.¹ Они отличаются от наших лишь дополнительным орнаментом в виде наlepных валиков по шейке. Хронологически, как будет показано ниже, они немного древнее. Несколько фрагментов с наlepными валиками, правда невыразительных, имеется и среди собранного нами материала. Другой характерный тип сосудов — миски (или плошки) с несколько загнутым внутрь венчиком. Глина чистая, серого или желтоватого цвета. Поверхность, особенно изнутри, гладкая, даже как будто с легким лощением, однако не похожим на черное лощение ранней скифской посуды. Большое место среди собранного материала занимают поделки из глины — «пряслица», «грузила», бусы и т. п. вещи. По форме, размерам и другим признакам они весьма разнообразны: овальные, конические и биконические усеченные, чечевицеобразные, большие и маленькие, орнаментированные и неорнаментированные и т. д. и т. п.

Из единичных находок нужно отметить точильные камни различных размеров и форм (округлые, продолговатые и т. п.) и единственную находку из металла — бронзовую булавку (рис. 3).

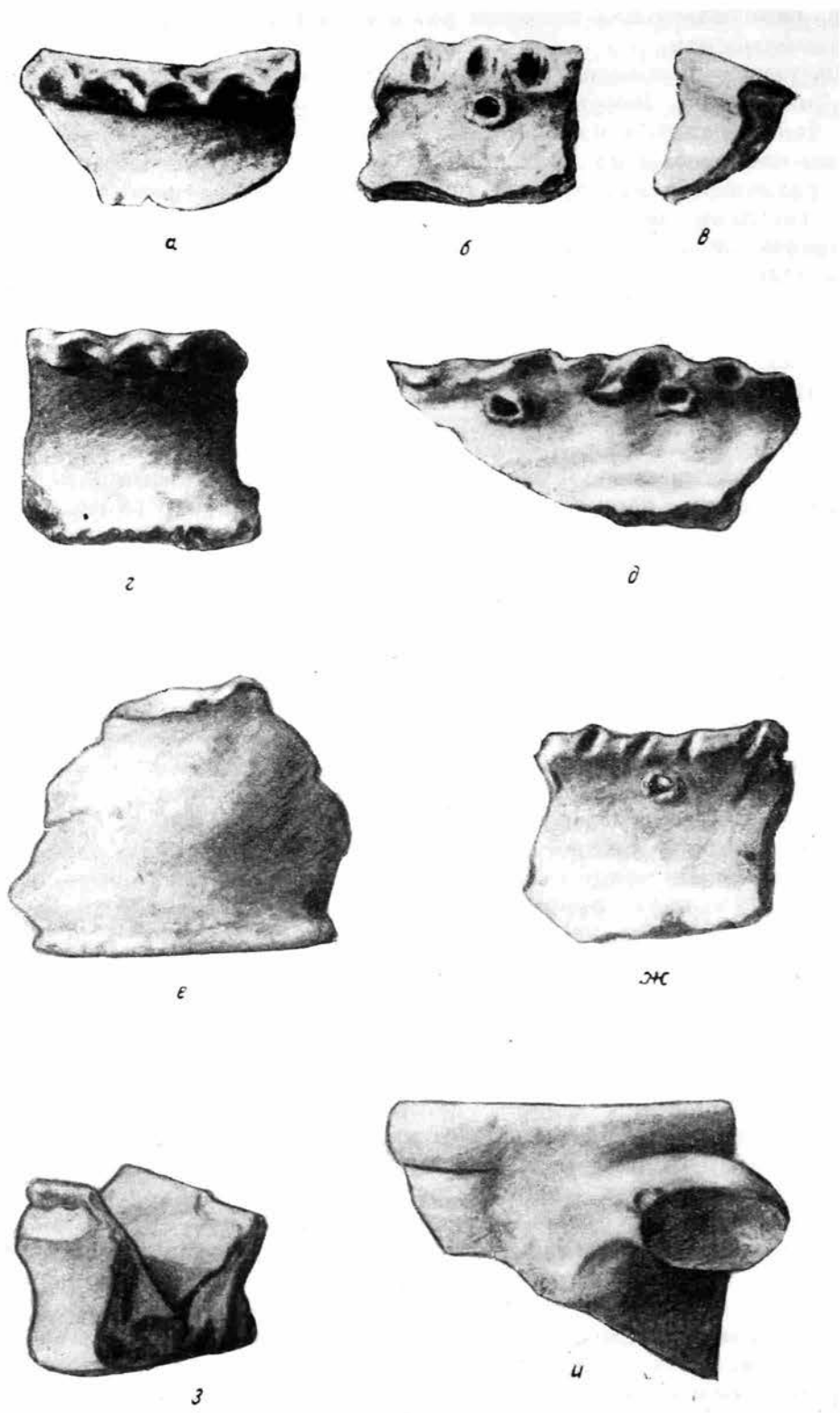
Из числа описанных вещей, наиболее типичными, присутствующими большинству обследованных поселений и определяющими их культурный облик являются: 1) кухонные горшки, 2) миски (плошки), 3) глиняные поделки (пряслица, грузила, бусы и т. д.). Фрагменты амфоры встречены не на всех поселениях, хотя, конечно, это еще не означает, что они там отсутствуют. Но вместе с тем нельзя признать керамику этой группы, привнесенную извне, характерным признаком культуры обследованных нами поселений. Большое значение амфоры имеют лишь при решении вопроса датировки. Выше мы уже отмечали, что амфорная керамика наших поселений датируется временем от IV до II в. до н. э. Эту дату, нам кажется, можно распространить на исследованные поселения в целом, поскольку культурный облик их представляет нечто единое, без каких-либо следов других культур, с которыми можно было бы связать эту амфорную керамику.

Рассмотренная нами группа городищ и селищ по своему культурному облику не стоит особняком среди памятников прилегающих районов и, в частности, бассейна р. Ворсклы. Аналогичный материал был вскрыт в курганах у с. Буд раскопками В. К. Давилевича,² а при наших разведках 1940 г. он был встречен на ряде поселений-зольников по среднему течению р. Ворсклы (селища против с. Кучмивки, у с. Стаси, у с. Чернечье, городище «Кардашев Вал» в с. Опошня). Бедность этого комплекса



Рис. 3. Вещи поселений скифского времени (Коломацкое городище).

¹ В. А. Г о р о д ц о в. Дневник археологических исследований в Зеньковском у. Полтавской губ. в 1906 г. Тр. XIV АС, т. III, табл. I.

² В. Е. Д а в и л е в и ч. Раскопки курганов около с. Буд и хут. Березовки Ахтырского уезда. Тр. XII АС, т. I.

по сравнению с комплексом вещей из хорошо известного Бельского зольничного городища, а также ряда поселений-селищ зольничного типа, открытых нами в том же 1940 г. (например у с. Петровки), уже в то время обратила на себя внимание, но тогда для нас было неясно, имеем ли мы дело с различиями хронологическими или какими-то иными. Решение этого вопроса впредь до изучения стратиграфии поселений-зольников нам не представлялось возможным.¹ Теперь, когда подобный комплекс вещей в чистом виде обнаружен на ряде поселений (и городищ и селищ) в сочетании с хорошо датированными вещами (античными амфорами), стало ясно, что этот комплекс характеризует лишь поздний (IV—II вв. до н. э.) пласт весьма сложной и хронологически, и по содержанию культуры поселений-зольников типа Бельского городища (VII—II вв. до н. э.).

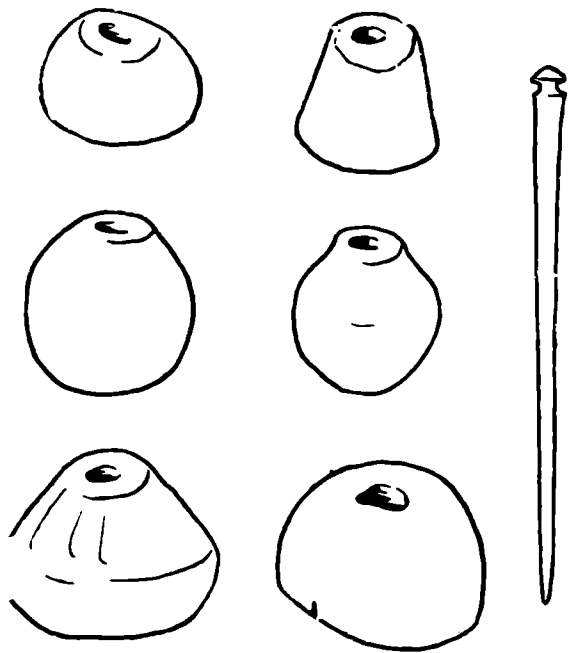
Таковы наши выводы. Но существует и иная точка зрения на изучаемый нами комплекс вещей — и в отношении датировки и в отношении его происхождения. Она выдвинута П. Н. Третьяковым в связи с исследованием им истоков роменско-боршевской культуры при анализе материалов из курганов, раскопанных В. Е. Данилевичем у с. Буд.²

П. Н. Третьяков считает, что население северо-восточных районов Левобережной Украины VIII—X вв., оставившее археологические памятники в виде городищ роменского типа, передвинулось в эти районы с севера (с Десны). Одно из доказательств этому положению он находит в материалах из курганов у с. Буд, раскопанных В. Е. Данилевичем которые П. Н. Третьяков характеризует следующим образом:

«Инвентарь курганов у с. Буд и хут. Березовка имеет, повидимому, деснинское происхождение. Здесь встречена грубая лепная посуда в виде плоскодонных горшков и, наконец, тарелок. Сосуды орнаментированы по венчику сквозными отверстиями, ямками и ногтевыми вдавлениями. Обрезу венчика приданы волнообразные очертания. Все эти черты характерны для керамики деснинских городищ VII—VIII вв., лежащей в основании роменского слоя. Не противоречат этой дате и деснинскому происхождению и найденные здесь обломки керамики с черной лощеной поверхностью, которая, как мы уже знаем, имела в эту эпоху широчайшее распространение в среде восточнославянских племен. Наиболее ярким материалом, говорящим о деснинском происхождении населения, оставившего эти курганы, являются найденные здесь многочисленные глиняные блоки, загадочные глиняные изделия деснинских городищ, конической, биконической, округлой и других форм»³ (рис. 4). Итак, материалы, добытые В. Е. Данилевичем в курганах у с. Буд, которые мы относим к позднезольничной культуре, по мнению П. Н. Третьякова, генетически восходят к культуре деснинских городищ и датируются VII—VIII вв. Чем обосновывает автор свои выводы? Сходством погребального обряда исследованных Данилевичем «курганов» с обрядом северных курганов, характерной чертой которого является наличие нескольких погребений под одной насыпью (так называемые «курганы с деревянными камерами»), а также сходством курганного инвентаря из раскопок В. Е. Данилевича с материалами деснинских городищ, тех их слоев, которые непосредственно предшествуют роменским. Для последнего своего вывода автор в качестве сравнительного материала исполь-

¹ И. И. Ляпушкин. Археологические памятники эпохи железа в бассейне среднего течения р. Ворсклы. КСИИМК, XVII.

² В. Е. Данилевич, ук. соч. — П. Н. Третьяков. Северные восточнославянские племена. МИА СССР, т. 6. — Он же. Стародавні словянські городища у верхній течії Ворскла. Археологія, т. 1, 1947, стр. 127.

³ П. Н. Третьяков. Северные восточнославянские племена, стр. 33.

зует результаты исследований С. А. Гатцука.¹ Произведенный нами тщательный анализ указанных материалов привел нас к выводу, что инвентарь из курганов у с. Буд с материалами деснинских городищ ничего общего не имеет.

Основную массу материалов и здесь и там составляют фрагменты керамических сосудов; ведущий тип — плоскодонные горшки. В этом



Рис. 4. Материалы из раскопок у с. Буд (по В. Е. Данилевичу).

отношении наблюдается действительно полное сходство материалов. Но дальше этого сходство не идет. Орнаментация горшков из раскопок В. Е. Данилевича отлична от орнаментации деснинских горшков и по внешнему облику и по своему происхождению. Корни орнаментации керамики из раскопок В. Е. Данилевича местные, их мы можем наблюдать на материалах поселений раннескифской поры с VII—VI вв. до н. э. (имеем в виду «щипки» и сквозные отверстия по краю венчика). На по-

¹ Там же, стр. 14—15, 32—33. — В группу деснинских поселений автор считает возможным зачислить некоторые городища по р. Сейму в окрестностях г. Курска, обследованные Л. Н. Соловьевым, а также городище у д. Кривецкие Буды (бассейн Сейма), обследованное К. П. Сосновским. Материалы этих поселений, опубликованные П. Н. Третьяковым, ясно показывают, что это его утверждение не соответствует действительности (рис. 5).

суде среднего течения Десны этот мотив нам не известен. Основная масса горшков деснинских городищ из сборов С. А. Гатцука, по определению П. Н. Третьякова, орнаментирована «примитивными узорами из неправильных ямочных вдавлений». Среди этих ямочных вдавлений встречаются и округлые ямочки, но не сквозные отверстия, и к тому же имеющие совершенно иное расположение, чем сквозные отверстия на посуде из раскопок В. Е. Данилевича. Лишь на одном фрагменте из Юхновского городища имеется сквозное отверстие, но общий облик этого сосуда далек от сосудов из раскопок у с. Буд.¹

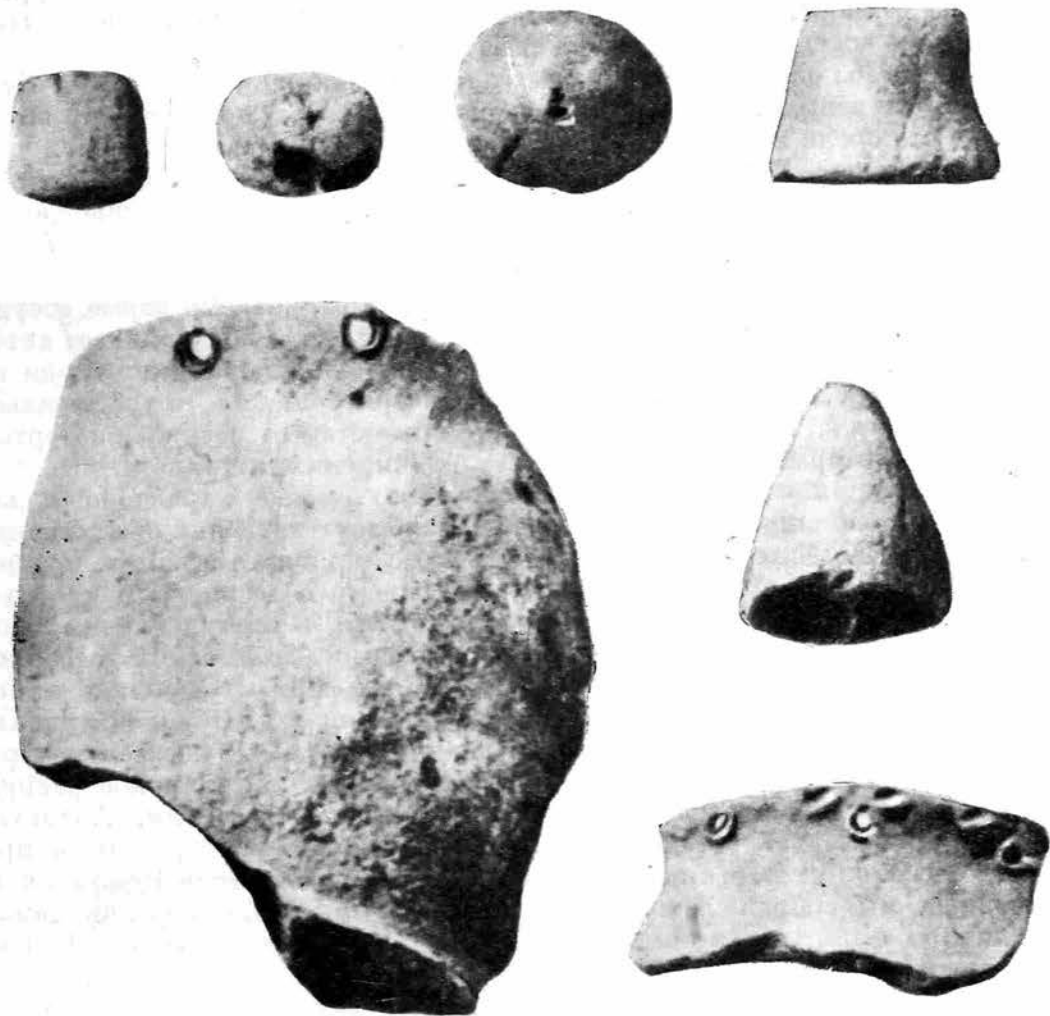
Если же мы обратимся к другим типам сосудов из курганов у с. Буд, например тарелкам, мискам или черной лощеной керамике, то выясняется, что среди материалов деснинских городищ сосудов подобной техники совсем нет. Вот характеристика некоторых видов такой керамики, данная автором раскопок, В. Е. Данилевичем. «Тарелки, — пишет он, — сделаны из хорошей темносерой глины, не содержащей никаких искусственных примесей и мелко просеянной, они обожжены отлично и имеют ту типичную блестящую поверхность, которой отличаются серые сосуды скифских курганов».² Родство со скифской культурой подчеркивает автор и при характеристике фрагментов черной лощеной керамики: «Судя по этим обломкам, — говорит он, — сосуды черного цвета, встретившиеся в могильнике около с. Буд, ничем не отличаются от сосудов, натертых графитом, которые встречаются часто в скифских курганах».³

Мы не останавливаемся на других типах, менее характерных для культуры могильника у с. Буд и совершенно отсутствующих в деснинских городищах. Но нельзя, однако, пройти мимо «наиболее яркого», по мнению П. Н. Третьякова, материала, «говорящего о деснинском происхождении населения, оставившего эти курганы. — многочисленных глиняных блоков, загадочных глиняных изделий деснинских городищ, конической, биконической, округлой и других форм».⁴ Опубликованные П. Н. Третьяковым «глиняные блоки» из кургана у с. Буд нет никаких оснований выводить с Десны. Это обыкновенные так называемые «грузики» и «пряслица» зольничного типа, имеющие самое широкое распространение среди материалов поселений скифского времени. Аналогий им можно отыскать бесчисленное количество здесь же, рядом, в пределах бассейна р. Ворсклы. В частности, при обследовании Коломацкого городища мы собрали около двух десятков подобных изделий самых различных форм, в том числе аналогичных опубликованным П. Н. Третьяковым из курганов у с. Буд.

Таким образом, оказывается, что между материалами из курганов у с. Буд и деснинских городищ нет ничего общего, а тем самым и нет никаких оснований считать первые северными (деснинскими) по своему происхождению. Однако такое решение еще не дает ответа о дате этой культуры вообще, равно и о месте ее среди других памятников, в частности, о ее отношении к культуре поселений зольников.

Как отмечалось выше, помимо датировки П. Н. Третьякова имеется и датировка В. Е. Данилевича, который относит культуру курганов к позднему неолиту. Основанием для такого вывода послужило отсутствие среди курганного инвентаря вещей из металла. После всего сказанного выше едва ли нужна дополнительная аргументация того, что культура этих курганов ничего общего с эпохой неолита не имеет.

Перейдем к выяснению подлинного облика этой культуры.

¹ Архив ИИМК АН СССР, ф. 1, д. 41 (1907).

² В. Е. Д а н и л е в и ч, ук. соч., стр. 414—415.

³ Там же, стр. 415.

⁴ П. Н. Т р е т ь я к о в. Северные восточнославянские племена, стр. 33.



Рис. Материалы поселений.

а—г— бассейна р. Десны; д—л— бассейна р. Сейма. (П. П. Третьяков. Северные восточнославянские племена).

Изучение вещественного материала, опубликованного в работе В. Е. Данилевича, а также полевых наблюдений, изложенных им в этой работе,¹ привело нас к выводу, что В. Е. Данилевич не только неправильно датировал, но и вообще не разобрался в характере самого памятника, приняв за курганы поселение зольничного типа.

Если сравнить инвентарь, добытый В. Е. Данилевичем при раскопках, с материалами из поселений зольничного типа, хотя бы с собранными нами при разведочных работах в 1940 и 1945 гг., то можно убедиться, что основные типы вещей имеют полное сходство. И в поселениях-зольниках и в раскопках В. Е. Данилевича ведущим типом являются лепные горшки с плоским дном, орнаментированные по венчику щипками (вследствие чего венчик приобретает волнистый обреш), насечками и сквозными отверстиями. Дно, как правило, имеет рантик (острый или округлый) или, по выражению В. Е. Данилевича, окружено валиком.

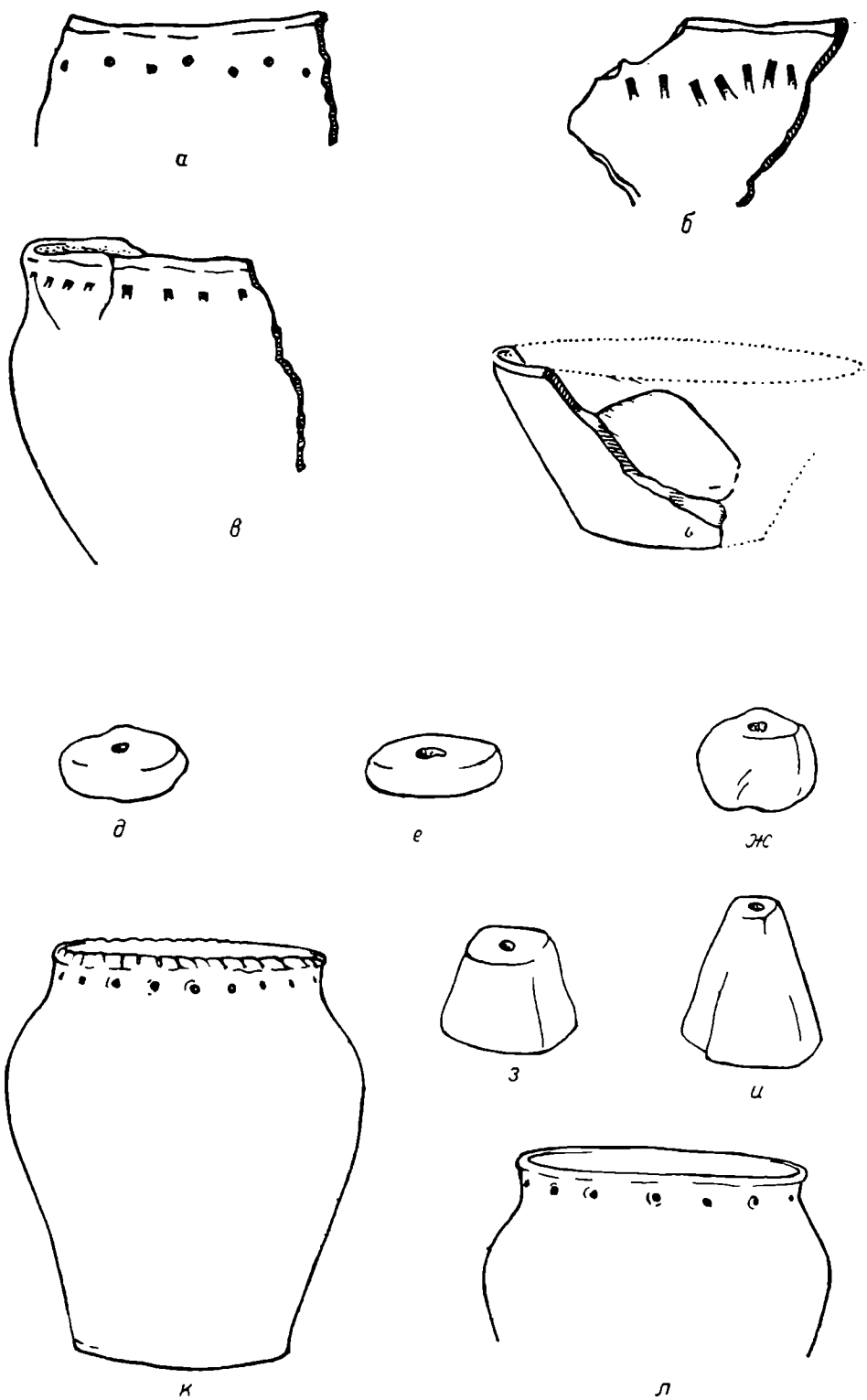
Вторым характерным типом являются плошки (или миски) из желтоватой или темной глины, не содержащей искусственных примесей и, повидимому, слегка очищенной. Из такой же глины и тем же техническим приемом изготовлялись и некоторые другие, менее характерные типы, определить которые в силу незначительности фрагментов не представляется возможным.

Совершенно аналогичны как по форме, так и по технике, изготовления, и поделки из глины, так называемые «грузики» и «пряслица».

На родство керамического материала из курганов у с. Буд с керамикой скифской поры указывает и автор раскопок. Правда, он говорит о родстве не всех групп, а лишь некоторых, свойственных преимущественно так называемым «скифским курганам». Это и не удивительно, ибо поселения-зольники с их характерной кухонной керамикой в то время еще не были в достаточной мере известны. Раскопки автора у с. Буд были одним из первых, хотя и не осознанных шагов в их исследовании.

Основываясь на аналогии материалов из раскопок у с. Буд с материалами из поселений-зольников, мы имеем полное право датировать памятники, открытые В. Е. Данилевичем, тем же временем, что и позднезольничные поселения, т. е. IV—II вв. до н. э.

Как же обстоит дело со второй частью нашего утверждения, что раскопанные В. Е. Данилевичем памятники не курганы, а зольники?

По данным В. Е. Данилевича, могильник расположен в полуверсте от с. Буд двумя группами на расстоянии 200 шагов друг от друга. Обе группы сильно пострадали от корчевки леса и распашки, вследствие чего курганы приобрели сильно расплывчатую форму и незначительную высоту (от 0.3 до 0.5 м в первой группе и от 0.4 до 0.6 м во второй). «Беда была бы не очень велика, — пишет автор, — если бы пострадала одна насыпь курганов, а погребения остались целыми. Но в данном случае в курганах все оказалось перевероченным и отчасти извлеченным наружу, благодаря чему целых предметов почти не встретилось».²

Переходя к характеристике раскопок курганов первой группы, состоящей из трех насыпей, автор подчеркивает, что «ни на поверхности этих курганов, ни на прилежащих частях поля не найдено никаких остатков погребения».³ Не дали ничего и раскопки двух лучше сохранившихся курганов этой группы. «В первой, — пишет автор, — на глубине около 30 см от уровня горизонта обнаружен слой золы мощностью около 60 см. Как в насыпи этого кургана, так и в слое золы ничего не было найдено, и такие же результаты дала дальнейшая раскопка его, дове-

¹ В. Е. Данилевич, ук. соч.

² Там же, стр. 411.

³ Там же, стр. 411—412.

денная до материка. В другом кургане обнаружена зола в небольшом количестве и несколько разрозненных обломков глиняных сосудов, а на глубине около 40 см от уровня горизонта найден небольшой глиняный горшочек (табл. XIX, рис. 136).¹

Вторая группа состоит из десяти насыпей, из которых В. Е. Данилевич раскопал шесть. Поверхность курганов и прилегающие участки поля «усыпаны различными предметами, находящимися в полном беспорядке и при этом сильно поврежденными». Преобладают фрагменты керамики и поделок из камня. Кроме того, встречаются «изделия из кости, уголь, человеческие кости, отчасти обожженные или совершенно пережженные, и обломки звериных костей».² Раскопки шести курганов этой группы дали материал, совершенно аналогичный найденному на поверхности, на основе чего автор приходит к окончательному убеждению, что «курганы сильно пострадали». Как и в курганах первой группы, никаких следов захоронения автор не нашел. «При раскопке курганов этой группы, — пишет он, — в них обнаружена зола, причем она появилась приблизительно на уровне горизонта или немного ниже. В некоторых курганах зола покрывала всю яму сплошным слоем, а иногда обнаруживалось даже несколько слоев золы. При этом в первом случае слой золы бывал мощностью в 50—60 см, а во втором случае слой золы оказывались значительно тоньше. Зола была или совсем чистой или с примесью мелкого угля, и обыкновенно исчезала на сравнительно небольшой глубине, не доходя до материка».³ В двух курганах были обнаружены круглые ямы размерами около 1 м в диаметре и 1.5 м глубины. Но и в этих ямах «не найдено никаких остатков погребений».⁴

Подводя итоги своих наблюдений, автор заключает: «В описанных курганах встретился нам обряд погребения с трупосожжением. Плохая сохранность курганов не дает возможности восстановить во всех деталях погребальный ритуал, но в общих чертах картина его ясна: можно признать вполне установленным, что кости сожженного покойника складывались в глиняные урны, которые ставили потом или в насыпи кургана, или на поверхности почвы, т. е. на уровне горизонта, или на небольшой глубине, ниже уровня горизонта. Каждый курган заключал в себе, по видимому, по несколько погребений, на что указывают кучки золы, имеющейся в некоторых курганах, и большое количество обломков крупных глиняных сосудов. При этом в иных случаях количество погребений должно было достигать значительной цифры, причем урны, судя по пластам золы, располагались в несколько ярусов, один над другим. Урны ставили не прямо на землю, а на подсыпку из золы, иногда с примесью угля. В курганах с погребениями в несколько ярусов урны располагались в слое золы. Можно предположить, что погребальные урны сверху накрывались другими сосудами, на что намекают, по видимому, найденные тут же обломки мелких сосудов — тарелок или крышек».⁵

Попытаемся разобраться в приведенных автором фактах и его наблюдениях. Прежде всего весьма интересно, что ни в одном из восьми раскопанных курганов не было обнаружено никаких следов погребений, за исключением отдельных случаев обожженных или пережженных костей человека (?), которые были находимы и в насыпи и в поле. Автор объясняет это явление разрушением курганов при корчевании леса и распашке, а доказательства этому видит в большом количестве культурных остат-

¹ Там же, стр. 412.

² Там же, стр. 412.

³ Там же, стр. 412.

⁴ Там же, стр. 413.

⁵ Там же, стр. 424, 425.

ков, разбросанных повсюду и на курганах и на участках прилегающего поля. Однако факты, сообщенные автором, говорят иное. Почти во всех насыпях зольные слои (нередко несколько слоев), на которые и между которыми, по мнению автора, ставились урны с прахом, сохранились в полной неприкосновенности; зола была совершенно чистой, с небольшой примесью углей. Если бы эти слои были задеты корчевкой или плугом, то, конечно, такая сохранность не имела бы места. Но в таком случае, куда же могли деться урны с прахом покойников, которые в курганах с несколькими зольными прослойками, по мнению Данилевича, были расположены между этими прослойками «в несколько ярусов одна над другой»? Если признать раскопанные В. Е. Данилевичем всхолмления за курганы, объяснить это явление невозможно. Иначе обстоит дело, если мы признаем раскопанные В. Е. Данилевичем холмы за зольники.

Тот, кто видел зольники Полтавской области, вероятно хорошо запомнил их внешний облик. Вот как описывает их один из первых исследователей, В. А. Городцов: «Зольники представляют заметные на глаз холмики, шагов около 40 в диаметре. . . поверхности распахиваемых зольников постоянно сопровождаются обломками глиняной посуды и осколками костей животных». А вот характеристика зольника Царина могила: «Это — хорошо сформированный и резко выраженный холм, со всех сторон окруженный естественными ложбинами. Поверхность холма усеяна обломками посуды и костей животных».¹

Судя по данным В. А. Городцова, высота зольных холмов в пределах Бельского городища достигает до 1½ арш., т. е. больше метра. Если к этой внешней характеристике зольников, полностью совпадающей с характеристикой «курганых могильников» у с. Буд, добавить, что и по своему внутреннему золистому слоистому строению они совершенно такие же, как и раскопанные В. Е. Данилевичем холмы, и что в числе культурных остатков большинства зольников наряду с керамикой, костями животных и прочими вещами (совершенно аналогичными, как мы показали выше, вещам зольников) содержатся кости человека,² то станет совершенно очевидным, что В. Е. Данилевич раскопал у с. Буд не курганы с трупосожжением, а самое настоящее поселение зольничного типа IV—II вв. до н. э.³

4

Следующая хронологическая группа обследованных памятников — поселения культуры «полей погребений» — датируется II—IV вв. н. э. В бассейне Коломака известно два таких поселения — у д. Свинковка и у д. Кантемировка. Первое из них было открыто нами в 1940 г.,⁴ второе открыто и исследовано М. Я. Рудинским в 1924 г.⁵ При разведочных работах 1945 г. наше внимание было сосредоточено на обследовании

¹ В. А. Г о р о д ц о в. Дневник археологических исследований в Зеньковском уезде Полтавской губ. в 1906 г. Тр. XIV АС, т. III, стр. 103 и 120.

² Там же, стр. 108, 109, 112—114, 116, 123, 124, 149—153.

³ В 1949 г. автором настоящей статьи были произведены раскопки поселения скифского времени с зольниками в виде курганообразных насыпей близ д. Пожарная Балка Полтавской обл. и района. При вскрытии зольника автор столкнулся с фактами того же самого порядка, что и В. Е. Данилевич при раскопках «курганов» у с. Буд: разбросанными человеческими костями, большим количеством всевозможных культурных остатков, линзами золы, округлыми в плане ямами, заполненными теми же культурными отложениями. Ср. также: М. Р у д и н с ь к и й. Мачухська експедиція Інституту археології (1946 р.). Попелища в урочищі Десятеполе. Археологічні пам'ятки УРСР, т. II, стр. 69—79.

⁴ И. И. Л я п у ш к и н. Археологические памятники эпохи железа в бассейне среднего течения р. Ворсклы. КСИИМК, XVII.

⁵ М. Р у д и н с ь к и й, ук. соч.

Кантемировского поселения. Нам хотелось собрать и тщательно просмотреть массовый керамический материал поселения, не получившего должного освещения в работе М. Я. Рудинского, внимание которого было сосредоточено преимущественно на могильнике.

Поселение расположено на склоне правого берега Штурмовой балки, впадающей в долину р. Коломак, на усадьбе колхозников хут. Хозары (так называется со времени раскопок М. Я. Рудинским Кантемировского могильника поселок, выделившийся из д. Кантемировка), километрах в трех от долины. Следов укреплений не прослеживается. На вспаханных огородах повсюду разбросаны фрагменты керамической посуды и кости животных. Насыщенность культурными остатками не везде одинакова, они размещены гнездами, однако закономерности в их расположении не наблюдается. Большая насыщенность прослеживается по гребню, на линии хозяйственных построек современного поселка или близко к ним. Вверх (к плато) и вниз (к ручью) количество культурных остатков постепенно понижается. По линии балки (В—З) поселение занимало площадь в пределах современного поселка (между двумя оврагами, впадающими в Штурмовую балку).

Собранная на поселении керамика по технике изготовления представлена двумя группами: 1) сделанная на гончарном круге и 2) лепная. Ведущее место принадлежит первой группе как по количеству, так и по разнообразию сосудов; керамика этой группы найдена на всей площади поселения. Лепная керамика, несмотря на самые тщательные поиски ее, представлена незначительным количеством фрагментов. Следует отметить ее территориальное размещение: наибольшее количество фрагментов найдено на окраине современного поселка (эта была, по-видимому, окраина поселения начала н. э.), недалеко от оврага, отделяющего хут. Хозары от деревни Кантемировка. На всей остальной площади поселения находки фрагментов лепной керамики буквально единичны. Каково хронологическое соотношение между этими двумя группами керамики, решить пока не представляется возможным. Здесь мы наблюдаем ту же самую картину, что и на поселении у д. Свинковки, обследованном нами в 1940 г. Что касается соотношения поселения и могильника, то здесь можно определенно утверждать, что поселение в какой-то части своего существования синхронично могильнику, ибо и там и здесь мы имеем совершенно одинаковую гончарную керамику.

Целых сосудов гончарной керамики найдено не было. Она представлена исключительно фрагментами; тем не менее имеется возможность, основываясь на характерных чертах, составить представление и о типах сосудов и о некоторых различиях в технике их изготовления. Вся масса гончарной керамики по внешнему признаку легко членится на две больших подгруппы: 1) лощеную и 2) нелощеную, каждая из которых представлена разнообразными формами сосудов. Подгруппа нелощеной в свою очередь распадается на два вида: а) серую и б) желто-оранжевую, представленную исключительно фрагментами амфор (рис. 6).

Лощеная керамика более разнообразна по формам. Наибольший процент составляют фрагменты мискообразных сосудов с самым различным профилем — с вертикальными, наклонными и горизонтальными венчиками, высокими и низкими шейками, ребристыми и овальными боками и кольцевой ножкой. Интересны детали профилировки: валики, желобки, выступы и углубления, придающие сосудам весьма нарядный вид. Плечики и бока часто орнаментированы волнообразными или перекрещивающимися линиями, нанесенными лощением. Глина очень чистая, тонкая, хорошо промешанная; обжиг сосудов прекрасен.

Кроме фрагментов мискообразных сосудов, имеются фрагменты сосудов и других форм, например высоких кувшинов, так называемых «тыкв», изготовленных теми же техническими приемами.

Серая нелощеная керамика представлена незначительным числом типов сосудов, по форме весьма простых. Некоторые из них легко реконструируемы, благодаря тому что цельные сосуды этих типов были обнаружены М. Я. Рудинским при раскопках могильника в 1924 г.¹ Основную массу составляют фрагменты кухонных горшков с венчиком, овальной в сечении, невысокой, но хорошо выраженной шейкой, переходящей в ясно выраженные, но слабо профилированные плечики и несколько припухлый корпус, сходящий конусообразно ко дну. В отличие от лощеной керамики донья сосудов этой группы не имеют кольцевой ножки. Плечики иногда орнаментированы круговой линией в несколько рядов. Близкую аналогию горшки этой группы находят среди горшков салтово-маяцкой культуры. Следует обратить внимание и на некоторые другие черты, роднящие культуру, вскрытую у с. Кантемировка, с салтово-маяцкой культурой (например катакомбный обряд захоронения).² Довольно четко выделяются также обломки сосудов для хранения продуктов, по форме напоминающие пифосы. Венчики таких сосудов отогнуты горизонтально в виде широких лент.

Найденные фрагменты амфор принадлежат исключительно амфорам римского времени. Они высокогорлые, с ребристыми (перекрученными) ручками, высокой острой ножкой с кольцевым основанием. Глина довольно чистая, тонкая. Цвет оранжево-желтый.

Фрагменты лепной керамики количественно, как отмечалось выше, составляют ничтожный процент, а по своему облику слишком мало выразительны, чтобы судить как о типах сосудов, так и о принадлежности их к той или иной культуре.

Повидимому, большинство фрагментов принадлежит кухонным горшкам. Один венчик, вертикальный с горизонтальным срезом, напоминает сосуд баночной формы; судя по другому фрагменту, некоторые сосуды имели плечики, правда, выраженные весьма слабо. Различны были сосуды и по размерам. На некоторых сосудах видны следы горизонтальных бороздок. Глина имеет примесь шамота или дресвы. Зерна примеси крупные, вследствие чего поверхность сосудов шероховатая. Цвет — темнокрасный.

При датировке поселения можно исходить лишь из гончарной керамики, аналогичной добытой из могильника и относящейся к III—IV вв. н. э. Указанная дата, возможно, не охватывает весь период существования поселения. Так, мы совершенно ничего не можем сказать о хронологии лепной керамики.

5

Самую позднюю хронологическую группу обследованных памятников составляют раннеславянские поселения VIII—XII вв., представленные Полтавским поселением. На территории г. Полтавы, главным образом в районе Красной (бывш. Соборной) площади, уже с давних лет были находимы культурные остатки седой старины. Однако вещей времени до X в. не находили. Одной из ранних и наиболее интересных находок является так называемый «Полтавский клад» 1905 г., обнаруженный «при земляных работах по устройству водопровода. состоящий из

¹ М. Рудинський, ук. соч., табл. I, рис. 1 и 2.

² И. И. Ляпушкин. Славяно-русские поселения на Дону и Тамани по археологическим данным. МИА СССР, вып. 6, стр. 204, табл. II. — Он же. Из истории Левобережной Украины в эпоху железа. СА, XI, стр. 388—399.



Рис. 6. Керамика поселений культуры «полей погребений» (Кантеми-
ровка).

1) шейной гривны, 2) двух серег, 3) восьми проволочных браслетов, 4) десяти штук проволочных спиральных височных колец».¹ Ряд других вещей, в том числе и керамика, были найдены на той же площади и до находки этого клада и позже.

Во время полевых работ 1940 г. по среднему течению р. Ворсклы нами частично были обследованы Красная площадь и прилегающие к ней районы в г. Полтаве. Собранный керамический материал количественно

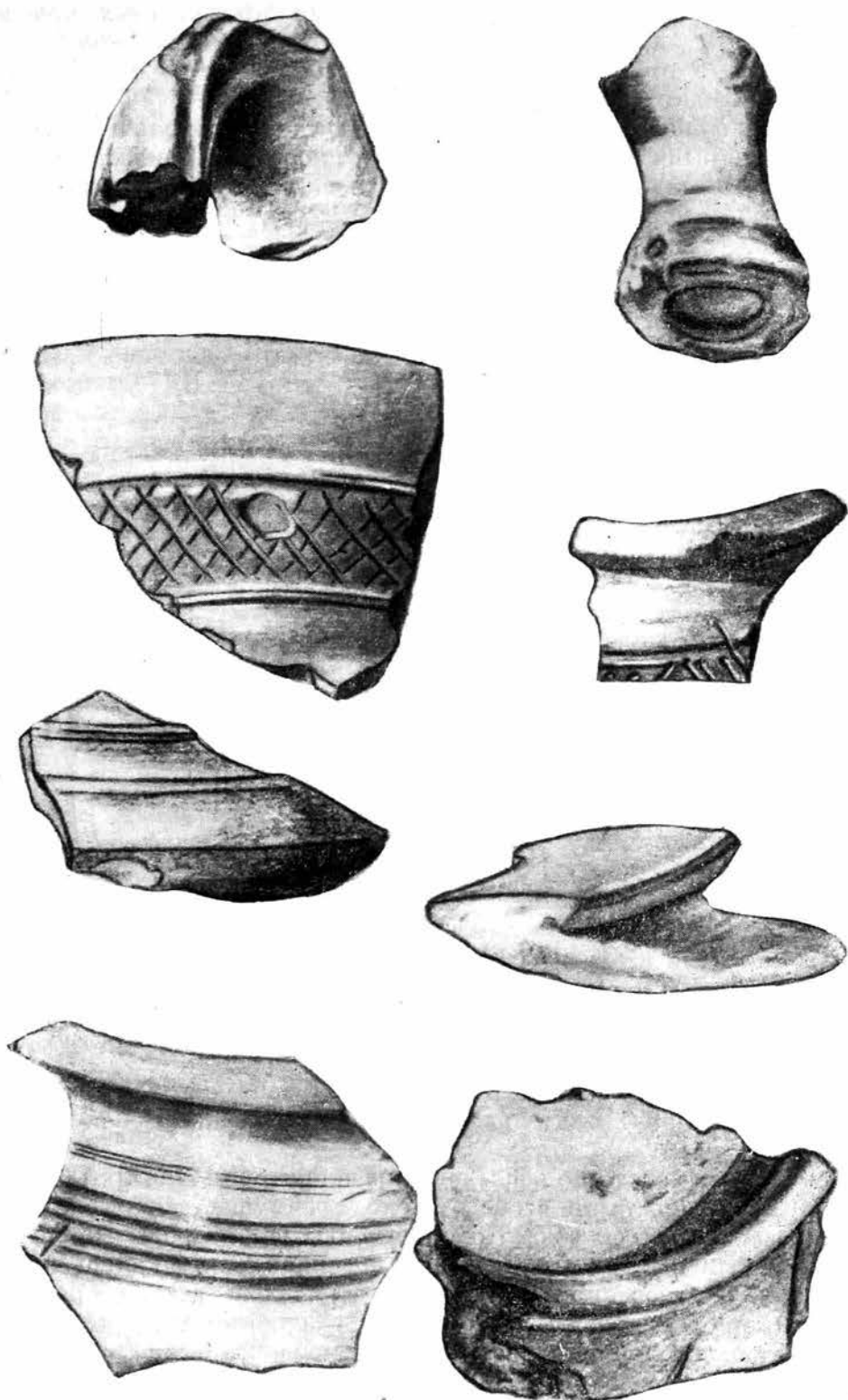

Рис. 7. Поселение в г. Полтаве. Хозяйственная яма славянского времени. (План и разрез).

был незначителен и в то же время мало выразителен. По техническим обстоятельствам более тщательно обследовать район тогда не представлялось возможным.

Летом 1945 г. работа по обследованию территории Полтавы была продолжена. Внимание было сосредоточено преимущественно на Красной площади, где благодаря возделыванию почвы под огороды верхний дерновый слой был вскрыт и на дневной поверхности появились культурные остатки. Наблюдения над вскрытой площадью, а также подъемный материал (керамика, кости животных и различные поделки) привели к заключению, что территория площади в прошлом была занята поселением. С целью проверки выводов, сделанных на основе наблюдений и собранных культурных остатков, на указанной территории, к северо-востоку от собора, были заложены два разведочных шурфа (№№ 1 и 2) размером 2×1 м и 2×3 м. Раскопки подтвердили наличие поселения. В шурфе № 1 был прослежен ясно выраженный культурный слой мощ-

¹ Н. Макаренко. Материалы по археологии Полтавской губ. Тр. Полтавской ученой архивн. комис., вып. 5, Полтава, 1908 (отд. оттиск).

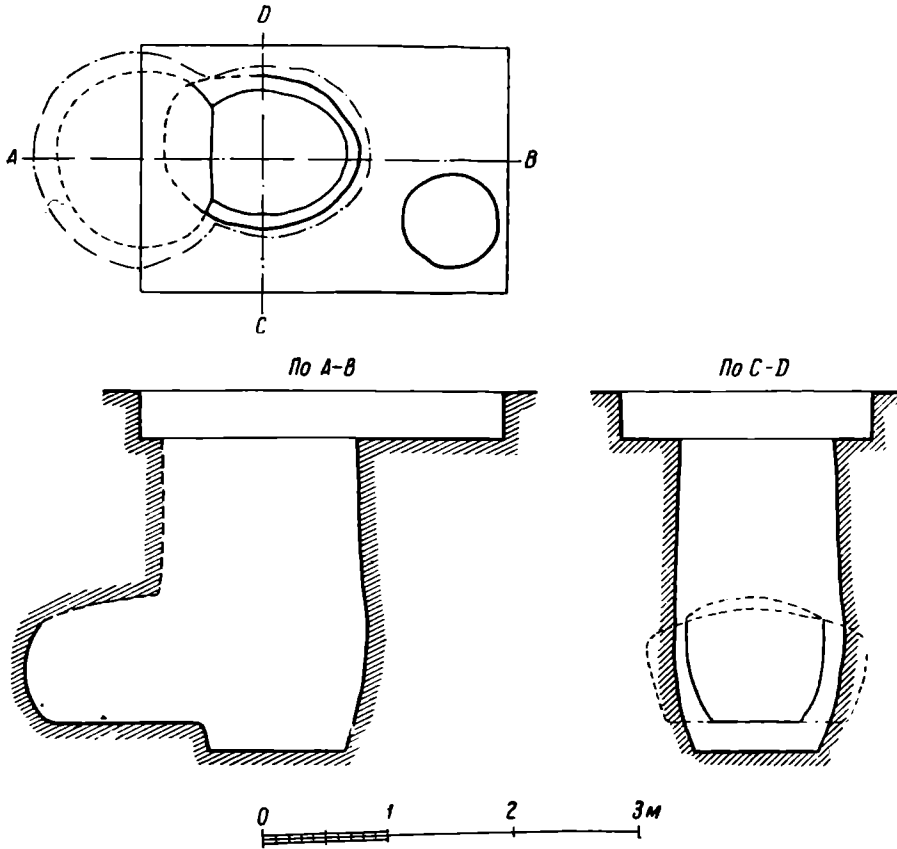
ностью до 1.5 м. В шурфе № 2 были вскрыты две хозяйственные ямы. Первая из них — небольшая (диаметр 0.7—0.8 м; глубина 0.65 м), цилиндрической формы. Яма была заполнена культурными остатками с большим содержанием углей и золы. Вторая яма глубокая, почти цилиндрическая, с некоторым расширением в нижней части и большим подбоем (нишей) полусферической формы, несколько вытянутым по направлению В—З (рис. 7). Подбой расположен в северной стенке ямы. Глубина ямы 2.6 м, ширина верхней части 1.55 м по длинной оси (С—Ю) и 1.25 м — по короткой (В—З); ширина дна по длинной оси (С—Ю) 1.10 м и по короткой (В—З) — 1 м. Наибольший диаметр на глубине 1.5 м по длинной оси (С—Ю) 1.63 м, по короткой (В—З) — 1.45 м. Ширина устья подбоя в нижней части 0.7 м, в верхней — 1.10 м, высота устья около 1 м. Наибольшая ширина внутри по длинной оси (В—З) 1.8 м, по короткой (С—Ю) — 0.9 м. Верхняя часть ямы, до глубины около 1.5 м, залегала в культурном слое, нижняя — в материке. Подбой (ниша) был сделан на высоте 0.25 м от пола ямы. При высоте потолка около 1 м вполне естественно, что он врезался в подпочву, а может быть задевал даже нижнюю часть культурного слоя. Стенки ямы и подбоя ровные и в нижней своей части (в слое материковой глины) обожжены, что хорошо прослеживалось как по структуре глины, так и по окраске. Пол ямы и подбоя (ниши) твердый, как бы утрамбованный и гладкий. Заполнение ямы, состоящее из культурных отбросов (битая глиняная посуда, кости животных, зола, угли и т. п.), очень легко отделялось и от стенок ямы и от стенок подбоя. Исключением является лишь стенка северной стороны, которая вследствие провала свода подбоя сползла в яму и смешалась с ее содержимым. Это обстоятельство нарушило первоначальные контуры северной стенки ямы, в силу чего при выборке заполнения северную стенку пришлось зачистить произвольно. По этой же причине произвольно зачищен свод (потолок) подбоя.

Немного севернее ямы № 2 обнаружены еще две ямки глубиной около 0.5 м и диаметром 0.35 м. В одной из них оказались следы перегнившего дерева.

К западу и юго-востоку от ямы № 2 наметились контуры еще каких-то углублений, уходящих под стенки раскопа. Не имея возможности расширить раскоп и тем самым полностью вскрыть намечающийся комплекс хозяйственных сооружений, мы решили работу прекратить, раскоп засыпать до того времени, пока не представится возможности вскрыть большую площадь.¹

Материал, полученный при раскопках, оказался совершенно аналогичным подъемному, собранному на площади. Основную массу находок составляет керамика двух ясно выраженных культур: зольничной и славянской (рис. 8). Ту и другую в свою очередь можно разбить на две подгруппы: зольничную — на раннюю и позднюю; славянскую — на роменско-боршевскую и великокняжескую.

Зольничная ранняя представлена фрагментами кухонных горшков, орнаментированных щипками по краю венчика, сквозными отверстиями несколько ниже края венчика и налешным валиком, расположенным, как правило, ниже отверстий. Вторая группа керамики этой поры — черная лощеная — представлена бедно.

Зольничная поздняя состоит из фрагментов таких же кухонных горшков, но в орнаментации их отсутствует налешный валик. Вместо

¹ В 1946 г. на территории Красной площади близ шурфа № 2 были произведены раскопки, вскрывшие три жилых помещения и ряд хозяйственных ям. См.: И. Ляпушкин. Старослов'янські поселення VIII—XIII ст. на території м. Полтави. Археологічні пам'ятки УРСР, т. II, Киев, 1949.

черных лощеных сосудов ранней поры появляются сосуды (плошки или миски), сделанные из плотной глины, лишь с признаками лощения: цвет этих сосудов преимущественно желтовато-оранжевый или серый.

Роменско-боршевская подгруппа славянской керамики представлена фрагментами двух типов кухонных горшков: 1) небольших, более или менее стройных, с резко выраженными плечиками и венчиком, отогнутым под углом $45-60^\circ$, и 2) крупных, высотой от $30-35$ см, с диаметром горловины до 30 см, со слабо выраженной шейкой и вялыми плечиками.

Для обоих этих типов характерны толстостенность (от 0.7 до 1.5 см и более), очень плохое качество глины с примесью крупнозернистого



Рис. 8. Керамика поселения в г. Полтаве.

шамота, вследствие чего стенки сосудов имеют неровную и шершавую поверхность. Цвет — темножелтый, в изломе часто черный. Последнее является показателем неравномерности и слабости обжига.

Очень многие фрагменты венчиков и плечиков орнаментированы. Техника орнаментации, главным образом, с помощью зубчатого чекана в сочетании с пальцевыми вдавлениями. Формы орнамента весьма разнообразны. Край венчика чаще всего орнаментирован оттисками зубчатого чекана, расположенными параллельно друг другу. Встречаются и «щипки». Более сложен орнамент на плечиках. Тут можно встретить и наклонные параллельные оттиски, и косые кресты, и ромбовидные фигуры, и зигзаги, и различные другие сочетания все тех же оттисков зубчатого чекана. Среди этой однородной по технике и весьма разнообразной по мотивам орнаментации выделяется несколько фрагментов, выполненных другой, отличной техникой — оттисками концов пальцев. Правда, для роменско-боршевской культуры эта техника также известна. Оттисками концов пальцев в роменско-боршевской культуре часто орна-

ментируется край венчика, иногда и плечики.¹ Но такая орнаментация, повидимому, не имела широкого распространения, встречается она редко.

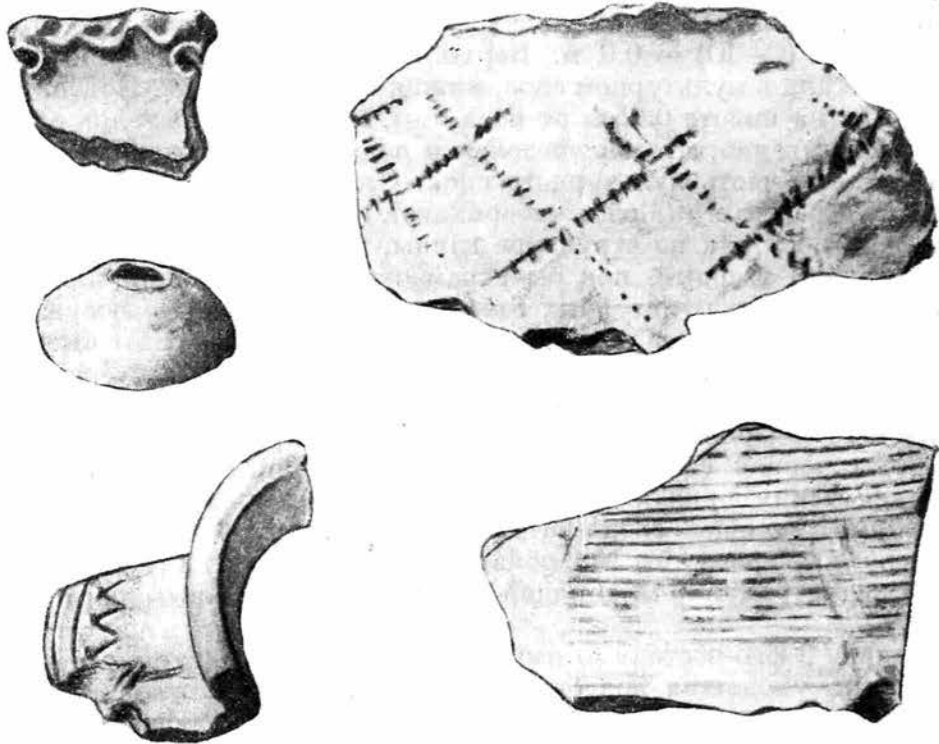
К е р а м и к а в е л и к о к н я ж е с к о й п о р ы единообразна по форме (почти одни кухонные горшки), но разнообразна по орнаментации и профилировке венчиков. Вся она изготовлена на гончарном круге и орнаментирована круговой линией и волной в самых различных сочетаниях. Встречено несколько других орнаментальных мотивов, например различные наколы, но они редко встречаются как самостоятельные и являются большей частью дополнением к первым двум. Большинство горшков имеют резко горизонтально отогнутый венчик, по верху которого проложен валик; шейка невысокая, но хорошо профилированная. Некоторые сосуды совсем не имеют шеек, в таких случаях венчик, сидящий прямо на плечиках, отогнут под углом 45—60°. Орнамент размещен на плечиках, но иногда захватывает и среднюю часть корпуса. У некоторых горшков орнаментация в виде наколов имеется и с внутренней стороны венчика. Стенки горшков очень тонкие, не превышают 0.5 см, поверхность ровная. Цвет горшков черный, что объясняется не плохим обжигом, а, повидимому, копотью; в изломе — цвет серый или ярко оранжевый; глина чистая.

Интересно отметить, что среди славянской керамики совершенно отсутствуют сосуды так называемого «переходного» типа от роменско-боршевской культуры к великокняжеской, характерной чертой которых является лешка от руки с применением линейной и волнистой орнаментации, часто в сочетании с чеканом. Сосуды этого типа широко представлены в собственно роменских поселениях — Монастырище, Вашкевичи и др.,² т. е. тех, где жизнь текла непрерывно на протяжении VIII—XII вв.

Из числа других находок следует отметить 4 фрагмента железных изделий (ножа, клинка, гвоздя и какого-то неопределенного предмета), пряслице розового шифера, зеленую стеклянную бусину округлой формы и 2 поделки из кости: 1) трубочку с расширяющимися концами, один из которых, вероятно, был закрыт наглухо какой-то пробкой (из дерева или кости), удерживавшейся гвоздиками, о чем свидетельствуют маленькие отверстия на конце трубки, расположенные одно против другого, и 2) эпифиз шейного позвонка со сверлиной.³

Проведенное членение материала (главным образом керамики) по культурно-хронологическим группам стратиграфически четко не прослежено. Одна из причин этого явления — незначительные размеры вскрытых площадей; к тому же большой шурф (№ 2), раскопанный на глубину 0.5 м, не доведен до материка, а лишь до дневной поверхности последнего этапа жизни поселения. Яснее всего стратиграфически выражен роменско-боршевский слой в рухнувшем потолке (своде) подбоя. В этом обвале на полу подбоя, т. е. в нижних слоях культурного слоя, найдена почти исключительно керамика роменско-боршевского типа. В шурфе № 1, где стратиграфия, повидимому, не нарушена, в самых нижних слоях оказалась керамика зольничного типа. В шурфе № 2, где вскрыт лишь верхний культурный слой, было найдено всего три фрагмента зольничной керамики. Много обломков зольничных сосудов мы встретили и на самой дневной поверхности наряду с вещами XX в.

¹ М. Макаренко. Орнаментация керамічних виробів в культурі городищ роменського типу. *Niederlän Sbornik*, табл. II.

² М. Макаренко, ук. соч., табл. II. — Он же. Городище Монастырище. Науковий збірник історичної секції УАН за 1924 г., т. XIX.

³ И. Ляпушкин. Археологические памятники, стр. 35, рис. 7а. Под рисунками ошибочно напечатано вместо поселения в г. Полтаве — у д. Кантемировка.

Повидимому, где-то рядом имели место нарушения культурного слоя (проводка водопровода и т. п.), в результате чего нижние слои оказались наверху.

Из числа вещей, найденных на поверхности при обследовании площади, следует отметить: 1) четырехконечный нателный крест из сланца (размеры: по длинной оси — 4.2 см, по короткой — 3.4 см); на одном конце (по длинной оси) на ребре имеется сверлина; крест найден вблизи шурфа; 2) пряслице из розового шифера.¹

Таким образом, судя по вещественным остаткам, территория площади была заселена очень рано, с VII—VI вв. до н. э. и вплоть до XII, а может быть, и XIII в. Плохая изученность керамики великокняжеской поры не позволяет датировать верхнюю границу существования поселения более точно. Трудно установить, протекала ли жизнь на этом поселении непрерывно или территория иногда пустовала, а затем вновь заселялась. Мы не располагаем пока данными для подобных заключений и в отношении других поселений, аналогичных Полтавскому.

Не представляется возможным восстановить и внешний облик поселения: было ли это укрепленное поселение или селище? Никаких следов валов и рвов ни на площади, ни на склонах мыса не прослежено. Повидимому, если и были валы и рвы, то при заселении этой части города еще в далеком прошлом они были уничтожены. А то, что поселение в определенный период своего существования было укреплено, в этом едва ли можно сомневаться. Во всяком случае для периода роменско-боршевской культуры (VIII—X вв.) открытых поселений вне связи с укреплениями мы пока еще не знаем.

Открытие Полтавского поселения является одним из существенных результатов полевых изысканий 1945 г. Поселение важно для дальнейшего уточнения границ территории распространения раннеславянских поселений в южном и юго-восточном направлениях на Левобережье, а также по своему культурно-стратиграфическому облику. Оно должно явиться новым дополнительным источником в решении ряда вопросов. Как отмечалось выше, возникновение Полтавского поселения относится к далекому прошлому, к VII—VI вв. до н. э. Из двухтысячелетнего существования лишь последний период его жизни (VIII—XIII вв. н. э.) может быть увязан с определенной этнической группой населения — восточным славянством. Ничего определенного мы не можем пока сказать об этническом облике носителей так называемой «золотничной» культуры, просуществовавшей в этом районе более пятисот лет. Да и в жизни славянского населения VIII—XIII вв. этого района есть много неясностей. Так, весьма существенно проследить, насколько прочно в этом районе, начиная с VIII в. н. э., сидело славянское население. Как известно, большинство раннеславянских поселений юго-востока от верховьев Дона до Днепра (Б. Боршевское городище, городище у Михайловского кордона под Воронежем, городище у д. Шилово, Куземинское городище, Опошнянское и, повидимому, ряд других) прекратили свое существование где-то на грани I и II тысячелетий н. э. Но есть ряд поселений на этой же линии (Донецкое, Петровское, Глинское и в том числе Полтавское), где обнаруживаются следы пребывания славянского населения и в великокняжеский период (X—XII—XIII вв.). Каково отношение населения последнего периода (X—XIII вв.) к предшествующему (VIII—X вв.), до сего времени остается невыясненным. Мало того,

¹ И. Ляпушкин. Археологические памятники, стр. 35.

насколько нам известно, этот вопрос никто и не ставил, а имеющийся материал из раскопок этих поселений (полевые наблюдения и вещи) не содержит данных для каких бы то ни было определенных выводов. Вполне возможно, что Полтавское поселение, содержащее славянские памятники от VIII до XIII в., может оказаться одним из наиболее ценных источников при решении этого вопроса.

Однако при изучении Полтавского поселения для нашей темы более существенное значение имеет вопрос об отношении славянского населения VIII—X вв. не к позднему, а к предшествующему времени, представленному так называемой «позднезольничной» культурой, датируемой нами IV—II вв. до н. э. Вопрос этот приобретает особую остроту в связи с наличием в литературе значительных расхождений как в датировке и происхождении поздней зольничной культуры, так и по вопросу об ее отношении к раннеславянской (роменской) культуре VIII—X вв.¹

Вторым существенным результатом полевых изысканий 1945 г. следует признать выявление в бассейне верхнего течения р. Коломака такой группы поселений зольничного типа скифской поры, которая дала возможность хронологически расчленить зольничную культуру VII—II вв. до н. э., выступавшую до сего времени как единое целое. Эта Коломацкая группа позднезольничных поселений, как отмечалось выше, предварительно может быть датирована IV—II вв. до н. э. По сравнению с раннезольничными поселениями, поселения позднезольничные имеют, по видимому, более широкое распространение. На востоке и северо-востоке они доходят до верховьев Дона (Воронеж); на севере границей их является бассейн р. Сейма; западная граница пока не известна. К сожалению, нельзя ничего сказать о хронологии зольничных поселений северной полосы, особенно о верхней ее границе. Возможно, что там они бытуют дольше, чем в южной полосе. Существенно важным вопросом является выяснение истоков позднезольничных поселений северной полосы, поскольку раннезольничных поселений в этом районе мы пока не знаем. Не является ли позднезольничная, или так называемая «скифоидная», культура северной полосы (Путивль—Курск—Воронеж) хронологически продолжением зольничной культуры границы степи и лесостепи?²

Все изложенное выше, конечно, не даст ответа на многие поставленные вопросы и имеет значение лишь как материал, способный осветить некоторые стороны их и показать пути, по которым следует направлять в дальнейшем наши разыскания.

¹ И. Н. Третьяков. Северные восточнославянские племена. МИА СССР, вып. 6, стр. 33. — Б. А. Рыбаков. Поляне и северяне. СЭ, вып. VI—VII, 1947, стр. 94.

² Ср.: И. И. Ляпушкин. Поселения зольничной культуры («скифов-пахарей») в северной полосе Днепровского лесостепного левобережья. СА, XII, 1950.