

РИМСКИЙ ИМПОРТ

У САРМАТОВ
СЕВЕРНОГО ПРИЧЕРНОМОРЬЯ

А. В. СИМОНЕНКО



ИСТОРИЧЕСКАЯ
БИБЛИОТЕКА

А. В. Симоненко

**РИМСКИЙ ИМПОРТ
У САРМАТОВ
СЕВЕРНОГО ПРИЧЕРНОМОРЬЯ**

Филологический факультет
Санкт-Петербургского государственного университета
Нестор-История
Санкт-Петербург
2011

ББК 63.48
С37

*Светлой памяти
Марка Борисовича Щукина*

Рецензенты:
доктор исторических наук *А.Н. Дзиговский*,
доктор исторических наук *И.П. Засецкая*

Симоненко, А. В.

С37 Римский импорт у сарматов Северного Причерноморья /
А. В. Симоненко. — СПб. : Филологический факультет СПбГУ;
Нестор-История, 2011. — 272 с., ил. — (Историческая библиотека).

ISBN 978-5-8465-1029-6 (Филологический факультет СПбГУ)

ISBN 978-5-98187-873-2 (Нестор-История)

Монография посвящена находкам позднеэллинистических, римских и провинциальных импортных предметов в сарматских погребениях Северного Причерноморья II в. до н. э. — IV в. н. э. Исследуются импортное оружие, фибулы, зеркала, пряжки, металлическая и стеклянная посуда, ювелирные изделия, амфоры и другие категории изделий. Предлагаются типология находок и их датировка в археологическом контексте, приводятся европейские параллели и аналоги из сарматских погребений Евразии. На основе изучения импортных изделий реконструирована динамика их поступления к сарматам в виде «волн», связанных с определенными историческими событиями. Немало места уделено критическому анализу существующих точек зрения и полемике с оппонентами. Книга сопровождается каталогом находок, богато иллюстрирована рисунками, цветными и черно-белыми фотографиями и картами.

ББК 63.48

Symonenko, O.

Roman Import for the Sarmatians of North Pontic Region / O. Symonenko. — St. Petersburg : St. Petersburg State University Faculty of Philology; Nestor-Historia, 2011. — 268 с., ill. — (Historical Library).

ISBN 978-5-8465-1029-6

ISBN 978-5-98187-873-2

The monograph deals with the Late Hellenistic, Roman and provincial imported goods in the Sarmatian graves of North Pontic Region dated to the 2nd century BCE — 4th century CE. The imported arms and armor, fibulae, mirrors, buckles, metal and glass ware, jewelry, amphorae and other objects are researched. Author proposes the typology of finds, their dating in archaeological context, shows the European parallels of the imported objects and their analogs from the Sarmatian sites of Eurasia. Basing on the study of the import the reconstruction of a dynamics of its coming up as a “waves” connected with some historical events is proposed. The review of present hypotheses and polemics with the opponents took a significant place in the book. The monograph includes the catalogue of finds, drawings, color and black-and-white photographs and the maps.

ISBN 978-5-8465-1029-6
ISBN 978-5-98187-873-2

© А. В. Симоненко, 2011
© Нестор-История, 2011
© С. В. Лебединский, оформление, 2011

ВВЕДЕНИЕ

С момента своего появления в Северном Причерноморье во II в. до н. э. сарматы находились в тесных контактах с соседними античными державами — северопонтийскими городами и Римской империей. Именно отсюда к ним поступали римские и провинциальные изделия. Важность их находок в сарматских памятниках трудно переоценить. Изучение состава импортов и динамики их поступления существенно при реконструкции взаимоотношений варваров и античного мира. Без учета и использования хорошо датированных импортных вещей невозможны разработка хронологии сарматской культуры и корреляция ее с системой европейской хронологии. Эта работа тем более актуальна, что сейчас подобные исследования проводятся учеными Чехии, Польши, Венгрии, Словакии и других стран, территории которых в древности входили в сферу римского культурного влияния.

Наиболее многочисленна у сарматов импортная керамическая посуда: амфоры, краснолаковая и сероглиняная керамика. Весьма представительна серия металлических сосудов: бронзовые и серебряные кувшины, тазы, чаши, ковши и цедилки, ситутлы, котлы, стаканы. Среди стеклянных сосудов преобладают кубки и кувшины. Предметы туалета представлены фибулами, зеркалами, пиксидами, шкатулками, опакалами. В категории оружия — шлемы Монтефортино, детали ножен гладиусов. Многочисленны украшения: ожерелья, браслеты, серьги, перстни из золота, серебра, бронзы, часто со вставками драгоценных и полудрагоценных камней (рубин, гранат, изумруд, топаз), бусы. Среди редких вещей — бронзовые и костяные статуэтки, амулеты, сделанные из диковинных и экзотических для сарматов античных вещей и их фрагментов.

Первые римские импорты в сарматских погребениях Северного Причерноморья были найдены еще в XIX в. С тех пор они продолжают поступать по мере осуществления раскопок и к настоящему времени представляют собой многочисленную категорию, требующую углубленного изучения. Между тем в накоплении материала и его научном исследовании сложилась ощутимая диспропорция. Единственная работа,

в которой была собрана едва ли половина имеющегося на сегодняшний день материала из Северного Причерноморья, — книга В. В. Кропоткина «Римские импортные изделия на территории Восточной Европы» — вышла в 1970 г., но из-за долгой редакционной подготовки она устарела уже к тому моменту, когда увидела свет. Недавно был опубликован объемистый труд В. И. Мордвинцевой и М. Ю. Трейстера [Мордвинцева, Трейстер, 2007], где рассмотрена часть позднеэллинистических и римских импортных изделий из сарматских погребений (драгоценности и торевтика). Мы с коллегами вели исследование параллельно и независимо друг от друга, но их книга вышла раньше. Поэтому здесь я ссылаюсь на нее лишь в тех случаях, когда наши точки зрения расходятся.

Часть импортных изделий из сарматских погребений Северного Причерноморья опубликована в статьях А. И. Мелюковой, М. И. Вязьмитиной, Е. В. Махно, В. И. Костенко и др. Но, не являясь основной целью и предметом исследования, римские импорты в этих публикациях представлены невыразительно и малоинформативно. Большая часть материала (особенно из раскопок последних лет) не опубликована и хранится в музеях и различных научных учреждениях многих городов Украины и России.

В отличие от причерноморских, импорты в сарматских памятниках к востоку от Дона изучены достаточно хорошо. Римский импорт у сарматов Нижнего Дона рассмотрен в широко известной монографии Б. А. Раева [Raev, 1986]. Вот-вот выйдет из печати его книга о римских вещах из сарматских памятников Поволжья. Позднеэллинистическим и римским импортам у сарматов и меотов Прикубанья посвящена монография И. И. Марченко и Н. Ю. Лимберис [Marčenko, Limberis, 2008]. Ссылки на многочисленные статьи, содержащие публикации или исследования римских импортов у сарматов Дона, Волги или Кубани, читатель неоднократно встретит в тексте и найдет в списке литературы.

Несколько замечаний по поводу структуры книги. Культурно-хронологический диапазон анализируемых в ней вещей несколько расходится с заявленным в названии. Нижней датой исследования принята эпоха позднего эллинизма (II—I вв. до н. э.), а вещи этого времени, найденные в сарматских погребениях Северного Причерноморья, являются не собственно римскими, а импортированы из стран римского культурного и политического влияния — птолемеевского Египта, Понта, кельтского мира Западной Европы. Однако они бытовали в той же сарматской среде, что и появившиеся веком позже римские вещи, а зачастую сосуществовали у сарматов с импортами из Рима и провинций, используя десятилетиями. Таким образом, контекстуально и логически позднеэллинистические импорты укладываются в тему книги.

Что касается собственно римских импортов, то в исследование вошли только те находки, римское или провинциальное производство которых несомненно. При этом я считал возможным включить в него и предметы спорного происхождения (например, прямоугольные зеркала и некоторые ювелирные изделия). Вещи, изготовленные в античных городах Северного Причерноморья, — бусы, фибулы, зеркала и украшения определенных типов, красноглиняная и сероглиняная керамика боспорского или ольвийского производства — не вошли в работу. В каталоге приводятся краткие сведения о комплексе с подробным описанием импортных предметов. При ссылках на классификации Ханса Юргена Эггерса (Eggers), Класины Айсингс (Isings), Беат Рютти (Rütti) и других для удобства чтения применяются сокращения «таз Эггерс 100», «кувшин Айсингс 106» и т. п.

Отдельно следует сказать о такой категории импорта, как краснолаковая керамика. Она настолько многочисленна и специфична, что, несомненно, требует отдельного исследования. Поэтому краснолаковые сосуды только включены в каталог находок. Анализ их — дело будущего.

Эта книга представляет собой измененную и дополненную русскую версию монографии на немецком языке [Simonenko, 2008]. Оба текста содержат результаты работы автора в рамках совместного проекта Евразийского отдела Германского археологического института (Deutsches Archäologisches Institut, Eurasien-Abteilung) и Института археологии Национальной академии наук Украины, выполнявшегося в 1999–2002 гг. Проект финансировался Германским фондом научных исследований (Deutsche Forschungsgemeinschaft). За три года работы в музеях Москвы, Санкт-Петербурга, Ростова-на-Дону, Новочеркасска, Кишинева, Киева, Одессы, Симферополя, Черкасс и других городов России и Украины были визуально исследованы и зарисованы с натуры многочисленные позднеэллинистические и римские импортные изделия из сарматских погребений Северного Причерноморья (современные Украина и Молдова).

Теоретическое осмысление материала и подготовка его к публикации были бы невозможны без работы в библиотеках и архивах Германского археологического института в Берлине, Афинах и Стамбуле. Существенно улучшить русскую версию позволила работа в библиотеках и музеях США по программе им. Фулбрайта и проекту в Institute for Advanced Study (Принстон).

Я считаю своим приятным долгом выразить благодарность и признательность за плодотворное сотрудничество профессору д-ру Херманну Парцингеру (Prof. Parzinger), д-ру Анатолию Наглеру (Dr. Nagler), д-ру Йохену Форнасье (Dr. Fornasier) (Германский археологический институт),

д-ру Улле Лунд Хансен (Dr. Lund Hansen) (Копенгагенский университет), профессору Ренате Голод (Prof. Holod) (Университет Пенсильвании), д-ру Елене Избицер (Dr. Izbitser) (Метрополитен Музей), д-ру ист. наук И. П. Засецкой (ГЭ), д-ру ист. наук А. Н. Дзиговскому (ОНУ), канд. ист. наук Д. В. Журавлеву и К. Б. Фирсову (ГИМ), канд. ист. наук Б. А. Раеву (Южный научный центр РАН), канд. ист. наук И. И. Марченко (Кубанский государственный университет), канд. ист. наук В. А. Ромашко (Днепропетровский государственный университет), канд. ист. наук С. Г. Колтухову (Крымский филиал ИА НАНУ), Л. В. Строковой и Е. П. Подвысоцкой (МИДУ), Е. Ф. Рединой (ОАМ). Отдельная благодарность — Я. О. Виногородской и А. А. Савину за прекрасные рисунки. И конечно, я благодарен всем украинским, российским, американским и немецким коллегам — сотрудникам институтов, музеев, библиотек и экспедиций, помогавшим мне в работе своей доброжелательностью и профессионализмом.

В разгар подготовки монографии к печати пришла скорбная весть о кончине в Санкт-Петербурге доктора исторических наук Марка Борисовича Шукина. Он был не только выдающимся археологом, тонким знатоком археологии и истории Европы римского времени, не только одним из ведущих экспертов по римским импортам, черняховской культуре и признанным патриархом отечественных хронологов, не только нестареющим романтиком и «золотым пером» нашей науки. Для меня он был прежде всего добрым другом, старшим товарищем и во многом учителем. В молодости, читая Шукина, я ужасался объему его знаний, восхищался стилем повествования, тонкостью анализа и стремился хоть немного приблизиться к его уровню, понимая, что это утопия.

Марк ждал эту книгу. Увы, не судилось. С любовью и печалью я посвящаю ее светлой памяти моего друга.

*Берлин — Киев
2002–2009 гг.*

Глава 1

КЛАССИФИКАЦИЯ И ХРОНОЛОГИЯ ИМПОРТНЫХ ИЗДЕЛИЙ

1.1. ВООРУЖЕНИЕ

Импортное оружие представлено шлемами и наконечником ножен гладиуса.

Шлемы. В Северном Причерноморье найдено пять шлемов типа Монтефортино. Все шлемы бронзовые, кованые¹. Их типологические признаки: колоколовидная тулья с шишаком, увенчанная полой усеченно-конической кнопкой², и узким серповидным назатыльником (иногда его ошибочно называют козырьком). По бокам тульи изнутри — две петли шарнира нащечников или по два отверстия для их крепления; нащечники ни в одном случае не сохранились. При общности формы шлемы различаются деталями и, главное, орнаментацией. Последняя является датирующим признаком следующего содержания: наиболее ранние шлемы декорированы сложными пышными композициями, а более поздние орнаментированы проще [Раев, 1988, с. 38].

По конструктивным особенностям и декору причерноморские шлемы составляют две группы.

В первую входят экземпляры из Токмак-Могилы (рис. 1, 1), Марьевки (рис. 2) и Беленького (рис. 3). Совершенно однотипные им шлемы найдены в насыпях курганов у Новопрохоровки (рис. 4, 1) и Новочеркаска (рис. 4, 2) на Нижнем Дону, станиц Сергиевской (рис. 4, 3) и Роговской

¹ Иногда их ошибочно называют литыми либо литыми с последующей проковкой. Металлографический анализ шлемов из Веселой Долины, Беленького и Привилля, проведенный в лаборатории Института археологии НАНУ (аналитик к. и. н. Т. Н. Гошко) показал, что они выполнены «выколоткой» (ковкой литой заготовки).

² Обычно на шлемах Монтефортино кнопки наворачивались двух вариантов: полые и сплошные. Первые считаются признаком этрусско-италийских, вторые — кельтских разновидностей [Schaaff, 1988, S. 318, Abb. 1].



Рис. 1. Шлемы Монтефортино:

1 — Токмак-Могила (по: [Reinecke, 1948]); 2, 3 — Тилкили Чай (по: [Bittel, 1985])

(рис. 4, 4) на Кубани, в сарматских погребениях II—I вв. до н. э. могильников Заманкул (Северная Осетия) и Чегем-2 (Кабардино-Балкария). Эти шлемы отличаются тонко проработанным орнаментом по низу тульи и назатыльнику (заштрихованные треугольники и «бегущая волна»), у них полые «этруско-италийские» кнопки наверший.

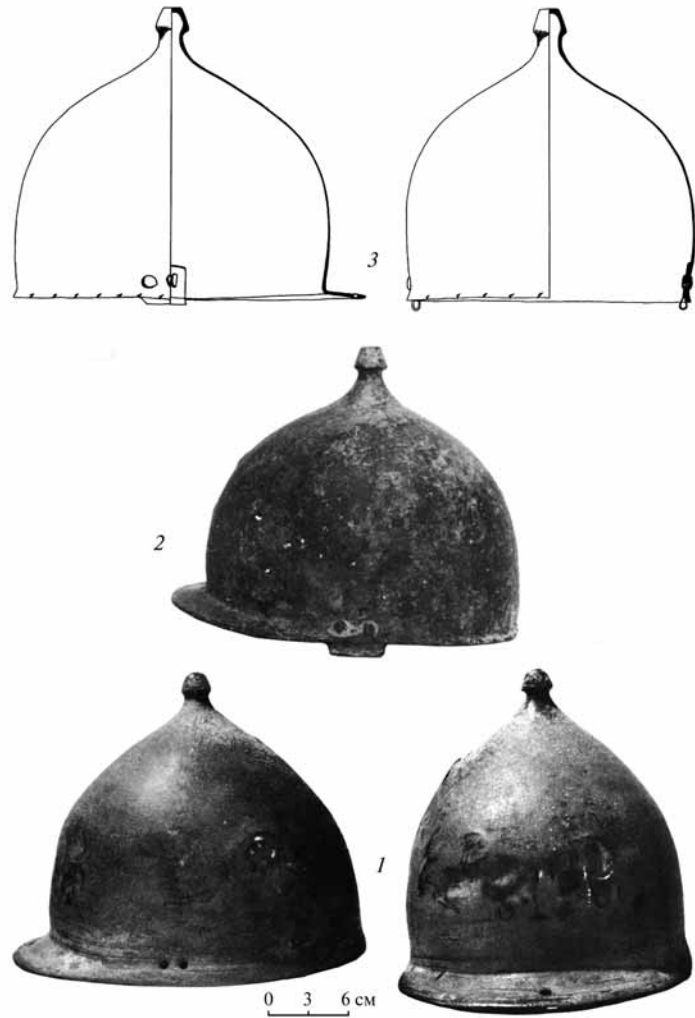

Рис. 2. Шлем из Марьевки (фото автора)

Вторую группу составляют изделия из Веселой Долины (рис. 5, 1–3) и Привилля (рис. 6). Их тульи той же формы, что и у шлемов первой группы. Отличие состоит в орнаментации — она проще и выполнена грубее. Шевроны на шлемах из Веселой Долины крупные, с прямыми сторонами, реже расположенные. На шлеме из Привилля они еще реже и крупнее (рис. 7, 3a), небрежно нанесены резцом, как и редкие косые насечки по валику (деградированный «витой шнур»). Кнопка его навершия (рис. 7, 3) — литая, сплошная («кельтская») и явно от другого шлема. Кнопка навершия из Веселой Долины крепилась к шишаку уникальной системой пазов и шипов (рис. 7, 4).



Рис. 3. Шлем из Беленького (фото автора)

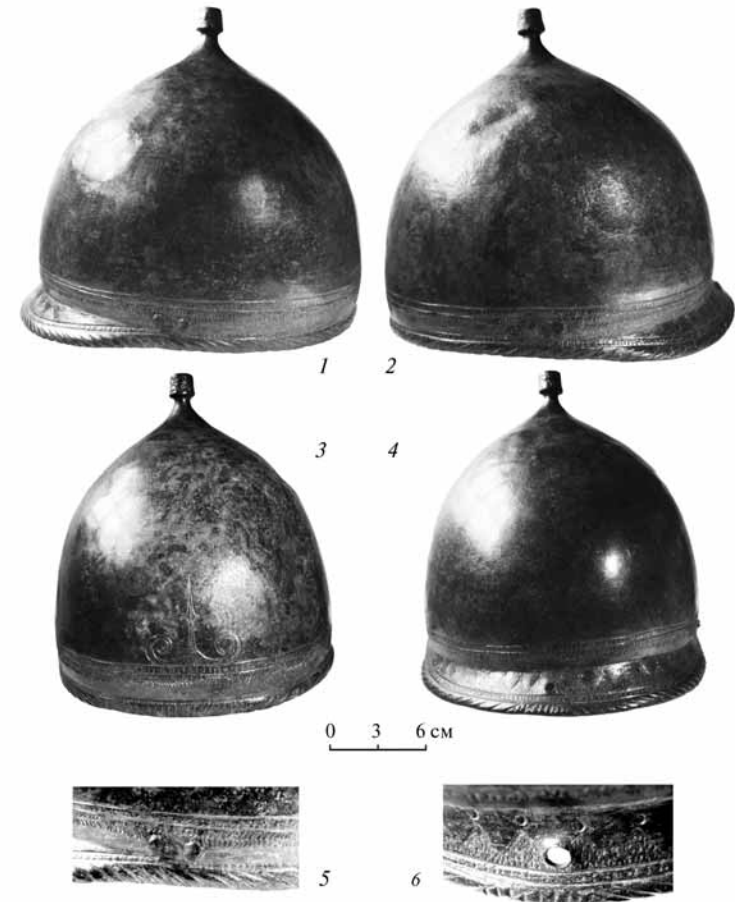

Рис. 4. Шлемы Монтефортино с Дона и Кубани (фото автора):
1 — Новопрохоровка; 2 — Новочеркасск; 3 — ст. Сергиевская; 4 — ст. Роговская

Судя по пазам на основании, она имела на нижней кромке два выступа, вставлявшихся в эти пазы. В центре кнопки должен был быть вертикальный паз, куда в момент сборки входил находящийся на основании выступ с отверстиями. Соответствующие сквозные отверстия должны были иметься и на кнопке. В них вставлялись круглые в сечении штифты, проходившие через отверстия в выступе и таким образом намертво крепившие кнопку к нему. Затем следы крепления скрывались дальнейшей обработкой — полировкой и орнаментацией. Надо сказать, что такое крепление кнопки на вершине на шлемах Монтефортино до сих пор не зафиксировано.

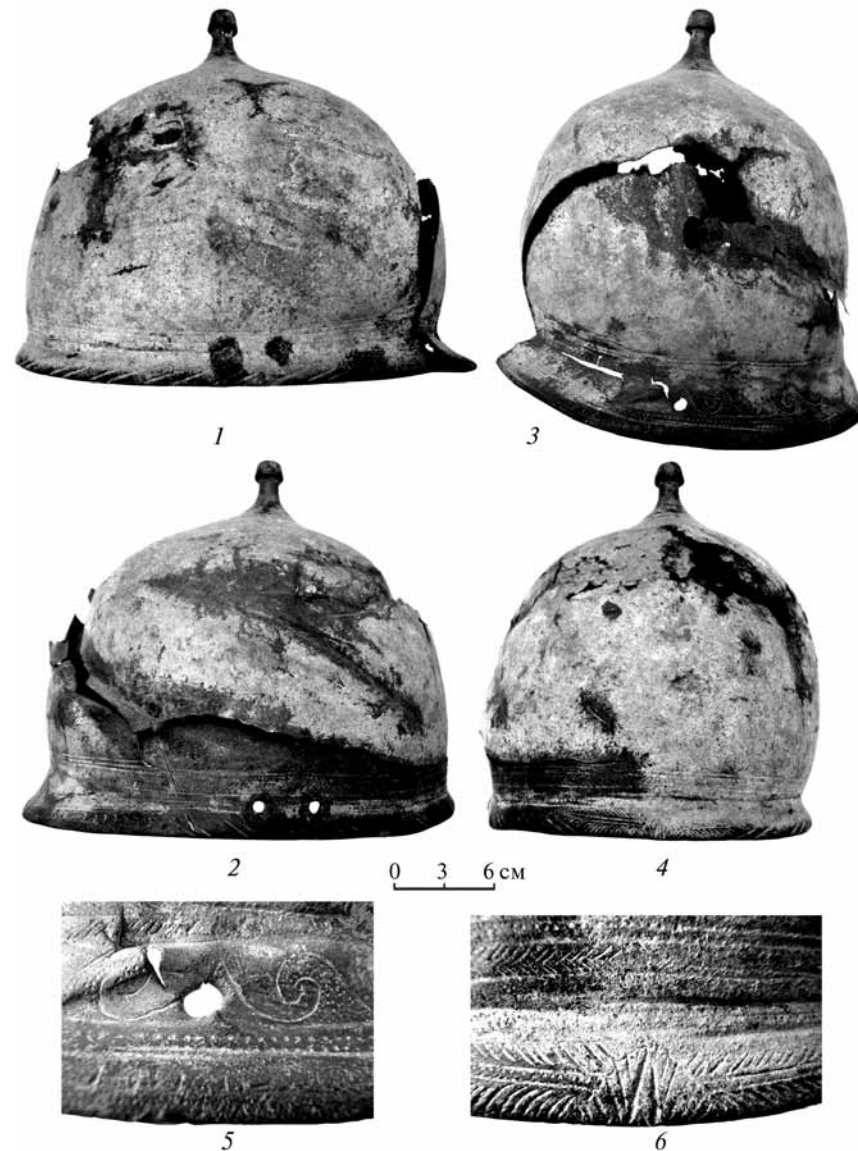

Рис. 5. Импортное оружие:

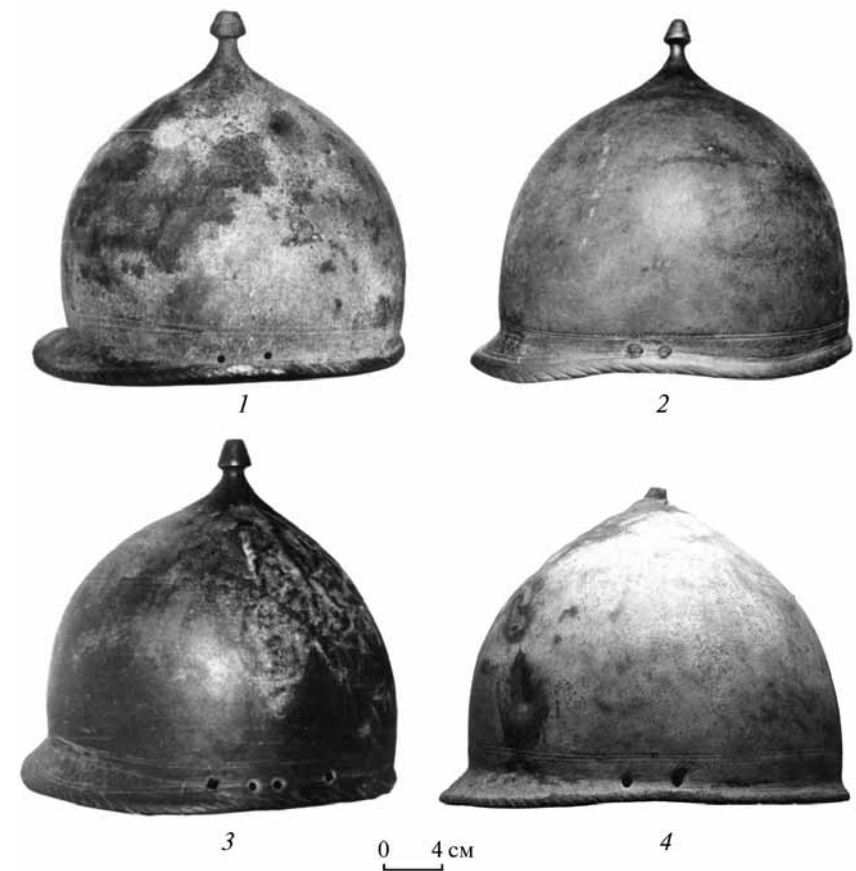
1–3 — шлем из Веселой Долины (фото автора); 4 — наконечник ножен из Ленковцов (по: [Смирнова, 1991])

Шлемы Монтефортино из Восточной Европы неоднократно публиковались и анализировались (полную библиографию см.: [Раев, Симоненко, Трейстер, 1990, с. 125–132; Raev, Simonenko, Treister, 1991, р. 472–494]). В свое время я считал их принадлежащими типу В-Робинсон [Симоненко, 1987, с. 109], а Б. А. Раев назвал типом А/В [Raev, 1986, р. 85]. Последнее определение вошло в наши совместные статьи. В них опубликован вывод о том, что шлемы были изготовлены во второй половине IV — первых годах III в. до н. э. [Раев, Симоненко, Трейстер,

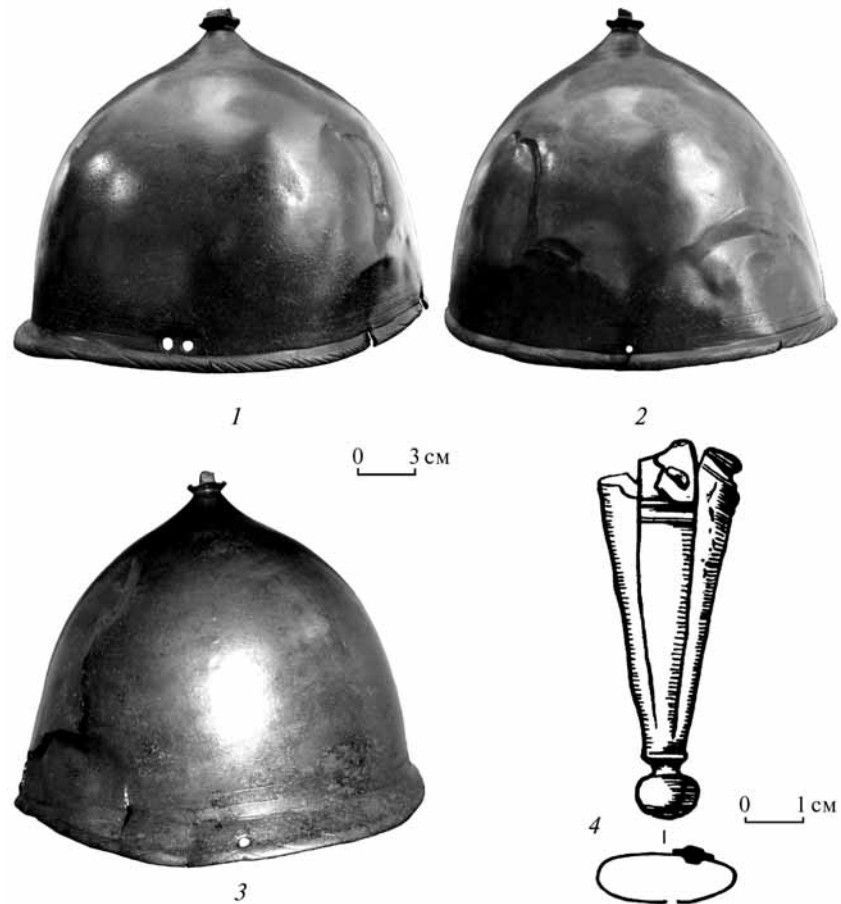

Рис. 6. Шлем из Привилля (фото автора)

1990, с. 119; Raev, Simonenko, Treister, 1991, р. 469]. Однако сейчас эта атрибуция должна быть скорректирована.

Навершия и орнаментация шлемов характерны для типа В-Робинсон (D-Коарелли). Форма тульи — нечто среднее между А- и В-Робинсон

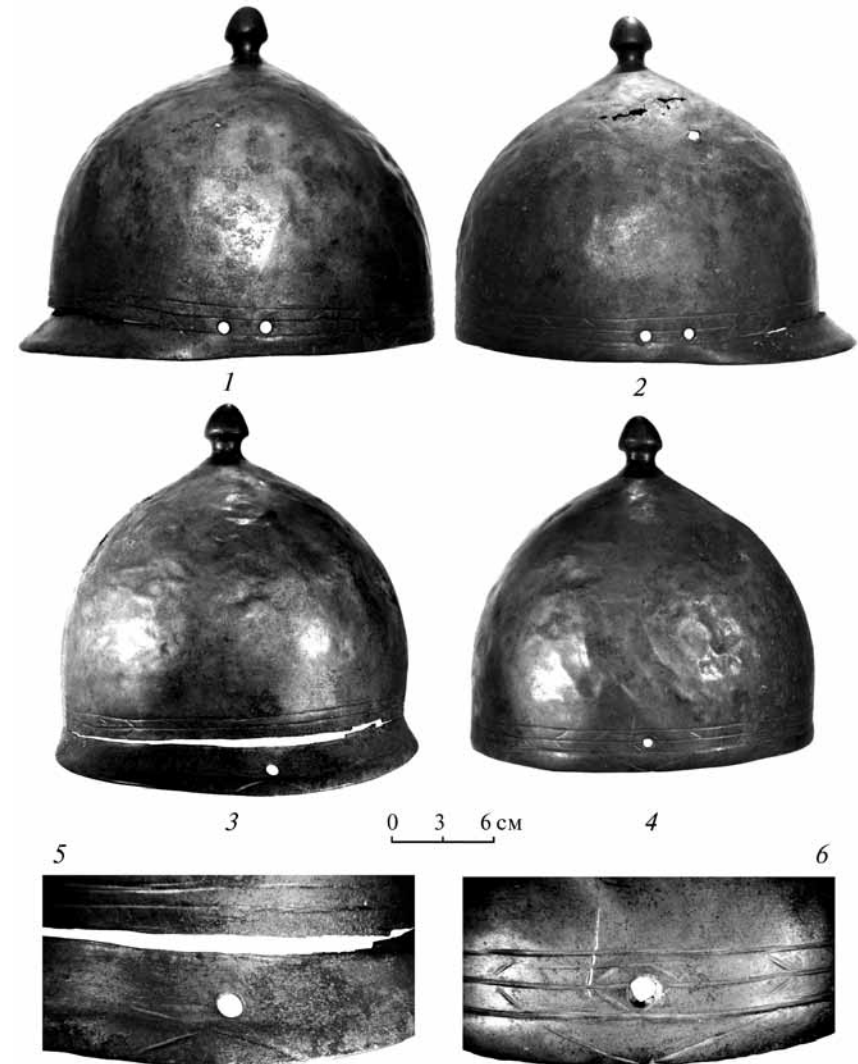

Рис. 7. Детали шлемов (фото автора):

Марьевка: 1 — кнопка навершия; 1а — орнамент на тулье; Беленькое: 2 — кнопка навершия; 2а — орнамент на тулье; Привилля: 3 — кнопка навершия; 3а — орнамент на тулье; Веселая Долина: 4 — кнопка навершия

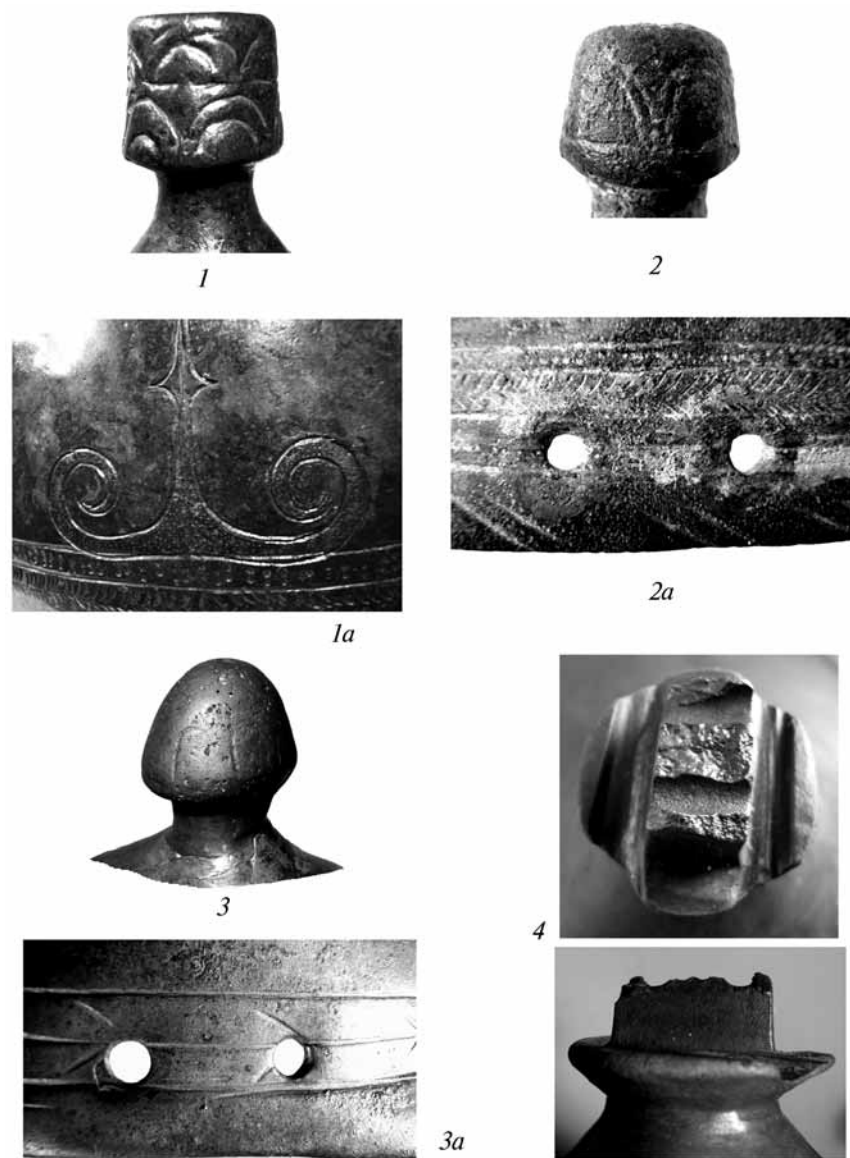

Рис. 8. Формы шлемов классификаций Х. Р. Робинсона, Ф. Коарелли (рисунок) и Северного Причерноморья (фото)

и С- и D-Коарелли (рис. 8). Полных соответствий нашим шлемам по всем признакам в классификациях Рассела Робинсона и Филиппо Коарелли нет.

Подобные шлемы хорошо представлены на Иберийском полуострове [Garsia-Mauiño, 1993, p. 100, 101, 106, 108, 115, 118, fig. 4, 5, 13, 17, 27, 30]. Испанские Монтефортино имеют такие же округлые тульи, сочетающиеся с усеченно-коническими навершиями и косыми насечками по валику; есть шлемы с треугольниками и «бегущей волной» на назатыльнике. Найденные в археологическом контексте экземпляры датируются III—I вв. до н. э. [Garsia-Mauiño, 1993, p. 124, fig. 35].

Шлемы с назатыльниками, украшенными «бегущей волной» (Беленькое, Роговская, Новопрехоровка), по мнению Ульриха Шаафа, бытовали во II—I вв. до н. э. [Schaaff, 1988, S. 318]. Экземпляр из Форум Новум близ Риети с римской надписью и полностью аналогичным нашим шлемам орнаментом, но с чуть более вытянутой тульей (рис. 9) датируется первыми десятилетиями II в. до н. э. [Schaaff, 1988, S. 322, Abb. 4–5]. Декор из треугольников, восходящий к традициям этрусской орнаментики [Раев, Симоненко, Трейстер, 1990, с. 119], встречается реже. Ближайшая параллель нашим — фриз из заштрихованных треугольников на назатыльнике шлема из Беникарло, найденного в комплексе с вещами III—I вв. до н. э. [Garsia-Mauiño, 1993, p. 101, fig. 5].

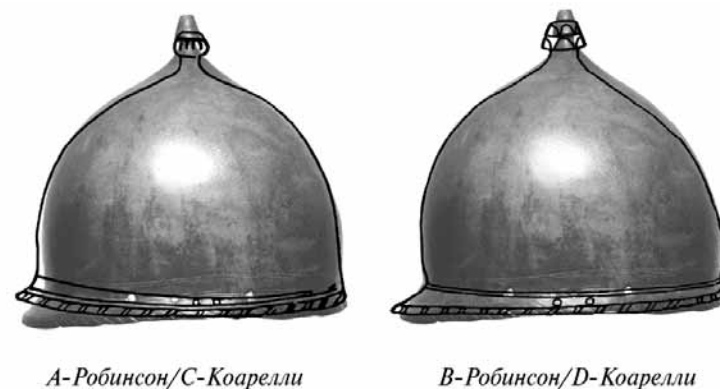
Таким образом, ближайшие аналогии из Западной Европы датируют наши шлемы временем не ранее II в. до н. э. Отнесение их к типу Монтефортино А и датировку концом IV — началом III в. до н. э. следует признать ошибочными.



Рис. 9. Шлем из Риети
(по: [Schaaff, 1988])

В свое время М. Ю. Трейстер предположил, что, когда бы эти шлемы ни были изготовлены, к сарматам они попали скорее всего от малоазиатских галатов во время Митридатовых войн [Трейстер, 1987, с. 4]. В доказательство он ссылаясь на тезисы Курта Биттеля [Bittel, 1976; 1978], где, по его словам, говорилось о находке в погребении галатского некрополя близ Богазкёя шлема Монтефортино вместе с латенским мечом, копьем, среднелатенскими фибулами и монетой Ариобарзана I, чеканенной в 70–63 гг. до н. э. В совместной статье [Раев, Симоненко, Трейстер, 1990, с. 124] мы использовали версию М. Ю. Трейстера.

Позже выяснилось, что таких данных у Биттеля нет, а монета Ариобарзана, копья, среднелатенские фибулы, латенский меч и шлем происходят

из разных мест. В частности, шлем (судя по фотографии — это Монтефортино В; рис. 1, 2, 3) был найден около остатков здания на реке Тилкили Чай, близ Богазкёя. Там же обнаружены бронзовый киаф с лебединой головкой на конце ручки и фрагменты гончарного кувшина [Bittel, 1985, S. 16–18, Abb. 43–46]. В Археологическом музее Стамбула хранится шлем типа Монтефортино С, найденный в Вифинии (точнее неизвестно). Шлем Монтефортино В с территории Конии находится в коллекции Дж. Ортица. Можно ли считать, что в турецкой земле больше нет таких шлемов?

Впрочем, независимо от того, носили ли малоазиатские галаты шлемы Монтефортино, их находки в Восточной Европе все же связаны с Митридатовыми войнами. Не лишено интереса предположение М. Б. Шукина о том, что эти шлемы могли попасть к сарматам после перевооружения армии Митридата VI накануне второй войны. «Морально устаревшее», как писал М. Б. Шукин, вооружение могло быть передано союзникам [Шукин, 1994, с. 143]. Возможно и еще одно объяснение. Оно подсказано удивительной типологической монолитностью наших шлемов (какая-то единовременная «партия»), с одной стороны, и близостью их испанским — с другой. Известно, что армию Митридата перевооружали офицеры, присланные из Испании Серторием, поднявшим

там мятеж против Помпея. Не исключено, таким образом, что сначала испанские шлемы Монтефортино попали к воинам Митридата, а от них — к сарматам.

Наконечник ножен гладиуса типа Майнц-Фулхэм найден в Ленковцах (кат. № 156. 1; рис. 5, 4). Гладиусы этого типа являлись основным оружием римской пехоты с конца I в. до н. э. по середину I в. н. э. [Ulbert, 1969, S. 119–128; Bishop, Coulston, 1983, p. 71–73]. В варварских памятниках Северного Причерноморья такие находки редки. Два аналогичных наконечника найдены в могильнике Долиняны культуры Поянешти–Лукашевка [Смирнова, 1991, с. 16]. Представительное количество фрагментов римского вооружения, в том числе детали гладиусов типа Майнц-Фулхэм и их ножен, обнаружено в святилище Гурзуфское Седло [Новиченкова, 2002, с. 81]. Последние могут являться трофеями тавров, разграбивших в 49 г. н. э. потерпевшие крушение корабли, на которых возвращался с Боспора отряд Юлия Аквилы [Тас., Апп., XII, 17]. Как попали к сарматам (Ленковцы) и бастарнам (Долиняны) римские гладиусы, уверенно сказать невозможно — пути оружия в древности были поистине неисповедимы.

Накладные пельговидные *бляшки* от легионерского пояса (кат. № 8.1; рис. 78, 8) могли входить в поясной набор, найденный в ограбленном погребении кургана 29 могильника Днепрозаводстрой [Симоненко, 2000, с. 133, рис. 3, 1]. Интересно, что аналогичные предметы у сарматов Венгрии использовались и в женском уборе как нашивные украшения [Istvánovits, Kulcsár, 1994, p. 410, fig. 4, 3].

1.2. ФИБУЛЫ

Раннеримские шарнирные фибулы — одни из наиболее ранних импортных застежек в сарматских древностях. Известно несколько их типов: Ауцисса вариантов 1а и 2б по А. К. Амброзу (2 экз.), с дуговидной плоской спинкой (2 экз.), с рельефной спинкой (1 экз.). Для фибул Ауцисса (кат. № 63.1; 64.1) характерны закругленная спинка с рельефным орнаментом, «колонновидное» оформление ножки над шарниром, без надписи (рис. 10, 1, 2). Традиционная дата таких застежек в западно- и среднеевропейских памятниках — первая половина I в. н. э.; считается, что восточноевропейские находки синхронны им [Амброз, 1966, с. 26; Скрипкин, 1990, с. 109].

Погребения, в которых найдены фибулы типа Ауцисса, не содержат хронологических индикаторов с более узкой, нежели у этих фибул, датой и обычно датируются именно по ним. Однако, прежде чем уверенно датировать сарматские могилы с Ауциссами только первой половиной



Рис. 10. Римские и провинциальные фибулы:

1 — Усть-Каменка, к. 69, п. 1; 2 — Усть-Каменка, к. 70, п. 1; 3 — Давыдов Брод; 4 — Усть-Каменка, к. 65, п. 1; 5 — Подгородное, гр. 9, к. 9, п. 1; 6, 8 — Соколова Могила; 7 — Ружичевка; 9 — Чугуно-Крепинка; 10 — Семеновка, к. 11, п. 1; 11, 15 — Пороги, к. 1, п. 1; 12 — Писаревка; 13 — Гордиевка; 14 — Пороги, к. 1, п. 2; 16 — Константиново (по: [Бобринский, 1901]); 17 — Островец (по: [Смишко, 1962])

I в. н. э., следует задаться вопросом, совпадает ли время бытования этих застежек в Западной Европе со временем появления и бытования их у сарматов, и определить это время. Ауцисса — это дальнейшее развитие солдатских шарнирных фибул типа Алезия. Последние были неотъемлемой частью римской провинциальной солдатской культуры и вышли из моды до 15 г. до н. э. [Rieckhoff, 1975, S. 22, 30–32]. Во всяком случае, в лагерях, построенных Августом в 15–10 гг. до н. э. (Обергаузен, Холтерн, Азберг, Дангштеттен), ощутимо преобладают Ауциссы и совсем нет Алезий, разве что изредка попадаются т. н. переходные формы от последней к первой [Шукин, 1989, с. 64]. Ауцисса становится модным типом римской солдатской застежки с последнего десятилетия до н. э.

Скорее всего эти фибулы могли попасть в античные города Северного Причерноморья и в причерноморский Барбарикум (в том числе и сарматский) только после появления здесь римских воинских контингентов. В то время когда в среде последних была в моде Ауцисса, такой случай имел место лишь однажды — при римско-боспорском конфликте 45–49 гг., когда римские войска под командой Авла Дидия Галла впервые были введены в Северное Причерноморье¹. Военные действия были прекращены в 49 г., а вслед за этим аорсы (возможно, вместе с аланами) появились в степях между Доном и Днестром. Именно с этой волной переселенцев с востока Сарматии связаны погребения, где найдены Ауциссы (Усть-Каменка, курганы 69, 70). Стоит подсчитать хотя бы приблизительно, сколько требуется времени, чтобы фибула, попавшая к новому владельцу не раньше 45–50 гг. где-то в районах Танаиса — Боспора, оказалась в его могиле на правом берегу Днепра, даже если он умер немедленно после прибытия туда, — и станет ясно, что Ауциссы в сарматских могилах не могут быть синхронны их европейским аналогам. Я убежден, что такие фибулы в сарматских погребениях (по крайней мере, Северного Причерноморья) «запаздывают» и верхнюю дату этих памятников нельзя ограничивать серединой I в. н. э.

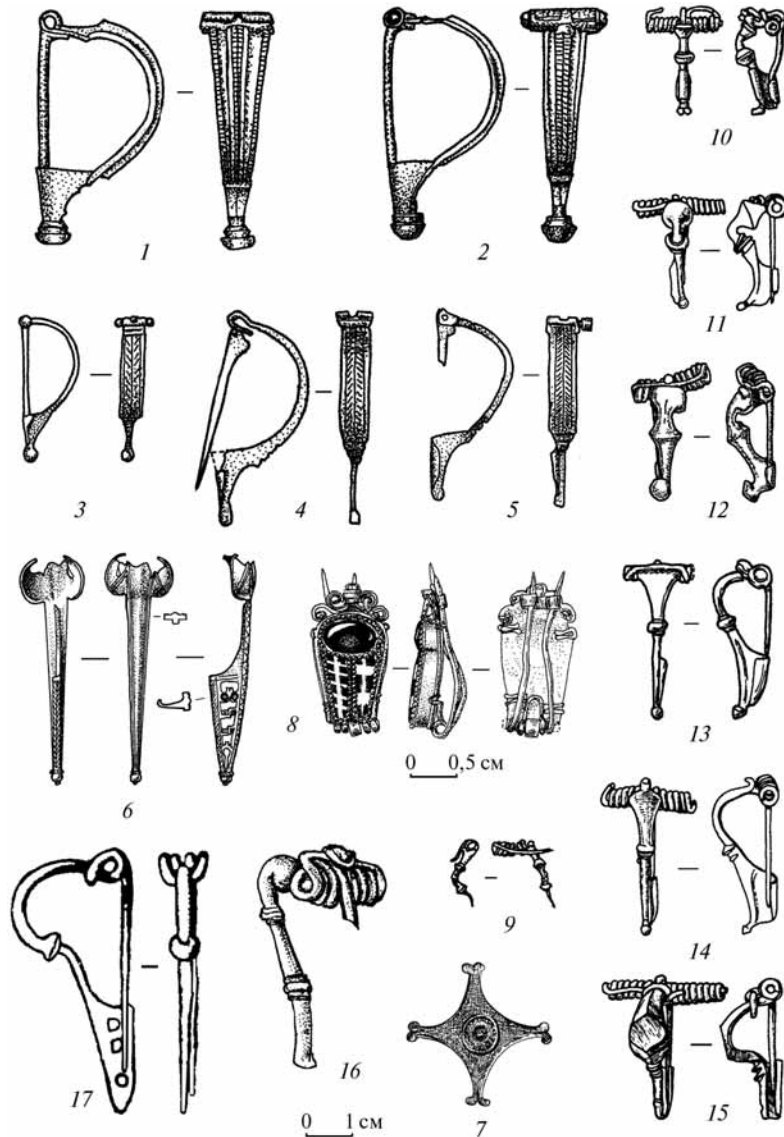
Три шарнирные фибулы (кат. № 46.1; 62.3; 98.1) с кнопкой на конце приемника, шариками по концам оси и орнаментированной спинкой (рис. 10, 3–5) также найдены в погребениях восточного облика. Подобные фибулы известны в римских лагерях второй половины I в. н. э. на Верхнем Дунае [Ulbert, 1959, S. 68], на исследуемой территории — в Крыму и на Кавказе [Амброз, 1966, с. 27], т. е. вновь-таки там, где стояли римские войска.

Раннеримские шарнирные фибулы найдены в памятниках «восточной волны» [Симоненко, 2000, с. 137–138], оставленных пришельцами

¹ Эту связь отметил в свое время М. Ю. Трейстер [Трейстер, 1992, с. 43].

из поволжско-донских степей в середине — второй половине I в. н. э. (рис. 11, I). Это, на мой взгляд, — косвенное свидетельство того, что такие фибулы могли попасть к сарматам именно после контакта с римскими войсками на Нижнем Дону в 45–49 гг. н. э.

Фибул позднелатенской схемы с ажурным приемником, распространенных главным образом в Средней Европе, на исследуемой территории известно две — фибула «бойев» из Островца (кат. № 157.1; рис. 10, I7) и золотая фибула типа Schüsselfibel из Соколовой Могилы (кат. № 110.7a; рис. 10, б; 11, I), в нашей литературе не совсем верно названная «ложковидной» [Ковпаненко, 1986, с. 56]. По мнению Элизабет Эттлигер и Стефана Деметца, эта форма — дальнейшее развитие наухаймских фибул. Первая датирует их 40–20 гг. до н. э. [Ettlinger, 1973, S. 28], второй — 20 г. до н. э. — первыми годами н. э. [Demetz, 1999, S. 72]. Подобные фибулы неоднократно встречены в доримской Дакии. Весьма близка нашей по декору и размерам серебряная фибула из клада в Пояне [Marghitan, 1976, p. 39, pl. XIII, 7], но у нее сплошной приемник, не переходящий в ребро под спинкой, как в Соколовой Могиле. Ажурный приемник, напоминающий приемники норицких «крыльчатых» фибул, — у большой серебряной фибулы из клада в Сенереуш [Marghitan, 1976, p. 47, pl. XXII, 4]. Этому же типу принадлежат две серебряные фибулы с ажурным приемником и богато декорированным корпусом из клада в Ведеа [Marghitan, 1976, p. 58–59, pl. XLV, 3, 4] (см. цв. вкл., рис. 1).

Интересен вопрос датировки фибулы из Соколовой Могилы. Ссылаясь на Курта Хоредта [Horedt, 1973, S. 136], Г. Т. Ковпаненко датировала погребение первой половиной I в. н. э. именно на ее основании [Ковпаненко, 1986, с. 127]. Однако, если фибулы из Сенереуш и Ведеа найдены с вещами рубежа н. э. (браслеты с завязанными концами в первом комплексе и фибула с ромбическим щитком и длинной пружиной во втором), то фибула из Пояны находилась в одном комплексе с сильно профилированными дакийскими застежками с бусиной на головке, датирующимися второй половиной I в. н. э. [Амброз, 1966, с. 40]. Таким образом, дата фибул типа Schüsselfibel не должна ограничиваться лишь августовским временем. Кроме того, остальной инвентарь Соколовой Могилы (полихромные украшения, серебряный канфар, каменные сосуды с зооморфными ручками, золотые бляшки) характерен для второй половины I в. н. э., как скорее всего и датируется погребение. Думается, что золотая фибула из Соколовой Могилы — еще один пример «запаздывания» импортов в сарматских погребениях.

Обе фибулы с ажурным приемником найдены относительно недалеко от их основного ареала — Средней Европы, во всяком случае, тяго-

теют к нему (рис. 11, III). Думается, это не случайно: на востоке Сарматии таких фибул нет.

В северопричерноморском Барбарикуме единичны провинциальные броши (с эмалью и без нее). Фибула из Ружичевки (кат. № 91.2; рис. 10, 7) традиционно датировалась I в. н. э. [Вязьмитина, 1971, с. 202]. По аналогиям из лагеря Хофхайм эта дата может быть сужена до 40–80-х гг. [Shchukin, 1989, p. 318]. Впрочем, это только годы существования лагеря, а, как уже говорилось, провинциально-римские вещи в сарматском Барбарикуме могут несколько «запаздывать». Поэтому осторожнее было бы датировать фибулу из Ружичевки в целом второй половиной I в. н. э. Ромбические броши хорошо представлены в античных городах [Амброз, 1966, с. 33], позднескифской культуре Крыма [Дашевская, 1991, с. 121, табл. 65, 5, 8, 9], обычны в сарматских памятниках Кубани [Шедевры, 1987, с. 49, кат. № 154, 156].

Брошь из Соколовой Могилы (кат. № 110.7б; рис. 10, 8; цв. вкл., рис. 1, 2) представляет собой образец довольно частого явления сарматского времени: вторичное использование более раннего предмета, представлявшего материальную ценность или просто редкого. Она сделана из щитка полихромной позднеллинистической серьги в виде короны Исиды. Мода на ювелирные украшения с этим мотивом пошла из птолемеевского Египта, и во II–I вв. до н. э. они были популярны во всем Восточном Средиземноморье. К щитку в виде короны Исиды подвижно крепилась пышно украшенная нижняя часть серьги¹.

Трудно сказать, когда и кто переделал поломанную серьгу в фибулу-брошь, попавшую в конце концов к сарматской «царице». Даже если это произошло в ювелирной мастерской одного из античных центров Северного Причерноморья или под руками кочевого золоткузнеца, основа фибулы — щиток серьги — была изготовлена на Ближнем Востоке.

Примерами вторичного использования щитков поломанной серьги с короной Исиды являются диадема и ожерелье из погребений первой половины I в. н. э. в некрополе Пантикапея (фонды ГЭ), где такие щитки использованы как подвески [Treister, 2002, p. 38, pl. V, 9; Мордвинцева, Трейстер, 2007, т. I, с. 60, кат. № A201.1; A221.2]. Безусловно, дата этих погребений никак не определяет время изготовления фибулы из Соколовой Могилы, хотя может быть принята как один из вариантов.

¹ О таких серьгах см.: Davidson P. F., Oliver A. Ancient Greek and Roman Gold Jewelry in the Brooklyn Museum. New York, 1984. P. 69; Мордвинцева В. И., Трейстер М. Ю. Произведения торевики и ювелирного искусства в Северном Причерноморье. Т. I–III. Симферополь; Бонн, 2007, т. I, с. 105, сн. 452.

Хорошо представлены *сильно профилированные фибулы западных типов* (рис. 10, 9–15). Эти застежки с расширенной головкой и бусиной, с коротким приемником, иногда с крючком для тетивы были скорее всего имитациями западноевропейских фибул, сделанными в доримской Дакии. Они нескольких вариантов: маленькие с одной бусиной на спинке и коротким сплошным приемником (кат. № 5.8a; 123.1; 127.5; 153.1; 154.2); с длинной ножкой, напоминающие форму Альмгрен 69 (кат. № 146.1; 151.2; 155.2); одна застежка (кат. № 154.1) типологически сходна с формой Альмгрен 102, но с треугольной площадкой на спинке. Все перечисленные фибулы имеют хорошо датированные второй половиной I — началом II в. н. э. аналогии [Амброз, 1966, с. 36–38; Симоненко, Лобай, 1991, с. 52–53].

Ракурсный рисунок фибулы из Константинова (кат. № 84.1) в дневнике А. А. Бобринского (рис. 10, 16) напоминает застежку, близкую форме Альмгрен 236 ступени V_{1b} европейской хронологии (20–70-е гг. н. э.). В своде А. К. Амброза эта фибула упомянута в составе подгруппы 3 группы 10 (сильно профилированные фибулы западных типов), датированной I — первой половиной II в. н. э. [Амброз, 1960, с. 39].

Показательна топография фибул западных типов (рис. 11, II): они сосредоточены в Северо-Западном Причерноморье, поблизости от дунайского лимеса, через который и поступали из Дакии или Мёзии. Судя по недавним разработкам В. В. Кропотова, чем дальше на восток, тем реже в сарматских погребениях встречаются сильно профилированные фибулы западных типов.

1.3. ЗЕРКАЛА

Римские и провинциальные зеркала у сарматов представлены изделиями двух типов. Первый — круглые зеркала с диском среднего размера (10–12 см), украшенным *концентрическими кругами* (рис. 12, 1–3). Такие изделия известны среди римских зеркал [Boucher, Perdu, Feuger, 1980, р. 95–97]. Они найдены, например, в погребениях 440 и 443 могильника Поетовио в Нижней Паннонии, датирующихся концом I — началом II в. н. э. [Istenič, 2000, S. 138, Taf. 87, 440, 9; 88, 443, 4], в богатом погребении середины II в. н. э. в Каллатисе [Goldhelm, 1994, S. 208]. Концентрическими кругами украшены итальянские изделия I в. н. э. с перфорацией, встречающиеся в памятниках нашего Юга [Трейстер, 1991, с. 96–97] и в сарматских древностях Венгрии [Istvánovits, Kulcsár, 1993, р. 13–14].

Погребения, в которых найдены зеркала этого типа (Афанасьевка, Ружичевка, Богуслав), датируются со второй половины I по начало II в. н. э.



Рис. 11. Карта распространения римских и провинциальных фибул:

I — раннеримские шарнирные; II — сильно профилированные западных типов; III — с ажурным приемником; IV — броши

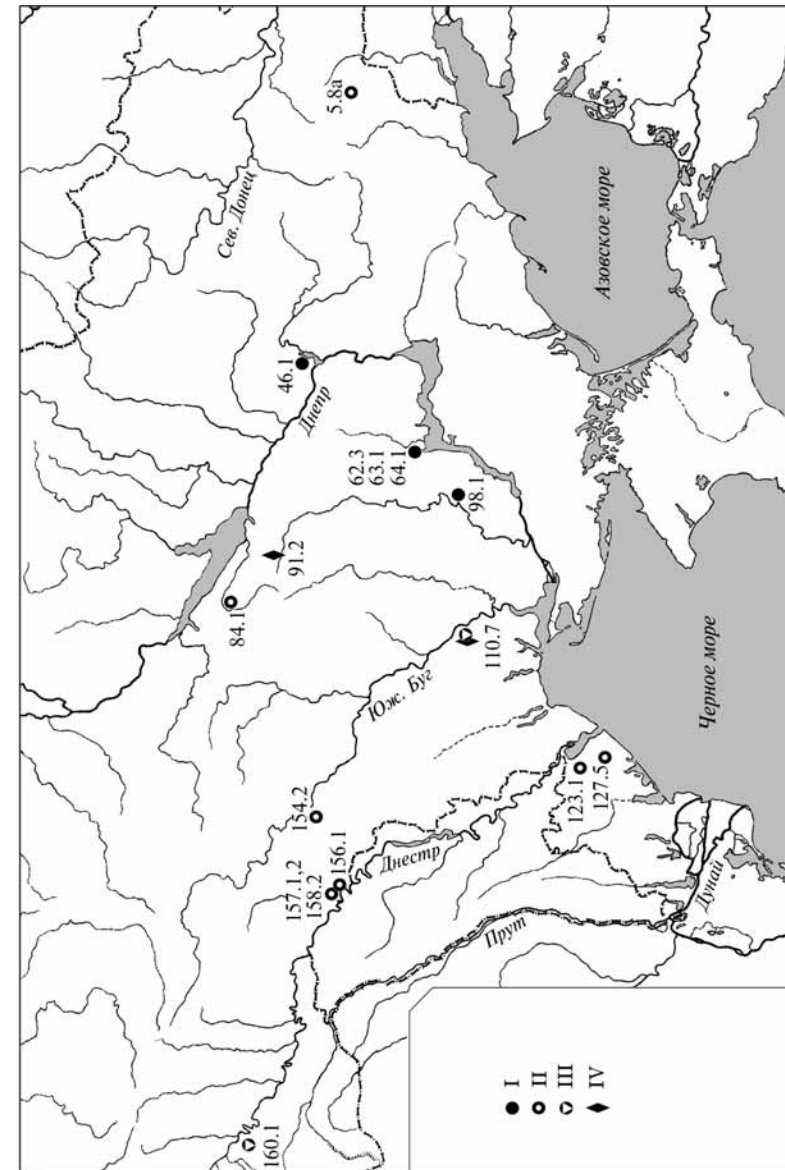

Рис. 12. Зеркала:

1 — Афанасьевка; 2 — Ружичевка; 3 — Богуслав; 4 — Петрики; 5, 5а, б — Михайловка; 6 — Гордиевка

Второй тип импортных зеркал — *прямоугольные* (рис. 12, 4–6). В сарматских погребениях региона найдено 2 целых и 4 фрагментированных экземпляра (кат. № 67.3; 68.1; 82.2; 135.2; 151.1; 158.1)¹. Зеркала из Михайловки и Краснополки помещались в деревянно-гипсовым футлярах (рис. 12, 5б).

Погребения, где были найдены зеркала этого типа, сопровождалась вещами I — начала II в. н. э. Это бронзовые ковши Эггера 140 или 143 (Щучинка, Краснополка), золотые серьги с тройным рядом колец, полихромное ожерелье и стеклянный кувшин (Михайловка), фибула, близкая форме Альмгрен 69 (Гордиевка), бронзовая патера типа Миллинген (Петрики). Представляется вероятным, что эти зеркала попали в сарматскую среду с одной хронологической волной импортов.

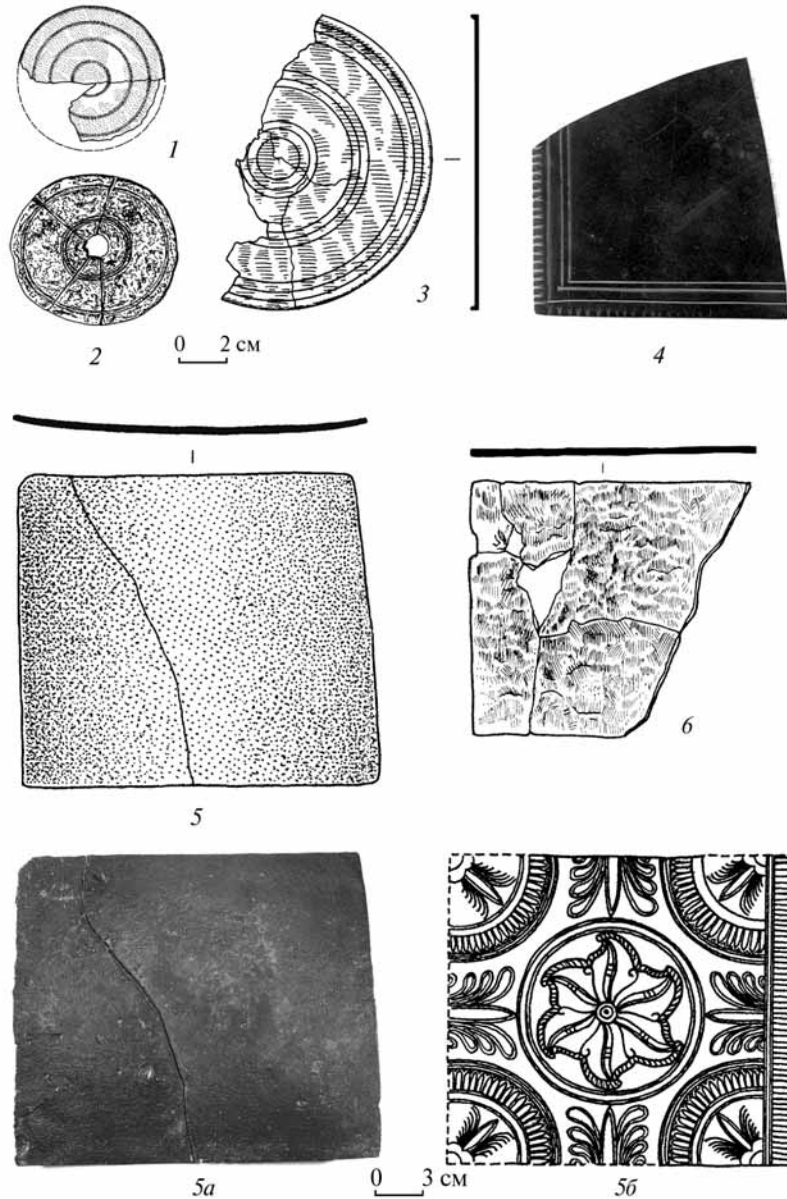
Прямоугольные зеркала изготавливались в разных центрах Италии и в провинциях. В I в. н. э. они стали одной из любимых форм, распространенной практически по всей империи. С первой четверти I в. н. э. эти зеркала стали делать в Пантикапее [Трейстер, 1991, с. 91–92]. По мнению М. Ю. Трейстера, именно для причерноморских зеркал характерны большие (длиной более 12 см) размеры и гипсово-деревянные футляры. В статье, посвященной прямоугольным зеркалам у сарматов, Барбара Незабитовска также не исключает производства их на Боспоре, но прямых доказательств этому, кроме необычно больших размеров «боспорских» зеркал, у нее также нет [Незабитовска, 2004, с. 200–202].

Прямоугольные зеркала из сарматских погребений действительно довольно крупные по сравнению с находками из европейских провинций империи. Впрочем, по мнению Б. Незабитовской, это обстоятельство может быть обусловлено разницей в назначении. Маленькие зеркала использовались как «ручные», а большие, в оправках или футлярах, типа Краснополки или Михайловки, — как «столовые» либо «туалетные» [Juściński, Kokowski, Nezabitowska, 2004, s. 79; Незабитовска, 2004, с. 201].

Находки прямоугольных зеркал расположены четко с юго-запада на северо-восток, от дунайского лимеса в глубь Сарматии (рис. 13, II). В сарматском погребении к востоку от Боспора такое зеркало найдено лишь однажды (курган 36 Бережновского могильника). Интересно, что оно как раз «европейских» пропорций — 9 × 7,5 см, в то время как «боспорские» изделия найдены далеко на западе, близ границ империи.

¹ Данные о находке прямоугольного зеркала в Журовке, опубликованные в свое время [Симоненко, Лобай, 1991, с. 57], являются ошибкой. Там же упомянута находка такого зеркала в Кагарлыке, что соответствует Щучинке (кат. № 67).

Это в какой-то мере расходится с мыслью М. Ю. Трейстера о Боспоре как источнике поступления таких зеркал к сарматам [Трейстер, 1991, с. 99–100].

Одно из двух: либо большие размеры причерноморских прямоугольных зеркал — не обязательно признак их местного производства (хотя статистика вроде бы подтверждает эту версию), либо боспорские зеркала почему-то попадали именно к западным сарматам. Локализация находок прямоугольных зеркал у западных рубежей Сарматии оставляет Боспор как-то в стороне. Мне кажется, что при поисках источников поступления к сарматам прямоугольных зеркал не следует пренебрегать Ольвией и Тирой, замыкаясь на боспорском направлении.

1.4. ПРЯЖКИ

Не исключено, что импортами из провинций являются «маркоманнские» пряжки (кат. № 20.1; 109.3; 112.1; 115.2). По типологии Клауса Раддатца они относятся к типу С и датируются фазой В1b римского времени, т. е. в пределах 20/35–50/65 гг. [Raddatz, 1957, S. 27–28]. Впрочем, строго говоря, к этому типу относятся две бронзовые пряжки (кат. № 20.1; 115.2) с украшенной завитками рамкой и Т-образным язычком (рис. 14, 2, 3). Серебряная, плакированная золотом пряжка из Весняного (кат. 109.3, рис. 14, 1) является более пышно декорированной разновидностью этой схемы, а железная пряжка из Актова, 1/10 (кат. № 112.1, рис. 14, 4), наоборот, упрощенной конструкции — без украшений и с прямым язычком. Мне кажется, обе пряжки являются местной репликой «маркоманнских» оригиналов.

Пряжки этого типа были модными не только у сарматов Северного Причерноморья и их восточных родственников [Абрамова, 1993, рис. 58, 13–15; Медведев, 1990, с. 61], но и у соседей: поздних скифов Нижнего Поднепровья [Вязьмитина, 1972, с. 133] и Крыма [Сымонович, 1983, с. 54–56], вандалов пшеворской культуры [Shchukin, 1989, р. 282], в античных городах [Арсеньева, 1977, с. 117]. Судя по находкам, у сарматов Северного Причерноморья это был мужской поясной аксессуар.

Хронология пряжек этого типа в сарматском барбарикуме должна определяться с учетом остального инвентаря погребения (напомню, что узкая дата — В1b — предложена для европейских находок). Впрочем, он подтверждает, по крайней мере, верхнюю дату — не позднее I в. н. э. В Актовом это определяется взаимодействием янтарных бус 11-го типа по Е. М. Алексеевой, меча с кольцевым навершием и сероглиняного кувшина. В Каменке вместе с такой пряжкой найдена узкогорлая



Рис. 13. Карта распространения римских и провинциальных зеркал: I — с концентрическими кругами; II — прямоугольные



Рис. 14. «Маркоманские» пряжки и их дериваты: 1 — Весняное; 2 — Аккермень; 3 — Каменка; 4 — Актово

светлоглиняная амфора типа Шелов А либо подварианта С IVA1 с коротким корпусом по Внукову. Это наиболее ранний вариант светлоглиняных плоскодонных амфор, датирующихся второй — началом последней четверти I в. н. э. [Внуков, 2006, с. 167]. В Весняном пряжка найдена с серебряным лагиносом и золотым браслетом типа Пороги — Тилля-Тепе. Отсутствие таких пряжек в комплексах II в. н. э. и твердая дата по европейской хронологии дают основания считать их хронологически индикаторами сарматских памятников второй половины I в. н. э.

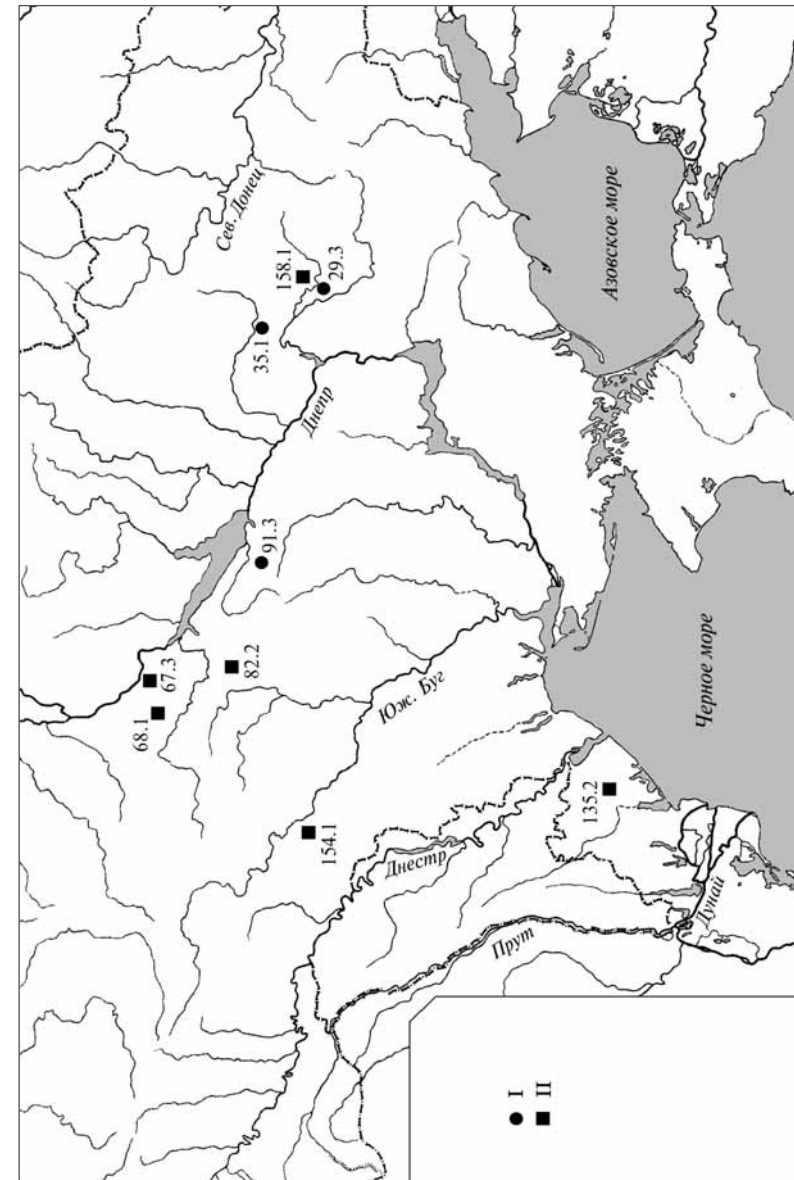
1.5. МЕТАЛЛИЧЕСКАЯ ПОСУДА

Позднеэллинистические и римские металлические сосуды из сарматских погребений разнообразны. Первые представлены бронзовыми ситулами, серебряными чашами и киликами, среди вторых — бронзовые

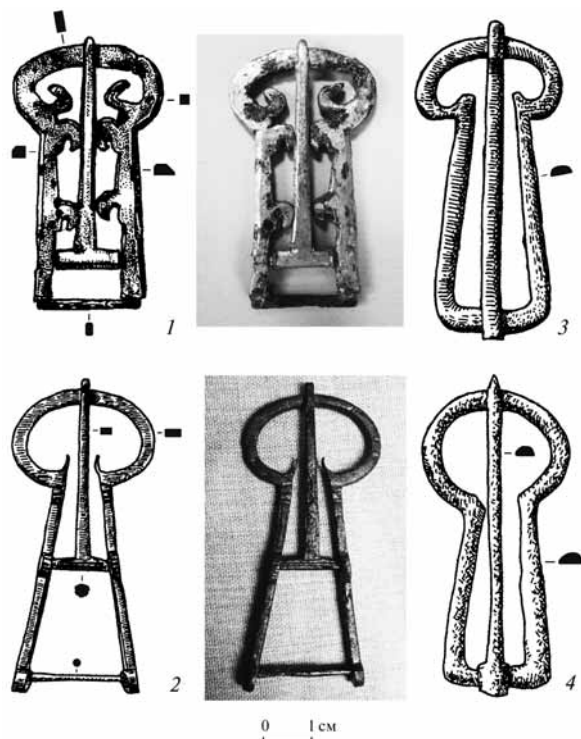
ковши, ситулы, тазы и миски, патера, цедилка, серебряные и бронзовые кувшины, канфары, стаканы.

1.5.1. Серебряные сосуды. Чаша из Великопоского (кат. № 118.1; рис. 15, 1–3) весьма редкого типа. Прямым аналогом этого сосуда является серебряная чаша с позолоченным орнаментальным пояском по венчику из фракийского кургана Цвяткова Могила в Болгарии (рис. 15, 5). Она, правда, орнаментирована шести-, а не пятиугольниками по корпусу, но близость обоих сосудов несомненна. Чаша найдена вместе с фригийским шлемом, нашечники которого декорированы в виде бороды¹. Подобные шлемы известны только на территории Болгарии (Ковачевица, Асеновград, Плетена) и датируются второй половиной IV в. до н. э. [Waurick, 1988, S. 164–165, Abb. 35–37]. Чаша отнесена Елкой Пеевой к середине этого столетия. По ее мнению, такие чаши в это время были популярны во Фракии и найдены в гробницах у Дуванлы, Дульбоки, Калоянова и других местах [Ancient Gold, 1998, p. 103, cat. No. 14].

Еще один аналог был выставлен в Метрополитен Музее (рис. 15, 4). Поясок на венчике этой чаши также позолочен, а на противоположных стенках — два гравированных и позолоченных венка из листьев плюща [Guzzo, 2003, p. 53–54, fig. 23]. Абсолютно такой же поясок — у одной из высоких конических чаш, найденных вместе (?) с ней [Guzzo, 2003, p. 67, fig. 49]. Складывается впечатление, что чаша из Великопоского не была отделана до конца либо позолота орнаментального пояaska стерлась со временем.

Чаша из Метрополитен Музее входит в состав комплекса эллинистических серебряных сосудов. Кроме нее там четыре фиалы, две высокие конические чаши на ножках в виде масок актеров, кувшин, килик, киаф, солонка, медальон, миниатюрный алтарь и два рога от шлема [Guzzo, 2003, p. 45–69, fig. 1]. Все эти вещи найдены, как полагают, на территории Италии, в Моргантине либо Даунии. Некоторые сосуды разновременны, и не исключено, что эта находка не является закрытым комплексом [Guzzo, 2003, p. 85].

Считается, что сосуды из Метрополитен Музее были найдены с монетой 216–212 гг. до н. э.² На этом основании М. Ю. Трейстер датирует чашу из Великопоского «временем не позднее середины III в. до н. э.» [Мордвинцева, Трейстер, 2007, т. I, с. 28], честно говоря, непонятно

¹ Благодарю д-ра Елку Пееву за любезно предоставленную информацию.

² В одной из последних работ, посвященных этому комплексу, предполагается, однако, что погребение, откуда якобы происходят сосуды, было совершено около 200 г. до н. э. [Guzzo, 2003, p. 85].



Рис. 15. Чаша из Великопоского и ее параллели:
 1–3 — Великопоское; 4 — Метрополитен Музей (по: [Guzzo, 2003]); 5 — Цвяткова Могила (по: [Ancient Gold, 1998]); 6 — Ольвия (по: [Дзис-Райко, Суничук, 1984]);
 7 — Кепы (по: [Усачева, 1978]); 8 — афинская агора (по: [Rotroff, 1997])

почему — ведь если исходить из даты монеты, то «комплекс» из Моргантины/Даунии позднее. Кроме того, датировка одной находки разновременных серебряных сосудов никак не говорит о том, до какого времени такие сосуды могли использоваться в других частях ойкумены. Например, аналоги высокой конической чаши из этого «клада» датируются с конца IV по конец II в. до н. э. [Guzzo, 2003, p. 82].

Декор корпуса пятиугольниками представлен на «мегарских» чашах. В отличие от металлических сосудов, пятиугольники здесь образованы рельефными линиями, что продиктовано материалом и способом изготовления. «Мегарские» чаши с таким декором есть в материалах афинской агоры (рис. 15, 8) и других памятников, датированных со второй четверти III [Rotroff, 1997, p. 108–109; Watzinger, 1901, p. 70, No. 6; Bouzhek, 1990, pl. 11, p. 68] по начало I в. до н. э. [Rotroff, 1982, p. 92, No. 403]. Интересно, что на чашах из Афин и Коринфа [Thompson, 1934, p. 381, No. D38, fig. 69; Edwards, 1975, p. 80, 181, No. 46, 908, 919], датирующихся III — серединой II в. до н. э., по линиям, образующим пятиугольники, проходят ряды рельефных точек (на металлических чашах — углубленных). На нашей территории «мегарские» чаши с подобным орнаментом найдены в тризне кургана 14 некрополя Кеп (рис. 15, 7), датированной II в. до н. э. [Усачева, 1978, с. 105, рис. 2, 5], в Танаисе [Книпович, 1949, с. 67, 69, рис. 24а] и Ольвии (рис. 15, 6; Дзис-Райко, Суничук, 1984, с. 157, рис. 2, 8; 9).

Такой же орнаментальный пояс, как на чашах из Метрополитен Музея и Великопоского (рис. 15, 3), украшает венчик чаши из Верхнего Погромного [Мордвинцева, Трейстер, 2007, т. I, с. 28–29, табл. 15; 24]. Она и по другим параметрам — форма корпуса и венчика, материал, техника — аналогична им. М. Ю. Трейстер считает ее продукцией мастерской селевкидского круга, главным образом на основании наличия накладной гирлянды без перевязи [Мордвинцева, Трейстер, 2007, т. I, с. 28]. В то же время орнаментация корпуса пяти- и шестиугольниками, ее параллели на «мегарских» чашах и ареал аналогий не позволяют исключить из предполагаемых центров изготовления таких сосудов балкано-малоазийский регион.

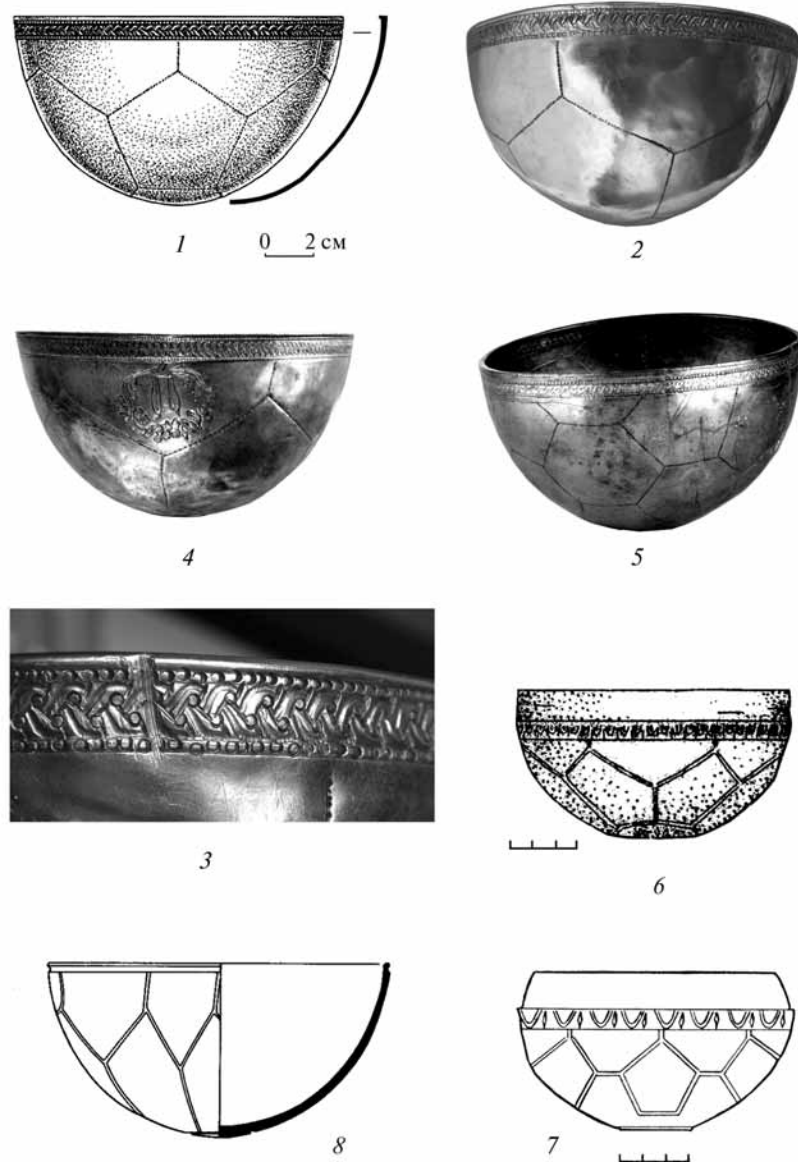
«Клад» из Великопоского интерпретировался и датировался по-разному. В одной из ранних работ я считал его позднескифским III в. до н. э. [Симоненко, 1982, с. 242]. Издатели отнесли его к концу этого столетия [Дзис-Райко, Суничук, 1984, с. 158]. Сейчас я полагаю, что «клад» из Великопоского, как и остальные «странные комплексы», оставлен сарматами не ранее конца II — I в. до н. э. [Симоненко, 1993а, с. 90; Редина, Симоненко, 2002, с. 86]. В этом случае чаша из Великопоского — еще один пример «запаздывания» некоторых импортов в сарматских памятниках.

Ю. П. Зайцев, напротив, связывает «странные комплексы» (называя их вотивными кладами) с позднескифским населением, оставившим Тираспольские курганы, и датирует их III — первой половиной II в. до н. э. [Зайцев, 2005, с. 94; 2008, с. 146–149]. Эту дату для Великопосского сейчас принял М. Ю. Трейстер [Мордвинцева, Трейстер, 2007, т. I, с. 27], хотя в свое время он вместе со мной и Б. А. Раевым обосновал именно позднюю датировку и сарматскую принадлежность «странных комплексов» [Раев, Симоненко, Трейстер, 1990, с. 120]. Не вступая здесь в дискуссию (мои аргументы см.: [Симоненко, 2005, с. 258–259]), отмечу лишь, что в позднескифских памятниках вообще и Тираспольских курганах в частности серебряных чаш нет вовсе (за исключением двух сосудов из мавзолея Неаполя Скифского), в то время как в раннесарматских погребениях и «странных комплексах» они, можно сказать, обычны.

Три чаши из Булаховки (кат. № 33.1–3; рис. 16, 1–3; цв. вкл., рис. 2) весьма распространенной в эпоху позднего эллинизма формы (parabolic cup). Такие сосуды были популярны во всем эллинистическом мире — от Италии до Индии. В Северном Причерноморье чаши этого типа найдены в богатых варварских погребениях Азиатского Боспора конца II — I в. до н. э.: Артюховский курган, Буерова Могила, станица Ахтанизовская [Максимова, 1979, с. 80–81]. Эта форма появилась около середины II в. до н. э., пик ее популярности пришелся на конец II — I в. до н. э., а наиболее поздние экземпляры найдены в комплексе из Сынкренъ в Румынии с воинской фибулой рубежа н. э. [Marghitan, 1976, pl. XXV: 2; XXVI: 2; XXXIII: 2]. Такие чаши изготавливались не только из металла, но и из стекла [рис. 16, 5; Weinberg, McClellan, 1992, p. 100–101, 107, cat. No. 53, 55, 63].

Этому же типу принадлежит чаша из Весняного (кат. № 109.2; рис. 16, 4). Интересно, что спустя около 150 лет после изготовления сарматы прикрепили к ней три подвижных кольца и превратили чашу в украшение конского нагрудника. Таким же образом они переделали серебряную чашу из Козырки. К сожалению, она была утрачена во время штурма Берлина в 1945 г., и в нашем распоряжении есть только фото из архива Античного собрания Берлинских государственных музеев (рис. 16, 6). Судя по нему, чаша была неглубокой, с округлым дном. Диаметр ее 14,8 см. У края чаши с внешней стороны были приклепаны узкие длинные атташи с петлями, в которых подвижно закреплены кольца — два рядом друг с другом и одно на противоположном краю [Simonenko, 2004, S. 204–206, Abb. 4, 1].

По основным параметрам чаша из Козырки близка экземпляру из Цветны (см. ниже) и, вероятно, позднеэллинистического времени. Ничего более определенного я утверждать не могу.



Рис. 16. Серебряные чаши: 1–3 — Булаховка; 4 — Весняное; 5 — ГЭ (по: [Кунина, 1997]); 6 — Козырка

Аналогий *килику* (рис. 17, 1, 2) и *чаше* (рис. 17, 3) из Ногайчинского кургана (кат. № 106.8) найти не удалось. Врезной орнамент на дне сосуда и рельефный киматий по венчику, а также система крепления ручек характерны для эпохи эллинизма. Весьма своеобразны фигурные завершения ручек килика в виде четырехлепесткового цветка. Подобные ручки — у амфоры, изображенной на серебряном канфаре времени Нерона из клада конца II — начала III в. н. э.¹ в Бертувиле [Baratte, 1989, p. 84]. Рядом с ней на украшенном рельефами мраморном (?) столе стоит набор посуды для питья — два ритона и два канфара (рис. 17, 4). Аналогичные ритоны с протомой льва, пантеры или рыси, восходящие к ахеменидской традиции, делались в Парфии и Иране в I в. до н. э. [Gunter, Jatt, 1992, p. 95; Pfrommer, 1993, p. 178, 179, 186, 187]. Изображенные довольно схематично канфары еще более ранние: сосуды такого типа (*pokalkantharoi*) М. Пфроммер датирует первой половиной III в. до н. э. [Pfrommer, 1995, Taf. 40]. Таким образом, амфора с ручками типа ногайчинских изображена вместе с сосудами III—I вв. до н. э., что в сочетании с ее формой предполагает такую же дату и для нее. Во всяком случае, в римское время такие ручки неизвестны.

По моему мнению, могила в Ногайчинском кургане относится к концу I — началу II в. н. э. [Симоненко, 1993, с. 117]. Ю. П. Зайцев, В. И. Мордвинцева датируют это погребение не позднее середины I в. до н. э. (ссылки на их работы и полемику см.: [Симоненко, 2006, с. 142–145]). М. Ю. Трейстер, вначале не возражавший против моей даты [Трейстер, 2000, с. 202], теперь присоединился к их точке зрения. Часть драгоценностей из этого погребения, по его мнению, датируется в рамках конца III — II в. до н. э. [Трейстер, 2000, с. 201]. Судя по всему, серебряные килик и чаша из этого комплекса также старше времени захоронения.

Нет аналогов и *чаше* из Цветны (рис. 18). Широкие и неглубокие фиалы бытовали во II—I вв. до н. э. и производились на эллинистическом Востоке [Pfrommer, 1993, No. 1–18]. Такая чаша, например, найдена в богатом сарматском погребении конца I — начала II в. н. э. у с. Жутово [Мордвинцева, 2000, с. 149]. Однако все они круглодонные, в то время как на чаше из Цветны изнутри отштампован кольцевой поддон — такой технологический прием встречен впервые.

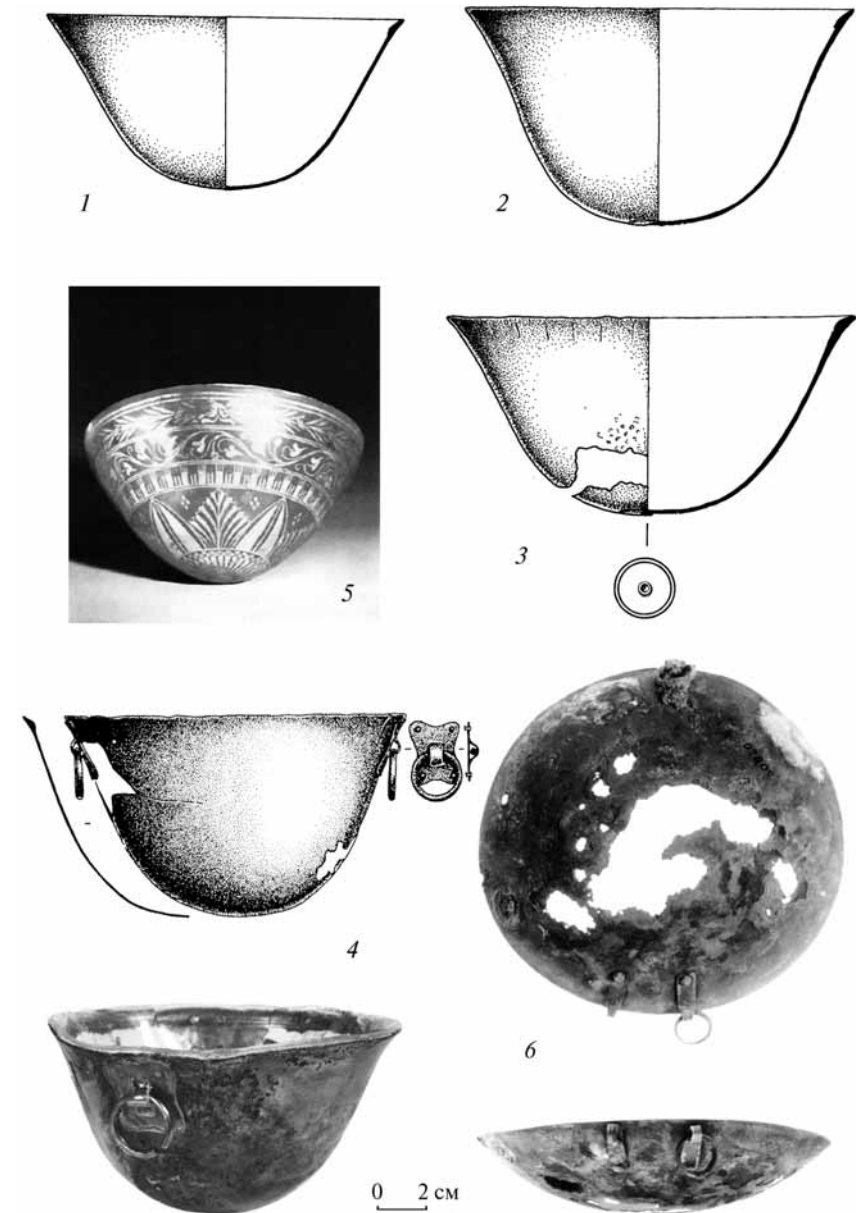
В центре внутренней поверхности чаши был напаян позолоченный медальон, скрывавший место штамповки поддона. Он практически разрушен, и по сохранившимся фрагментам можно сказать лишь, что



Рис. 17. Серебряные сосуды из Ногайчинского кургана: 1, 3 — килик и чаша (по: [Зайцев, Мордвинцева, 2003]); 2 — килик (по: [Ščerinskij, 1994]); 4 — изображения сосудов на канфаре из Бертувила (по: [Baratte, 1989])

¹ Исследователям, не признающим возможности «запаздывания» вещей в древности, рекомендую сопоставить даты канфара и клада, в составе которого он был найден.

медальон имел рельефный бортик, подчеркнутый циркульным орнаментом, и был покрыт рядами чеканных точек (рис. 18, 6; 7). Скорее всего в центре медальона было сюжетное изображение. Ближайшая аналогия такой схемы — серебряные чаши из Садового кургана [Raev, 1986, p. 12–14]. По мнению Б. А. Раева, они были изготовлены в августовское время, а медальоны — гораздо раньше, в эпоху позднего эллинизма. Такая практика изготовления дорогих серебряных сосудов в римском ювелирном деле известна из письменных источников [Cicero, *Verr. II*, 4 XXIV, 54].

Не совсем обычны и ручки — овалы, на прямоугольных атташах (рис. 18, 4). С этими ручками чаша выглядит как «макет» или миниатюрная копия лутерия. Конструкция такой ручки весьма древняя, известная с V–IV вв. до н. э. Позже она, с незначительными изменениями, применялась на тазах Эггерс 91, относящихся к фазе А, т. е. II–I вв. до н. э. В римское время в моду вошли дуговидные напаянные ручки, а подвижные сохранились в виде одного или нескольких колец на чашах позднеримского времени.

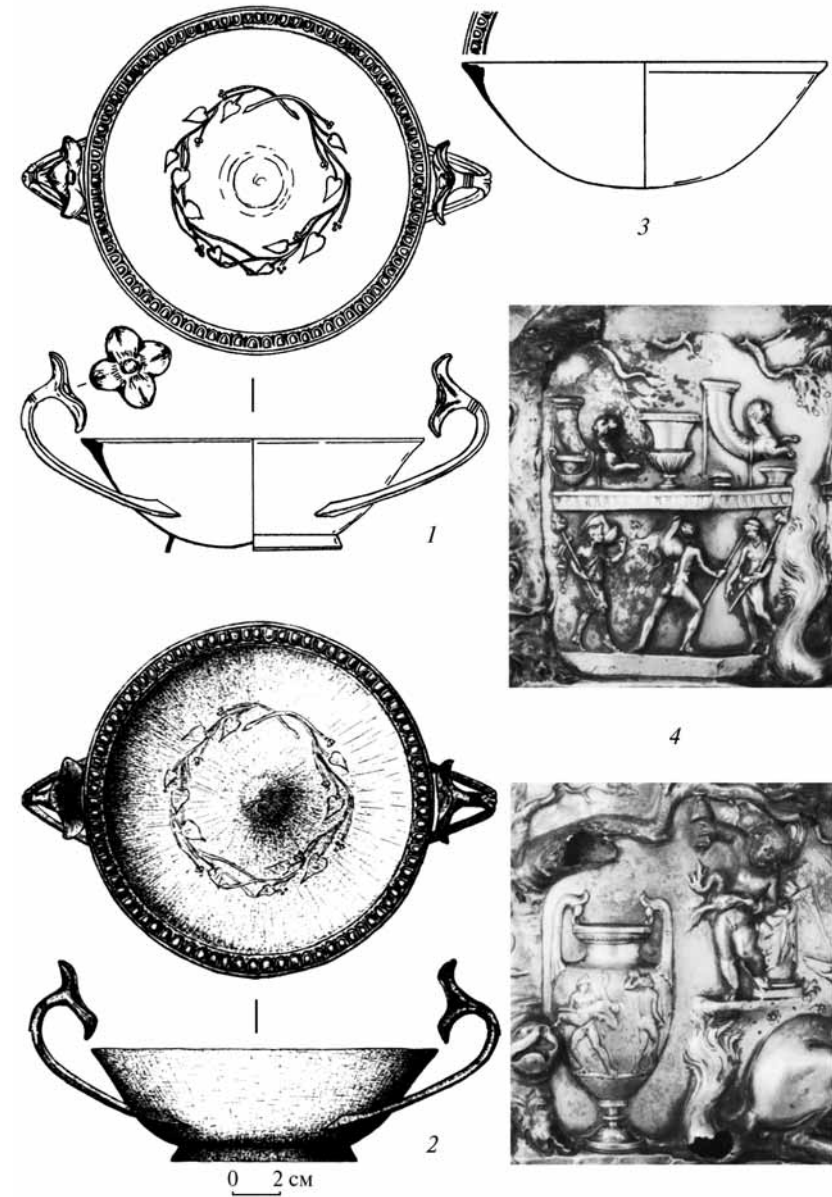
Чаша из Цветны, ручки которой «абсолютно нехарактерны для античных фиал», ассоциируется у М. Ю. Трейстера с чашей из Верхнего Погромного и «чашами-фаларами» (по его определению) из Весняного и Грушки с тремя кольцами. Не совсем понятно, что общего нашел он в них. К стенке чаши из Верхнего Погромного приклепана П-образная неподвижная ручка, а на вещах типа Весняное — Грушка — по три подвижных кольца, ручками отнюдь не являвшихся. Бляха из Грушки, как и ее аналог из могильника Дачи, — оригинальное изделие, а не переделка античного сосуда [Мордвинцева, Трейстер, 2007, т. I, с. 30].

Связь этих вещей М. Ю. Трейстер видит в ручках, за которые «сарматы часто подвешивали подобные сосуды, поэтому некоторые изделия (античные чаши. — А. С.) были кустарно доработаны», то бишь к ним приделывали ручки [Мордвинцева, Трейстер, 2007, т. I, с. 32]. Не знаю, как часто и куда подвешивали сарматы чаши типа Верхнего Погромного (она уникальна), но вещь из Весняного сосудом не является. Это сделанная из сосуда центральная бляха одного из видов конского нагрудника — подперся. Такие бляхи не подвешивали за кольца, а крепили к этим кольцам ремни. Ручки на чаше из Цветны далеко не кустарной работы, а столь же совершенны в технологическом и художественном отношении (рис. 18, 4), как и сама чаша, и, безусловно, сделаны античным тореvтом.

Все это сложное и искусственное сближение совершенно разных и несближаемых вещей имеет целью представить чашу из Цветны как «изделие мастерской одного из городов Северного Причерноморья,



Рис. 18. Чаша из Цветны:
1, 2 — вид снаружи и изнутри; 3 — профиль сосуда; 4 — ручка; 5 — венчик изнутри;
6, 7 — медальон со дна (фото автора, рисунки А. Савина)

специально выполненное для сарматского заказчика» [Мордвинцева, Трейстер, 2007, т. I, с. 32]. У этой гипотезы есть один недостаток — она абсолютно неправдоподобна, и вот почему.

Во-первых, бляхи подперся, с которыми сопоставляется чаша, имели обязательно по три кольца, расположенных Y-образно, — два на одном краю и одно напротив них. Такое расположение диктовалось конструкцией снаряжения. Три ручки в виде подвижных колец были на позднеримских чашах [Ondrouch, 1957, tab. 38–41, 1; 43; Kraskovska, 1978, p. 33, pl. XVIII, 3, 4; fig. 11, 3; Wielowejski, 1985, Taf. 12, 3], но там кольца расположены радиально по трем точкам сосуда. Они предназначались для подвешивания чаши на треножнике и, кроме внешнего сходства, не имеют ничего общего с кольцами на сарматских бляхах. У чаши из Цветны — две ручки, одна напротив другой (следы припоя отчетливо видны на стенках). Такое расположение ручек предполагает их использование только по прямому назначению — за них поднимали чашу.

Во-вторых, атташи, в которых закреплены кольца на бляхах подперся, всегда приклепаны к корпусу бляхи, учитывая сильные нагрузки на них. Атташи бляхи из Дач — в виде коротких вертикальных петель, отлитых вместе с корпусом, в которых подвижно закреплены кольца. Вообще, пайка как элемент соединения металлических частей конской сбруи почти не применялась (за исключением крепления декоративных элементов).

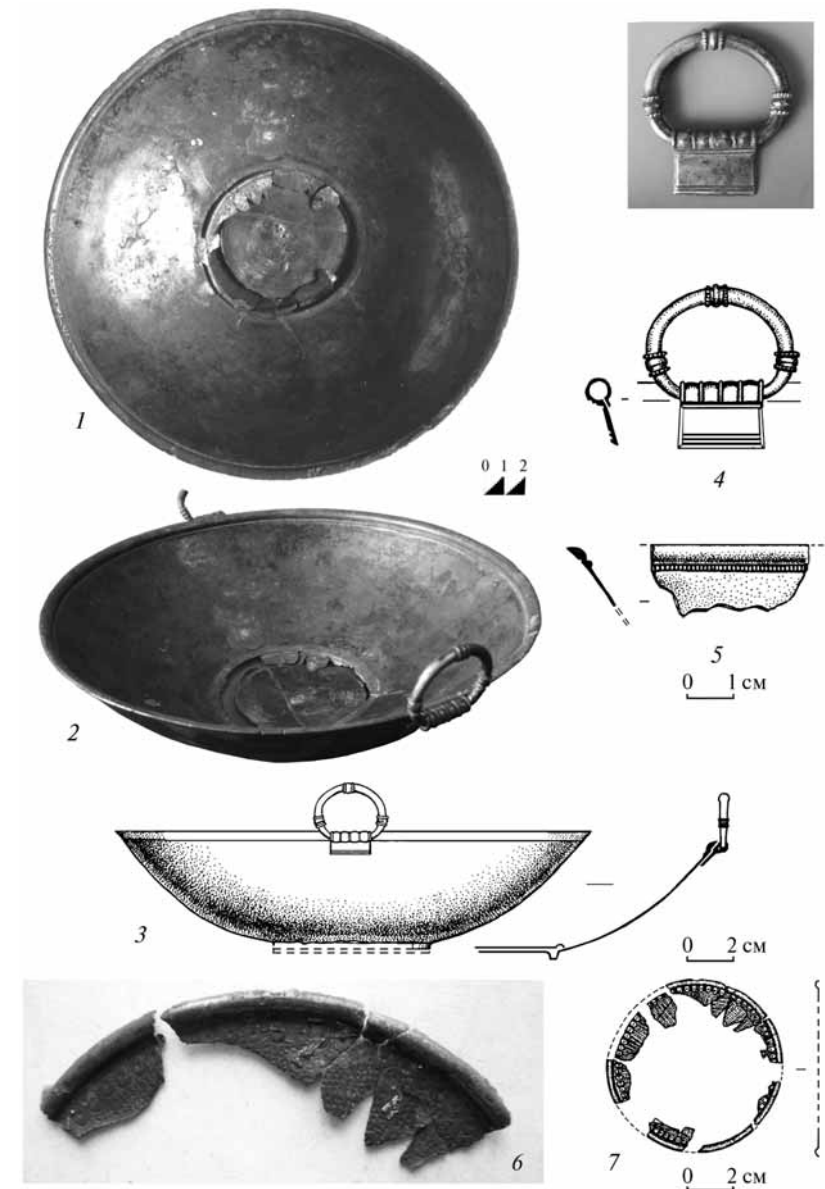
В-третьих, чаша из Цветны была сделана тогда, когда блях с тремя кольцами еще не изобрели: они появились у сарматов не ранее I в. н. э. В целом между фактом переделки самими сарматами античных чаш в бляхи подперся и наличием ручек на фиале из Цветны нет ни исторической, ни внутренне логической связи. Боюсь, что существование в античных центрах Северного Причерноморья ювелирных мастерских, работавших по сарматским заказам, нужно доказывать на других примерах.

Таким образом, технологические и стилистические признаки позволяют датировать чашу из Цветны временем не позднее конца I в. до н. э., в то время как весь комплекс относится ко второй половине — концу I в. н. э.¹

В декоре и технологии *ойнохой* из Соколовой Могилы (кат. № 110.1; рис. 19) присутствуют весьма ранние элементы. Оформление корпуса яйцевидными выпуклостями (цв. вкл., рис. 4, 1; 5, 3, 4) появляется на ближневосточных серебряных сосудах еще в первой половине IV в. до н. э. [Pfrommer, 1995, Taf. 16 ff.] и применяется вплоть до римского времени [Мордвинцева, Трейстер, 2007, т. I, с. 43]. Уникально исполне-

¹ См. сн. на с. 36.



Рис. 19. Ойнохоя из Соколовой Могилы

ние нижнего атташа ручки — он не отлит вместе с ней, как на римских кувшинах, и не «изготовлен отдельно от ручки и припаян к тулову, как на ойнохоях из Ливана и Боскореале» [там же], а отштампован на корпусе. Это хорошо заметно снаружи, при переходе маски в корпус, когда гравировка «сползает» с лица на стенку сосуда (цв. вкл., рис. 5, 1), и внутри, где находится углубление — «негатив» (цв. вкл., рис. 5, 2).

Перечисленные признаки, даже при отсутствии аналогов, позволяют считать ойнохоя из Соколовой Могилы изделием позднеэллинистиче-

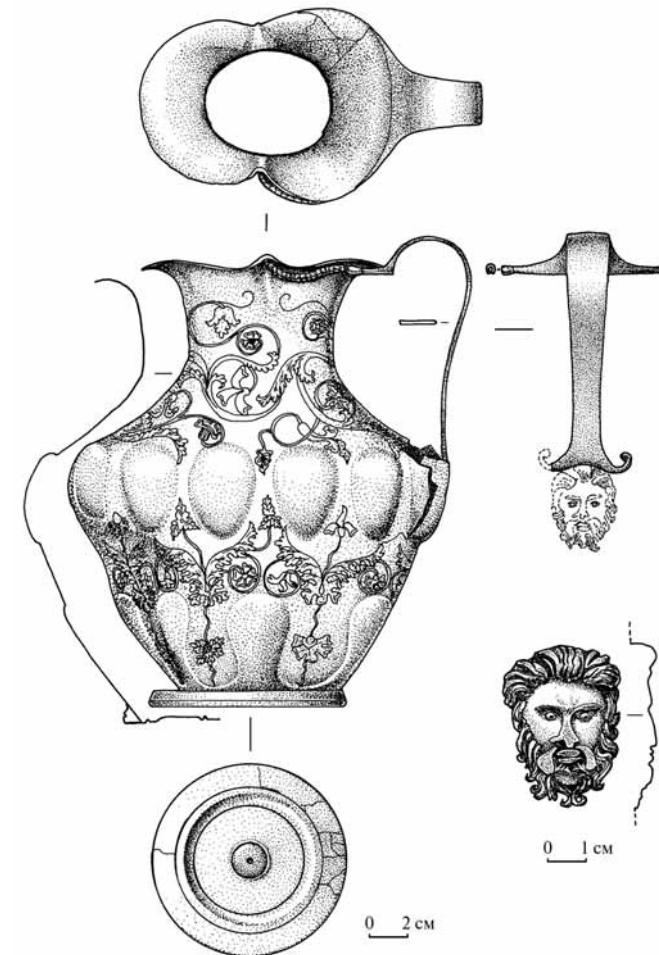

Рис. 20. Лагинос из Весняного

ских мастерских Ближнего Востока или Египта. Г. Т. Ковпаненко, оставляя вопрос о месте изготовления ойнохой открытым [Ковпаненко, 1986, с. 56], сравнила ее с южноиталийским сосудом из Цветны (кат. № 90.1; рис. 40). М. Ю. Трейстер датирует ойнохой из Соколовой Могилы августовской эпохой и считает провинциальным подражанием скорее малоазийским или левантйским, нежели италийским, сосудам [Мордвинцева, Трейстер, 2007, т. I, с. 43].

Отдельные особенности лагиноса из Весняного (кат. № 109.1; рис. 20; цв. вкл., рис. 3, 1) — форма поддона, характерный для римских кувшинов

верхний атташ, декор — указывают на безусловно провинциально-римское происхождение этого сосуда. Сходное оформление атташей (сердцевидный внизу и дуговидный с выступом — «пальцем» вверх) — у бронзового кувшина фаз А₃/В_{1а} из Семянице в Польше [Wielowiejski, 1985, S. 303, Taf. 5, 1]. По пропорциям корпуса и горла близок нашему кувшину начала I в. н. э. из кургана «А» могильника Визе в Турции [Raev, 1977, S. 632, Taf. 13, 2]. Бронзовая ойнохой близких пропорций с аналогичным корпусом найдена в могиле 7 кургана Рошава Драгана в Болгарии, датирующейся второй половиной — концом I в. н. э. [Буюклиев, 1986, с. 45, табл. 26, 350]. Встречается в раннеримское время и отделка ручки рельефным орнаментом по краям и округлым продольным ребром по длинной оси [Hayes, 1984, p. 96–97, cat. No. 152; Bini, Caramella, Viccioli, 1995, p. 49–50, tav. XXXIII: 2a, 3a]. Однако сочетание всех этих признаков в одном сосуде, который мог бы послужить аналогией нашему, мне неизвестно.

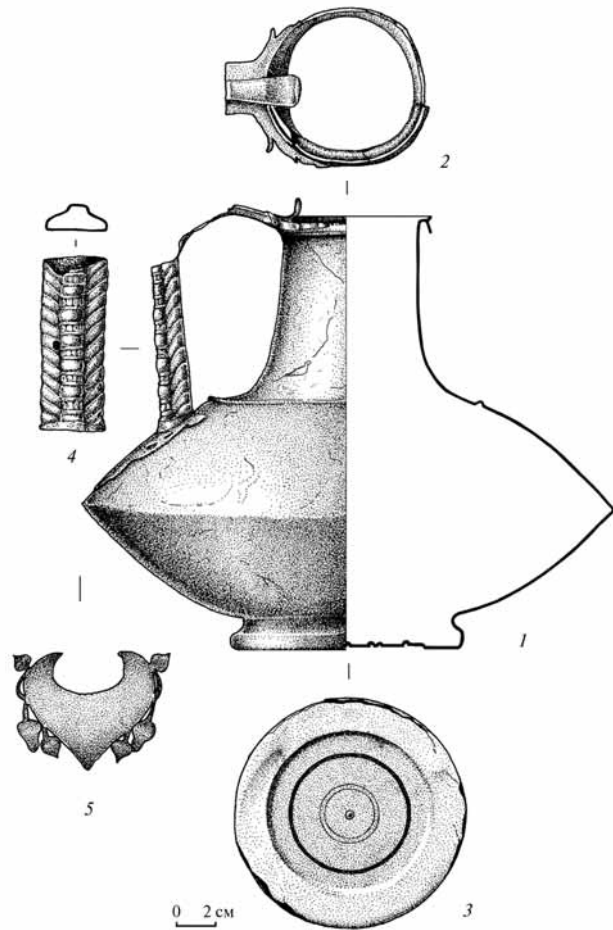
При дальнейшем исследовании совершенно неожиданно оказалось, что ближайшим аналогом корпуса лагиноса из Весняного является корпус бронзового двуручного кувшина IV в. до н. э. из некрополя Дервени в Греции [Θεμελης, Τουτσογλου, 1997, p. 85, B34; Pandermalis, 2005, p. 80, No. 8]. Они практически идентичны (цв. вкл., рис. 3), вплоть до валика у основания горла. Я не рискну утверждать наверняка, но похоже, что лагинос из Весняного в римское время был смонтирован из подобного корпуса IV в. до н. э. и современных мастеру венчика и ручки. Косвенным подтверждением этого могут служить наблюдения реставратора, работавшего с сосудом из Весняного. По его словам, лагинос сделан неумелой рукой. Венчик, поддон и ручка выполнены из высокопробного серебра, корпус — из тонкого серебряного листа низкого качества. Не исключено, что это штучное (отсюда и отсутствие аналогов) изделие провинциального ремесленника, использовавшего детали одного или нескольких античных сосудов. К близкому выводу пришел М. Ю. Трейстер, но почему он датирует лагинос из Весняного именно «около середины — третьей четверти I в. н. э.» [Мордвинцева, Трейстер, 2007, т. I, с. 44], мне непонятно. Комплекс датируется второй половиной I в. н. э. [Simonenko, 1997, S. 404].

Канфар из Соколовой Могилы (кат. № 110.2; рис. 21, 1) по форме корпуса близок типу Эггерс 169. Б. А. Раев обоснованно отметил, что датировка Х. Ю. Эггерсом этого типа фазой С₂ завышена [Raev, 1986, p. 16]: такие канфары встречаются в комплексах раннеримского времени, а появились еще в I в. до н. э. [Strong, 1966, p. 134]. Дата погребения в Соколовой Могиле (первая половина I в. н. э., по мнению Г. Т. Ковпаненко, вторая половина этого столетия — по моему мнению) подтверждает это. Близкий по типу сосуд найден в кургане Хохлач конца I —



Рис. 21. Серебряные канфары:
1 — Соколова Могила; 2, 2а, 3 — Запрудье

начала II в. н. э. Однако канфары из Соколовой Могилы и Хохлача отличаются от римских изделий типа Эггерс 169 — тяжелых, с толстыми стенками, украшенных пышными рельефными композициями, тщательно отделанных. Они сделаны из тонкого листа металла, корпус не орнаментирован. По мнению Б. А. Раева, основанному на археологических находках, подобные канфары изготавливались в мастерских Фракии как подражание пышным итальяским образцам [Raev, 1986, p. 15–16]¹.

¹ Надеюсь, я развеял недоумение М. Ю. Трейстера по поводу оснований для моего определения канфара из Соколовой Могилы как «фракийского» [Мордвинцева, Трейстер, 2007, т. I, с. 23, сн. 102].

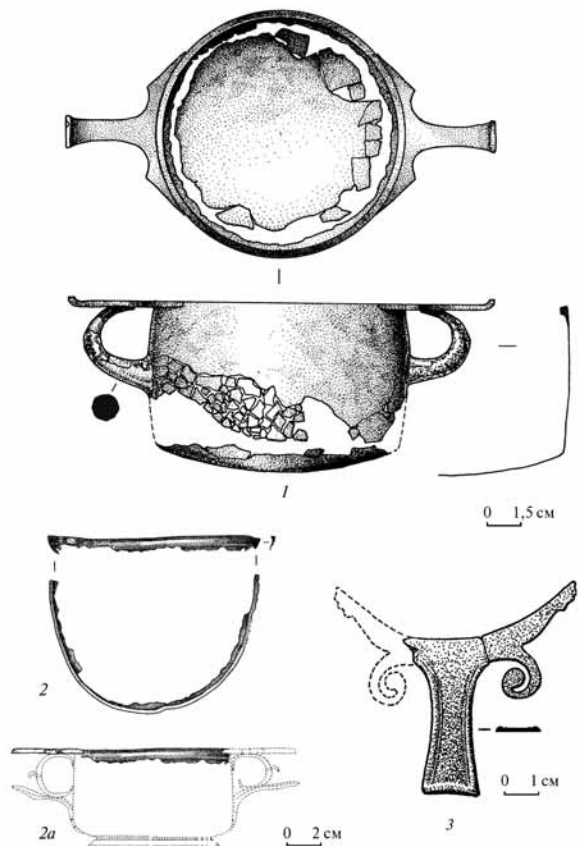

Рис. 22. Серебряные стаканы:
1–5 — Чугуно-Крепинка; 6 — Актово

Фрагмент венчика (рис. 21, 2; 2а) и верхний атташ (рис. 21, 3) еще одного серебряного канфара найдены в Запрудье (кат. № 72.5). Судя по орнаментированному венчику и завиткам на атташе, это мог быть и кубок типа найденного в Жутово [Мордвинцева, 2000, с. 149–150], близкий по форме кубкам Эггерс 170. Различные отклонения от эггерсовых форм и низкое качество работы (фрагменты из Запрудья не составляют исключения) привели Б. А. Раева к обоснованному выводу об изготовлении большинства серебряных сосудов из сарматских могил где-то на Ближнем Востоке или в Закавказье [Раев, 1987, с. 119–121].

Редкой формой являются *стаканы*, найденные в Чугуно-Крепинке (кат. № 5.7; рис. 22, 1–5) и Актовом (кат. № 113.1; рис. 22, 6). Прямых

аналогий им найти не удалось. Стеклоанный стакан подобной формы хранится в турецкой коллекции Юкселя Эримтана (Yüksel Erimtan) [Lightfoot, Arslan, 1992, p. 169, cat. No. 104]. Два бронзовых цилиндрических стакана римского времени есть в коллекции Королевского музея Онтарио (Royal Ontario Museum) в Торонто [Hayes, 1984, p. 95, cat. No. 150, 151].

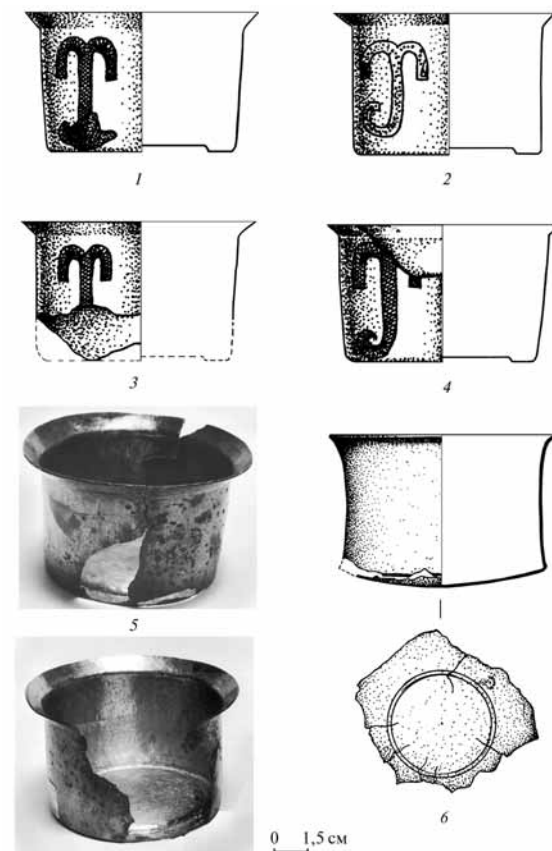
1.5.2. Бронзовые сосуды. Ситулы кат. № 108.1 (рис. 23, 2; 24, 2) и 134.1 (рис. 23, 1; 24, 1) обнаружены в «странных комплексах» II—I вв. до н. э. (Марьевка, Веселая Долина). Кроме того, в Северном Причерноморье ситулы этого типа были найдены в комплексах у Старых Бедражей (рис. 24, 3)¹ и Сипотен в Молдове [Редина, Симоненко, 2002, с. 93, рис. 6, 4, Сергеев, 1956, с. 135–137]. Не исключено, что такая же ситула, хранящаяся в Музее истории донского казачества, была найдена вместе со шлемом Монтефортино из этого же музея [Раев, Симоненко, Трейстер, 1990, с. 131].

Мне показалось, что это сосуды типа Эггерс 23 [Симоненко, 2004, с. 139], а В. Е. Еременко отнес их к типу Эггерс 20 [Еременко, 1997, с. 177]. Б. А. Раев сближал их с ситулами Эггерс 20–22 [Раев, 1988, p. 350]. Ю. П. Зайцев считает, что эти ситулы не принадлежат ни одному из эггерсовых типов, поскольку их не было в Свободной Германии [Зайцев, 2005, с. 93], но это обстоятельство, как и кельтское происхождение таких ситул, отметил еще Ежи Веловецкий [Wielowejski, 1985, S. 157].

Сосуды из Сарматии действительно несколько отличаются от эггерсовых форм [Eggers, 1951, Taf. 4, 19, 20, 23], прежде всего системой крепления ручки. Она сохранилась на экземпляре из Старых Бедражей и на некоторых европейских находках [Wielowejski, 1985, S. 158, Abb. 2]. Вокруг шейки были обернуты две железные дуги с раскле-



Рис. 23. Бронзовые ситулы:
1 — Веселая Долина;
2 — Марьевка

¹ В других работах (см., напр.: [Мордвинцева, 2001; Редина, Симоненко, 2002; Симоненко, 2004]) местом его находки ошибочно указано находящееся рядом с. Новые Бедражи.

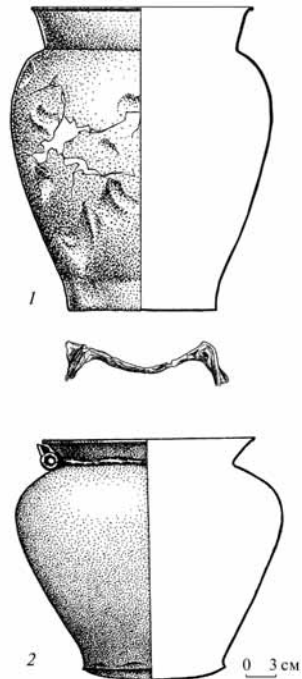

Рис. 24. Бронзовые ситулы (фото автора):
1 — Веселая Долина; 2 — Марьевка; 3 — Старые Бедражи;
4 — Зубовице, Польша (по: [Wielowejski, 1985])

паннами в круглые шайбы концами. Между шайбами вставлялись вертикальные скобы, концы которых были закручены в петлю, а затем шайбы и скобы соединялись заклепкой. В скобы продевались загнутые крючком концы железной дужки (рис. 24, 4).

Находки таких ситул (их называют «ситулы типа Баргфельд») в Западной и Центральной Европе достаточно часты. Однако хронология их окончательно не установлена. Близкие им ситулы Эггерс 23 бытовали на ступени А, т. е. во II—I вв. до н. э. [Eggers, 1951, S. 161]. В. Е. Еременко полагает, что ситулы из Сарматии «с достаточной уверенностью» можно отнести к Латену С₂ или 200/180–120/116 гг. до н. э. по европейской хронологической шкале [Еременко, 1997, с. 177]. Подобный

сосуд из могилы 4 некрополя кельтского племени венетов Валеджио скуль Минчио найден вместе с кружкой типа Орнавассо и черпаком типа Песчате (рис. 25) и датируется I в. до н. э. [Tesori, 1998, p. 132, 133, No. 1.52]. В Средней Европе находки таких ситул и их фрагментов на кельтских оппидумах относятся к позднему предримскому времени [Wielowejski, 1985, S. 157]. Ю. П. Зайцев утверждает, что наиболее ранние ситулы этого типа происходят из гробницы 8 некрополя Монтефортино конца III — начала II в. до н. э., а наиболее поздние найдены на дне колодцев в Тулузе, засыпанных в первой половине I в. до н. э. [Зайцев, 2005, с. 93].

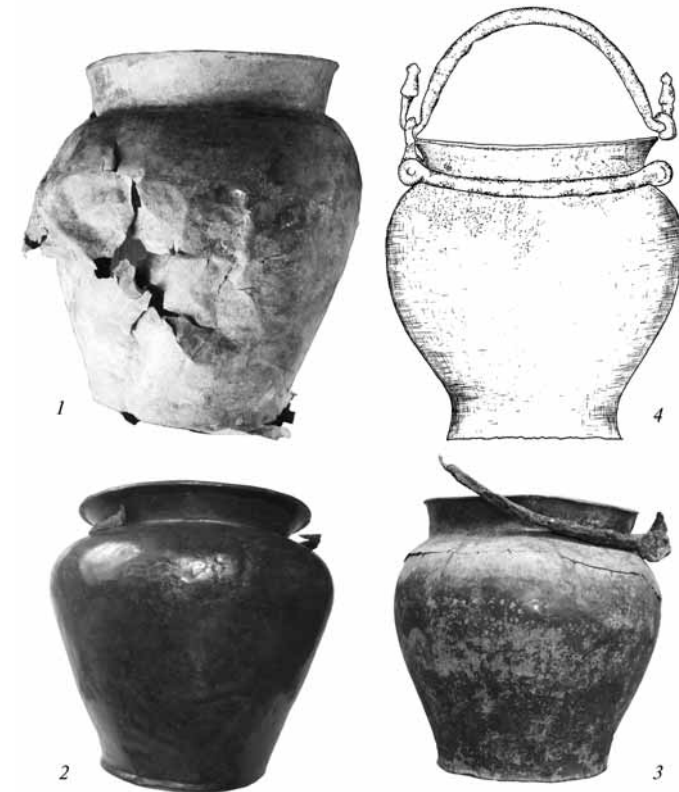
Однако вряд ли в колодцах Тулузы закончили свое существование все ситулы этого типа. Безусловно, какое-то время они продолжали использоваться, и археологический материал подтверждает это. На Балканах и в Иллирии (откуда, по мнению В. Е. Еременко, они и происходят) такие сосуды дожили до раннего римского времени, о чем свидетельствуют находки в Бэден [Sanie, 1993, с. 344–351, pl. 4: 1] и Сремске Раче [Милошевић, 1981, с. 35–41, табл. VIII, 2]. Ссылаясь на данные Аладара Радноти и Марии ден Бёстерд, Б. А. Раев писал об использовании ситул Баргфельд до 200 г. н. э. [Raev, 1988, p. 350].

Собственно говоря, нашей целью является не определение хронологии этих ситул в Западной Европе, а установление времени их бытования



Рис. 25. Металлические сосуды из некрополя Валеджио скуль Минчио (по: [Tesori, 1998])

в Северном Причерноморье. При этом, имея в виду европейские даты ситул, не следует забывать, что наши находки связаны с варварской кочевой средой, где металлическую посуду ценили и берегли. Второе обстоятельство, важное при датировке, — взаимовстречаемость ситул с другими хроноиндикаторами. Здесь-то и разгораются споры, поскольку ситулы сами выступают в этом качестве и от их даты иногда зависит датировка всего комплекса.

Даже если согласиться с нижней датой европейских ситул, приведенной Ю. П. Зайцевым (конец III в. до н. э.), то с учетом перечисленных выше находок достаточно очевидно, что основное время бытования таких сосудов — II–I вв. до н. э. и, возможно, первая половина I в. н. э. У нас они найдены вместе со шлемами Монтефортино (Марьевка, Веселая Долина, возможно, Новочеркасск), аналогии которых не старше II в. до н. э., фаларом с арочным орнаментом того же времени (Старые Бедражи) и фибулой среднелатенской схемы (Сипотены) второй половины II — I в. до н. э. Немаловажно и отсутствие таких сосудов в твердо датированных второй половиной III — первой половиной II в. до н. э. памятниках той же территории — Тираспольских курганах и Чобручском поселении.

Я не вижу оснований датировать северопричерноморские ситулы типа Баргфельд ранее второй половины II — I в. до н. э.

Две бронзовые ситулы римского времени разные. Одна (Соколова Могила, кат. № 110.3) близка типу Эггерс 38, бытовавшему на фазе B₂ (50/70–150/170 гг. н. э.), с такими же железными петлями для дужки, но несколько иных пропорций (рис. 26, 1, 2). Ситулы такой формы [Тассинари X1611 и X1612; рис. 26, 4; 5] известны в Помпеях [Tassinari, 1995, p. 309]. Подобные ситулы из Словакии Людмила Красковска (Kraskovská) считает продукцией рейнских мастерских [Kraskovská, 1978, s. 8]. Вторая (Градешка, к. 9, кат. № 149.1) имеет такой же, как у типа Эггерс 42, железный обруч вокруг шейки для крепления железной дужки, но иной корпус (рис. 26, 3). Тип Эггерс 42 датируется фазами B₂–C₂, погребение в Градешке — концом III в. н. э. Такая же ситула найдена в синхронном могильнику Градешка погребении у с. Кишпек на Северном Кавказе вместе с ситулой Эггерс 63 («Хеммоор»), что подтверждает эту дату.

Ковши, входившие в экипировку римского легионера, найдены в 6 пунктах. Эта категория вещей хорошо изучена (литературу см.: [Raev, 1986, p. 28–30]), а типология ковшей, которой пользуются все исследователи, создана Х. Ю. Эггерсом. По его схеме наши ковши относятся к следующим типам:

Эггерс 140 — Трояны (кат. № 94.1; рис. 27), Цветна (кат. № 90.2; рис. 28), Щучинка (кат. № 67.1; рис. 29), Краснополка (кат. № 68.2). Последний не сохранился и отнесен к этому типу М. Б. Щукиным предположительно



Рис. 26. Бронзовые ситулы:
1, 2 — Соколова Могила (фото автора); 3 — Градешка, к. 9;
4, 5 — Помпеи (по: [Tassinari, 1995])

[Shchukin, 1989, p. 318]. На ручках ковшей из Цветны и Шучинки — сегментовидный вырез, как у изделий Эггерс 137 и 138, но по пропорциям корпуса и размерам они ближе типу 140. Подобное сочетание — не редкость [Petrovszky, 1993, Taf. 1: IV2a; 11: С. 21.02; 20: N. 01.04; 28: Т. 08.07; 35: X.1937, X.52]. В склепе 735 Усть-Альминского могильника подобный ковш, с корпусом Эггерс 140 и окончанием ручки Эггерс 138 [Пуздровский, 2007, с. 169, рис. 153, 2], найден с амфорой типа С1-б по Внукову, имеющей двуствольные ручки (10-е г. I в. н. э. — первая треть II в. н. э.). Вероятно, схема Эггерса требует некоторой коррекции.

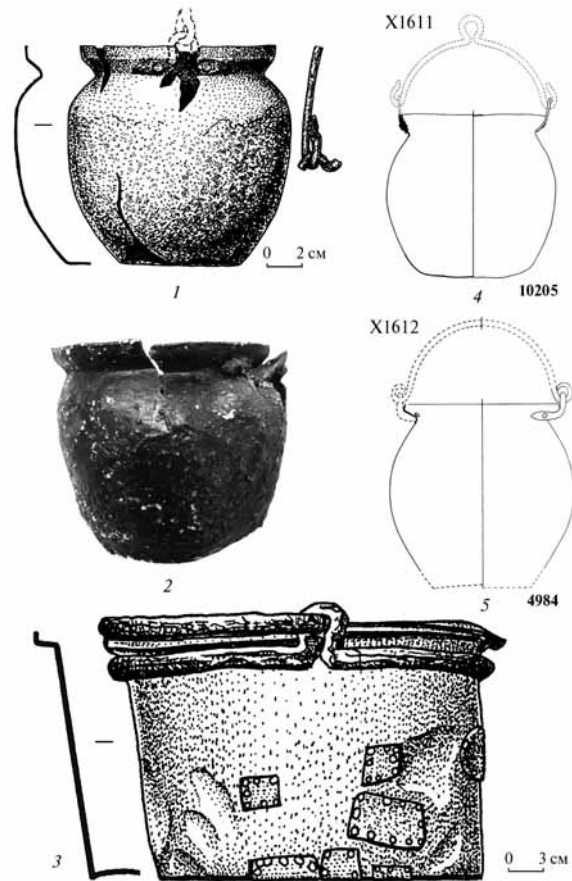

Рис. 27. Ковш Эггерс 140 из Троян (фото автора)

Ковши Эггерс 140 — едва ли не самый распространенный тип римской солдатской посуды. Х. Ю. Эггерс датировал их фазами В₁ (пик распространения) — В₂ (меньше) [Eggers, 1951, S. 172].

На Кубани ковши Эггерс 140 найдены в трех комплексах (Шенджий, Коноково, могильник Воронежского городища № 3) и датируются, по мнению авторов статьи, первой половиной I в. н. э. [Лимберис, Марченко, 2006, с. 52]. Мнение это основано на находках в одном из комплексов

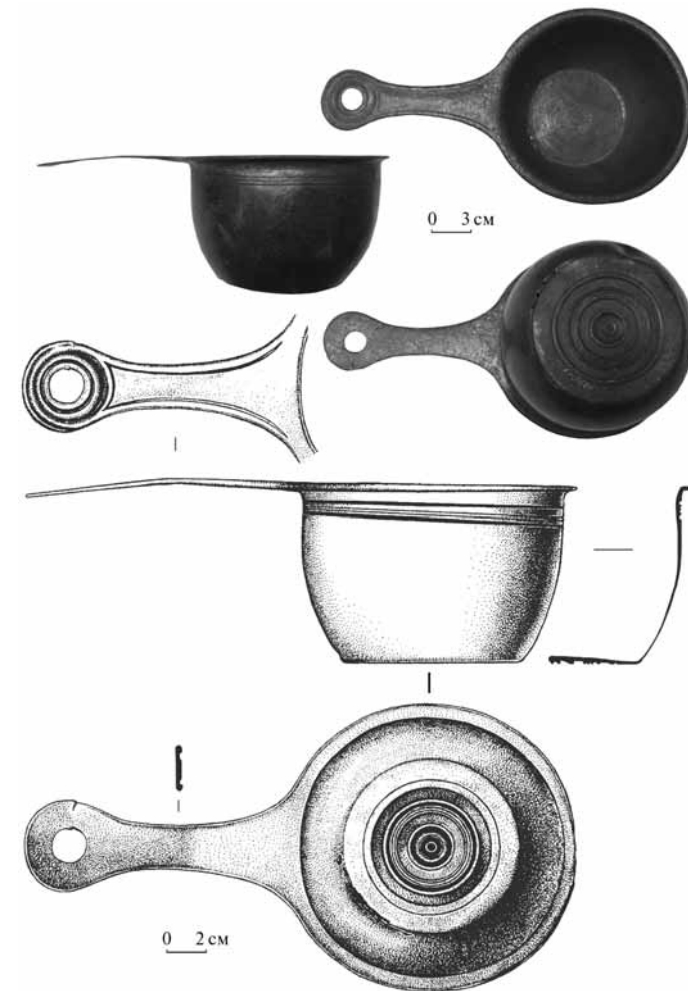

Рис. 28. Ковш Эггерс 140 из Цветны (фото автора)

боспорских монет конца I в. до н. э. Между тем монеты в погребениях указывают лишь на нижнюю дату захоронения, но отнюдь не определяют весь диапазон сложения комплекса. Любопытно, что ковши Эггерс 140 на остальных сарматских территориях и в позднескифских памятниках (Бельбек IV, мог. 172, 299; Усть-Альма, скл. 820) найдены преимущественно в комплексах второй половины I — начала II в. н. э. Не думаю, что на Кубань они стали попадать раньше.

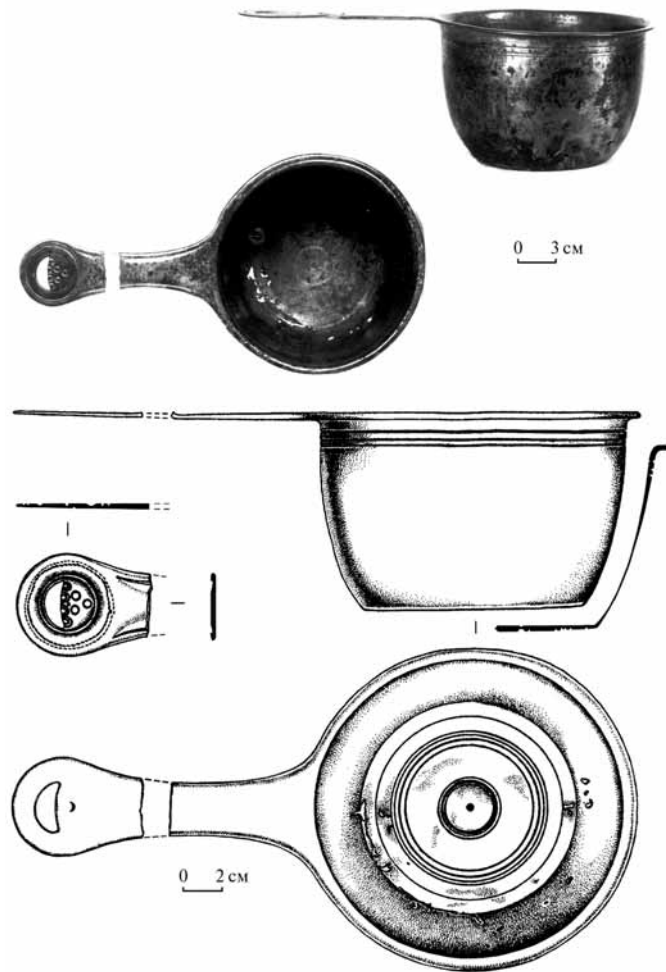

Рис. 29. Ковш Эггерс 140 из Щучинки (фото ГИМ)

Эггерс 142 — Ново-Петровка (кат. № 111.1; рис. 30). В. В. Кропоткин считал, что этот ковш принадлежит типу Эггерс 140 [Кропоткин, 1970, с. 97]. Датировка ковшей Эггерс 142 — фазы В₁—С₁ (меньше). В целом они синхронны ковшам Эггерс 140, но пик их распространения приходится на фазу В₂ (50/70—150/170 гг. н. э.).

Такие ковши редки и в Азиатской Сарматии. Ковш из разрушенного кургана в Гирейском карьере на Кубани [Лимберис, Марченко, 2006, с. 58,

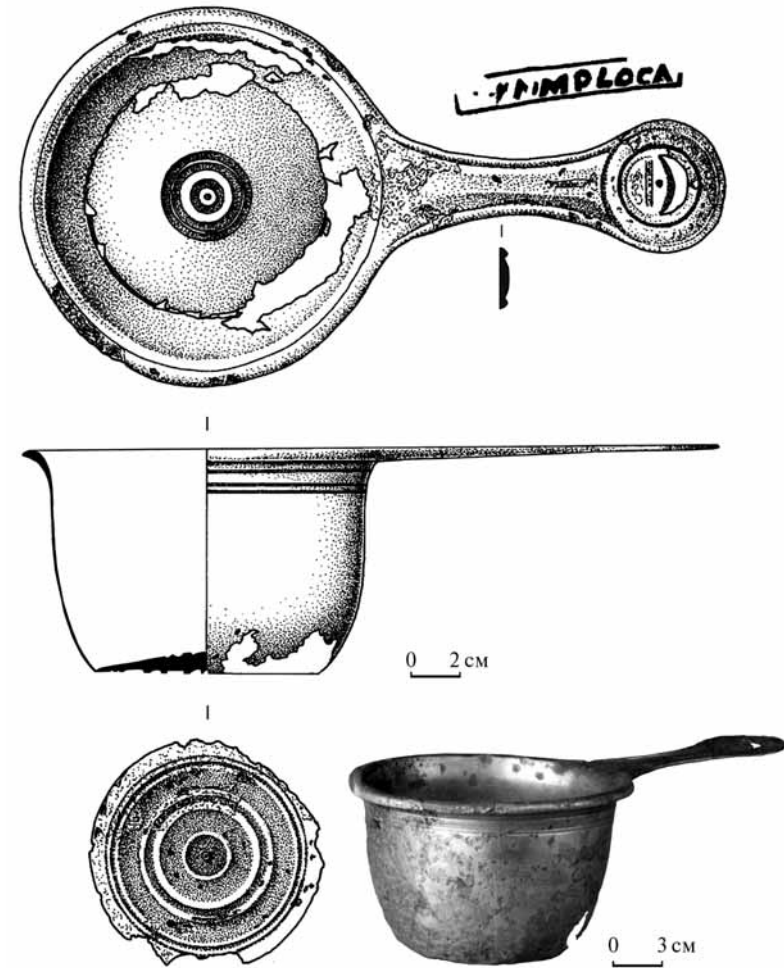

Рис. 30. Ковш Эггерс 142
из Ново-Петровки



Рис. 31. Ковш Эггерс 144
из Чугуно-Крепинки

рис. 5] имеет на ручке штемпель мастера Эпафродита LANSIΕΡΑΦΗΡΟ (DIT), который работал в 50/55–85 гг. н. э. [Petrovszky, 1993, S. 143, 144, 207].

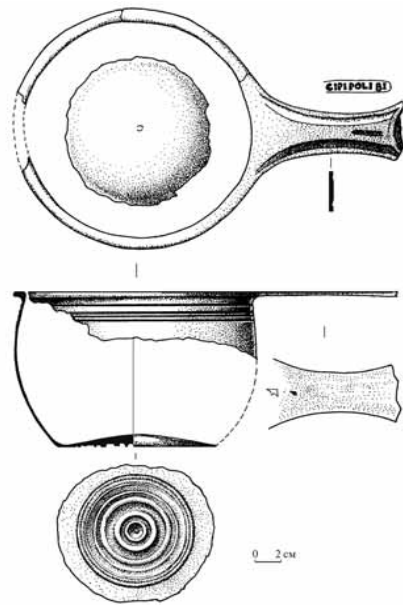
Эггерс 144 — Чугуно-Крепинка (кат. № 5.5; рис. 31). Достаточно распространенный в Европе тип, называемый также Гёдокер, датированный Эггерсом фазами В₁–С₁ (меньше) [Eggers, 1951, S. 172]. Ханс Норлинг-Кристенсен разделил такие ковши на две разновидности [Norling-Christensen, 1951, S. 177], ко второй из которых по декору венчика относится наш ковш. Ковши Эггерс 144 начали изготавливать в середине I в. н. э. в Италии и, возможно, в Южной Галлии [Stjernquist, 1978, p. 33]. Основная масса европейских находок датируется фазой В₂, и лишь несколько экземпляров относятся к III в. н. э. [Раев, Науменко, 1993, с. 155].

Из сарматских погребений происходят еще три ковша Эггерс 144 (Старые Куконешты в Молдове, Кобяково, погр. 1 и могильник Центральный, к. 20 на Нижнем Дону). Два таких сосуда найдены случайно [Раев, 1986, p. 31].

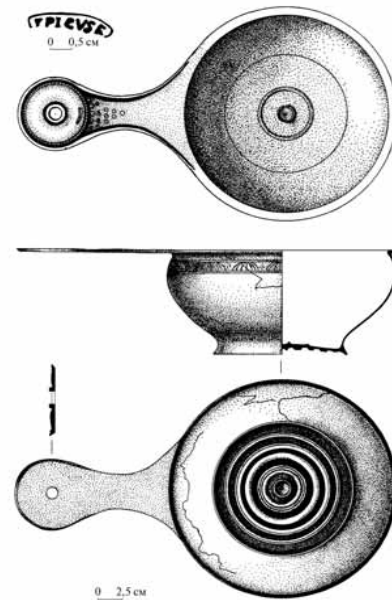
Наиболее вероятное время захоронения в могильнике Центральный — первая половина II в. н. э. [Раев, Науменко, 1993, с. 157], синхронно ему



Рис. 32. Бронзовая посуда из Чугуно-Крепинки (фото Д. Клочко):
1, 1а — ковш Эггерс 144; 2, 2а, б — цедилка Эггерс 160

погребение в Кобяковском некрополе [Guguev, 1986, p. 72]. Погребение в Старых Куконештах В. И. Гросу в свое время датировал последними тридцатью годами I в. н. э. [Гросу, 1990, с. 51]. Основанием для такой узкой датировки ему послужило сочетание круглого плоского неорнаментированного зеркала типа Хазанов-VI, бытовавшего долго — со II в. до н. э. по середину II в. н. э., — и гагатовых короткоцилиндрических бус типа Алексева 9, датирующихся I–II вв. н. э. При корректной датировке верхняя дата погребения в Старых Куконештах не исключает и середину II в. н. э.

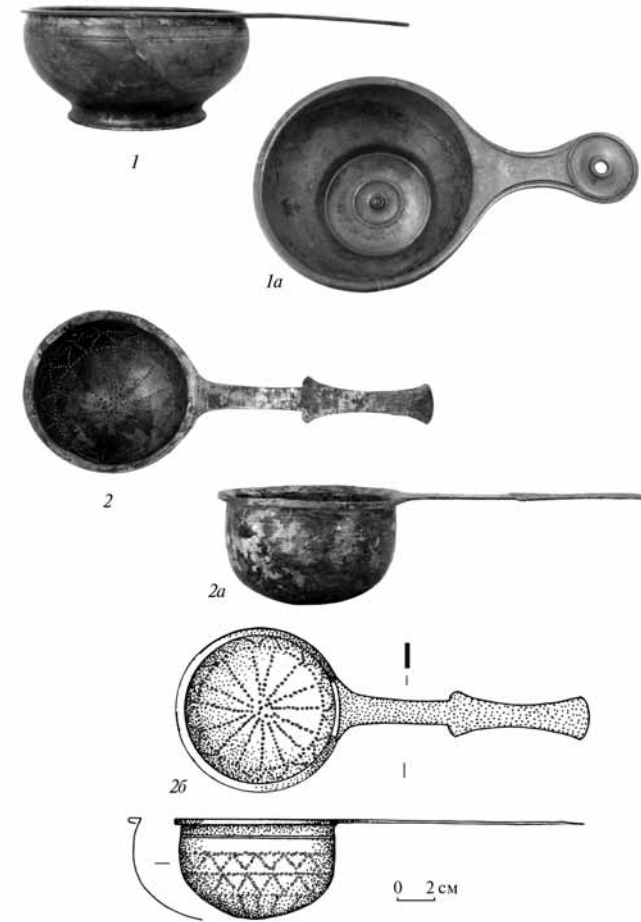

Рис. 33. Таз Эггерс 100
из Павловки

Несколько слов о хронологии Х. Ю. Эггерса. Она уже неоднократно уточнялась. Так, Рышард Волонгевич на материалах могильников Польши разделил фазу V_1 на две подфазы V_{1a} и V_{1b} и датировал их соответственно 10–40-ми и 40–70-ми гг., а фазу V_2 определил в пределах 70–170 гг. [Wołagiewicz, 1970, s. 225–245]. Эта же фаза, по Йозефу Веловейскому [Wielowiejski, 1970, s. 83], соответствует 70–180 гг., с подразделением на V_{2a} (70–120 гг.) и V_{2b} (120–180 гг.). Улла Лунд Хансен для Северной Европы выделила следующие фазы: V_{1a} (1–40 гг.), V_{1b} (40–70 гг.), V_2 (70–150 гг.) [Lund Hansen, 1987, S. 30]. Для территории Восточной Европы по шкале М. Б. Шукина интересующие нас фазы охватывают 8/10–18/35 гг. (V_{1a}), 18/50–35/68 гг. (V_{1b}) и 50/70–68/73 гг. (V_{1c}). Фаза V_2

определяется им в пределах 70/73–170/176 гг. [Shchukin, 1989, fig. 28].

М. Б. Шукин относил время производства и бытования ковшей Эггерс 140, 142 и 144 к фазе V_2 . Улла Лунд Хансен считает, что тип 140 характерен для фазы V_1 и ранней V_2 , а тип 144 — для фазы V_{1b} ее хронологии (Lund Hansen, 1987, S. 46).

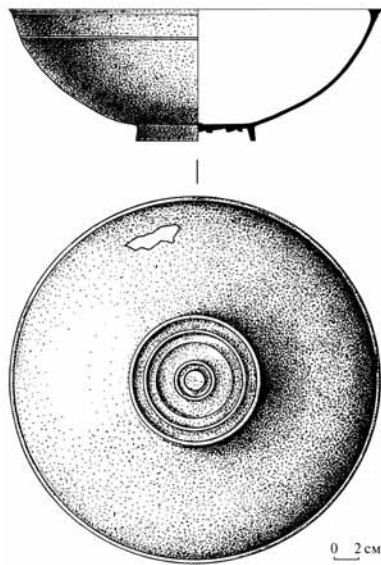
Датировку наших ковшей уточняют сопровождающий их материал и клейма. Ковш из Троян (без клейма) был найден вместе с «бактрийским» зеркалом типа Хазанов VIII, которые не встречаются в сарматских древностях позже начала II в. н. э. (Simonenko, 2001, p. 59). Вместе с ковшом из Цветны найдены ойнохоя Эггерс 124, золотой браслет типа Тиллятепе — Михайловка, фрагмент меотского серолощенного кувшина — вещи, присущие сарматским комплексам второй половины I — начала II в. н. э. На ковше из Щучинки — два клейма NGRANIPMLOCA. По схеме Ричарда Петровски это тип Y. 26 времени Нерона — Веспасиана (Petrovszky, 1993, S. 174). На ковше Эггерс 142 из Ново-Петровки — клеймо мастера Полибия из известного рода Ципиев, работавшего в Кампанье в 45/50–80/85 гг. [Petrovszky, 1993, S. 150] или в 40–79 гг. [Massari, Castoldi, 1985, p. 69]. Ковш Эггерс 144 из Чугуно-Крепинки маркирован редким клеймом PICVSF (Picus F[ecit], Y. 26 по Петровски) — мастера Пикуса из Гал-

лии, работавшего во время Флавиев [Petrovszky, 1993, S. 174].

Таким образом, ковши с территории Украины датируются второй половиной I — началом II в. н. э. Следует заметить, что большинство аналогичных ковшей из Сарматии найдены в могилах I — первой половины II в. н. э., причем преобладают комплексы второй половины I — первой трети II в. н. э. [Raev, 1986, p. 29–30; Раев, Науменко, 1993, с. 155, 157]. Комплексы с ковшами из Северного Причерноморья относятся к этому же времени.

Цедилка Эггерс 160 (кат. № 5.6) найдена вместе с тазом Эггерс 100, ковшом Эггерс 144, кувшинами Gegliederte kanne и Blechkanne. Она принадлежит к одному из наиболее распространенных в римское время типов бронзовой посуды (рис. 32, 2а, б). Самые ранние образцы таких цедилок появляются в Италии и провинциях во второй половине I в. н. э. [Raev, Науменко, 1993, с. 155], а период их максимальной популярности приходится на II в. Производились эти цедилки, по мнению Б. А. Раева, в Галлии [Raev, 1986, p. 31]. Все экземпляры из Помпей и Геркуланума штемпелеваны клеймами галльских мастеров [Petrovszky, 1993, S. 98].

Дата Эггерса — V_1 (одна находка), V_2 (доминирование) и S_1 (одна находка) [Lund Hansen, 1987, S. 47]. Улла Лунд Хансен ограничивает время бытования таких цедилок фазой V_2 своей хронологии (70–150 гг.) [Lund Hansen, 1987, S. 179]. В Восточной Европе цедилки Эггерс 160 найдены в сарматских погребениях начала — первой трети II в. н. э. (Оланешты, ст. Тифлисская, к. 8; ст. Усть-Лабинская, к. 41; мог. Центральный, к. 20). Комплекс из Чугуно-Крепинки скорее всего не позднее середины II в. н. э. В отличие от ковшей, таких цедилок нет в позднескифских и меотских древностях.

Тазы Эггерс 100 найдены в двух погребениях (кат. № 1.2, рис. 33; 107.1, рис. 34; 35), Эггерс 102 — также в двух (кат. № 5.4, рис. 36; цв. вкл., рис. 6; рис. 37). Х. Ю. Эггерс обозначил время их производства и



Рис. 34. Таз Эггерс 100
из Константиновки



Рис. 35. Сосуды из Константиновки (фото С. Колтухова):
1 — таз Эггерс 100; 2 — кувшин Blechkanne

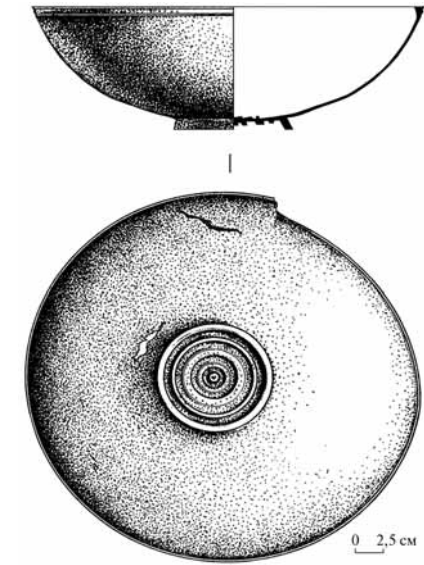

Рис. 36. Таз Эггерс 102
из Чугуно-Крепинки

Рис. 37. Таз Эггерс 102
из Вербков

бытования фазами В₁ (тип 100) и В₂ (тип 102) [Eggers, 1951, S. 169]. Аладар Радноти считал, что эти тазы делались и бытовали в течение всего II в. н. э. [Rádnóti, 1938, S. 127]. По мнению Уллы Лунд Хансен, на севере Европы они продолжали использоваться до конца фазы В₂ [Lund Hansen, 1987, S. 178]. В сарматских погребениях Украины эти тазы встречены вместе с ковшами Эггерс 140 и 144, кувшинами Gegliederte kanne и Blechkanne, амфорами типа Шелов В, т. е. хронологическими индикаторами I — первой половины II в. н. э. На дне таза кат. № 5.4 полустертая клеймо DVSEF (Candi)us F(ecit). Этот мастер работал в Галлии в 80 — начале 100-х гг. н. э. [Petrovszky, 1993, S. 146].

Тазы Eggers 100 и 102 — довольно частая находка в сарматских могилах юга Восточной Европы, в меотских, античных и кавказских древностях [Raev, 1986, p. 27; Кропоткин, 1970, с. 88–93]. Б. А. Раев и С. И. Науменко считают, что некоторые новые находки позволяют сузить дату бытования этих изделий [Раев, Науменко, 1993, с. 154–155]. Они установили, что комплексы, служившие Эггерсу опорными при датировке, во многих случаях содержали фрагменты сосудов, которые могли принадлежать очень похожему типу 99, существовавшему на фазе В₁. Если не учитывать сомнительные находки, то из 6 экземпляров, отнесенных Эггерсом

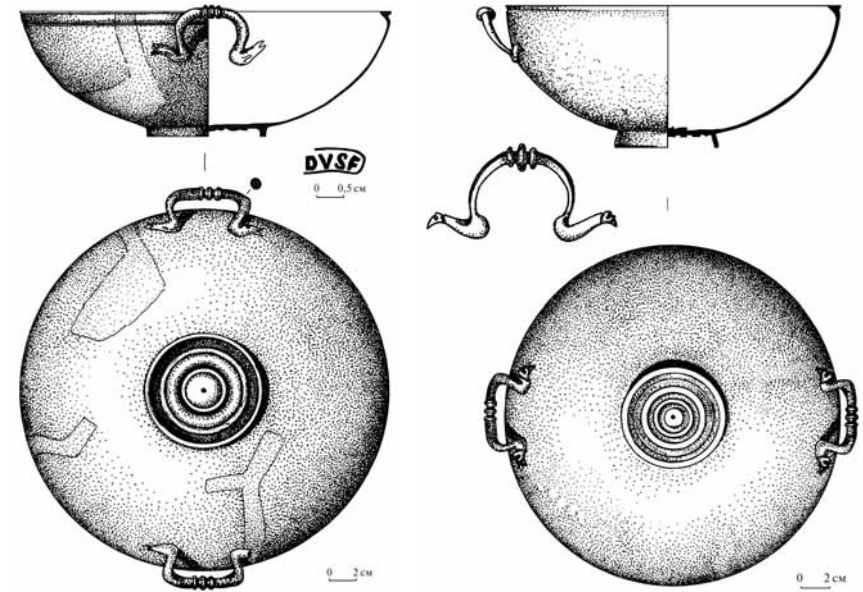

Рис. 38. Миски Эггерс 70 и 72

к фазе В1, в его каталоге нет ни одного достоверного сосуда типа 100, который датировался бы этим временем. Закрытые комплексы в Свободной Германии и в провинциях дают более позднюю дату. На территории Фракии тазы Эггерс 100/102 найдены в погребениях не ранее последней трети I в. н. э. Большинство погребений с такими тазами на юге Восточной Европы также относятся к этому времени.

Миски Эггерс 70 (кат. № 10.1; 58.1; рис. 38, 2; 59.4; рис. 38, 1) и 72 (кат. № 47.1; рис. 38, 3) римского производства [den Boesterd, 1956, p. 60] найдены в погребениях «восточной волны» вместе с костяными пиксидами, стеклянным бальзамарием Айсингс 6, раннеримской шарнирной фибулой. Такое сочетание позволяет ограничить их дату I в. н. э.

Патера (кат. № 82.1) типа Эггерс 155 или Миллинген по Хансу-Ульриху Ньюберу (рис. 39; цв. вкл., рис. 7, 3) найдена в богатом комплексе в Петриках. Такие сосуды датируются клавдиевским временем [Nuber,

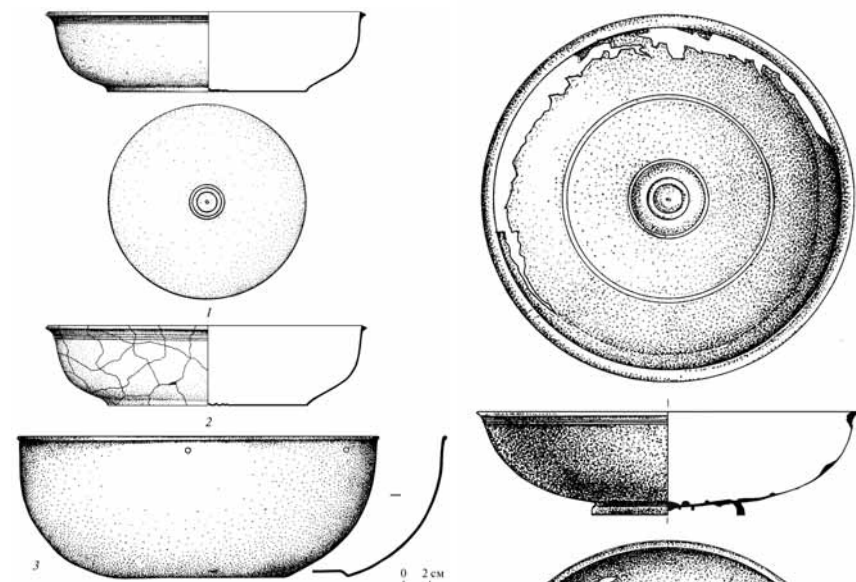
Рис. 39. Патера Эггерс 155 из Петриков



Рис. 40. Ойнохоя Эггерс 124 из Цветны

1973, S. 53]. Ручки не было, т. е. патера использовалась уже довольно долго. Комплекс из Петриков относится к I в. н. э.

В Восточной Европе патеры типа Миллинген найдены в памятниках I–II вв. н. э.: сарматском погребении Сладковского могильника на Дону [Maksimenko, 1986, p. 81–82], склепах 620 и 844 Усть-Альминского могильника, в комплексе липицкой культуры в Чижикове (Прикарпатье) [Кропоткин, 1970, с. 96] и в погребении из Мцхеты с монетами от Августа до Адриана (117–138 гг. н. э.) [Apakidze, Nikolaishvili, 1994, fig. 7, 2]¹.

¹ Непонятно, почему Н. Ю. Лимберис и И. И. Марченко отнесли к типу Миллинген патеры типа Хагенов из станиц Михайловской и Владимирской [Лимберис, Марченко, 2006, с. 53–54, рис. 9–11; Marčenko, Limberis, 2008, S. 288–289]; у них отсутствует главный типологический признак патер Миллинген — кольцевой поддон, а сосуд из Владимирской вообще не укладывается в типологию Ньюбера.

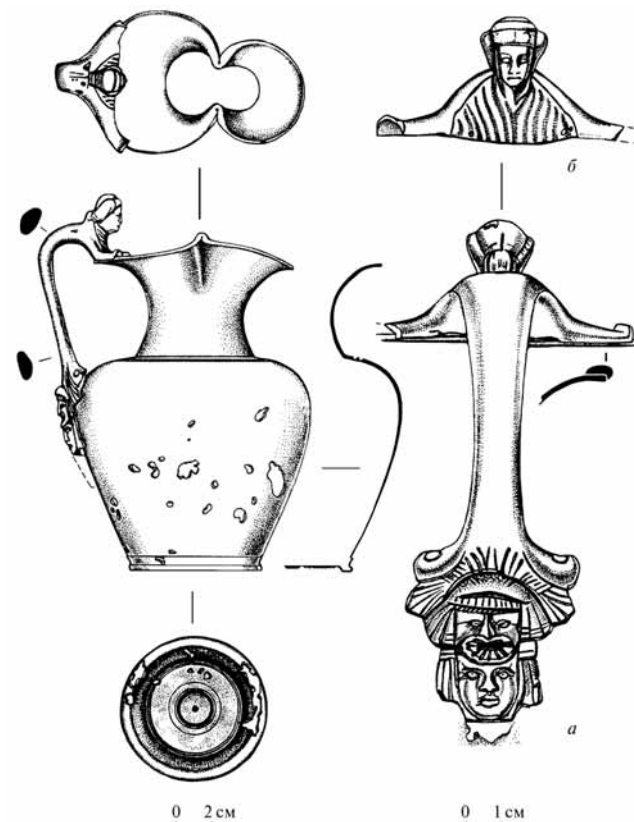

Рис. 41. Кувшин Gegliederte kanne из Чугуно-Крепинки

Кувшины (6 экз.) принадлежат различным типам. В Цветне (кат. № 90.1; рис. 40; цв. вкл., рис. 7, 1, 2) найдена бронзовая ойнохоя типа Рандз по К. Маевскому. Х. Ю. Эггерс выделил такие сосуды в 124-й тип и датировал его ступенью В₁ [Eggers, 1951, S. 171, Taf. 11, 124]. По классификации Х. У. Ньюбера это Typ D-Hagenow [Nuber, 1972, S. 40, Abb. 3, a-d]. Й. Вернер считал такие ойнохои продукцией мастерских Кампаньи [Werner, 1954, S. 61–62], Й. Кунов — не только кампанских, но и восточных мастерских [Kunow, 1983, S. 61]. Ойнохои этого типа найдены также в Помпеях [Tassinari, 1993, Forme D2112]. Д. Б. Шелов считал, что

кувшины типа Эггерс 124 из Восточной Европы вышли из-под рук капуанских мастеров [Шелов, 1983, с. 63].

Ойнохои такого типа найдены в сарматских и меотских памятниках Северного Кавказа (Цемдолина, станицы Владимирская и Тульская) и в позднескифском склепе 844 Усть-Альминского могильника в Крыму. Как правило, нижний атташ ручки этих кувшинов оформлен в виде головы Силена. Ойнохоя из Цветны уникальна тем, что ее нижний атташ — в виде двойной маски (рис. 40а; цв. вкл., рис. 7, 2).

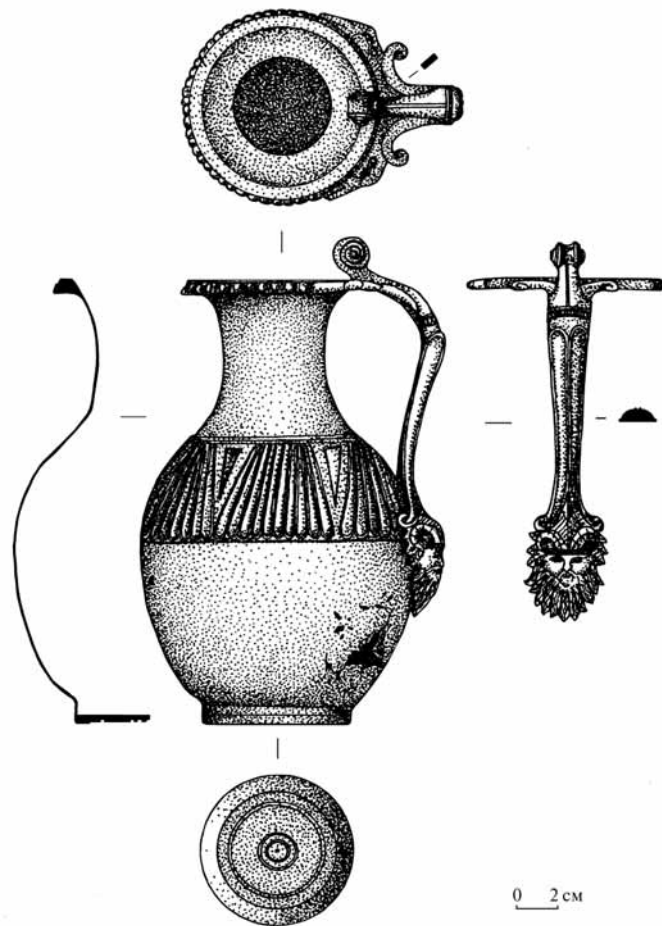
Бронзовый кувшин типа Gegliederte kanne по Аладару Радноти (кат. № 5.2; рис. 41; цв. вкл., рис. 8) найден в составе сервиза в погребении не позже середины II в. н. э. у Чугуно-Крепинки. Отделка венчика, корпуса и ручки гравировкой свойственна ранним образцам таких сосудов. Аналогично оформлены венчик и верхний атташ однотипного кувшина из 3-го Соколовского кургана на Нижнем Дону. Близко по стилю, хотя и не идентично, исполнение его литой ручки [Raev, 1986, р. 23]. По мнению А. Радноти и Б. А. Раева, такие кувшины начали изготавливать в мастерских Южной Италии в конце I в. до н. э., а распространение их в римских провинциях и за их пределами (в том числе и в сарматском барбарикуме) приходится на вторую половину I — начало II в. н. э. [Rádnoti, 1938, S. 159; Raev, 1976, 131]. Именно этим временем датируется погребение в 3-м Соколовском кургане [Raev, 1986, р. 51, 52].

Бронзовые кувшины типа Blechkanne найдены в Чугуно-Крепинке (кат. № 5.3; рис. 42, 1; цв. вкл., рис. 9), Павловке (кат. № 1.2; рис. 43, 1), Константиновке (кат. № 107.1; рис. 35, 2; 42, 2), Котловине (кат. № 145.2; рис. 43, 2). Б. А. Раев выделил две группы этого многочисленного типа кувшинов: Веринген (Wehringen) и Стралджа [Raev, 1976, р. 616]. Первые производились в Италии и Галлии, вторые — по образцу первых — также в Паннонии, Фракии и Мёзии. Кувшины группы Веринген не встречаются в провинциях позже конца I в. н. э., в то время как сосуды группы Стралджа в целом более поздние. Они появляются во Фракии в третьей четверти I в. н. э. и бытуют там на протяжении последующих 200 лет [Raev, 1986, р. 37]. В Паннонии сосуды этой группы известны с середины III в. н. э., а наиболее поздний экземпляр датируется началом IV в. н. э. [Palágy, 1972, S. 109 ff.]. В Италии и западных провинциях кувшины Стралджа встречаются до IV–VI вв. н. э. [Raev, 1986, р. 38].

Все кувшины Blechkanne из Сарматии относятся к группе Стралджа. Такие сосуды не редкость в сарматских погребениях Дона (Хохлач, Центральный, Крепинский, Мелиховская, Ростов-на-Дону), в античных городах (Пантикапей, Танаис), могильниках Крыма (Чернореченский, Совхоз 10, Ай-Тодор, Усть-Альминский). Сарматские комплексы



Рис. 42. Кувшины Blechkanne:
1 — Чугуно-Крепинка; 2 — Константиновка

Восточной Европы с кувшинами Blechkanne датируются I–III вв. н. э. [Raev, 1976, p. 615]. Однако, по-моему, к последней дате следует подходить осторожно: началом III в. н. э. датируются только два погребения с такими кувшинами — в Ростове-на-Дону [Volkov, Guguev, 1986, p. 73–74] и в могильнике Котловина (кат. № 145). Кстати, в комплексе из Ростова-на-Дону «запаздывали» и таз Эггерс 100, и цедилка Эггерс 160. Остальные погребения Сарматии с кувшинами Blechkanne — не позднее середины II в. н. э.

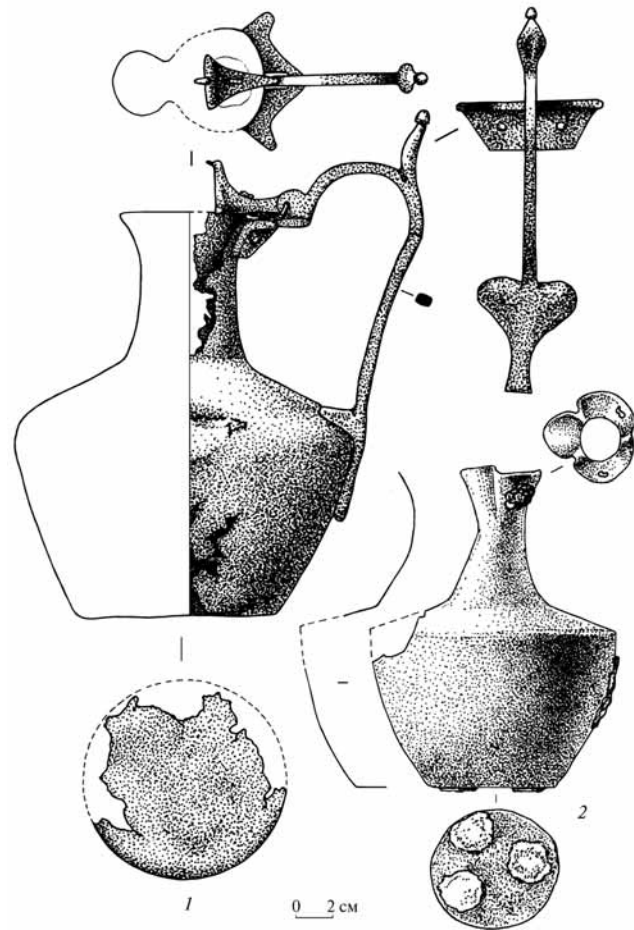

Рис. 43. Кувшины Blechkanne:
1 — Павловка; 2 — Котловина

Три из четырех украинских комплексов с этими сосудами (Павловка, Чугуно-Крепинка, Константиновка) датируются в пределах конца I — середины II в. н. э. Кувшин из Котловины найден в комплексе первой половины III в. н. э. Грубо приделанная к нему железная ручка говорит о длительном использовании этого сосуда сарматами.

Литой кубок найден в Баштетках (кат. № 78.1; рис. 44, 1, 2). Аналогий ему в комплексах Восточной Европы нет. По профилю корпуса и венчика он близок помпеянским формам Тассинари L2133 и L2134 (рис. 44,

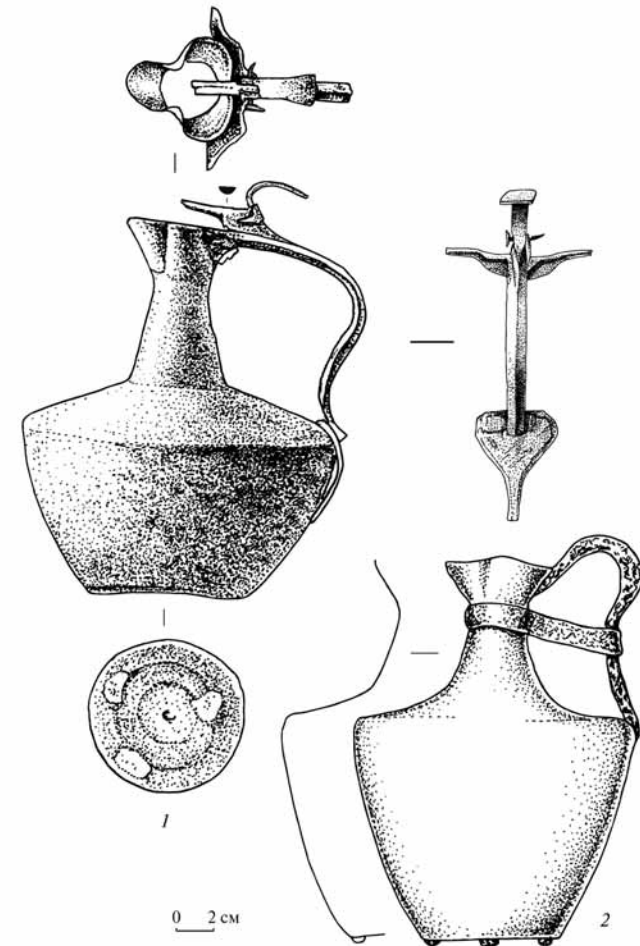

Рис. 44. Бронзовые кубки:

1, 2, 2а, б — Баштечки (фото автора); 3, 4 — Помпеи (по: [Tassinari, 1995])

3, 4), но у них венчик гладкий. Впрочем, декор венчика киматием также известен в Помпеях [Tassinari, 1995, p. 165–166].

Котлы. В Ново-Подкрыже (кат. № 47.2) найден типичный образец котелка Дебелт второй половины I — середины II в. н. э. (рис. 45, 1, 2). Погребение вряд ли позднее I в. н. э. По мнению Б. А. Раева, котелки типа Дебелт — итальянского происхождения, а время их появления

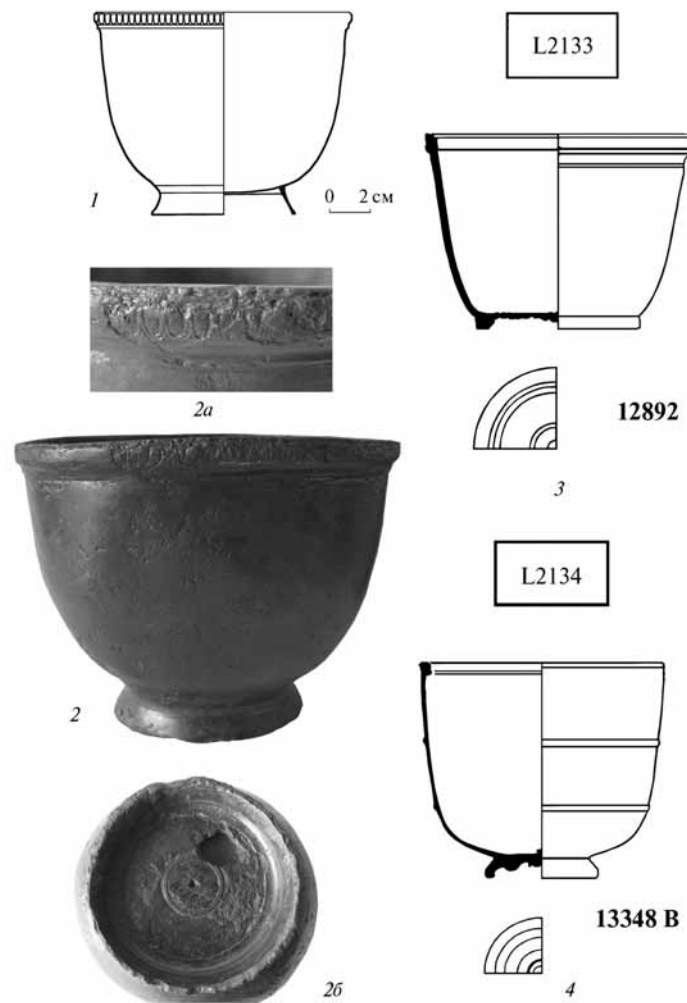

Рис. 45. Кованые котелки:

1, 2 — Ново-Подкрыж (фото В. Векленко); 3, 4 — Шевченко (фото автора)

устанавливают наиболее ранние образцы из Помпей [Раев, 1986, p. 24]. Еще один котелок этого типа на длинной железной ручке обнаружен в могильнике Шевченко конца II в. н. э. (кат. № 6.1; рис. 45, 3, 4). Подобные изделия происходят из погребения того же времени в Ростовена-Дону [Volkov, Guguev, 1986, p. 73–74] и более ранней, второй половины I — начала II в. н. э., могилы у с. Старица в Поволжье [Шилов,

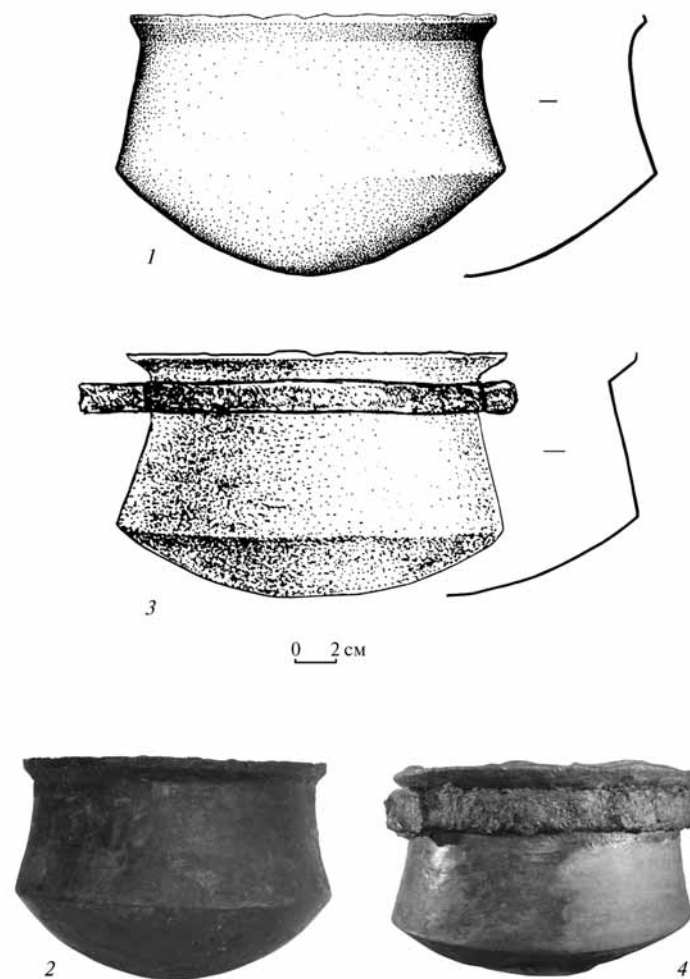

Рис. 46. Топография находок серебряной посуды:

I — чаши; II — клик, канфары; III — кувшины; IV — стаканы

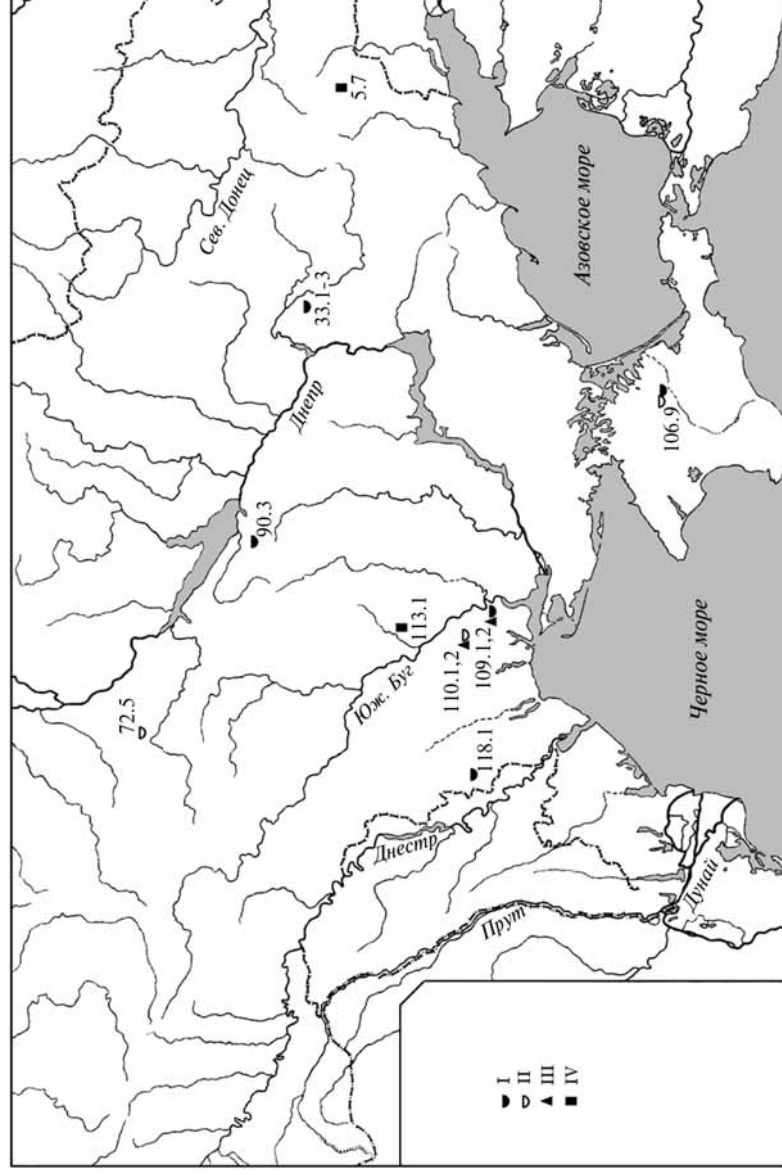

Рис. 47. Топография находок бронзовой посуды:

I — ковши; II — педилка, пatera; III — кубок; IV — таза; V — кубок; VI — миски; VII — ситулы и котелки Дебелт; VIII — кувшины

1975, с. 162, рис. 61, Д]. Таким образом, итальяские котелки Дебелт бытовали у сарматов в средне- и позднесарматское время.

1.6. СТЕКЛЯННАЯ И ФАЯНСОВАЯ ПОСУДА

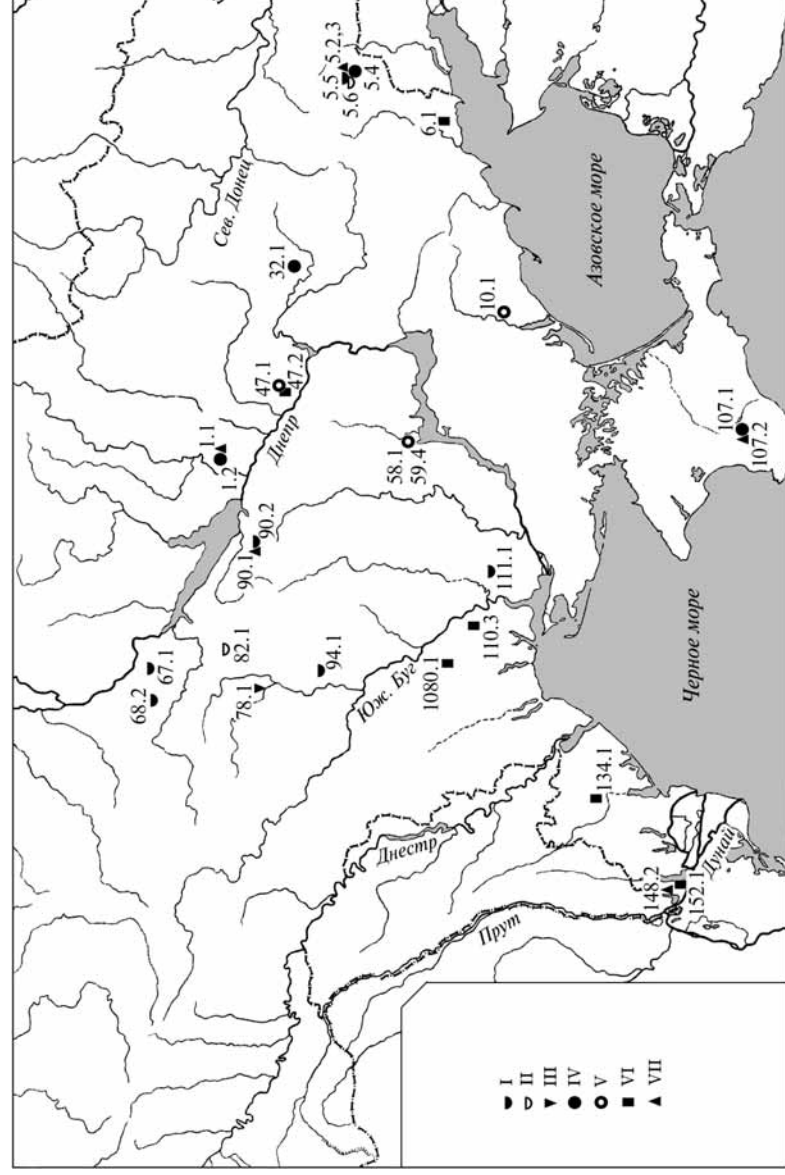
1.6.1. Стекло миллефиори. Стекланные сосуды в технике миллефиори — одна из редких категорий римского импорта в сарматских погребениях. Термин «миллефиори» (по-итальянски «тысяча цветов») появился для определения таких сосудов в эпоху Ренессанса (Oliver, 1968, р. 48). Это довольно широкое понятие, включающее различные технологические варианты, которые определяют внешний вид сосудов. В русскоязычной литературе принят термин «мозаичное» либо «полихромное» стекло [Кунина, 1997, с. 34], в англоязычной спектр определений шире: composite mosaic vessels, millefiori glass, net-work (reticella) glass, onyx glass, multicolored ribbon glass и проч. [Oliver, 1968, р. 48; Grose, 1989, р. 257; von Saldern, 1964, р. 42].

Мозаичная техника в античном стеклоделении использовалась во II в. до н. э. — I в. н. э., а стекло миллефиори «с брызгами» изготавливалось и пользовалось спросом с августовского времени до середины I в. н. э. [Isings, 1957, р. 15–16; Сорокина, 1962а, с. 213]. Основным и наиболее известным фабрикантом этих сосудов была Александрия [von Saldern, 1964, р. 43]. По мнению Н. З. Куниной, они изготавливались также в Сирии и Риме [Кунина, 1997, с. 34]. Судя по немногочисленным находкам [Сорокина, 1965, с. 238], в Северном Причерноморье сосуды миллефиори были редкостью, возможно, из-за их дороговизны. Плиний Старший писал, что небольшой сосуд в технике миллефиори стоил 70 талантов [Plin., NH, XXXVII, 7].

В Северном Причерноморье они найдены в двух погребениях.

В ограбленном погребении у с. Богуслав (кат. № 29.1) обнаружены фрагменты сосуда (цв. вкл., рис. 10, 1), реконструирующегося как полусферическая чаша с округлым прямым венчиком и немного вогнутым дном (цв. вкл., рис. 10, 2). Диаметр венчика около 14, дна около 10 см.

Чаша из Богуслава довольно распространенной для стекла миллефиори формы, но большинство известных мне экземпляров другого цвета. Из такого же стекла сделаны чаша из Музея стекла в Корнингге (Corning Museum of Glass, No. 55. I.80) александрийского (?) производства середины — конца I в. н. э., найденная, возможно, в Малой Азии [Goldstein, 1979, р. 180, cat. 467] (цв. вкл., рис. 10, 3), и тарелка восточносредиземноморского производства конца I в. до н. э. — I в. н. э. из со-



Рис. 48. Чашки миллефиори:
1, 2 — Ногайчинский курган (по: [Щепинский, 1978; Зайцев, Мордвинцева, 2003]);
3 — Антикифера (по: [Weinberg, 1965])

бразия Берлинского антиквариума (No. 30219) [Platz-Horster, 1976, S. 32, cat. 39]. Фрагмент чаши подобной расцветки конца I в. до н. э. — начала I в. н. э. хранится в Художественном музее Толедо (Toledo Museum of Art) [Grose, 1989, р. 314; 229/467, cat. 467].

Второй сосуд найден в «царском» погребении Ногайчинского кургана (кат. № 106.9). В отчете А. А. Щепинского он описан как «чаша из стекла с внутренним рисунком. Диаметр 9 см, высота 5 см» (Щепинский, 1978, кол. опись, с. 7, № 82). Более полное описание дали Ю. П. Зайцев и В. И. Мордвинцева (см. каталог).

Они считают, что «экземпляры, полностью аналогичные ногайчинскому сосуду» [Зайцев, Мордвинцева, 2003, с. 86], найдены на месте кораблекрушения у острова Антикифера в 65 (± 15 лет) г. до н. э. [Weinberg, 1965, р. 37–39, № 7]¹. Я уже обращал внимание на различия сосудов из Ногайчинского кургана (рис. 48, 1, 2) и Антикиферы (рис. 48, 3) в цветовом решении и форме и полагаю, что пропорции ногайчинской

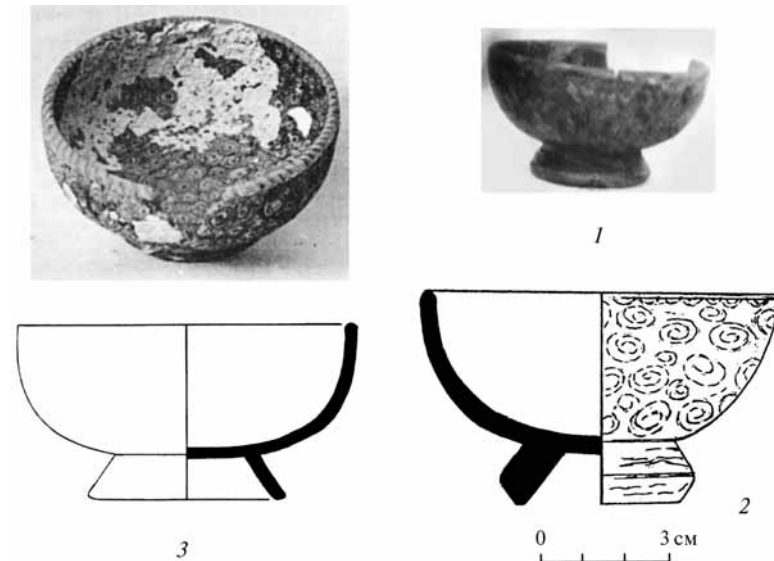
¹ В более поздней статье [Зайцев, Мордвинцева, 2007, с. 325], дискутируя со мной, они поясняют, что не имели в виду абсолютное сходство. Что тогда понимать под словами «полностью аналогичные»?

чашки ближе стеклянным и краснолаковым сосудам I в. н. э. [Симоненко, 2006, с. 139].

До последнего времени эта чашка была известна лишь по плохому фото из отчета А. А. Щепинского (рис. 48, 1; Симоненко, 2006, с. 149, рис. 2, 1). В статье Ю. П. Зайцева и В. И. Мордвинцевой появилось еще одно фото [Зайцев, Мордвинцева, 2007, рис. 7, 3], и мои сомнения в его существовании [Симоненко, 2006, с. 139] оказались, к общему удовольствию, обоснованными. Качество этого воспроизведения также оставляет желать лучшего, и рассмотреть на нем спирали можно лишь при большом увеличении и желании. Ю. П. Зайцев и В. И. Мордвинцева, критикуя мои построения [Зайцев, Мордвинцева, 2007, с. 324–326], приводят множество контраргументов, построенных в основном по принципу «а вот и нет», и заинтересованный читатель сможет сравнить наши «за» и «против». Все же некоторые моменты я хотел бы уточнить здесь.

Ю. П. Зайцев и В. И. Мордвинцева упрекают меня в незнакомстве с работой Д. Гроуза¹ 1984 г. и приводят его таблицу [там же, рис. 7, 4], из которой, по их мнению, следует, что подобная ногайчинской форма датируется I в. до н. э. Однако в подписи к таблице указано, что эта форма происходит из кораблекрушения у Антикиферы, и как раз, на мой взгляд, не является аналогией для ногайчинской чашки. А мое наблюдение о том, что «форма чашки из Ногайчинского кургана ближе изделиям первой половины I в. н. э.», удивившее Ю. П. Зайцева и В. И. Мордвинцеву отсутствием ссылок или уточнений [там же, с. 326, сн. 86], базируется также на таблице (рис. 49) из книги того же Гроуза 1989 г.² [Grose, 1989, p. 257, fig. 135]. Наши разные выводы обусловлены тем, что Ю. П. Зайцев и В. И. Мордвинцева видят аналогию там, где я ее не вижу.

Мои оппоненты усматривают в сочетании формы, техники и цвета сосуда основания для датировки его именно первой половиной I в. до н. э. [Зайцев, Мордвинцева, 2007, с. 326]. Между тем Глэдис Д. Вайнберг, опубликовавшая ближайший, по их же мнению, аналог ногайчинской чашки — сосуд из Антикиферы, — в качестве параллелей приводит сосуды I в. н. э. из Халтерна, Виндониссы, Колчестера [Weinberg, 1965, p. 37]. Сосуды миллефиори найдены в Помпеях, а наиболее поздняя

¹ Фамилия этого автора произносится именно так, а не «Гросе» [Зайцев, Мордвинцева, 2007, с. 326].

² Предупреждая возражение моих оппонентов о том, что на этой таблице даны формы монохромных сосудов, а не миллефиори, замечу, что в I в. н. э. вторые ничем не отличались от первых и для их изготовления использовались те же пресс-формы.



Рис. 49. Таблица форм из Grose, 1989
(в круге — форма, аналогичная чаше из Ногайчинского кургана)

находка (в Британии) датируется монетами Адриана [Isings, 1957, p. 16]. Ю. П. Зайцев и В. И. Мордвинцева считают, что, ссылаясь на эти аналогии, я смещаю акцент на поздние даты, и полагают, что «говорить о более чем 150-летнем бытовании таких сосудов — очевидное недоразумение». В чем же оно? В том, что в Помпеях и Британии найдены более ранние сосуды? Но это придумал не я. Если имеется в виду невозможность такой долгой жизни стеклянной посуды, то укажу на находку ахеменидского каликса IV в. до н. э. в «странном комплексе» у с. Семёновка (кат. № 121) не ранее II в. до н. э.

Таким образом, я по-прежнему не вижу возможности уточнить дату ногайчинской чашки в пределах I в. до н. э. — I в. н. э., со спиралями она или без них.

Ю. П. Зайцев и В. И. Мордвинцева наконец-то сообщили об источниках своей информации по ногайчинской чашке¹ и с плохо скрываемой иронией заметили, что в моей публикации Ногайчинского кургана [Симоненко, 1993, с. 74, № 26] есть краснолаковая чашка, «по описанию удивительно напоминающая» стеклянную, а источник этой информации «автор скрывает до сих пор» [Зайцев, Мордвинцева, 2007, с. 327]. Автор не думал ничего скрывать, хотя и говорить об этом малоприятно. Все описание Ногайчинского кургана в «Сарматах Таврии» — написанный задолго до опубликования книги черновик со многими ошибками². В их числе и «краснолаковая чашка», за которую я принял чашку миллефиори: фото в отчете — без подписи, а в основном тексте об этих вещах не

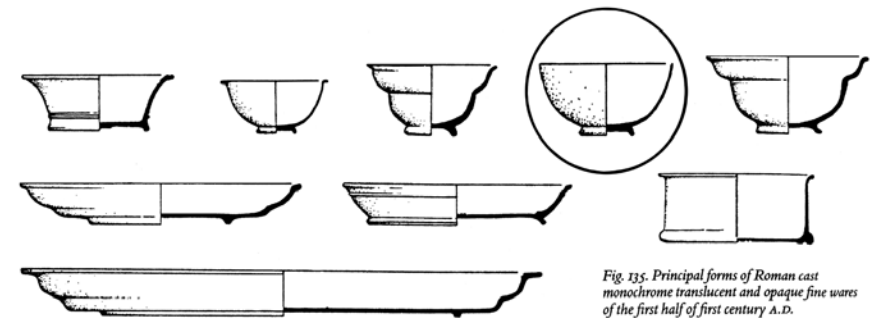
¹ Кстати, их рисунок (рис. 48, 2) расходится в деталях с видом сосуда на фото (рис. 48, 1).

² Главная их причина — отказ А. А. Щепинского в просьбе ознакомиться с материалом, хранившимся у него в «музее».

было ни слова¹. Для объема этот черновик был вложен в рукопись и сдан в издательство, а когда я предоставил новый вариант и попросил заменить им старый, об этой просьбе скорее всего забыли. Верстка до меня не дошла, поскольку я был в экспедиции, и все ошибки оказались опубликованы, за что и приношу свои извинения и сожаления.

Находки посуды миллефиори на остальных сарматских землях единичны. Фрагменты профилированной чашки «с брызгами» (рис. 50, 1а, б) типа богуславской были найдены на Нижнем Дону в кургане 26 у хутора Алитуб [Засецкая, Ильюков, Косяненко, 1999, с. 57, рис. 3, 2; 2а]. Не исключено, что эта чашка близка сосуду № 23.1470 из коллекции Художественного музея Толедо. По описанию Д. Гроуза [Grose, 1989, p. 426, cat. No. 521], корпус его — из стекла двух основных оттенков: розово-фиолетового с белыми «брызгами», группирующимися вокруг желтого глазка, и синего с бело-желтыми глазками; поддон из сине-бирюзового стекла. Налицо совпадение тона основы (восприятие его как розово-фиолетового или коричневого во многом субъективно) и цвета «брызг» алитубской и толедской чашек. По мнению Гроуза, чашка из Толедо (рис. 50, 2, 3), возможно, итальянского производства конца I в. до н. э. — начала I в. н. э., однако эти определения основаны лишь на его личных соображениях.

Небольшой фрагмент отогнутого венчика чашки миллефиори был найден в кургане 30 Жутовского могильника [Шилов, 1975, с. 145, рис. 55, 1]. Подобные чашки есть среди сосудов группы Антикифера [Oliver, 1968, p. 57, figs. 10–12], но такая форма бытовала и в первой половине I в. н. э. [Grose, 1989, p. 257, fig. 135].

Три фрагмента сосуда из стекла миллефиори — блюда на кольцевом поддоне, с отогнутым венчиком — были найдены в ограбленном погребении кургана 1 могильника Октябрьский-I в Нижнем Поволжье, датированного второй половиной I — первой половиной II в. н. э. (Мордвинцева, Мыськов, 1999, с. 179, 187, 189, рис. 2, 2).

В насыпи кургана 10 у хутора Песчаный на Кубани найдена чаша варианта net-work glass (рис. 50, 4), являющаяся прекрасным образцом изделий группы Антикифера, в отличие от спорного ногайчинского сосуда. Э. Оливер датировал ее первой половиной I в. до н. э., однако сосуды такого типа бытовали в течение всего столетия и несколько позже [Weinberg, 1965, p. 37]. А. М. Ждановский датировал погребение в кургане 10 весьма расплывчато — «второй половиной I в. до н. э. с определенным тяготением к рубежу эр» [Ждановский, 1990, с. 111]. Эта дата базируется на ювелирных изделиях: серебряной эллинистической чаше, золотом полихромном ожерелье и «наиболее важной для датиров-



Рис. 50. Сосуды миллефиори:

1, 1а, б — хут. Алитуб (по: [Засецкая, Ильюков, Косяненко, 1999]); 2, 3 — Художественный музей Толедо, инв. № 23.1470 (по: [Grose, 1989]); 4 — хут. Песчаный (по: [Лимберис, Марченко, 2003]); 5 — Метрополитен Музей, инв. № 17.194.263 (по: [Oliver, 1968]); 6 — ст. Ладожская (по: [Лимберис, Марченко, 2003])

¹ Я тогда не знал странную манеру А. А. Щепинского описывать вещи из погребений в коллекционной описи в конце отчета и легкомысленно даже не заглянул туда.

ки» (? — А. С.) фибуле-броши с геммой 80-х гг. до н. э. [Ждановский, 1990, с. 108–111]. Между тем хотя бы здравый смысл должен подсказывать, что именно такие вещи берегли, бытовали они очень долго и дату погребения не фиксируют. Да и сам А. М. Ждановский отметил сильную изношенность оправы фибулы-броши. Когда же аналогии другим вещам из погребения (котлы, зеркало Хазанов VIII, бусы, бляшки) указывали на I в. н. э., он оговаривал, что тот или иной исследователь отмечает их появление или бытование еще раньше (даже не проверяя, верно ли мнение этих исследователей).

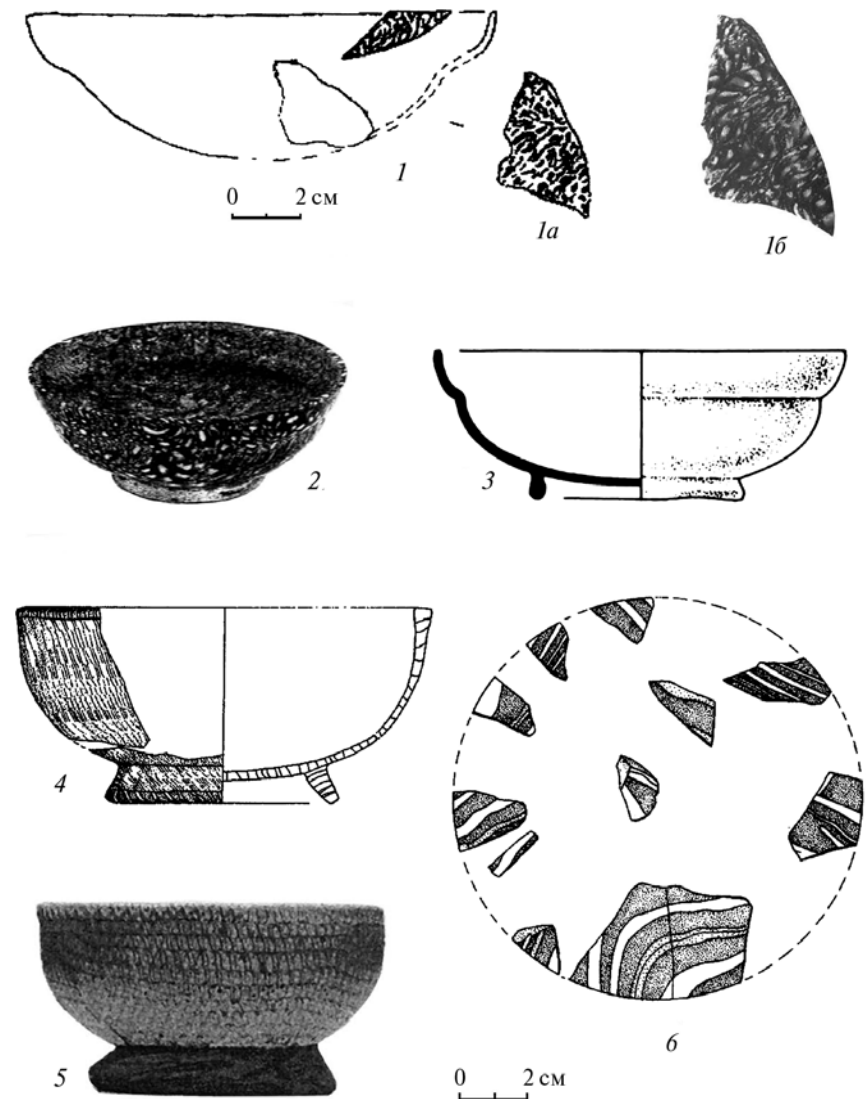
Нетрудно заметить, что разница дат ранних и поздних вещей в таких сложных комплексах провоцирует исследователей на детские компромиссы: найти ту точку во времени, которая не будет слишком далеко отстоять от даты ранних вещей, но и не уличит их в игнорировании поздней даты. И появляются всевозможные и совершенно нереальные «тяготения», «самый конец такой-то четверти», «последние годы такого-то века» и другие календарные нонсенсы. А ведь объяснение такого — кажущегося! — противоречия лежит на поверхности: это долгая жизнь редких и дорогих для кочевников вещей.

Возвращаясь к датировке могилы в Песчаном, хочу подчеркнуть, что такие недолговечные и быстро меняющиеся во времени вещи, как золотые бляшки, указывают скорее на I в. н. э. как дату этой могилы. В погребениях именно этого времени найдены немногочисленные туалетные или ритуальные серебряные ложки, подобные песчанской (Соколова Могила, Ногайчинский курган). Гладкие и граненые золотые браслеты с утолщенными концами известны только в аристократических могилах I в. н. э. (Тилля-тепе, Пороги, Никольский, Весняное, Цветна, Михайловка, Тифлисская). Бронзовые котлы подобных песчанским типов характерны для культуры I — начала II в. н. э. Зеркало Хазанов VIII не исключает верхнюю дату могилы вплоть до начала II в. н. э. Но в этом погребении были и более ранние вещи — ожерелье, редкие импортные сосуды и ритуальный жезл. В их числе и найденная в тризне чашка миллефиори¹.

Достаточно распространенному варианту *multicolored ribbon glass* принадлежит плоское блюдо из кургана 28 у ст. Ладожской на Кубани (рис. 50, б). Такие сосуды производились с конца I в. до н. э. в течение всего раннего римского времени. Большинство их датируется первой половиной I в. н. э. [Кунина, 1997, с. 34, 99; Isings, 1957, p. 16]. И. И. Гу-

¹ В публикации А. М. Ждановского чашка не упомянута, о принадлежности ее погребению 10 сужу по работе Н. Ю. Лимберис и И. И. Марченко [Лимберис, Марченко, 2003, с. 111, 119, рис. 17, 8].

щина и И. П. Засецкая считают блюдо из Ладожской продукцией южно-италийских мастерских [Гущина, Засецкая, 1994, с. 33]. Они включили курган 28 во вторую хронологическую группу, датирующуюся второй половиной I — первой половиной II в. н. э. [Гущина, Засецкая, 1994, с. 37].

Итак, немногочисленные сосуды миллефиори найдены в погребениях сарматской знати второй половины I — начала II в. н. э. Это время расцвета среднесарматской культуры, к которой относятся могилы у с. Богуслав и хут. Алитуб. Погребение в Ногайчинском кургане характерно для Северного Причерноморья: как и все могилы знати I — начала II в. н. э., оно впущено в высокий курган эпохи бронзы (ср. Пороги, Соколова Могила, Весняное, Камова Могила). Погребения у хут. Песчаного и ст. Ладожской — своеобразного кубанского облика и формально не могут быть соотнесены с поволжско-донской среднесарматской (когда-то удачно названной суловской) культурой.

Время и пути попадания этих сосудов в руки сарматов я реконструировать не берусь: слишком мало оснований для этого. Интересно, что все они в той или иной степени древнее могил, в которых найдены. Не исключено, что дорогие и редкие в Северном Причерноморье чаши миллефиори сменили нескольких владельцев, прежде чем попасть в погребения.

1.6.2. Бокалы и стаканы. Фрагменты *фацетированного бокала* типа Эггерс 187 (форма Айсингс 21) найдены в ограбленном погребении у Богуслава (кат. № 30.1; рис. 51, л). Такие бокалы имели либо высокий конический корпус, украшенный 10–12 рядами фасеток, либо низкий, с одним-четырьмя рядами фасеток. По классификации Эндрю Оливера, это низкая форма группы II [Oliver, 1984, p. 37]. Беат Рютти, исходя из находок в Аугусте, полагала, что такая посуда бытовала с флавиевского по адрианово время [Rütli, 1991, S. 59]. Э. Оливер датировал такие бокалы концом I — началом II в. н. э. [ibid., p. 41], К. Айсингс — концом I — II в. н. э. [Isings, 1957, p. 37]. Такие сосуды были распространены по всей империи. К. Айсингс считала их египетской или сирийской продукцией [ibid., p. 37], Э. Оливер предполагал в целом восточное (возможно, египетское) происхождение [Oliver, 1984, p. 38–40].

Близкой аналогией нашему бокалу может быть экземпляр из Музея искусства и ремесла (Museum für Kunst und Gewerbe) в Гамбурге диаметром 7,5, высотой 7,9 см [ibid., p. 47, cat. 12]. Вероятно, бокал из Богуслава имел такие же пропорции. В комплексе найдены фрагменты двух узкогорлых амфор типа Шелов В. Одна из них относится ко второй трети I — середине II в. н. э., вторая датируется II в. н. э. в целом [Шелов, 1978,

с. 18]. Совместная находка, таким образом, указывает на первый хронологический диапазон как дату погребения.

В ограбленном богатом погребении 2 кургана 12 у с. Нагорное найдена нижняя часть бокала с накладным орнаментом (кат. № 143.1; рис. 51, 2). Сосуд принадлежит очень распространенной в римское время многовариантной серии [Эггерс 188b, Айсингс 33, Рютти AR 52, Бьяджио-Симона 7.4.1]. Такие бокалы имели накладную орнаментацию четырех мотивов: зигзаг, волна, отдельные овалы, соединенные в разных комбинациях овалы. К. Айсингс считала, что они производились где-то в Северной Италии с клавдиево-нероновского времени до первой половины II в. н. э. [Isings, 1957, p. 48]. Находки фрагментов такой посуды в Аугусте датируются с клавдиево-нероновского по траяново время [Rütli, 1991, S. 62]. По мнению Симонетты Бьяджио Симоны, в Северной Италии эти кубки бытовали с третьей четверти I по первую половину III в. н. э. [Biaggio Simona, 1991, p. 107].

При стандартной форме наш бокал имеет не совсем обычную орнаментацию: скорее всего соединенные овалы (точнее сказать нельзя из-за фрагментированности сосуда) с зигзагом поверх них в нижней части кубка (эту деталь отчетливо видно; рис. 51, 2). По пропорциям и орнаменту ему близок кубок из Саварии [Barkócsi, 1988, S. 91, Taf. 12, 127]. Аналогичный кубок из погребения 62 некрополя Лозоне [Biaggio Simona, 1991, I, tav. 11, 236.1.008] найден в комплексе с монетами Антонина Пия и Луциллы (200–250 гг. н. э.). Я не могу согласиться с А. Н. Дзиговским и А. С. Островерховым, усмотревшими близость кубка из Нагорного сосуда из Кельна [Дзиговский, Островерхов, 2000, с. 147, рис. 49, 1; 2]. Эта ошибка вызвана прежде всего неверным представлением о форме кубка из Нагорного: приведенный в книге А. Н. Дзиговского и А. С. Островерхова рисунок не имеет ничего общего с оригиналом.

Конические бокалы на ножке, украшенные накладным орнаментом, нередки в античных городах Северного Причерноморья — Ольвии, Тире, Пантикапее [Сорокина, 1976, с. 199–201]. Найденная вместе с бокалом краснолаковая тарелка с клеймом *planta pedis* датирует его I в. н. э.

В ограбленном погребении у с. Семеновка найдена нижняя часть цилиндрического стакана (кат. № 122.1; рис. 51, 3). Фрагменты этой достаточно популярной в позднеимское время посуды найдены в слоях второй половины II — первой половины III в. н. э. в Пантикапее и Танаисе [Сорокина, 1965, с. 205]. К этому же времени относится и погребение у Семеновки.

Среди инвентаря ограбленного погребения у с. Бузовка были фрагменты верхней части стеклянного стакана (кат. № 36.2). Сохранились

фрагменты отогнутого венчика с рельефным пояском под ним (рис. 51, 4), поэтому не совсем понятно, на каком основании А. Н. Дзиговский и А. С. Островерхов решили, что сосуд имел «расширенное книзу банкоподобное туловище, резко переходящее в сплошной поддон» и был украшен «ниже венчика двумя гравированными полосками» [Дзиговский, Островерхов, 2000, с. 129]. Удивляет также точность приводимых указанными авторами размеров стакана (диаметр венчика 4 см, высота сохранившейся части 4,4 см): в публикациях В. И. Костенко, на которые они ссылаются, размеры не указаны, а фрагменты сосуда, боюсь, утеряны (во всяком случае, в Днепропетровске я их не нашел). Таким образом, данные об этом стакане весьма неопределенны. Мне кажется, что его реконструкция в работе В. И. Костенко не совсем верна: скорее всего, по общему правилу, этот стакан имел цилиндрический корпус с расширяющимся горлом. Амфора «неапольского типа» (Шелов С или Внуков С IVC) датирует комплекс второй четвертью — концом II в. н. э.

1.6.3. Полусферические кубки и фиалы. В трех комплексах (кат. № 136.2; 141.1; 142.3) найдены однотипные дугие кубки (рис. 51, 5–7) из прозрачного стекла (Айсингс 44, Рютти AR 98.2, Бьяджио Симона 176.2.026). Эта форма появляется, по мнению К. Айсингс, около середины I в. н. э. [Isings, 1957, p. 59]. В Европе они очень популярны на протяжении всего римского времени. В Аугусте эта форма датируется серединой II — концом III в. н. э. [Rütli, 1991, S. 96], в Северной Италии — второй четвертью I — началом II в. н. э. [Biaggio Simona, 1991, p. 84].

Ближайшими аналогиями этих кубков являются сосуды II — начала III в. н. э. из коллекции Юкселя Эрмитажа [Lightfoot, Arslan, 1992, p. 169, cat. No. 106, reg. No. 478], некрополя Томи [Bucovală, 1968, p. 40, No. 33], из коллекции Королевского музея Онтарио в Торонто [No. 917.165.42; Hayes, 1975, p. 63, fig. 21, cat. No. 178].

Сарматские памятники Северного Причерноморья с такими сосудами относятся к начальной фазе позднесарматского периода (вторая половина II — первая половина III в. н. э.).

Ближние им по форме, но отличающиеся деталями кубки (кат. № 130.1; 148.4; 150.1; рис. 51, 8, 9) принадлежат типам Эггерс 212–213, датирующимся достаточно широко: периодами C₁–C₂ [Eggers, 1951, S. 181]. К концу периода C₂ относятся погребения в могильнике Градешка, сопровождавшиеся двучленными лучковыми подвязными фибулами 3-й серии по А. К. Амброзу. В комплексе кургана 26, помимо фибулы, находились такие яркие хроноиндикаторы конца III — начала IV в. н. э., как щитковые серьги «сердоликового» стиля, зеркало Хазанов X, амфора танаисского типа [Гудкова, Редина, 1999, с. 180–184]. Погребение в могильнике Турлаки несколько старше — конца II в. н. э.

Еще один тип импортных фиал (кат. № 122.2; рис. 51, 10) — Айсингс 96b. 1 или Эггерс 216. Такие сосуды, иногда называемые фиалами *кельнского типа*, были широко распространены во II–IV вв. н. э. (на стадии С₂ по Х. Ю. Эггерсу). В Аугусте фрагменты таких фиал (форма Рютти AR60b) найдены с керамикой II–III вв. н. э. [Rütti, 1991, S. 68]. Как видно из названия, они производились в мастерских Колона. В Северном Причерноморье найдены в Танаисе и Ольвии [Сорокина, 1965, с. 210, рис. 6].

В ограбленном богатом погребении могильника Чауш найдены фрагменты фиалы, украшенной шлифованными кольцами и кругами (кат. № 147.4; рис. 51, 11). Такие фиалы, в декоре которых часто сочетались врезные и шлифованные элементы, были весьма распространены в позднеимперское время. По классификации Б. Рютти это форма AR 60.1, датирующаяся с середины II по IV в. н. э. [Rütti, 1991, S. 46]. В комплексе — уздечный набор в «сердоликовом» стиле начала IV в. н. э. и итальянская амфора Форлимпополи второй половины III — начала IV в. н. э.

1.6.4. Конические кубки немногочисленны. Кубок из Шаболата (кат. № 132.1; рис. 51, 12) уже рассматривался в литературе. Н. П. Сорокина датировала его началом IV в. н. э. [Сорокина, 1962, с. 107], В. В. Кропоткин, А. Н. Дзиговский и А. С. Островерхов — рубежом III–IV вв. н. э. [Кропоткин, 1970, с. 107; Дзиговский, Островерхов, 2000, с. 143].

Кубок относится к очень варибельному типу Айсингс 106, форма 106d (*real cone*). К. Айсингс датировала такие сосуды второй половиной IV — V в. н. э. [Isings, 1957, p. 130]. По хронологии Г. Рау, конические кубки появляются в фазе С3 после 375 г. н. э. [Rau, 1972, S. 167]. Таким образом, вряд ли правы исследователи, датирующие кубок из Шаболата временем, когда такая форма просто еще не существовала. Декор с сочетанием врезных линий и рядов насечек между ними использовался со II по IV в. н. э. и никак влиять на датировку не может.

Вместе с кубком были найдены фрагменты краснолакового блюда и половина бронзового прямоугольного щитка двучастной пряжки.

Второй кубок (кат. № 38.1; рис. 51, 13) является вариантом формы Айсингс 106d, появившимся в конце IV в. н. э. и бытовавшим в V в. Кубки этого типа распространены в черняховской культуре, в Паннонии. Близок дмухайловскому кубок из погребения 262 могильника Шагвар (Венгерский национальный музей, инв. № 52.35.2). Ласло Баркоци датирует его концом IV — началом V в. н. э. [Barkócsi, 1988, S. 85].

В погребении у с. Дмухайловка найдены костяной гребень типа Томас III и пряжка со ступенчатым срезом у основания язычка. Эти вещи ограничивают его дату концом IV в. н. э. [Симоненко, 2001, с. 89].



Рис. 51. Стекланные сосуды:

1 — Богуслав, гр. 4, к. 2, п. 1; 2 — Нагорное, к. 12, п. 1; 3, 10 — Семеновка, к. 3, п. 1; 4 — Бузовка; 5 — Нагорное, к. 9, п. 1; 6 — Нагорное, к. 2, п. 1; 7 — Хаджидер; 8 — Градешка, к. 26, п. 1; 9 — Градешка, к. 7, п. 1; 11 — Чауш; 12 — Шаболат; 13 — Дмухайловка; 14 — Белолесье

1.6.5. Канфары. Единственный сосуд этого класса из кургана I в. н. э. у Белолесья (кат. № 137.1; рис. 51, 14) — очень редкого типа, прямых аналогий ему найти не удалось. Приводимые А. Н. Дзиговским и А. С. Островерховым «анalogии» [Дзиговский, Островерхов, 2000, с. 150] не имеют с ним ничего общего. Они представляют собой либо синхрон-

ный сосуд, но совершенно иного типа — кубок на высокой ножке, без ручек и орнамента, синего стекла [Viscovalá, 1968, p. 43, fig. 36], или более поздние (II–III вв. н. э.) канфары из Танаиса [Сорокина, 1965, рис. 8, 8–12] и Римско-Германского музея в Кёльне (RGZM Köln) [Fremersdorf, 1951, Taf. 17: 1] — другой формы, с совершенно иными ручками и врезным декором. Белолесский канфар скорее близок форме Айсингс 39, в том числе и по технике изготовления (прикрепление ручек к готовому сосуду). Судя по его величине, пропорциям и весу, он имел низкую кольцевую ножку. А. Н. Дзиговский и А. С. Островерхов правы в том, что орнаментация белолесского канфара напоминает барботинный орнамент (я бы добавил: и пышную орнаментацию серебрянных канфаров типа Эггерс 169 из Каса дель Менандро и Боскореале).

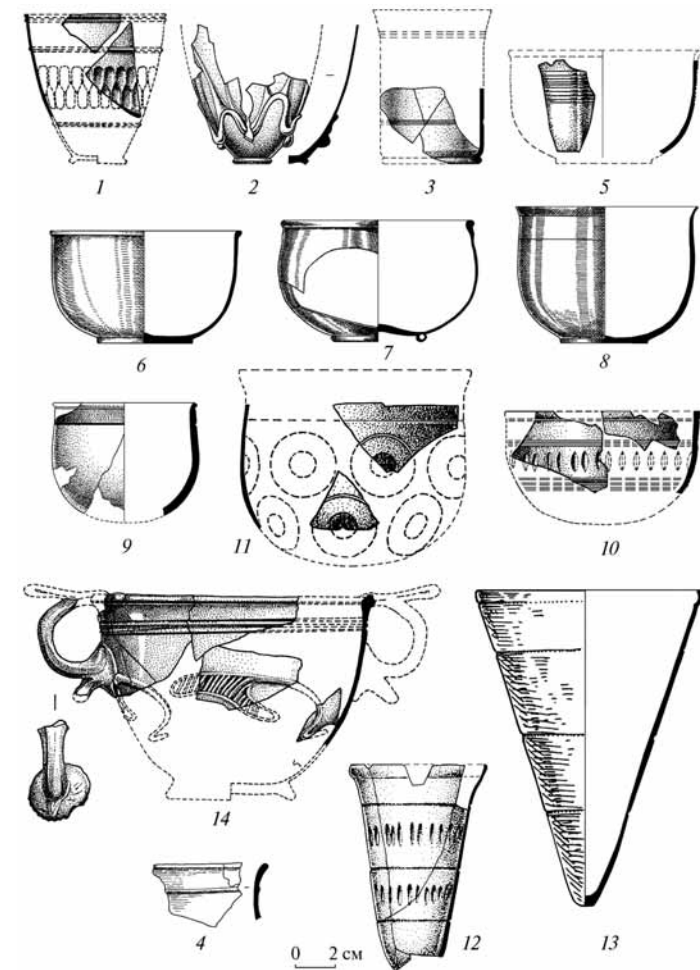
По подобной схеме оформлены ручки у канфаров III–IV вв. н. э. из Музея стекла в Корнинге [Whitehouse, 1997, p. 108, cat. 161, 162]. Однако Дэвид Уайтхауз заметил, что эта дата не обязательно верна. Во всяком случае, в схеме К. Айсингс канфары подобной формы, но с другими ручками (форма 38) относятся к I в. н. э. [Isings, 1957, p. 54]. Отметим, что в позднеримское время бытуют канфары совершенно иных форм.

1.6.6. Флаконы и бальзамарии. В погребениях I в. н. э. (кат. № 59.2 и 119.1) обнаружены бальзамарии довольно распространенной формы Айсингс 6 (рис. 52, 1, 2) сирийского или палестинского производства середины I в. н. э. [Hayes, 1975, p. 70, cat. No. 222].

Бальзамарий кат. № 100.1 (рис. 52, 3) — редкой формы, сосуды этого класса обычно с расширенным ко дну корпусом. Немногочисленные аналогии (Венгерский национальный музей, место находки неизвестно, кат. № 54.2.42; некрополь Эмоны) датируются второй половиной I в. н. э. [Barkócsi, 1988, S. 112; Petru, 1972, Taf. CV: 33].

Флакон кат. № 15.1 из прозрачного голубого стекла (рис. 52, 4) имеет основные признаки формы Айсингс 14: узкая шейка, корпус без поддона, высоко поднятая ручка [Isings, 1957, p. 31]. Его корпус более биконический, с ребром. Эта форма существовала с первой половины I по вторую половину II в. н. э. Близкой аналогией ему служит флакон из Локарно (Швейцария) тибериевско-клавдиевского времени [Simonett, 1941, p. 78, fig. 62]. В. В. Кропоткин считал этот флакон сирийским изделием I в. н. э. [Кропоткин, 1970, с. 107]. Флакон найден в комплексе со светлоглиняной синопской амфорой типа А по Д. Б. Шелову [Шелов, 1978, с. 16] или подварианта С IVA1 по С. Ю. Внукову. Дата таких амфор: вторая — начало последней четверти I в. н. э. [Внуков, 2006, с. 167].

Заслуживает отдельного рассмотрения сосуд из богатого погребения у Михайловки (кат. № 135.4; рис. 52, 5). В тексте отчета указано, что за головой погребенной были «найденны обломки небольшого стеклянного



Рис. 52. Стекланные сосуды:

1 — Маяки; 2 — Усть-Каменка; 3 — Днепровский; 4 — Аккермень; 5 — Михайловка; 6 — Алкалия

сосуда, которые находились в специально сделанном углублении в деревянной колоде. Среди обломков — остатки золотой фольги, обрамлявшей стекло. Аналогичный сосуд в фрагментах¹ выявлен в северо-восточном углу колоды, также в специальном углублении» [Черняков и др., 1982, с. 15]. В альбоме иллюстраций на рис. 14, 3 изображена очень

¹ Во всех цитатах сохранены орфография и стиль оригинала.

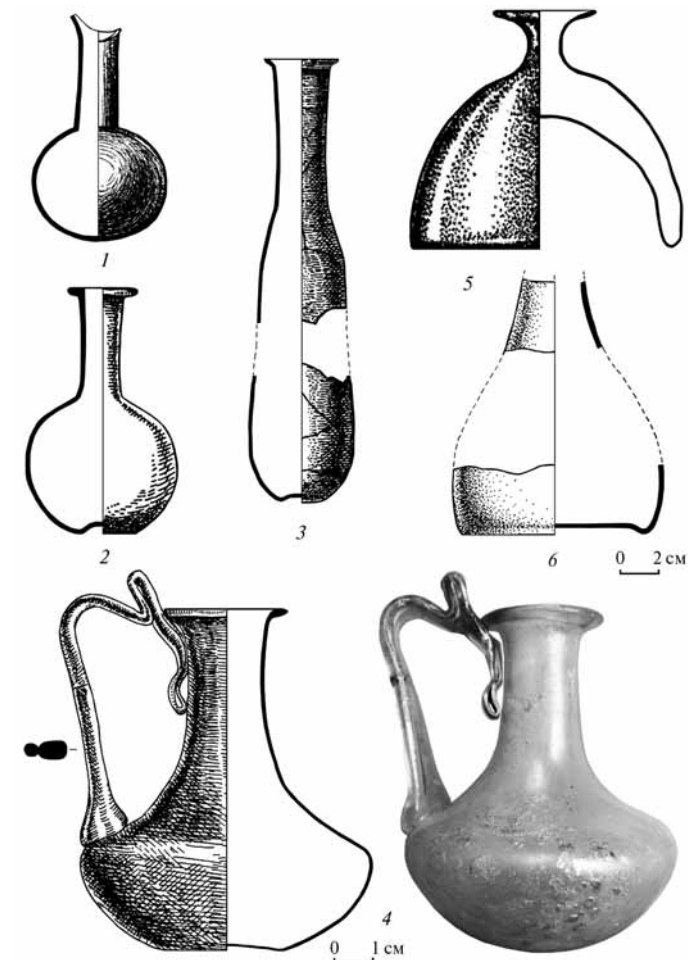
схематическая реконструкция одного сосуда (рис. 53, 1). Судя по ней, это рюмка или бокал с полой стенкой и сплошной ножкой. На рисунке не показаны ни фрагменты, в которых сосуд (или сосуды) был найден, ни место обрамления золотой фольгой (ножка? венчик? корпус?), в тексте отчета не указаны размеры сосуда (или сосудов). Таким образом, изначально информация об этой находке имела существенные лакуны.

В публикации [Субботин, Дзиговский, 1990, с. 20, рис. 15, 10] помещен препарированный текст отчета: «Здесь же (за головой. — А. С.) в специально сделанном в колоде углублении находился стеклянный кубок. Аналогичный сосуд находился и в специальном углублении в северо-восточном углу колоды». Фрагментированность сосудов уже не отмечается, однако, в отличие от отчета, дано их описание: «Два кубка из прозрачного стекла, обрамлявшихся золотой фольгой. Реставрирующийся имел форму рюмки с полусферическим вместилищем на желтоватой ножке с расширенным основанием. Высота сосуда 5,5 см, высота вместилища 4 см, диаметр венчика 7 см, ножки — 0,8 см, основания — 2,6 см». Странно, что при таком подробном описании вновь опускается столь существенная деталь, как характер золотой плакировки сосуда. Так и непонятно, какая же его часть была «обрамлена» фольгой. При том, что такой декор уникален для нашей (и не только нашей) территории, это утрата важной информации. Помещенный в публикации рисунок (рис. 53, 3) есть не что иное, как вариант той же отчетной реконструкции, правда, в зеркальном изображении и меньшем масштабе.

Очередной вклад в метаморфозы михайловской «рюмки» внес В. И. Гросу. В своей не выдерживающей никакой (даже той деликатной, которую осуществил я; см.: [Симоненко, 1992, с. 153–157]) критики книге он, со ссылкой на отчет, отметил, что в погребении найден «рюмкообразный стеклянный сосуд» и привел рисунок (рис. 53, 2), являющийся абсолютной фантазией автора [Гросу, 1990, с. 92, 151, рис. С-17].

В книгах А. Н. Дзиговского [Дзиговский, 1993; Дзиговский, 2000] о михайловской «рюмке» (или «рюмках») нет ни слова.

Однако вновь сосуд появился в книге А. Н. Дзиговского и А. С. Островерхова. Там о нем написано следующее: «Рюмки. Представлены одним (sic! — А. С.) экземпляром... Сосуд имеет широкое приземистое полусферическое тулово, невысокую ножку и небольшое кольцевидное плитчатое основание. Венчик прямой, слегка заостренный, плакированный золотой фольгой. Стекло прозрачное, янтарно-желтое. Высота рюмки 5,5 см; высота тулова 4 см, диаметр венчика 7 см, ножки 0,9 см, дна 7,5 см» [Дзиговский, Островерхов, 2000, с. 130]. Сопровождается это описание копией рисунка из книги В. И. Гросу.

Как видим, история «рюмки» (или «рюмок») из Михайловки полна загадочности. Прежде всего непонятно количество найденных в погребении «рюмок» — две, как написано в отчете и у Субботина и Дзиговского, или одна, как указано в книгах Гросу и Дзиговского и Островерхова? Казалось бы, установить истину можно было простым и естественным путем — осмотреть сами вещи. Но, увы, найти их не удалось.

В фонды ОАМ поступили лишь кувшин и золотые украшения. Расчищавшие погребение А. О. Добролюбский и С. И. Иванова сейчас, по прошествии почти 30 лет, затрудняются точно сказать, фрагменты скольких сосудов были найдены. А. Н. Дзиговский сообщил мне, что визуально изучал фрагменты в процессе их реставрации И. Т. Черняковым, но в дальнейшем не видел их и работал по данным отчета. Он также не уверен, были ли это части одного или двух сосудов. Далее следы «рюмки» теряются. Недавние поиски в ОАМ и Отделе археологии Северо-Западного Причерноморья, предпринятые мной с помощью А. Н. Дзиговского и Е. Ф. Рединой, результатов не дали.

Отчаявшись найти вещь, я обратился к истокам ее воспроизведения. Выяснилось, что рисунок в отчете является графической реконструкцией, выполненной художником экспедиции В. Салецким во время реставрации сосуда, и именно эту реконструкцию, слегка изменив ее, опубликовали Л. В. Субботин и А. Н. Дзиговский (ср. рис. 53, 1, 3). Все остальные воспроизведения [Гросу, 1990, с. 151, рис. С-17; Дзиговский, Островерхов, 2000, рис. 42, 1] являются искаженными повторениями рисунка В. Салецкого. Плакировка венчика золотой фольгой не видна ни на одном рисунке: скорее всего эта информация порождена чьими-то визуальными впечатлениями (за золотую плакировку могла быть принята патина), а поскольку сосуд потерян, проверить эти данные невозможно.

Судя по рисунку В. Салецкого, стенка «рюмки» была *полой*. Это весьма важный момент, поскольку стенки настоящих римских рюмок всегда сплошные. Полая стенка сосуда предполагает выход этой полости. Такой выход должен был находиться на ножке. Очевидно, он был заткнут пробкой либо забит землей, а из-за фрагментированности сосуда В. Салецкий его не заметил (полую стенку на изломе он увидел ясно). В результате на его реконструкции совмещены две несовместимые вещи: полая стенка и сплошная ножка.

Таким образом, при правильной реконструкции сосуд из Михайловки (рис. 53, 4) не является ни рюмкой, ни бокалом. По мнению Джона Хейза, это бальзамарий сирийского или палестинского производства очень редкого типа [Hayes, 1975, p. 34]. Дэвид Уайтхауз писал, что хотя такой сосуд из Музея стекла в Корнинге (No. 79.1.173; рис. 53, 5) и считается



Рис. 53. «Рюмка» из Михайловки:

1 — отчет, реконструкция В. Салецкого; 2 — Гросу, 1990; Дзиговский, Островерхов, 2000; 3 — Субботин, Дзиговский, 1990; 4 — реконструкция автора; 5 — Музей стекла в Корнинге, инв. № 79.1.173 (по: [Whitehouse, 1997]); 6 — Королевский музей Онтарио, инв. № 2.950.157.212 (по: [Hayes, 1975])

необычной формой позднеимского бокала, но это, как и датировка его IV–VI вв. н. э., под вопросом [Whitehouse, 1997, p. 159]. В каталоге коллекции Рея Смита опубликован подобный сосуд, оригинально трактованный как шуточный (trick vessel). Если его наполнить через ножку, заткнуть и перевернуть, то вино находится между стенками, создавая иллюзию полного сосуда. Уже изрядно нагруженный гость пытается выпить это «вино», но, к удовольствию окружающих, у него ничего не получается [Glass, 1957, p. 129].

Это вполне в духе римского чувства юмора. Для подобных (и более острых) розыгрышей существовали разные сосуды, получившие в литературе название «сосуды грязной шутки» (dirty trick vessels) и веселившие мужчин на пирах-симпозиях [Журавлев, 2004, с. 143–144; там же основная литература].

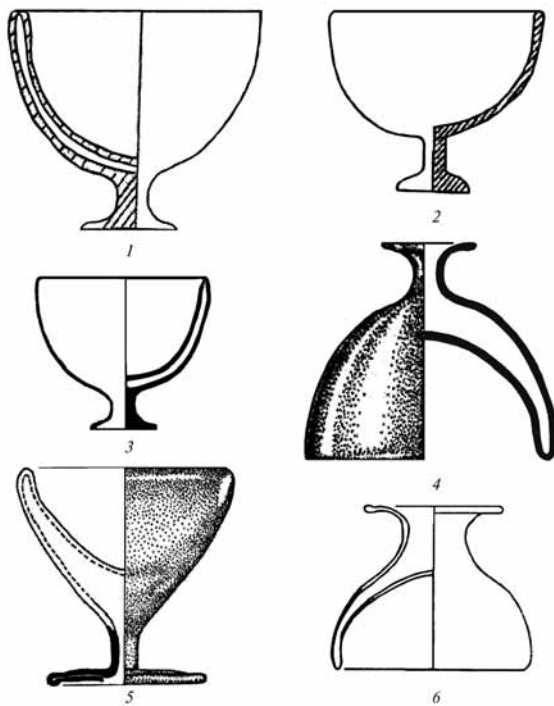
Сюзен Аусс датировала такой сосуд из коллекции Музея Ньюарка I–II вв. н. э. [Auth, 1976, p. 91]. В Королевском музее Онтарио под № 2.950.157.212 [Hayes, 1975, p. 53, cat. 117] хранится подобный сосуд диаметром 5,4 и высотой 4,3 см (рис. 53, 6), т. е. почти тех же размеров, что и сосуд из Михайловки. Дж. Хейз предположительно отнес его ко II — началу III в. н. э. [Hayes, 1975, p. 34].

Таким образом, не всегда уверенные датировки тем не менее помещают бытование таких сосудов в достаточно ограниченный временной диапазон: I — начало III в. н. э. Погребение в Михайловке датировано I в. н. э. [Дзиговский, 2000, с. 105]. Наличие среди инвентаря граненых браслетов с расширяющимися концами не исключает вторую половину этого столетия в качестве наиболее вероятной даты.

У с. Широкое найден фрагментированный сосуд (кат. № 125.2), который восстанавливается как флакон из прозрачного стекла с узким и высоким горлом, колоколовидным корпусом и плоским, слегка вогнутым дном (рис. 52, 6).

А. Н. Дзиговский и А. С. Островерхов отнесли этот сосуд к бальзамариям, однако это неверно. В литературе они обычно фигурируют как флаконы или бутылки, хотя парфюмерные вещества могли содержаться и в них. Обычно такие сосуды имеют закругленный резко отогнутый венчик, возможно наличие пухлого горла (в нашем случае не сохранилось). Концентрация находок таких сосудов в Паннонии, Далмации, Румынии и редкость в Западной Европе предполагают их восточно-провинциальное происхождение. Производились, возможно, в Паннонии.

Очень близкие нашему сосуды найдены в Констанце, в некрополе Томи [Vucovală, 1968, p. 73, № 113; p. 72, № 107]. Аналогии датируются II в. н. э. [Vucovală, 1968, p. 73, 75]. Аналогичные флаконы хранятся в Венгерском национальном музее [№ 54.2.29; Barkócsi, 1988, S. 134] и Народном музее в Варшаве (№ 42079). Последний происходит из восточных районов Польши [Filarska, 1952]. Несколько сосудов такой формы, но с ручками (Айсингс 55а) найдено в некрополе Эмоны [Petru, 1972, Taf. I: 27; III: 5; XVIII: 4; XLVIII: 27; LXXXVIII: 3].

1.6.7. Блюда и тарелки. Фаянсовая тарелка из Ногайчинского кургана (кат. № 106.10; рис. 54, 1; 2) в отчете А. А. Щепинского описана так: «Тарелочка глазурованная с головой Сатира в центре. Глина, глазурь голубая. Диаметр внутренний 5,5 см, ширина бортика 1,2 см, диаметр дна 2,5 см» (коллекционная опись, с. 7, № 80).

Эта вещь анализировалась в двух работах [Симоненко, 2007, с. 63–64; Simonenko, 2008, S. 22–23], а результаты анализа подвергнуты критике Ю. П. Зайцевым и В. И. Мордвинцевой [Зайцев, Мордвинцева, 2007, с. 327–328]. Напомню, что ближайшим аналогом ногайчинской тарелки

я посчитал сосуд из Национального музея Ирана (Тегеран), найденный в иранском Азербайджане. Издатели датируют его парфянским периодом, других данных нет [The splendour, 2001, p. 391]. Диаметр этой тарелки 9 см, т. е. почти такой же, как у ногайчинской (рис. 54, 4). Совпадают также орнаментация и иконография рельефной головы на дне. В обоих случаях на лбу персонажа имеется повязка-диадема — деталь, известная на скульптурных изображениях селевкидских правителей. Ю. П. Зайцев и В. И. Мордвинцева привели еще одну очень близкую параллель — тарелку из Смирны [Зайцев, Мордвинцева, 2007, с. 328, рис. 9, 6]. Она практически идентична ногайчинской по диаметру (8,2 см), цвету и орнаментации, лишь в центре дна другая рельефная маска — сатира (рис. 54, 3).

В упомянутых работах я склонялся к датировке ногайчинской тарелки римским временем и предлагал сопоставить такие сосуды с группой вотивных египетских стеатитовых чаш позднеэллинистического и римского времени [Parlasca, 1983, S. 151–160, Taf. 20, 1–3; 22, 1, 3; 24, 3; 25, 3]¹. У последних такой же неглубокий и плоский корпус, венчик, отогнутый под прямым углом, как правило, две сегментовидные ручки (в отличие от тарелок типа ногайчинской). Венчик украшен врезной плетенкой, корпус снаружи и внутри — геометрическим и растительным орнаментом (в т. ч. и жгутом). Внутри чаш — рельефные изображения Исиды, Сераписа, Гарпократа, эротических сцен, крокодилов, букраний (рис. 54, 5). Несомненно типологическое (за исключением ручек) и семантическое сходство этих чаш с ногайчинской тарелкой (одинаковая орнаментация венчика и дна, рельефные изображения внутри), близки и их размеры (египетские от 7,5 до 10,7 см в диаметре). Контекст большинства находок неизвестен, поэтому Клаус Парласка датировал египетские чаши в достаточно широких пределах — от позднего эллинизма до римского времени. Я не исключаю, что тарелки типа ногайчинской — фаянсовый дериват египетских стеатитовых чаш.

Тарелка из Тегеранского музея не имеет узкой даты, а второй аналог — из Смирны — датирован I в. до н. э. [Jeammet, 2005, p. 191]. Если эта дата верна, то и ногайчинскую тарелку следует отнести к тому же времени. На каком основании Ю. П. Зайцев и В. И. Мордвинцева считают, что такие сосуды не позднее именно первой половины этого столетия или даже конца II в. до н. э. [Зайцев, Мордвинцева, 2007, с. 327–328], мне непонятно.

¹ В личном письме автору профессор Клаус Парласка выразил сомнение в правомочности такого сопоставления.



Рис. 54. Фаянсовые тарелки: 1, 2 — Ногайчинский курган (по: [Зайцев, Мордвинцева, 2003; 2007]); 3 — Смирна (по: [Jeammet, 2005]); 4 — Тегеранский музей (по: [The splendour, 2001]); 5 — Египет (по: [Parlasca, 1983])



Рис. 55. Соколова Могила:
1 — стеклянная тарелка;
2 — фаянсовое блюдо

та 2,9 см. Как видим, близки даже размеры и декор обеих тарелок. Пантикапейская датируется 40–70-ми гг. I в. н. э., изготовлена в Восточном Средиземноморье или Италии [Кунина, 1997, с. 260, кат. № 63].

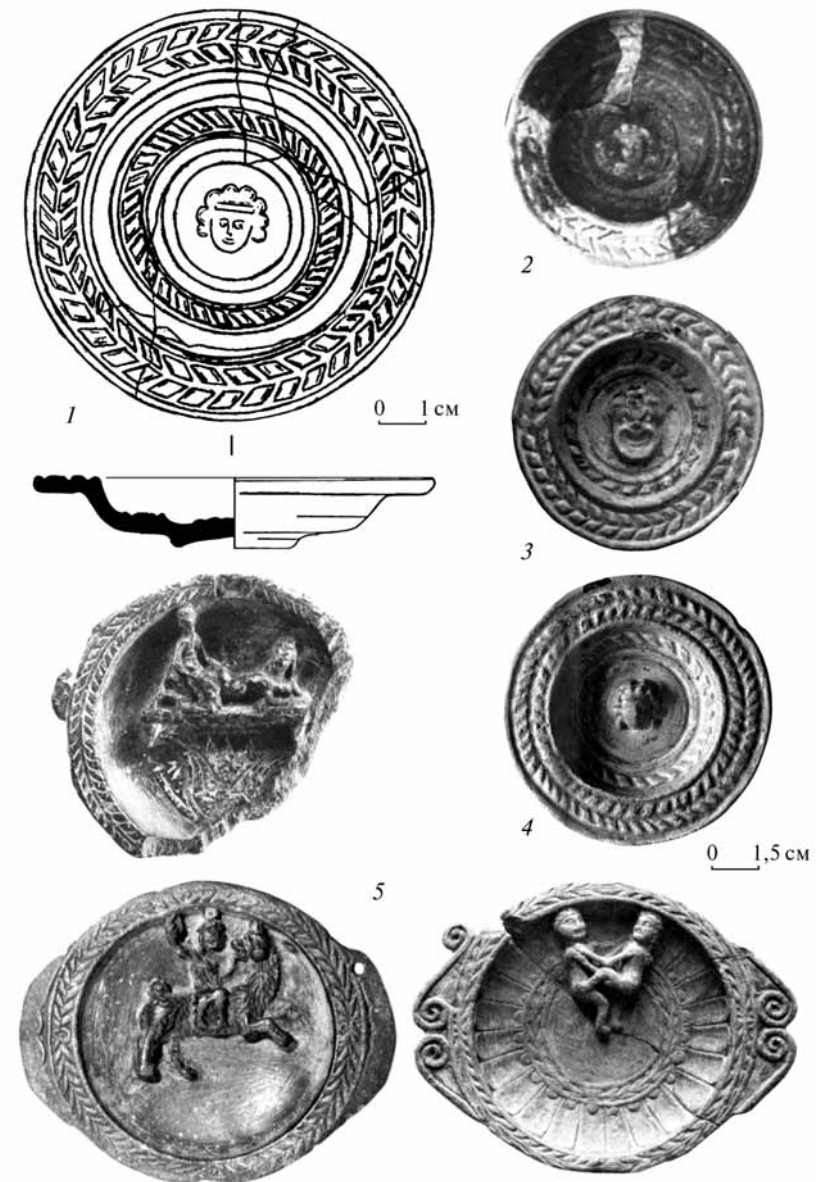
А. Н. Дзиговский и А. С. Островерхов ошибочно сочли такие тарелки редкими в древнем мире изделиями [Дзиговский, Островерхов, 2000, с. 157], близкими блюдам миллефиори (надо понимать, разновидности multicolored ribbon glass). Если они и близки, то только техникой изготовления — и те, и другие прессовались. Нельзя сказать, что эти тарелки были так уж редки: их находки распространены по всей империи,

В погребении сарматской «царицы» из кургана Соколова Могила найдена тарелка (кат. № 110.13; рис. 55, 1; цв. вкл. рис. 11, 1), прессованная из заглушенного закисью меди [Дзиговский, Островерхов, 2000, с. 157] красного стекла. Такие тарелки появляются во время Флавиев и бытуют до времени Адриана. Аналогиями сосуду из Соколовой Могила могут служить тарелки из коллекции Музея стекла в Корнинге (№ 66.1.221 и 65.1.5). Первая выполнена из патинированного белого стекла, стенки ее, в отличие от нашего экземпляра, ступенчатые. Датируется концом I в. до н. э. — I в. н. э. Производство — Рим или Александрия [Goldstein, 1979, р. 149, cat. No. 315]. Вторая — из бесцветного стекла, датируется концом I — началом II в. н. э. [Whitehouse, 1997, р. 15, cat. No. 1], т. е. синхронна погребению в Соколовой Могиле. Весьма близка нашей тарелка из красного стекла (ГЭ, № П.1872.98.3), найденная в могиле 3 некрополя Пантикапея (цв. вкл., рис. 11, 2). В центре внутренней поверхности ее дна рельефное кольцо диаметром 1,7 см, стенки ступенчатые. Диаметр венчика 18,1, высота 2,9 см.

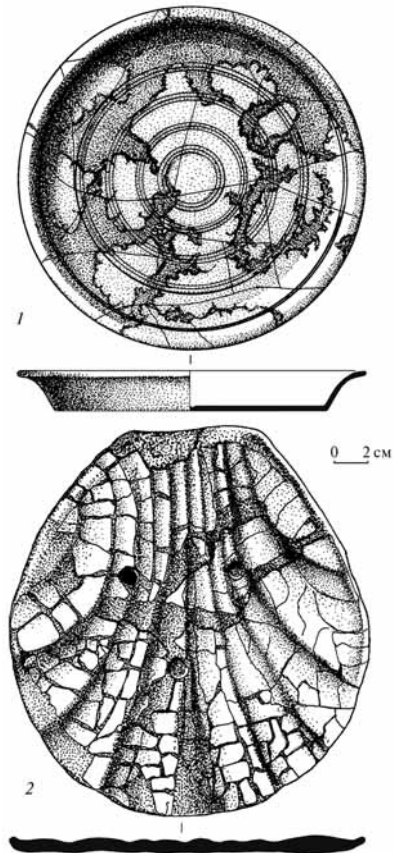
от Британии до Сирии, Израиля и Египта, но в основном сосредоточены в Италии [Whitehouse, 1997, р. 15–16].

В этом же погребении найдено фаянсовое блюдо в виде раковины (кат. № 110.14; рис. 55, 2; цв. вкл.; рис. 11, 3). Блюда и тарелки в виде раковин из серебра, бронзы и стекла были популярны в позднеэллинистическом и римском мире. Достаточно назвать серебряные блюда из Каса дель Менандро и множество бронзовых блюд из Помпей [Tassinari, 1995, р. 169, No. 4525, 14007, 8582].

Выделены два типа стеклянных блюд в виде раковины: ранний (до 79 г. н. э.), сосуды которого делались путем выгибания горячей заготовки, и поздний (IV в. н. э.), сосуды которого штамповались в одночастной открытой форме. Изделия раннего типа более реалистической формы. Они скорее всего италийского происхождения [Stern, 1995, р. 199–200].

Блюдо из Соколовой Могила плоское, что отличает его от изделий этого класса. Уникально оно и по материалу изготовления. Типологически близка ему тарелка I (?) в. н. э. из желтовато-зеленого стекла италийского или египетского производства из Музея стекла в Корнинге (№ 66.1.29), предположительно найденная в России [Goldstein, 1979, р. 120, 140, cat. No. 288, pl. 17]. Она сходных размеров (20,3 × 20 см) и также редкой формы. Возможно, к этому же времени относится случайная находка подобного блюда на территории некрополя Урбино [Mercando et alii, 1982, р. 229, fig. 99].

Более поздние экземпляры из Музея искусств Толедо (№ 1981, 23; [Stern, 1995, р. 199, cat. No. 137, pl. 20]) и погребения 38 некрополя Интерцисы [Barkócsi, 1988, S. 212] датируются IV в. н. э. Они меньших размеров, но глубже ранних изделий.

В погребении могильника Чауш конца III — начала IV в. н. э. вместе с фиалой Рютти AR 60.1 найдены фрагменты двух блюд (кат. № 147.5; 147.6). Возможно, это формы Айсингс 45 и 47. Обе появляются в I в. н. э., но первая бытует до III [Isings, 1957, р. 61], а вторая — до IV в. н. э. [Biaggio Simona, 1991, р. 54]. Фрагменты обоих сосудов настолько незначительны, что делать более конкретные выводы я не берусь.

1.6.8. Кувшины. В том же богатом погребении у Михайловки, где была найдена «рюмка» (кат. № 135.4), обнаружен кувшин из темно-фиолетового прозрачного стекла (кат. № 135.3; цв. вкл., рис. 12, 1).

Подобных кувшинов в сарматских погребениях нет. По пропорциям это форма Айсингс 52с. Большинство находок относятся к I в. н. э. [Isings, 1957, р. 71]. Аналогичный сосуд найден в могиле второй половины I в. н. э. в Муральто [Biaggio Simona, 1991, vol. II, No. 176.4.058]. Очень близок михайловскому кувшину неизвестного происхождения из собрания ОАМ (инв. № 51142; цв. вкл., рис. 12, 2). По мнению Н. З. Куниной,

такие кувшины делались в Восточном Средиземноморье в I в. н. э. [Кунина, 1997, с. 302].

Изучая михайловский кувшин, А. Н. Дзиговский и А. С. Островерхов отметили интересную деталь. По данным спектрального анализа, стекло кувшина и стекло центральной вставки ожерелья с подвеской в виде бабочки (кат. № 135.1) из этой могилы «не только абсолютно идентичны по своему основному химическому составу и красителям, но и по примесям-индикаторам» [Дзиговский, Островерхов, 2000, с. 151]. Это, по мнению авторов, есть свидетельство варки обоих стекол в одной мастерской. Вслед за Н. П. Сорокиной А. Н. Дзиговский и А. С. Островерхов считают, что эта мастерская находилась в Аквилее. Если же принять точку зрения Н. З. Куниной о восточнесредиземноморском происхождении кувшина, то она более-менее согласуется с гипотезой о производстве ожерелий такого типа «в мастерских Восточного Средиземноморья, Малой Азии и Северной Греции» [Мордвинцева, Трейстер, 2007, т. I, с. 75]. Более того, тождество стекол косвенно датирует михайловское ожерелье I в. н. э., поскольку ни раньше, ни позже таких кувшинов не делали (если только совпадение химических составов — не простая случайность).

1.6.9. Сосуды, орнаментированные цветными накладными нитями.

Мелкие фрагменты сосудов из бесцветного стекла, украшенного бирюзовыми, молочно-белыми и синими нитями, найдены в могильнике Турлаки (кат. № 130.2; 131.1). К сожалению, формы сосудов не восстанавливаются. Это могли быть конические кубки, кувшины либо флаконы. Сосуды с серпантинным узором очень редки в Северном Причерноморье. Известны их находки, датирующиеся III в. н. э., из Пантикапея и Танаиса [Сорокина, 1962а, с. 234; 1965, с. 224]. Курганы могильника Турлаки, в которых были найдены фрагменты таких сосудов, датируются начальной фазой позднесарматского периода (вторая половина II — первая половина III в. н. э.).

Топография находок стеклянных сосудов в определенной мере отражает историко-культурную ситуацию в степях Северного Причерноморья (рис. 56). В раннесарматских погребениях стеклянных сосудов нет. Немногочисленные находки из среднесарматских погребений (стекло миллефиори, дутые в форму кубки и др.) происходят из памятников «восточной волны» второй половины I — начала II в. н. э. Судя по немногочисленным аналогам из могил Азиатской Сарматии и редкости находок, они были привезены мигрантами с восточных земель и попали к ним, таким образом, через Боспор или Танаис. Стеклянные сосуды из позднесарматских погребений концентрируются в Северо-Западном Причерноморье в соответствии с топографией позднесарматских могил.



Рис. 56. Топография находок стеклянных сосудов: I — среднесарматские погребения; II — позднесарматские погребения

1.7. ЮВЕЛИРНЫЕ ИЗДЕЛИЯ

В достаточно представительной группе золотых полихромных украшений из сарматских могил Украины позднеэллинистические, римские и провинциальные изделия немногочисленны. Помимо всего прочего, сложность их выделения обусловлена тем, что вопрос о месте производства ювелирных изделий, найденных в Северном Причерноморье, практически не разработан. Все ювелирные изделия либо предметы торевтики из сарматских могил всегда считались импортными «по определению», и лишь сравнительно недавно начались попытки разделения их на привозную (италийскую, ближневосточную и т. п.) и местную (т. е. произведенную в античных центрах Северного Причерноморья) продукцию [Трейстер, 1993; 2006; Мордвинцева, Трейстер, 2007].

Сравнение причерноморских драгоценностей с ювелирными изделиями римского времени из Центральной и Западной Европы обнаруживает достаточную разницу между ними в стиле, подборе вставок, формах. На их местное происхождение (мастерские Ольвии, Херсонеса или Боспора) как будто бы указывает отсутствие аналогий большинству украшений в европейских материалах, однако это единственный (и притом косвенный) аргумент: в причерноморских античных центрах до сих пор нет материальных следов подобного производства. Его гипотетическое наличие подтверждается оригинальностью причерноморских ювелирных изделий, но мне кажется преждевременным уверенно говорить о «школах», «мастерских» или «мастерах», работавших на сарматский заказ, либо о неких «варварских мастерских» [Трейстер, 2006, с. 253; Мордвинцева, Трейстер, 2007, т. I, с. 32, 171].

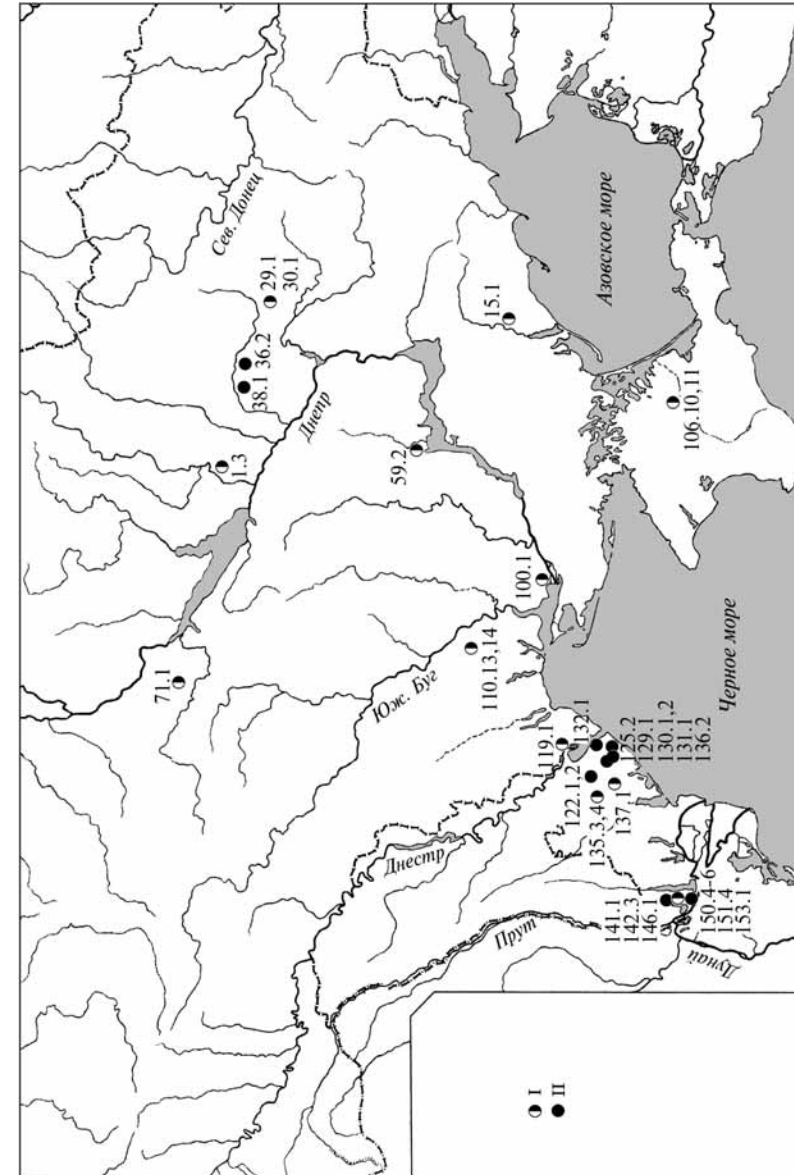
Стиль причерноморских ювелирных изделий римского времени продолжает традиции позднеэллинистической полихромии, исчезнувшие в Западной Европе к рубежу н. э. Источником и образцами для них послужили импортные драгоценности II—I вв. до н. э., скорее всего египетского или ближневосточного производства, сохранившиеся в обиходе: золото, как известно, имеет долгий век. Подтверждением этому служат находки таких украшений в более поздних могилах и вторичное использование деталей более ранних изделий.

1.7.1. Серьги. Безусловно импортными являются серьги из Ногайчинского кургана (кат. № 106.1; рис. 57, 1, 2; цв. вкл., рис. 13). Они детально проанализированы М. Ю. Трейстером [Treister, 1997, p. 134–137; Трейстер, 2000, с. 190–192; Мордвинцева, Трейстер, т. I, с. 104–105], датирующим их II—I вв. до н. э. на основании параллелей из музейных собраний мира. Приводимые им аналоги действительно стоят в одном типологическом ряду с нашими экземплярами, но отличаются от них ря-



Рис. 57. Украшения из Ногайчинского кургана:
1, 2 — серьги; 3, 4 — перстни

дом деталей. Близкая схема — у пары серег II—I вв. до н. э. из Британского музея (цв. вкл., рис. 14) [Higgins, 1980, p. 166; Walker, Higgs, 2001, p. 93]. Не исключено, что утраченные каменные или стеклянные корпуса амфоровидных подвесок ногайчинских серег были такой же формы. Правда, верхний щиток серег из Британского музея сделан в виде короны Исиды, как и на аналогичных серьгах II—I вв. до н. э. из Бруклинского музея искусств (Brooklyn Museum of Art)¹. По мнению Патриции

¹ В отличие от М. Ю. Трейстера, я не считаю, что «в основе композиции верхнего щитка ногайчинских серег были щитки с короной Исиды» [Мордвинцева, Трейстер, 2007, т. I, с. 105]: это абсолютно самостоятельная форма.

Дэвидсон и Эндрю Оливера, такие серьги происходят из Восточного Средиземноморья [Davidson, Oliver, 1984, p. 69]. Декор из чередующихся черных и белых эмалевых треугольников вокруг центральной вставки сближает с ногайчинскими серьги из коллекции Христоса Бастиса [Antiquities, 1987, p. 307, cat. No. 184], хранящиеся в Метрополитен Музее (цв. вкл., рис. 15).

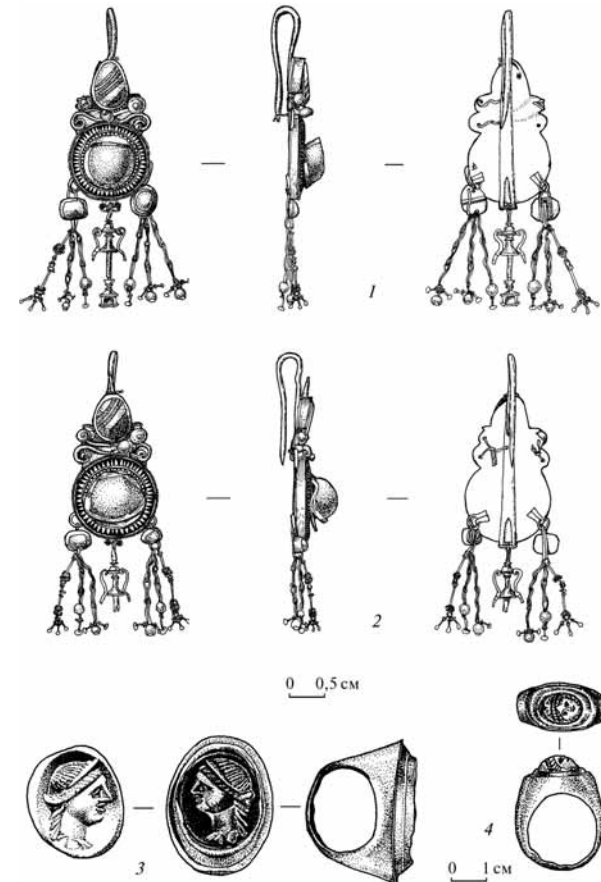
1.7.2. Ожерелья. Выполненные по одной схеме золотые полихромные ожерелья найдены в Петриках (кат. № 82.3; рис. 58, 1), Сватовой Лучке (кат. № 4.1; рис. 58, 2), Михайловке (кат. № 135.1; рис. 58, 3; цв. вкл., рис. 16). Их основу составляют коробчатые полые овальные звенья со вставками кабошонов стекла или полудрагоценных камней (в Петриках, возможно, в качестве вставок были использованы геммы (кат. № 82.4, 5), соединенные между собой шарнирами. В Михайловке к центральному звену прикреплена подвеска в виде бабочки или пчелы, в Петриках — лунница, перевернутая рогами вверх (это говорит о том, что она добавлена к ожерелью позже неумелым изготовителем). К крайним звеньям таких ожерелий прикреплены плетеные из цепочек жгуты (в Сватовой Лучке — плоские ленты), оканчивающиеся цилиндрическими обоями с петельками.

Такие ожерелья изучены М. Ю. Трейстером [Трейстер, 1993; Treister, 1998; 2004; Мордвинцева, Трейстер, 2007, т. I, с. 73–77]. По его мнению, одним из самых ранних в Северном Причерноморье является ожерелье конца II — I в. до н. э. из Артюховского кургана [Максимова, 1979, с. 29, фото Арт. 6]. Этим же временем датируется ожерелье из хутора Песчаного в Прикубанье [Анфимов, 1987, с. 205, фото], хотя найдено оно в более поздней могиле (см. параграф 2.6.1). Синхронно им, по мнению М. Ю. Трейстера, ожерелье из Сватовой Лучки [Мордвинцева, Трейстер, 2007, т. I, с. 74], найденное в погребении второй половины I в. н. э. Ожерелье этой же схемы найдено в погребении второй половины I — начала II в. н. э. у с. Старицы в Нижнем Поволжье [Шилов, 1968, с. 313, рис. 3]¹.

Ожерелья этой схемы найдены в погребениях I в. н. э. некрополей Ольвии, Херсонеса и Пантикапея, позднескифского Усть-Альминского могильника в Крыму [Treister, 2002, p. 357 ff.]. В коллекции Платар находится шесть таких ожерелий (рис. 59), происходящих скорее всего из сарматских и позднескифских могил Крыма или юга Украины (на обороте центрального звена одного из них — сарматская тамга).

¹ В. П. Шилов неоправданно ограничил дату погребения первой половиной II в. н. э. [Шилов, 1968, с. 323] и отнес это типично среднесарматское погребение к позднесарматской культуре.



Рис. 58. Ожерелья:
1 — Петрики (по: [Люценко, 1878]); 2 — Сватова Лучка (по: [Вязьмитина, 1986]).
3 — Михайловка

Вопрос о месте производства таких ожерелий — давний и дискуссионный. Традиционно их считали продукцией Сирии или Пальмиры, возможно, Египта [Трейстер, 1993, с. 90]. Одно из таких ожерелий (Британский музей, inv. 2746) найдено на о-ве Итака, однако концентрация остальных находок в Северном Причерноморье и полное отсутствие их в той же Сирии или Пальмире послужили М. Ю. Трейстеру основанием для предположения об их производстве в Ольвии или

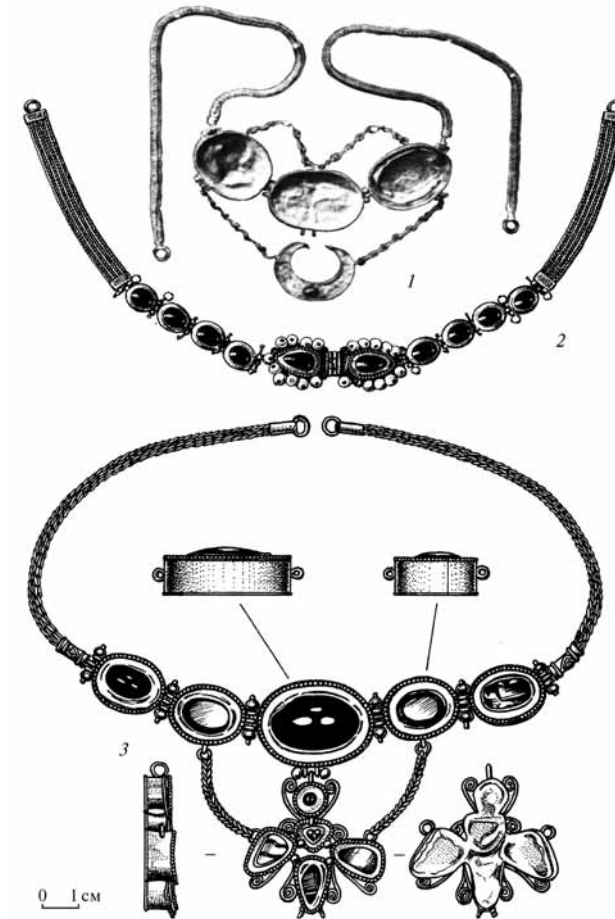

Рис. 59. Ожерелья из коллекции Платар

Херсонесе [Трейстер, 1993, с. 92]. Я усомнился в этом [Симоненко, 2001а, с. 193], ориентируясь главным образом на общее состояние экономики и культуры Ольвии I в. н. э. и отсутствие археологических остатков ювелирного производства, однако серьезным аргументом в пользу гипотезы М. Ю. Трейстера являются находки таких ожерелий только в Северном Причерноморье.

В последних работах М. Ю. Трейстер детализировал свою версию. По его мнению, в эпоху позднего эллинизма такие ожерелья производились в Италии, Северной Греции или Малой Азии (одним из образцов этой группы является ожерелье из сарматского погребения у хут. Песчаный на Кубани), а в I в. н. э. их делали в Ольвии и/или Херсонесе [Treister, 2004, p. 220–230; Мордвинцева, Трейстер, 2007, т. I, с. 160, 168]. Однако идентичность безусловно импортных (хутор Песчаный, Артюховский курган, Ольвия-1891) и «местных» (по М. Ю. Трейстеру) образцов затрудняет выделение тех и других. Иногда разнокалиберные звенья явно демонстрируют их первоначальную принадлежность разным изделиям, и не исключено, что ольвийские или херсонесские ювелиры в I в. н. э. лишь собирали ожерелья из разрозненных деталей различного происхождения (ожерелье из Петриков подтверждает это).

В пользу не только причерноморского производства ожерелий из сарматских могил говорит полное тождество химического состава стекла, из которого изготовлены кувшины и вставка центрального звена ожерелья из Михайловки. Это означает, что стекло для этих разных вещей было сварено в одной и той же мастерской. Кувшин из Михайловки скорее всего александрийского либо италийского производства (см. выше), его изготовление в Северном Причерноморье исключено. В таком случае и ожерелье было сделано там же, где кувшин. Конечно, можно возразить, мол, ольвийский мастер просто использовал имевшуюся у него заморскую вставку. Но этот вариант настолько искусственный и маловероятный, что вряд ли стоит учитывать его. Скорее всего михайловское ожерелье не местное, а привозное.

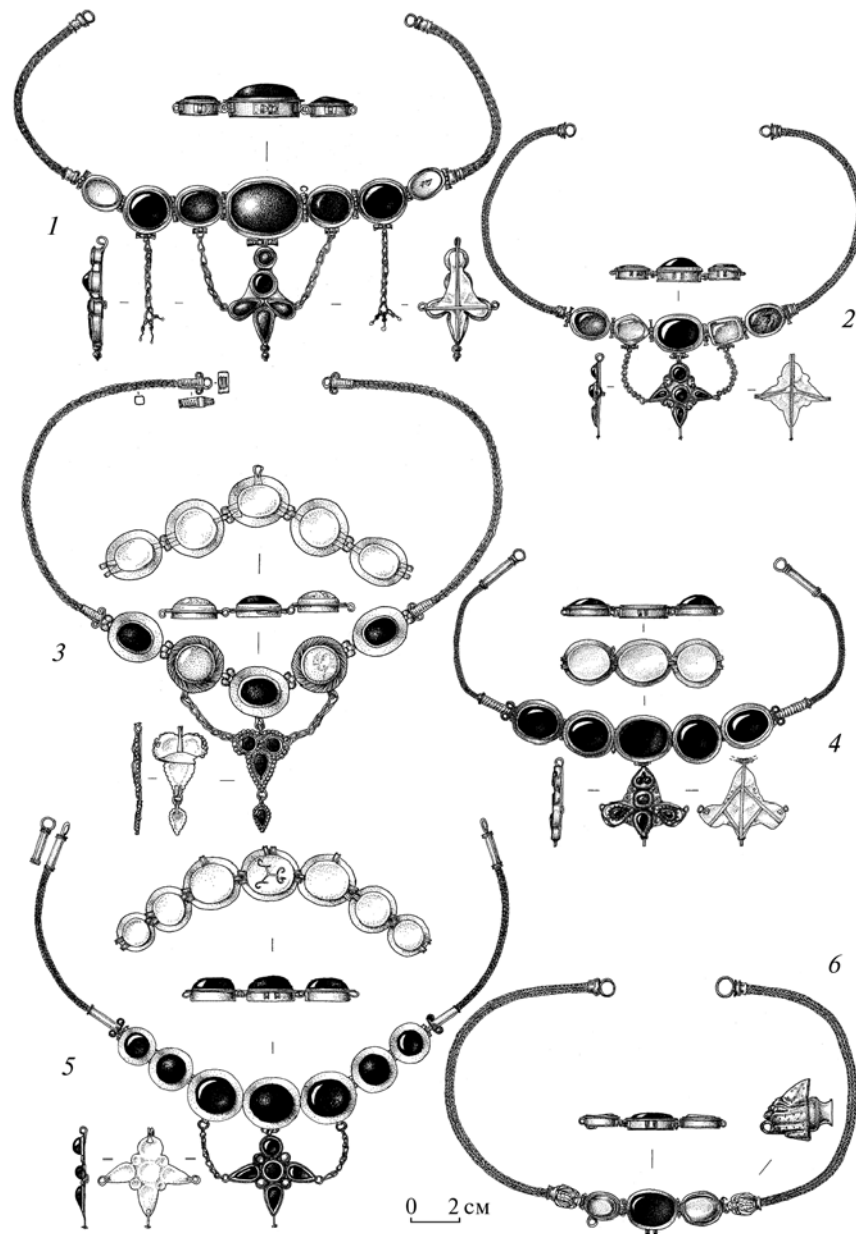
Ожерелья из Соколовой Могилы (кат. № 110.5а; рис. 60, 1) и Ногайчинского кургана (кат. № 106.3; рис. 61, 1; цв. вкл., рис. 17, 1) сплетены из трех тонких цепочек. Первое дополняют чередующиеся амфоровидные подвески из оправленных в золото гранатов и бусины на золотых проволочках, второе — стержневидные подвески из спаянных шариков. Подвески-«амфорки» появились еще во II в. до н. э. на драгоценностях из Восточного Средиземноморья [Мордвинцева, Трейстер, 2007, т. I, с. 78]. Аналоги ногайчинскому ожерелью происходят из некрополей Тарента и Канозы (цв. вкл., рис. 17, 2, 3) и относятся к эпохе позднего эллинизма [Трейстер, 2000, с. 194]. Судя по дате погребений в Соколовой



Рис. 60. Ожерелья:
1, 2 — Соколова Могила; 3 — Кубей

Могиле и Ногайчинском кургане, и эти украшения достались покойным из «бабушкина сундука»¹.

Второе ожерелье из Соколовой Могилы (кат. № 110.66; рис. 60, 2), в виде двойного плетеного жгута, перехваченного пластинчатыми обоями, — более редкого типа. Однако стилистически и технологически оно типично для украшений римской эпохи. Подобные жгуты исполь-

¹ Не следует, конечно, понимать эту идею буквально: они могли быть подарками, трофеями, покупками и т. п.

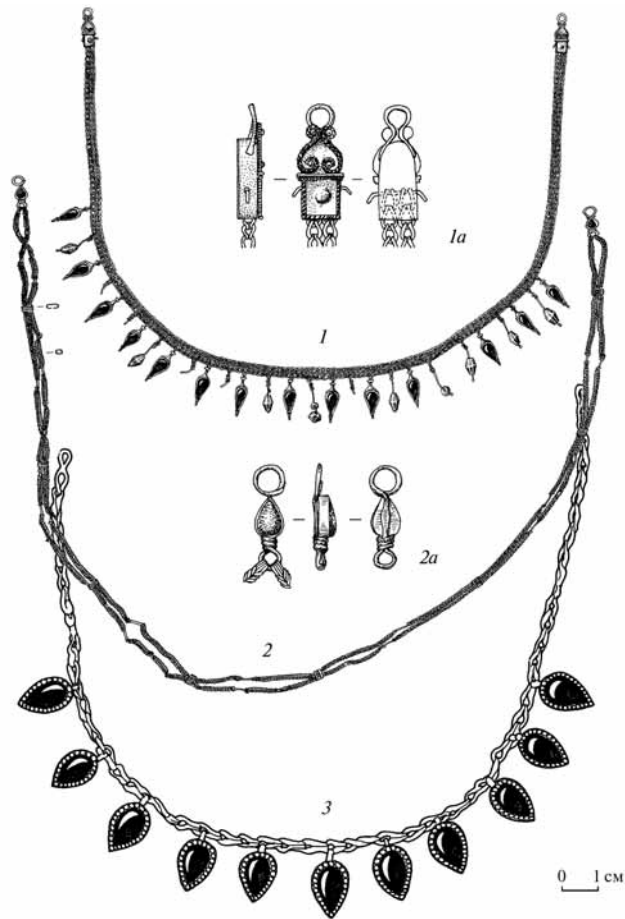

Рис. 61. Украшения из Ногайчинского кургана:
1 — ожерелье; 2 — брошь; 3 — кулон

зованы в ожерельях с подвесками-бабочками, ожерелье II—III вв. н. э. из такого же, но одинарного жгута хранится в Народном музее Белграда [Поповић, 1997, с. 40].

Еще два ожерелья в виде цепочки с каплевидными подвесками из оправленных в золото сердоликов найдены в позднесарматских погребениях могильника Кубей в Буджаке (рис. 60, 3) и у Благовки в Донбассе (Методические указания, с. 55, рис. 29г). Однако по стилю и аналогиям они более ранние. Ожерелье из Ментаны, хранящееся в Римском национальном музее (Museo Nazionale Romano), составленное

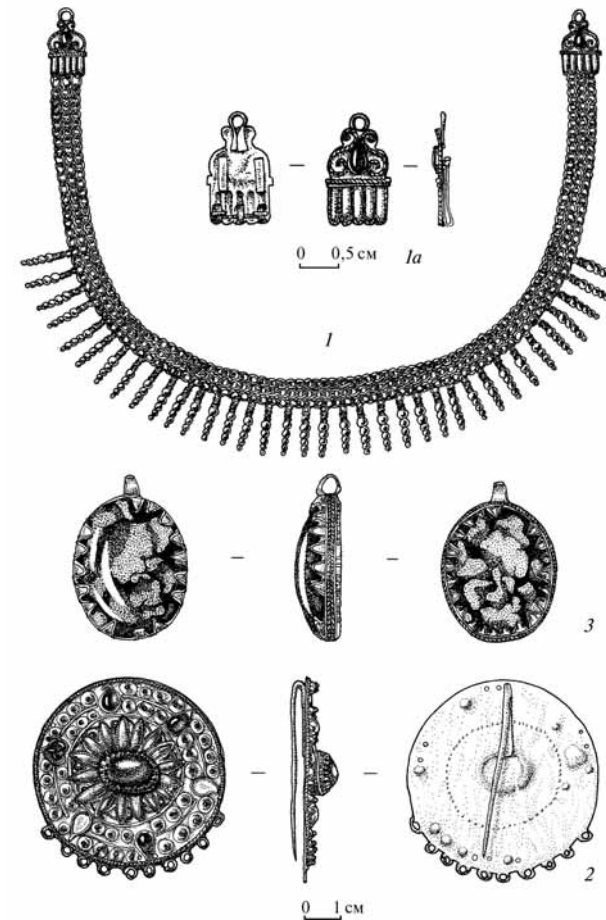

Рис. 62. Украшения из Чугуно-Крепинки и Залевок:
1, 1а, б — Чугуно-Крепинка; 2–5 — Залевки (по: [Бобринский, 1887])

из аналогичных каплевидных звеньев, но соединенных между собой, датируется I в. н. э. [Pirzio Veroli Stefanelli, 1992, p. 233].

1.7.3. Гривны. Возможно, из восточных провинций (Фракия, Мёзия) происходит гривна из Чугуно-Крепинки (кат. № 5.1; рис. 62, 1; цв. вкл., рис. 18). Подобные изделия из коллекции Национального археологического музея в Софии датируются I — серединой II в. н. э. [Ruseva-Slokoska, 1991, p. 132–133]. Впрочем, медальон на этой гривне (рис. 62, 1а–б; цв. вкл., рис. 18а) скорее всего причерноморского производства. Об этом говорит его декор — сердцевидные гнезда, заполненные голубой эмалью

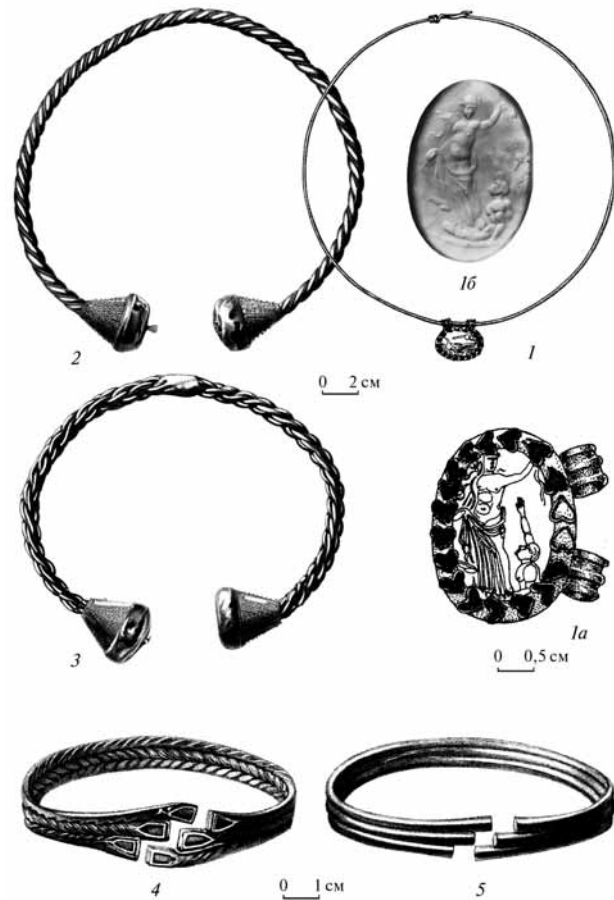

Рис. 63. Браслеты из Ногайчинского кургана

(цв. вкл. рис. 18а). Подобный мотив не встречается на римских и провинциальных украшениях, но, с другой стороны, известен на ожерелье конца II в. до н. э. из Греции [Despini, 1996, p. 253, cat. No. 165] и сарматском золоте I–II вв. н. э. Медальон служит оправой для геммы на сердолике (см. ниже).

Очень интересны гривны из Залевок (кат. № 83.1, 2; рис. 62, 2, 3). Специальные исследования им посвятил М. Б. Шукин [Шукин, 2000, с. 215–225; Shchukin, 2003, p. 19–34]. Форма их типично кельтская («тип Хавор» по М. Б. Шукину), аналоги сосредоточены в Северо-Западной

Европе. Однако, по мнению М. Б. Шукина, декор ювелирных изделий зернью и сканью был чуждым кельтской традиции [Шукин, 2000, с. 220], но характерен для средиземноморской, греко-римской. Исследователь считал, что украшения в таком стиле могли изготавливать мастера-греки, ушедшие к европейским варварам или в западные провинции империи. В таком случае в сарматский комплекс конца I в. н. э. из Залевок эти гривны попали уже с запада. Интересно, что сочетание кельтской, античной и сарматской стилистики наблюдается на гривне «бирюзово-золотого» стиля из Порогов [Трейстер, 1995, с. 151].

1.7.4. Браслеты. Прекрасными образцами позднеэллинистической торевтики являются золотые полихромные браслеты из Ногайчинского кургана (кат. № 106.2; рис. 63; цв. вкл., рис. 19, 1–3).

К многочисленным аналогам фигурных композиций с Амуром и Психеей на концах корпуса браслетов, приведенных М. Ю. Трейстером [Treister, 1997, р. 128–132], следует добавить миниатюрные литые бронзовые фигурки этих божеств в аналогичной позе (рис. 64, 2), найденные, вероятно, на Родосе и хранящиеся в Лувре [Braemer, 1977, с. 43]. Иконографически они, вместе с рельефом на медальоне чаши из Музея Пола Гетти (рис. 64, 1), являются ближайшими аналогами фигурок Амура и Психеи на браслетах из Ногайчинского кургана. Ю. П. Зайцев и В. И. Мордвинцева почему-то полагают, что «наиболее близкая» ногайчинским браслетам иконография Амура и Психеи — на терракоте из Амиса [Зайцев, Мордвинцева, 2004, с. 295, рис. 2, 6, 7; Зайцев, Мордвинцева, 2004а, с. 20, рис. 2, 6, 7]. У этих авторов своеобразное видение сходства и различия, т. к. персонажи на браслетах и терракоте представлены в разных позах: на браслетах Амур одной рукой обнимает Психею, а второй гладит ее лицо, на терракоте он целует ее в своих объятиях (рис. 64, 3).

Интересной конструктивно-стилистической параллелью ногайчинским браслетам является египетский перстень II в. до н. э. из коллекции Британского музея [Jackson, 2006, No. 208]. Концы его шинки оформлены в виде рельефных фигурок Аттиса, между головами которых на шарнире закреплена жуковина (рис. 64, 4).

Ногайчинские браслеты датированы второй половиной II — началом I в. до н. э. [Мордвинцева, Трейстер, 2007, т. I, с. 142]. Однако это не означает, что они использовались только в этом временном диапазоне. Например, браслет с корпусом такой же конструкции, декорированным поперечными проволочками, на которые нанизаны изумруды (цв. вкл., рис. 19, 4), происходит из погребения I в. н. э. в Пирее [Greek Jewellery, 1999, с. 256, fig. 183]¹. В целом отсутствие технологических и стилисти-

¹ М. Ю. Трейстер датирует его августовским временем [Мордвинцева, Трейстер, 2007, т. I, с. 142].



Рис. 64. Амур и Психея на предметах торевтики: 1 — медальон чаши из Музея Пола Гетти (по: [Pfrommer, 1993]); 2 — бронзовые фигурки из Лувра (по: [Braemer, 1977]); 3 — терракота из Амиса (по: [Rostovtzeff, 1941]); 4 — перстень из Британского музея (по: [Jackson, 2006])

ческих аналогов заставляет оставить вопрос о датировке и месте производства таких браслетов открытым (это могли быть и Греция, и эллинистический Ближний Восток, и Египет). Полихромия и сюжет их характерны для эпохи эллинизма, но, как уже отмечалось, в Северном



Рис. 65. Украшения из Соколовой Могилы:
1, 2 — браслеты; 3 — перстень

Причерноморье эллинистический вкус в ювелирных изделиях бытовал и в римское время.

Точные аналоги браслетов из Соколовой Могилы (кат. № 110.4; рис. 65, 1, 2; цв. вкл., рис. 20, 1) мне, как и автору первой их публикации [Ковпаненко, 1986, с. 33], неизвестны¹. Однако схема монтажа корпуса (полоса проволочного плетения, заключенная между двумя гладкими проволоками) очень древняя и хронологически нейтральная. По любезному сообщению М. Ю. Трейстера, бронзовые браслеты с подобным

¹ В немецкой версии этого текста в качестве аналога был приведен браслет из частной коллекции [Simonenko, 2008, S. 38, Abb. 27]. Изучив его детально, я убедился в том, что он является современной подделкой под древнее изделие.

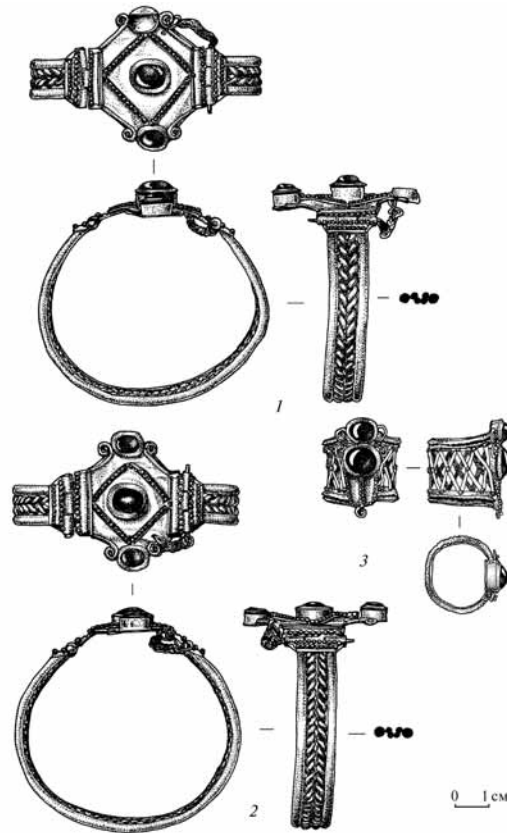
корпусом происходят из слоя Трои III тыс. до н. э. Вместе с тем в такой же технике сделана шинка серебряного перстня X–XI вв., найденного недавно на городище Германарие в Молдове¹. В коллекции японской семьи Шумей хранятся два браслета ахеменидского времени [Ancient Art, 1996, cat. No. 23] с корпусом аналогичной конструкции (цв. вкл., рис. 20, 2).

В подобном стиле выполнены корпуса браслетов из Залевок (кат. № 83.3) и Багинети (Грузия) [Arakidze, 1996, S. 176] с той лишь разницей, что в Соколовой Могиле две витые проволоки заключены между гладкими, а в Залевках и Багинети, наоборот, гладкая (в Багинети — с насечками) проволока заключена между двумя витыми (рис. 62, 4; цв. вкл., рис. 21). Примечательно, что в качестве вставок на щитках браслетов из Багинети использованы античные камеи. Как видим, стилистические и конструктивные аналоги указывают на вероятное происхождение таких браслетов с Ближнего Востока (Месопотамия? Сирия? Пальмира?).

1.7.5. Перстни. Уникален ажурный перстень с символами Иисиды из Соколовой Могилы (кат. № 110.7; рис. 65, 3; цв. вкл., рис. 22, 5). По сюжету и стилистике он похож на александрийское изделие II–I вв. до н. э. В этом же погребении найдена фибула-брошь, сделанная из щитка серьги в виде короны Иисиды.

Культы богов греко-египетского пантеона появляются в Северном Причерноморье с III в. до н. э. [Шургая, 1972, с. 26]. В римское время, в связи с оживленными торговыми связями региона с птолемеевским Египтом, приток египетских вещей в античные центры Северного Причерноморья, а через них — к соседним варварам значительно увеличился. Вряд ли сарматы связывали вещи, снабженные египетской символикой, с культами Иисиды или Сераписа; скорее их привлекали экзотика и красота изделий. Впрочем, не исключено, что от греков сарматы знали смысловую нагрузку хтонических амулетов из египетского фаянса (см. ниже).

Изображения египетских богов на произведениях скульптуры, коропластики и торевтики известны в Ольвии, Херсонесе, на Боспоре [Кобылина, 1978, с. 115]. Серьги с короной Иисиды найдены в Артюховском кургане конца II — начала I в. до н. э. [Максимова, 1979, с. 27]. Великолепная фибула-брошь из золота и аметистов в виде короны Иисиды, происходящая скорее всего из грабительских раскопок в азиатской части Боспора, хранится в частной коллекции в Киеве (цв. вкл., рис. 22, б).

В Ногайчинском кургане найдены два позднеэллинистических перстня (кат. № 106.6, 7). О центре их производства трудно сказать что-либо

¹ Доклад С. С. Рябцевой (Археологический центр Института культурного наследства, г. Кишинев) на конференции «Музейні читання» (11.11.2008, г. Киев).



Рис. 66. Перстни из Старой Осоты (фотоархив ИИМК РАН, негатив № Q 521, 16)

определенное: перстни такой формы (рис. 57, 3, 4; цв. вкл., рис. 22, 1, 3) были широко распространены во всем позднеэллинистическом мире. Перстню с геммой (кат. № 106.6) очень близок перстень из раскопок В. В. Шкорпила в Керчи, хранящийся в Пльзенском музее (инв. № 13438): лишь профиль его оправы несколько сложнее. Большинство таких перстней найдено на юге Восточной Европы и Кипре. Несколько экземпляров обнаружено в Болгарии, на Крите, в Сирии [Ondrejová, 1975, p. 36, note 2]. Форма шинки характерна для III–II вв. до н. э. [Ondrejová, 1975, p. 35–36, pl. I, 4; II, 4; Симоненко, 1993, с. 89].

Впрочем, такие перстни бытовали долго. Практически идентичен ногайчинскому по форме перстень I в. до н. э. из позолоченного известняка со стеклянной геммой (цв. вкл., рис. 22, 4), якобы найденный близ Розеттских ворот в Александрии (Британский музей, инв. № GR 1917.5–1.1615) [Higgs, 2001, cat. No. 118].

Перстень с похожей шинкой происходит из разрушенного богатого сарматского комплекса второй половины I в. н. э. у с. Старая Осота (кат. № 92.1; рис. 66, 2). Второй перстень из этого комплекса (кат. № 92.2) — с сердоликовой вставкой и пышно декорированным сканью щитком (рис. 66, 1) — по конструкции повторяет перстни IV в. до н. э. Однако его декор говорит о более поздней (конец эллинизма — раннее римское время) дате. Перстень аналогичной конструкции происходит из Артюховского кургана. М. И. Максимова считала, что изделия этого типа являются попыткой позднеэллинистических ювелиров соединить традиционный для IV в. до н. э. вращающийся щиток с неподвижной металлической оправой. Судя по редкости изделий такого типа, попытка эта успеха не имела [Максимова, 1979, с. 64]. Место изготовления перстней из Старой Осоты назвать трудно. По своему изяществу и тонкости они не производят впечатления местной причерноморской работы.

Интересно, что все импортные перстни на 100–150 лет старше комплексов, в которых они найдены.

1.7.6. Броши, кулоны, медальоны. Эти редкие у сарматов украшения представлены двумя экземплярами из Ногайчинского кургана (кат. № 106.4, 5). У золотой броши кат. № 106.4 (рис. 61, 2; цв. вкл., рис. 23)

была, судя по всему, бурная судьба. Первоначально она была сделана как брошь-заколочка с подвесками в виде цепочек (?), типа броши, случайно найденной близ аула Ново-Вочепший [Шедевры, 1987, с. 47, табл. XXXII, кат. № 169; Симоненко, 1993, с. 90]. На обороте, рядом с крючком-заколочкой, отчетливо видны следы припоя утраченной первой застежки (цв. вкл., рис. 23, 3). После утраты застежки брошь превратили в нашивное украшение, пробив по краю четыре пары отверстий (цв. вкл., рис. 23, 2). Подвески могли исчезнуть тогда же или позже. Наконец, к ней припаяли — несколько небрежно, не совсем по центру (цв. вкл., рис. 23, 2) — крючок-заколочку и вновь превратили в брошь. Все эти метаморфозы говорят о долгой жизни украшения, изготовленного во II–I вв. до н. э.

Аналогичный ногайчинскому (рис. 61, 3; цв. вкл., рис. 17, 4) кулон II в. до н. э. найден в могильнике городища № 3 у хутора Ленина на Кубани [Шедевры, 1987, с. 47, табл. XXXIII, кат. № 164; Симоненко, 1993, с. 90]. Правда, судя по расположению петельки, его носили в горизонтальном положении (цв. вкл., рис. 17, 5).

Вопрос о месте производства этих украшений остается открытым. В свое время М. Ю. Трейстер отметил в декоре броши черты, характерные для пальмирских и греческих украшений, однако от однозначного определения места ее производства воздержался [Трейстер, 2000, с. 198–199]. В последней работе он, исходя из набора декоративных элементов¹, отнес брошь из Ногайчинского кургана к местной продукции [Мордвинцева, Трейстер, 2007, т. I, с. 159]. Ни доказать, ни опровергнуть это положение невозможно. Однако уникальность броши и следы неоднократных переделок могут указывать на ее редкость и ценность для владельца, что вряд ли имело бы место при наличии местного производства, способного насытить рынок. Единственный аналог кулону также ничего не говорит о его происхождении.

1.8. ПИКСИДЫ

Эти популярные в римское время туалетные сосуды, найденные в сарматских погребениях Украины, изготовлены из слоновой кости. При общих типологических признаках (цилиндрический или вогнуто-цилиндрический, иногда сужающийся кверху корпус, вставное дно, профилированная крышка) они делятся на две группы.

¹ Некоторые из них можно встретить на скифских и кельтских золотых изделиях IV в. до н. э., но это тема отдельного разговора.



Рис. 67. Пиксиды:

1 — Ново-Подкраж; 2 — Усть-Каменка, к. 45, п. 1; 3 — Аккермень II;
4 — Соколова Могила; 5 — Цветна; 6 — Новофилипповка

В первую входят три пиксиды (кат. № 19.3; 48.1; 59.3) крупных размеров (высота корпуса 4–5 см, диаметр 3,5–4 см). Их придонная часть профилирована врезными линиями. Крышки также сложного профиля, смонтированные из кольцевого корпуса и вставленного в него диска. Диск либо выпуклый (кат. № 48.1), либо украшенный врезными концентрическими кругами, образующими рельефную поверхность (рис. 67,

2–4). В центр крышки пиксиды кат. № 59.3 вставлена высокая фигурная ручка (рис. 67, 2). Такая же ручка, судя по отверстию, была у крышки пиксиды кат. № 48.1 (рис. 67, 1).

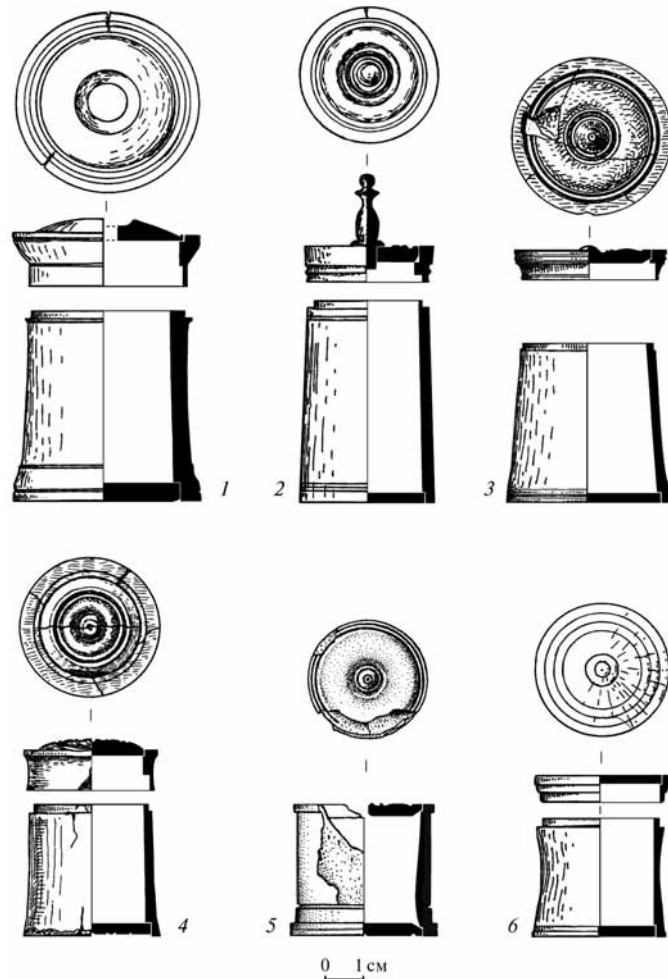
Вторую группу составляют маленькие (высота корпуса 3–3,5 см, диаметр около 3 см) пиксиды с крышками, украшенными концентрическими врезными кругами (кат. № 11.1; 12.2; 17.1; 90.4; 110.8). Их декор проще, вставных ручек на крышках нет (рис. 67, 4–6).

Аналогии сосудов первой группы происходят в основном из центральноевропейских провинций империи. Представительная группа крупных пиксид (среди них — с такой же, как у кат. № 59.3, крышкой) из Паннонии хранится в коллекции Венгерского национального музея. Автор публикации датирует их серединой I — первой половиной II в. н. э. [Bíró, 1994, p. 127, pl. LI–LII]. Такие пиксиды найдены в богатом погребении середины II в. н. э. в Каллатисе [Goldhelm, 1994, S. 207] и в некрополе Эмоны [Petru, 1972, Taf. LXVIII, 24; LXIV, 4; XCV, 13] с монетами Клавдия.

Пиксиды второй группы — нередкая находка в некрополях античных городов Северного Причерноморья, в сарматских и меотских могилах Дона, Поволжья, Кубани. Не исключено, что они делались в Пантикапее или Танаисе в подражание изысканным сосудам первой группы.

Костяные пиксиды на территории Украины найдены в погребениях «восточной волны», оставленных пришедшей в середине I в. н. э. из районов Нижнего Дона — Поволжья ордой носителей среднесарматской культуры. В Северном Причерноморье эти памятники образуют локальный культурно-хронологический горизонт второй половины I — начала II в. н. э. Лишь две находки происходят из впускных погребений Правобережья Днепра середины — второй половины I в. н. э. (Цветна, Соколова Могила). Однако это могилы представителей высшей знати, также происходившей из восточных аорсо-аланских родов.

1.9. КОЛОКОЛЬЧИКИ

Бронзовые литые колокольчики обнаружены в нескольких могилах (кат. № 50,1; 69,2; 94,2; 111,2; 151,3). Они различаются размерами и формой корпуса, а также оформлением петли.

Два колокольчика из Троян (рис. 68, 3, 4) и экземпляр из Ново-Петровки (рис. 68, 2) имеют округло-конический корпус, близкий типу С по классификации Войцеха Новаковского (Kegelförmige Glocken). Система крепления петли на одном из троянских колокольчиков — на крестовидном атташе — типологически близка экземпляру из погребения 1



Рис. 68. Колокольчики.

1 — Гордиевка; 2 — Ново-Петровка; 3–5 — Трояны; 6 — Липовец (по: ДАК 5/1892, л. 63); 7 — Усть-Каменка

кургана 9 могильника Валовый, там лишь атташ не крестовидный, а ромбический [Беспалый, Беспалая, Раев, 2007, с. 28, табл. 30, 3]. Колокольчик такого же типа найден в кургане 49 между станицами Казанской и Тифлисской, датированном первой половиной II в. н. э. [Marčenko, Limberis, 2008, S. 322]. Судя по инвентарю, синхронно ему погребение в могильнике Валовый. Европейские находки колокольчиков этого типа датируются широко — от времени Тиберия и Клавдия до IV в. н. э. [Nowakowski, 1988, S. 78–80].

У третьего колокольчика из Троян (рис. 68, 5) и экземпляра из Липовца (рис. 68, 6) полусферический корпус типа D Новаковский (Halbkugelige Gloken). Изделия этого типа известны в сарматских погребениях первой половины II в. н. э. на Дону (Валовый 1, Центральный) и Кубани [Marčenko, Limberis, 2008, S. 322]. Европейские параллели датируются с I по IV в. н. э. [Nowakowski, 1988, S. 80–81].

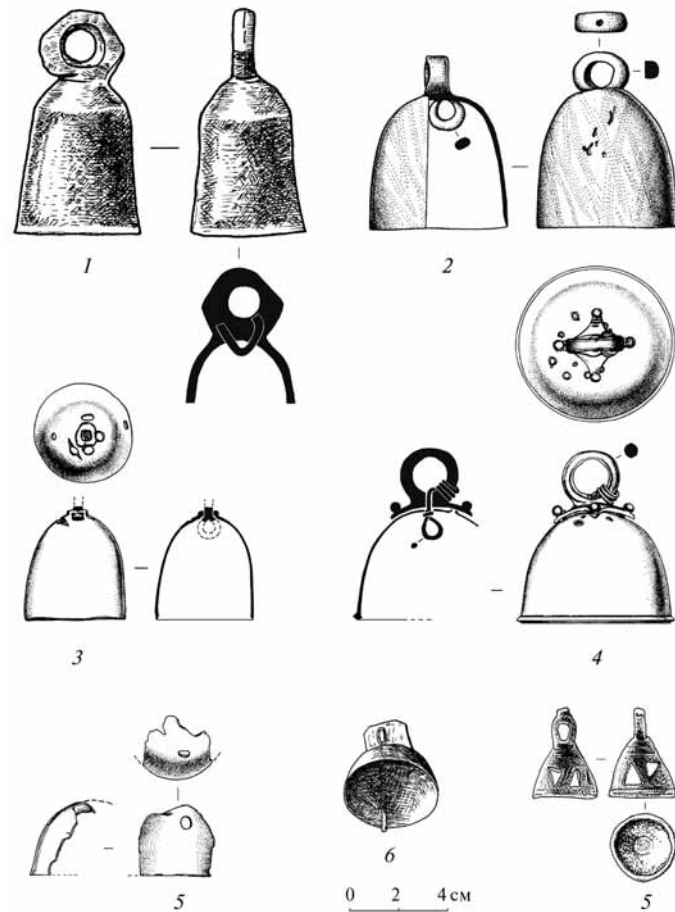
В Гордиевке найден прекрасный экземпляр с цилиндрическим корпусом (рис. 68, 1) типа А Новаковский (Zylinderförmige Gloken). Такие колокольчики появились в раннеавгустовское время [Flügel, 1993, S. 100] и были наиболее многочисленны в империи и провинциях, но у сарматов это первая находка. Погребение в Гордиевке хорошо датируется дакийской сильнопрофилированной фибулой второй половины I — начала II в. н. э.

В кургане 5 Усть-Каменского могильника найден маленький конический колокольчик с треугольными прорезями по корпусу (рис. 68, 7). В. Новаковский назвал такие колокольчики варварскими изделиями [Nowakowski, 1988, S. 116]. И. И. Марченко и Н. Ю. Лимберис на основании редкости таких находок в Прикубанье и вообще в Северном Причерноморье считают их импортными [Marčenko, Limberis, 2008, S. 322]. Однако таких колокольчиков нет среди европейских находок. Напротив, они известны в основном в позднескифских древностях I в. н. э. [Высоцкая, 1994, с. 128, рис. 39, 24, табл. 42, 46; Сымонович, 1983, с. 98]. Вероятно, прав все же В. Новаковский, считая их «варварскими» (скорее всего, позднескифскими).

Бронзовые колокольчики tintinnabula были широко распространены в империи и провинциях. Их применение было разнообразным: например, крупные железные колокольчики были боталами для скота, а бронзовые могли использоваться как дверные звонки или украшать римскую конскую упряжь. Маленькие колокольчики выполняли ритуальные и апотропеистические функции, ими часто украшались статуэтки лесных божеств и произведения фаллической миниатюрной пластики.

В. Новаковский полагал, что широкое распространение колокольчиков в областях средневропейского барбарикума нужно считать результатом влияний Римской империи. По его мнению, крупные колокольчики типов А и С, украшавшие римскую конскую сбрую, преобладали в западнобалтийских культурах, где использовались по тому же назначению, а маленькие орнаментированные экземпляры использовались сарматами как элемент женской одежды [Nowakowski, 1988, S. 133]. Находки крупных упряжных римских tintinnabula в сарматских комплексах (Трояны, Ново-Петровка, Гордиевка) как будто указывают на то, что сарматы по-своему использовали этот вид импортной продукции.

1.10. ФАЯНСОВЫЕ ПЛАКЕТКИ

В сарматских погребениях Украины часты находки плакеток и подвесок из египетского фаянса в виде различных фигурок. Они входили в состав ожерелий или служили отдельными амулетами. Эта категория находок с территории Восточной Европы классифицирована Е. М. Алексеевой [Алексеева, 1975, с. 31 сл.], и в работе используется ее типология. Однако не следует забывать, что хронология Е. М. Алексеевой во многом спорна и иной раз базируется только на личном мнении исследователей, информировавших ее о находках бус и пронизей, что отмечала и сама автор.

1.10.1. Скарабей (рис. 69, 1–7). Наиболее многочисленная группа амулетов. В основном это плакетки голубого или бирюзового цвета (цв. вкл., рис. 24) с продольным каналом типов 45 и 50, относящиеся к группе Б (жуки со сложным членением головы и спинки). Единичны синие типа 52, желтые типа 47 и светло-зеленые типа 48 экземпляры. Скарабей группы Б датируются в основном I, некоторые экземпляры — II в. н. э. [Алексеева, 1975, с. 41 сл.].

1.10.2. Львы (рис. 69, 8–10). Плакетки с продольным каналом в виде фигурок лежащих на овальном или прямоугольном постаменте львов. Представлены изделиями фиолетового (тип 64), светло-зеленого (тип 67), бирюзового (тип 68а) и голубого (тип 68б) цветов. В основном I–II вв. н. э. [Алексеева, 1975, с. 44–45].

1.10.3. Черепахи (рис. 69, 11–12). Известны две голубые пронизы с продольным каналом и ребром вдоль спинки типа 60б. Аналогии датируются концом I в. до н. э. — I в. н. э. [Алексеева, 1975, с. 44].

1.10.4. Амфорки (рис. 69, 13). Подвески из голубого (тип 82) и синего (тип 83) фаянса I–II вв. н. э. [Алексеева, 1975, с. 46].

1.10.5. Сдвоенные цилиндры (рис. 69, 15). Голубые (тип 84), бирюзовые (тип 86), фиолетовые и желтая подвески. В основном I–II вв. н. э. [Алексеева, 1975, с. 47].

1.10.6. «Кукиши» (рис. 69, 14). Из двух комплексов происходят голубая, коричневая и желтая подвески типа 89 конца I в. до н. э. — II в. н. э. [Алексеева, 1975, с. 47].

1.10.7. Алтарики (рис. 69, 16). Единична голубая пронизь типа 93а I в. н. э. [Алексеева, 1975, с. 48].

1.10.8. Виноградные грозди (рис. 69, 17). Также в одном комплексе найдена голубая подвеска типа 76а. Подвески этого типа преобладают в погребениях I в. н. э. [Алексеева, 1975, с. 46].

1.10.9. Антропоморфные подвески (рис. 69, 18–20). В сарматских погребениях найдены подвески в виде фигурки Гарпократа (тип 31),



Рис. 69. Фаянсовые плакетки и подвески:

1 — Калантаево, п. 8; 2 — Усть-Каменка, к. 18, п. 1; 3–5 — Подгородное, гр. 8, к. 3, п. 8; 6, 7, 9, 10 — Усть-Каменка, к. 6, п. 1; 8 — Ружичевка; 11 — Владимировка; 12 — Усть-Каменка, к. 69, п. 1; 13 — Усть-Каменка, к. 20, п. 1; 14 — Подгородное, гр. 8, к. 5, п. 1; 15 — Филия, к. 20, п. 1; 16, 17 — Новофилиповка; 18 — Филия, к. 2, п. 2; 19 — Филия, к. 10, п. 2; 20 — Златополь

патека (тип 37) и верхняя часть подвески-гермы (тип 34). Как и изделия предыдущих типов, относятся преимущественно к I–II вв. н. э. [Алексеева, 1975, с. 37–39].

Амулеты из египетского фаянса массово производились с первой четверти VI в. до н. э. в Навкратисе. В конце этого столетия, в связи с началом персидских завоеваний, их производство затухает и возобновляется лишь в III в. до н. э. [Алексеева, 1975, с. 25]. В римское время фаянсовые амулеты делались не только в Навкратисе, но и в Александрии [Spraeg, 2001, p. 162]. Обилие их на юге Восточной Европы находится в ощутимой диспропорции с незначительным числом таких находок в самом Египте и на Ближнем Востоке. Создается впечатление, что средиземноморские мастерские работали, специально ориентируясь на потребителей в Северном Причерноморье, где их продукция найдена в сарматских, меотских, позднескифских и античных некрополях.

Пронизи и подвески из египетского фаянса на территории Украины преобладают в основных погребениях «восточной волны». Как и костяные пиксиды, эти амулеты входят в культурный комплекс пришельцев, принесенный ими из мест первоначального обитания, и не характерны для преобладающих на территории Украины впускных погребений.

1.11. ГЕММЫ

Эта категория изделий в сарматских погребениях немногочисленна. Геммы представлены вставками в ожерелья, замки браслетов, медальоны (Петрики, кат. № 82.4, 5; Чугуно-Крепинка, кат. № 5.1; Подгородное, кат. № 44.2) и перстни (Ногайчинский курган, кат. № 106.6; Соколова Могила, кат. № 110.16; Михайловка, Пороги).

Исходя из стиля ногайчинской геммы (рис. 57, 3; 72, 2; цв. вкл., рис. 22, 2), я предположил, что она была изготовлена и вставлена в эллинистическую оправу позже — в римское время [Симоненко, 2001а, с. 192]. К такой мысли склоняет и состояние вещи: гемма несколько меньше оправы и сидит в ней неплотно; края оправы деформированы, скорее всего для того, чтобы закрепить не подходящую по размеру вставку. Ю. П. Зайцев и В. И. Мордвинцева не согласны с этим. Они считают, что на инталии изображена царица Египта Арсиноя III, обожествленная ее сыном Птолемеем V, и на этом основании датируют гемму II в. до н. э. [Зайцев, Мордвинцева, 2003, с. 91].

Действительно, иконография ногайчинской инталии совпадает с деталями портрета Арсинои III на монетах (рис. 70, 1). Однако никто не может гарантировать, что на гемме изображена именно она. Образ



Рис. 70. Изображения Арсинои-Венеры на монетах (по: [Cleopatra, 2001]):
1 — Арсиноя III; 2 — Клеопатра VII; 3–5 — Венера

Арсинои в конце эпохи эллинизма и в раннее римское время отождествлялся с Афродитой-Венерой [Plantzos, 1999, p. 50; Неверов, 1976, с. 173], при этом сохранялась иконография: прическа с узлом на затылке, локоны на шее, валик на лбу и стефана. Так изображены Арсиноя III на золотых октадрахмах 202–180 гг. до н. э. Птолемея V Епифана, Клеопатра VII на бронзовой монете 51–30 гг. до н. э. (рис. 70, 2), Венера на денариях Юлия Цезаря 47–45 гг. до н. э. (рис. 70, 5) и Октавиана 34–28 гг. до н. э. (рис. 70, 3; 4). Таким образом, нет никаких оснований видеть в изображении на ногайчинской гемме именно портрет Арсинои III, а уж тем более датировать ее временем правления этой царицы.

В. И. Мордвинцева и Ю. П. Зайцев в качестве примера изображений Арсинои III назвали геммы эллинистического времени из Британского музея (цв. вкл., рис. 22, 4) и Берлинского Антиквариума¹. Однако они сопоставимы с ногайчинской только с точки зрения сюжета: на всех изображен один и тот же персонаж с повторяющимися атрибутами

¹ Мои оппоненты возмущены тем, как я цинично, по их мнению, извратил их цель: они не считали эти изделия аналогами ногайчинской геммы, как написал я, а лишь сослались на два портрета Арсинои в книге Д. Планцоца [Зайцев, Мордвинцева, 2007, с. 335]. Возможно, я не понял тонкости замысла авторов, но ни цинизмом, ни какими-либо другими чувствами в своих действиях не руководствовался.

(прическа, стефана¹ и т. п.). Стилистика этих гемм совершенно иная: перед нами изделия классического портретного стиля, ничего общего не имеющего со стилем ногайчинской инталии (Linearer Stil, по немецкой терминологии). Геометричность последнего Ю. П. Зайцев и В. И. Мордвинцева объясняют трудностью резьбы по стеклу [Зайцев, Мордвинцева, 2003, с. 91]. Но резать инталии по стеклу было невозможно: структура стекла не позволяет проводить в нем никаких других углубленных линий, кроме прямых борозд. Стекланные камеи штамповались в форме, а инталии выдавливались в горячей заготовке выпуклой матрицей. Понятно, что в таком случае стиль резьбы матрицы никак не зависел от свойств стекла. Чтобы убедиться в этом, достаточно взглянуть на стеклянную инталию перстня из Британского музея: она отштампована с матрицы, вырезанной в классическом портретном стиле.

Согласно заключению эксперта-технолога по ювелирным изделиям, профессора кафедры товароведения и экспертизы непродовольственных товаров Национального торгово-экономического университета (г. Киев), доктора технических наук Т. Н. Артюх, резьба (правильно — гравировка) по стеклу осуществлялась на малую глубину, при помощи медных колесиков, укрепленных на быстро вращающейся оси, на которую подается в масле тонкий наждак. Как правило, такие изделия после граверных работ полируются для устранения следов наждака или остаются матовыми. Эти признаки на поверхности геммы отсутствуют. Таким образом, лабораторная экспертиза подтверждает, что ногайчинская инталия (как и все подобные изделия) не дорабатывалась резцом «до полной иллюзии резного камня» [Зайцев, Мордвинцева, 2003, с. 91]: структура стекла этого не позволяла².

По мнению Т. Н. Артюх, вставка ногайчинского перстня была отпрессована в специальной форме из глины или металла, внутренняя поверхность которой имела рисунок, изображенный на гемме. Раскаленную стекломассу поместили в форму и сжали пуансоном. Рельефный рисунок полностью воспроизвелся на наружной поверхности геммы. Отличительными признаками, по которым эксперт реконструировала процесс изготовления геммы, являются: наличие слегка вогнутой

поверхности на обратной стороне геммы, что свидетельствует о приложенном давлении пуансона из металла или дерева; достаточно большая толщина изделия; следы от пресс-формы на боковых гранях геммы; сглаженные углы и округлые очертания женской головы, что невозможно в резном изделии из стекла.

В пользу датировки геммы эллинистическим временем говорит, по мнению В. И. Мордвинцевой и Ю. П. Зайцева, близость ее группе гемм т. н. Coarse styles, выделенной Д. Планцосом [Plantzos, 1999, p. 75–76]. Однако, на мой взгляд, между ними мало общего. Д. Планцос считал, что геммы Coarse styles изготавливались для дешевых украшений, рассчитанных на небогатого массового покупателя. Вряд ли к таким можно причислить роскошный перстень из Ногайчинского кургана¹. Среди гемм этой группы преобладают изображения Афродиты, Аполлона и Диониса в рост, с различными атрибутами, а портретов нет. Стиль изображений также иной: фигуры моделированы пусть грубо и непропорционально, но округлыми линиями; прямых угловатых борозд, как на ногайчинской инталии, нет (рис. 71). Единственное, что сближает обсуждаемые геммы, — это величина. Изделия Coarse styles довольно большие: средние размеры 2,5–3 × 1,5–2 см (к этому аспекту мы вернемся ниже). К тому же геммы данной группы датируются второй половиной II в. до н. э., что несколько расходится с общепринятой датировкой типа оправы (330–150 гг. до н. э.). Вряд ли отнесение ногайчинской геммы к изделиям Coarse styles можно признать правильным.

По сюжету, стилистике и технике рисунка рассматриваемая инталия полностью соответствует группе Fine Wheel Style многочисленного класса Republican Wheel Style, выделенного Мариан Мааскант-Кляйнбринк на материалах Королевского Койн-кабинета в Гааге. В данной группе хорошо представлены портретные изображения (рис. 72). Исследователь считает, что изделия этого стиля делались в Малой Азии либо мастерами — выходцами из этого региона. Датируются такие геммы I в. до н. э. — 30-ми гг. I в. н. э. [Maaskant-Kleinbrink, 1978, p. 154].

Не удивительно, что аналоги ногайчинской геммы относятся именно к этому периоду. Один из них — инталия на сардониксе третьей четверти I в. до н. э. из Германского Национального музея в Нюрнберге [Weiß, 1996, S. 98, Taf. 29, 213]. Она выполнена в Fine Wheel Style, а изображение женской головы (Карен Вайс определила персонаж как Венеру; сравним с трансформацией образа Арсиной-Афродиты) повторяет но-

¹ На гемме из Британского музея стефаны нет, вместо нее венки.

² Эту критику Ю. П. Зайцев и В. И. Мордвинцева также считают направленной не по адресу. По их словам, и Д. Планцос, на которого они ссылаются, и они сами имели в виду не резьбу по стеклу, а «дорезание», доработку отливки резцом либо на станке. Считая, что я не вижу разницы между словами «резать» и «дорезать», они любезно разъяснили ее Т. Н. Артюх и мне [Зайцев, Мордвинцева, 2007, с. 336]. Я все же полагаюсь на мнение Т. Н. Артюх, поскольку, в отличие от моих оппонентов, она является специалистом-технологом.

¹ Ю. П. Зайцев и В. И. Мордвинцева и тут возражают мне, считая этот перстень всего лишь большим куском золота [Зайцев, Мордвинцева, 2007, с. 336]. Хотелось бы знать, каким его считали древние владельцы?



Рис. 71. Геммы Coarse styles (по: [Plantzos, 1999])

гайчинское вплоть до деталей (рис. 73, 4). Очень близки ногайчинской инталия на сардониксе I в. до н. э. — I в. н. э. (рис. 73, 3) из собрания Венского музея истории искусств [Zwierlein-Diehl, 1979, S. 118, Taf. 75, 1052, 1053] и инталия на сердолике (рис. 73, 2) второй половины I в. до н. э. из Ксантена [Platz-Horster, 1987, S. 38, Taf. 13, 68], изображающие Венеру. Гемма середины I в. до н. э. из Эноны или Салоны в Далмации (рис. 73, 6), выполненная несколько более изящно, также стилистически близка рассматриваемым изделиям. По мнению Шейлы Миддлтон, она изображает Юнону или Венеру [Middleton, 1991, p. 109, pl. 188]. Примечательно, что все эти геммы датируются ранним римским временем именно на основании стиля, идентичного стилю ногайчинской геммы. Этот стиль (Linearer Stil, Fine Wheel Style) позже, в первые века нашей эры, стал характерным для римской и провинциальной глиптики. Стилистически едины с ногайчинской портретные геммы боспорских



Рис. 72. Геммы Fine Wheel Style:
1, 2 — Койн-кабинет в Гааге (по: [Maaskant-Kleinbrink, 1978]);
3, 4 — ГЭ (по: [Неверов, 2001])

царей Савромата II (рис. 72, 4) и Котиса III (рис. 72, 3), датируемые соответственно концом II и началом III в. н. э.

Единственное, что отличает перечисленные геммы от ногайчинской — величина. Все они маленькие: средние размеры 1–1,5 × 0,7–0,9 см. Это различие вполне объяснимо. В римское время большие перстни эллинистического типа уже не делались, и найти для замены подходящую по размеру гемму скорее всего было трудно (особенно в Северном Причерноморье, на периферии античного мира). Вероятно, для ногайчинского перстня мастер вырезал матрицу по размерам оправы в знакомом ему и популярном Fine Wheel Style и по ней была отпрессована инталия. Произошло ли это во второй половине I в. до н. э. — начале I в. н. э. (время бытования гемм Fine Wheel Style) или позже (что вполне реально с учетом несомненно долгой жизни драгоценностей), разумеется, уточнить нельзя. Однако хронологическая разница между перстнем



Рис. 73. Геммы типа ногайчинской:

1 — Ногайчинский курган; 2 — Ксантен (по: [Platz-Horster, 1987]); 3, 5 — Венский музей истории искусств (по: [Zwierlein-Diehl, 1979]); 4 — Нюрнберг (по: [Weiß, 1996]); 6 — Далмация (по: [Middleton, 1991])

и вставленной в него геммой очевидна, о чем свидетельствует и небольшое несоответствие размеров оправы и инталии. Обычно оправа делается по размеру и форме вставки, а не наоборот. Поэтому безукоризненно точно посадить новую вставку, не демонтируя оправу, было очень сложно. Ничтожная ошибка в разметке или непредвиденная усадка стекла при формовании и остывании сказалась на точности подгонки: гемма встала на место неплотно, и для ее фиксации пришлось немного подогнуть кромку оправы.

Решающим аргументом Ю. П. Зайцева и В. И. Мордвинцевой является ссылка на якобы неизвестные мне находки в «Доме печатей» на Делосе, датирующемся 88 или 69 гг. до н. э. Это очередная попытка доказать, что «стиль ногайчинский геммы» возник не в римское, а в эллинистическое время [Зайцев, Мордвинцева, 2007, с. 338]. Увлечшись целью показать мою профессиональную несостоятельность¹, Ю. П. Зайцев и В. И. Мордвинцева несколько забывают о предмете дискуссии.

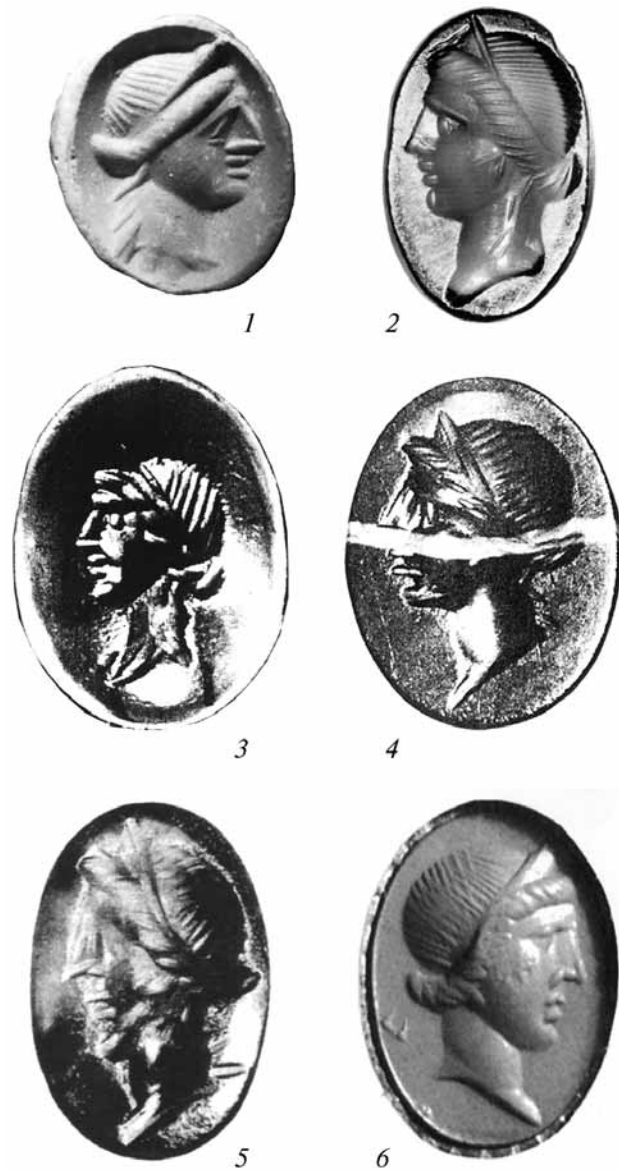
Во-первых, датировку комплекса «Дома печатей» называть в целом эллинистической не корректно: по разным периодизациям это поздний эллинизм, позднее предримское или раннее римское время. Во-вторых, я исследовал геммы — вставки в перстни, а на Делосе найдены оттиски гемм, которыми опечатывали мешки с товаром или деньгами. Действительно, приводимые Ю. П. Зайцевым и В. И. Мордвинцевой фото гемм с Делоса имеют стилистическое сходство с ногайчинской геммой [Зайцев, Мордвинцева, 2007, рис. 20, 1; 3–6]. Однако никто (в том числе и я) не спорит с тем, что Fine Wheel Style возник еще в I в. до н. э. [Maaskant-Kleinbrink, 1978, p. 154], которым и датируется «Дом печатей». Все это отнюдь не снимает хронологического противоречия между датами оправы (III–II вв. до н. э.) и стиля геммы (I в. до н. э. — II–III вв. н. э.) ногайчинского перстня.

В замок браслета из Петриков была вставлена инталия на гранате (известна только по фотографии; рис. 74, 1). Согласно описанию Д. И. Люценко, на ней вырезана женская фигура влево, спиной к зрителю, в длинном хитоне, с рогом изобилия за плечами (Фортуна?). По В. В. Кропоткину, там изображена «стоящая фигура вправо с копьем» [Кропоткин, 1970, с. 120]. М. Ю. Трейстер видит здесь фигуру Диониса с тирсом и предстоящей пантерой [Мордвинцева, Трейстер, 2007, с. 298]. Мне эта гемма в том виде, как она выглядит на фото, напоминает изображение

¹ Из того, что я не ссылаюсь на работы Г. Зиберга, которыми пользовались мои оппоненты, вовсе не следует, что мне неизвестен этот памятник [Зайцев, Мордвинцева, 2007, с. 337]. Геммы отсюда я изучал по работам М.-Ф. Буссак, но не считал необходимым добавлять их к списку аналогий.



Рис. 74. Геммы из Петриков:
1 — браслет; 2–4 — ожерелье (?)

Геры с длинным скипетром в одной руке и перевернутой патерой в другой [Henig, Whiting, 1987, p. 22, No. 192–194]. При таком состоянии источника трудно утверждать что-либо наверняка.

М. Ю. Трейстер [Трейстер, 2006, с. 247] полагает, что вставкой в замок браслета из Петриков, оказавшегося в Британском музее, служила инталия на камне вишневого цвета с изображением оленя, пасущегося под деревом (рис. 74, 4). На фото в его работе [Трейстер, 2006, с. 247, рис. 4] видно, что эта гемма по размерам почти такая же, как весь замок второго браслета. Следовательно, либо замок с этой геммой был значительно больше (что маловероятно, учитывая размеры браслета из Британского музея), либо она служила вставкой в ожерелье. Кстати, на фото (рис. 58, 1) хорошо видно, что центральное звено ожерелья больше боковых. Если совершенно идентичные по размерам геммы с изображением человеческой головы украшали боковые звенья ожерелья, то несколько бо́льшая инталия с оленем могла быть вставлена в центральное звено.



Рис. 75. Гемма из Подгородного:
1, 2 — Подгородное; 3, 4, 6 — Венский музей истории искусств (по: [Zwierlein-Diehl, 1979]); 5 — Музей Кестнера (по: [Schlüter, Platz-Horster, Zazoff, 1975])

Согласно М. Ю. Трейстеру, эта инталия «относится к редкому типу позднеэллинистических скарабеоидов, сюжет которого находит ближайшее соответствие на гемме из Новы, датирующейся I в. до н. э. — I в. н. э.» [Трейстер, 2006, с. 248]. В этой же работе проанализированы и две одинаковые геммы из этого комплекса с изображением Аполлона в профиль (рис. 74, 2, 3), предположительно I в. до н. э. [там же, с. 300].

Гемма из Чугуно-Крепинки (кат. № 5.1; рис. 62, 1a–б; цв. вкл., рис. 18a) описана М. Ю. Трейстером неполно: помешала оправа, закрывшая детали на краю геммы (улитку, голову козла, венки). Впрочем, все эти элементы подтверждают предложенную в свое время О. Я. Неверовым

идентификацию стоящего персонажа как Диониса, а персонажа у его ног — как Пана или кого-то из его свиты. Со ссылкой на консультацию Эрики Цвирляйн-Диль М. Ю. Трейстер датировал чугуно-крепинскую гемму I в. до н. э. [Мордвинцева, Трейстер, 2007, с. 301].

Гемма из Подгородного (кат. № 44.2) двусторонняя (рис. 75, 1, 2). О. Я. Неверов определил ее как изделие италийского круга I в. до н. э. — I в. н. э. [Костенко, 1984а, с. 129]. Параллелей сюжету с сатиром и козой среди гемм римского времени множество. По технике и стилистике (рис. 75, 3, 4) очень близки нашей гемме инталии I в. до н. э. (инв. IX 1997) и I в. н. э. (инв. VII A 189) из коллекции Венского музея истории искусств [Zwierlein-Diehl, 1973, S. 109, N 297; 1979, S. 131, N 1104] и упомянутая В. И. Костенко гемма из позднескифского погребения I в. н. э. в могильнике Николаевка-Козацкое (Костенко, 1984а, с. 129). Не менее распространен и второй сюжет — торевт¹, чеканящий металлический сосуд (рис. 75, 2). Близкие параллели подгороднянскому сюжету — на инталиях I в. до н. э. из Музея Кестнера (Kestner-Museum) в Ганновере (рис. 75, 5) и гемме августовского времени из Музея Фитцуильям (Fitzwilliam Museum) в Кембридже [Henig, 1994, p. 111, No. 204, 205]. Погребение в Подгородном датировано I в. н. э. [Костенко, 1984а, с. 129].

Ритуальные железные перстни с геммами из Соколовой Могилы рассмотрены Г. Т. Ковпаненко [Ковпаненко, 1986, с. 93–94], и к ее анализу мне добавить нечего.

1.12. VARIA

1.12.1. Веера. В Соколовой Могиле найдены два уникальных веера, названных Г. Т. Ковпаненко опахалами (кат. № 110.11, 12; рис. 76; 77; цв. вкл., рис. 25). Их декор, особенно ручки, позволяет определить эти предметы как античные изделия. Ручки обоих вееров (костяная, кат. № 110.11, и серебряная, кат. № 110.12) украшены двусторонними рельефными атташами в виде головы двуликого Януса. Одно из лиц его печально, второе — радостно (рис. 76, 3; 77, а, б). Манера резьбы костяной ручки (кат. № 110.11) античная, с хорошей проработкой деталей. Г. Т. Ковпаненко справедливо отметила близость ручки веера (кат. № 110.12; рис. 77) ручкам бронзовых патер типа Хагенов и Миллинген [Ковпаненко, 1986, с. 77], датирующихся раннеримским временем. Зеркала типа Хазанов VI, одно из которых вставлено в центр веера (кат. № 110.12), были распространены в I в. до н. э. — первой половине II в. н. э.

¹ Определение Э. Цвирляйн-Диль [Zwierlein-Diehl, 1973, S. 115].



Рис. 76. Веер, кат. № 110.11, из Соколовой Могилы

1.12.2. Ножки сосудов. В предметах кат. № 45.1 и 61.1 (рис. 78, 1, 2) нетрудно узнать ножки-подставки римских ковшей. Бронзовые ковши Эггерс 136 и 149 с аналогичными ножками (рис. 78, 3) известны в сарматских погребениях Поволжья [Сергацков, 1998, с. 155], а в Западной и Центральной Европе находки таких ножек столь многочисленны, что их трудно, да и ни к чему, перечислять.

Ножки-подставки такого же типа, но иной формы (рис. 78, 4–6) найдены в нескольких сарматских могилах в той же ситуации, т. е. без сосудов. Это находки из Жутова, курган 30, погребение 1 [Шилов, 1975, с. 145, рис. 54, 1], могильников Антонов I, курган 5, погребение 1 [Мамонтов, 1994, с. 58 сл., рис. 8, 12] и Новый, курган 71, погребение 1 [Ильюков, Власкин, 1992, с. 85, рис. 20, 26; 27]. При этом лишь в жутовском погребении были найдены три ножки, что может быть свидетельством (хотя и очень шатким) наличия там до ограбления сосуда; в остальных двух могилах найдено по две ножки.

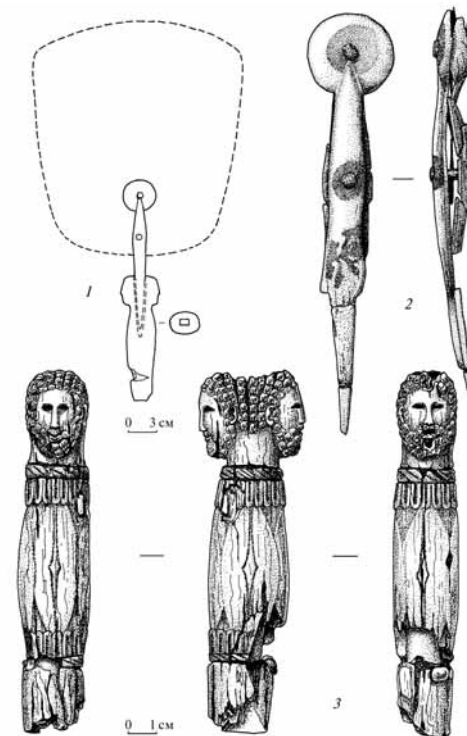

Рис. 77. Веер, кат. № 110.12, из Соколовой Могилы

Подобные ножки-подставки были у кружек-кубков типа Орнавассо-Къёрумгард позднеэллинистического времени [Vobe, 1990, fig. 13, 1]. На территории Сарматии ножки, аналогичные экземплярам из могильника Новый, — у бронзового цилиндрического кубка (рис. 78, 7) из погребения I в. н. э. в могильнике Октябрьский [Мыськов, Кияшко, Скрипкин, 1999, с. 163, рис. 3, 4; Мордвинцева, Хабарова, 2006, с. 33, рис. 17, 165; Мордвинцева, Трейстер, 2007, т. III, с. 88, рис. 2, A163.1].

В погребении у Чугуно-Крепинки найдены три бронзовые позолоченные маски (кат. № 5.9а-в). Изогнутый профиль двух из них (Аттиса и трагического героя) указывает, что они служили ножками-подставками позднеэллинистических высоких конических чаш с округлым дном. Два прекрасных образца таких чаш хранятся в Метрополитен Музее в составе уже упоминавшейся группы вещей, якобы найденных в Мор-

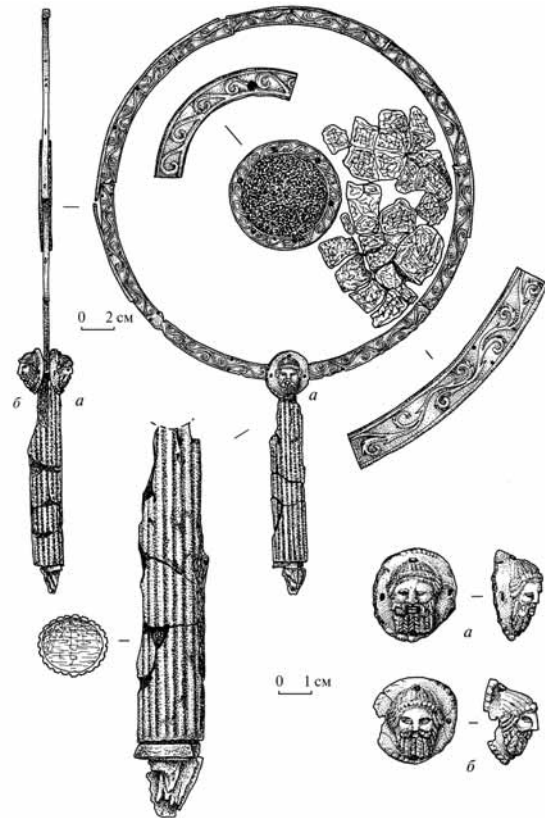

Рис. 78. Ножки-подставки римских сосудов:

1 — Подгородное; 2 — Усть-Каменка; 3 — Авилковский II (по: [Сергацков, 1998]); 4 — Жутово; 5 — Антонов I; 6 — Новый; 7 — Октябрьский (по: [Мордвинцева, Хабарова, 2006]); 8 — Днепрозаводстрой, к. 29, п. 1

гантине или Даунии (рис. 80, 1, 2). В качестве ножек там использованы маски старика, молодой женщины в венке и юноши [Guzzo, 2003, p. 66–68, figs. 50–52, 56–58]. По мнению Пьетро Гуццо, маски на этих сосудах сложно идентифицировать, за исключением лица старика, в котором узнаваем паппосилен [Bernabo Brea, 1981, p. 47, тип B5]. Маски юноши и женщины могут быть определены не точнее, чем в пределах очень широкой категории неанисков (молодежи) [Bernabo Brea, 1981; Edwards,

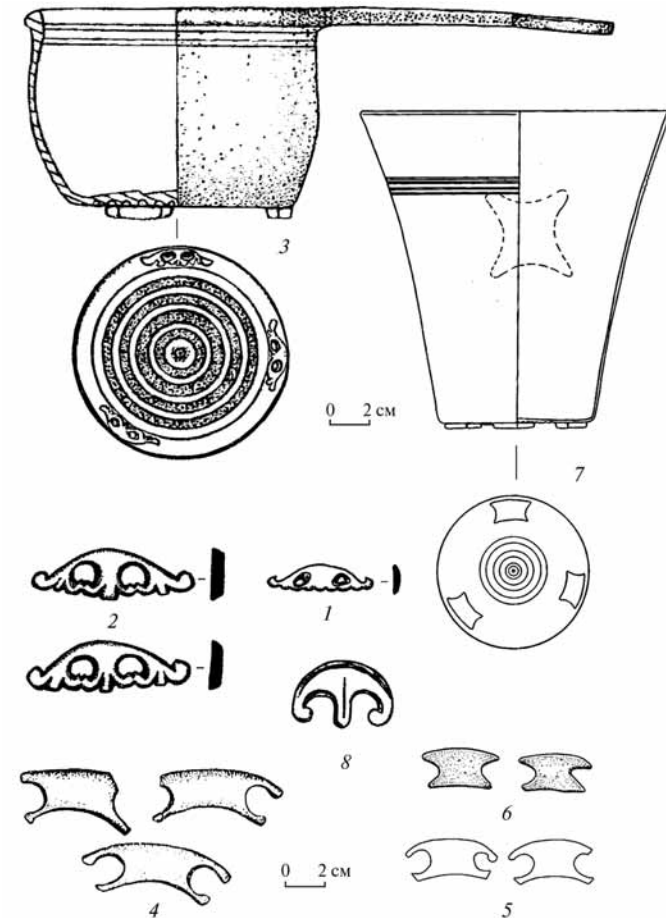

Рис. 79. Бронзовые маски:

1–3 — Чугуно-Крепинка (фото Д. Клочко); 4 — Танаис (по: [L'or, 2001]);
5 — Вена (по: [Boucher, 1971]); 6 — Марокко (по: [Boube-Piccot, 1975])

1975, pl. 77, No. 889] или гетер с волосами, собранными под платком [Bernabo Brea, 1981, p. 230–232].

Помимо экземпляров из Метрополитен Музея, подобная серебряная чаша (рис. 80, 3), но без ножек (они могли быть утрачены к моменту попадания сосуда в землю) была найдена в купольной гробнице в Терсиекой (Tersiyekoeu) близ Тарса в Турции [Mellink, 1960, p. 69, pl. 14, fig. 6].

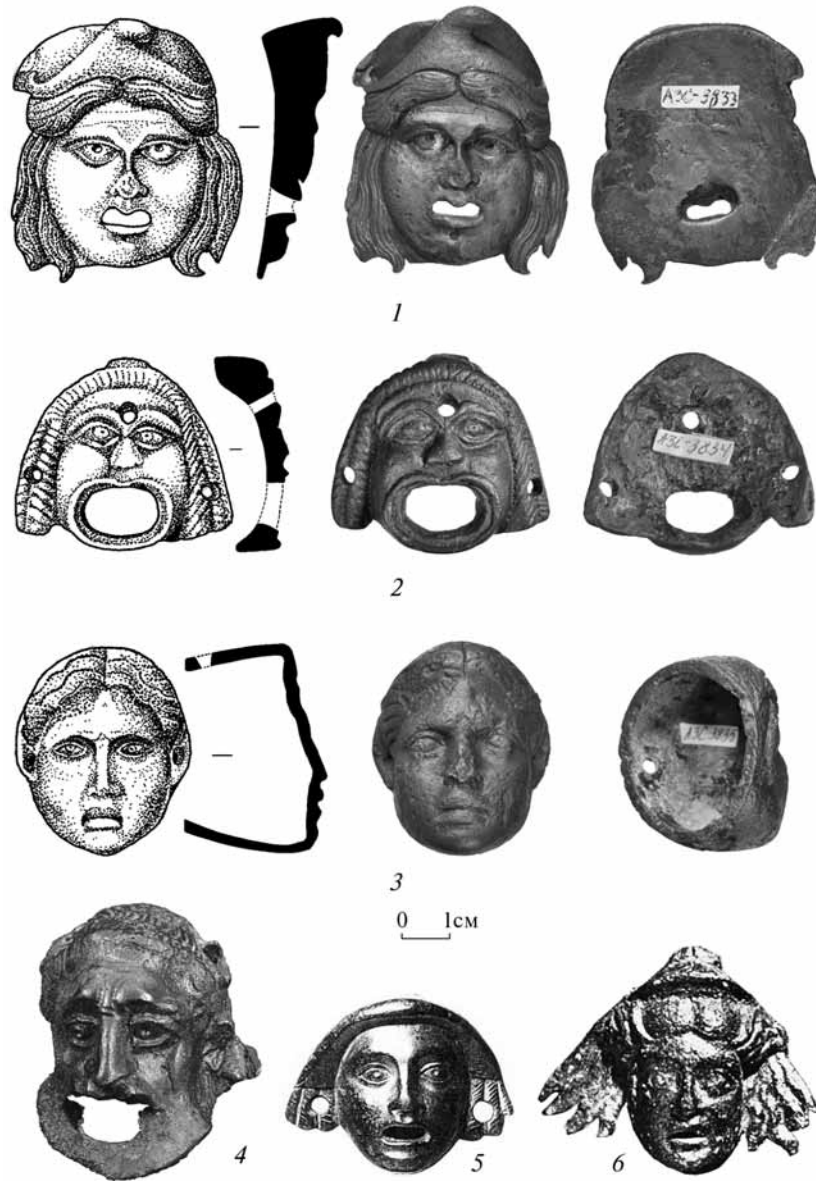
В целом такая форма считается типичной для периода позднего эллинизма [Strong, 1966, p. 108]. Подобные чаши, хоть и не очень часто, но встречаются — с ножками и без них — в металле и керамике (рис. 80, 5–7); ножки обычно сделаны в виде створок раковин или театральных масок [Rotroff, 1997, p. 107–108, fig. 20, 311, 315; 99, 1659; 100, 1672; pl. 32, 311; 132, 1659; 133, 1672; Morel, 1981, p. 138–139, тип 2130; p. 468–469; Edwards, 1975, p. 173–174]. Сосуды этого типа производились в Афинах и Коринфе и использовались с III до середины II в. до н. э. Роджер Эдвардс опубликовал сосуды из слоя Коринфа 175–146 гг. до н. э. [Edwards, 1975, p. 171–173]. Находки с афинской агоры датируются с 275 по 225 г. до н. э. [Rotroff, 1997, p. 108].

В Северном Причерноморье серебряная чаша (ГЭ, инв. № П. 1834.36) с ножками в виде створок раковин (рис. 80, 4) была найдена в гробнице близ Карантинного шоссе вместе с другой серебряной посудой и известным псевдоаттическим железным шлемом. Н. З. Кунина определила ее как продукцию Восточного Средиземноморья первой половины (возможно, первой трети) III в. до н. э. [Александр Великий, 2007, с. 177, кат. № 158]. Гробницу, где был найден этот сосуд, Ю. А. Виноградов предложил относить ближе к середине этого столетия [Виноградов, 1997, с. 75].

Поиски аналогов нашим маскам почти не дали результатов. Похожая прическа и отверстия по бокам (рис. 79, 5) у бронзовой маски из Вены [Boucher, 1971, pl. V, 830]. Возможно, она также была ножкой-подставкой сосуда. Маски с такой же прической представляют собой нижние атташи ручек сосудов из Тонгерена в Бельгии [Faider-Feumans, 1979, pl. 124, 331] и Трира [Menzel, 1966, Taf. 73, 246]. Маску Аттиса (?) напоминает экземпляр из Марокко (рис. 79, 6) — прежде всего прической со свисающими прядями, головным убором, полуоткрытым ртом. Автор публикации не атрибутирует персонаж определеннее, чем женская *masque scénique* [Boube-Piccot, 1975, p. 222]. К сожалению, все перечисленные аналогии датированы достаточно широко — римским временем.

Бронзовая маска бородатого актера II в. н. э. происходит из Танаиса [L'or, 2001, p. 138, cat. No. 129]. Судя по ее профилю и ушкам-петелькам по бокам, она скорее всего служила украшением мебели (рис. 79, 4).

Третья маска из Чугуно-Крепинки (голова мужчины с негроидными чертами лица) — скульптурная, полая внутри, ее задняя поверхность



Рис. 80. Сосуды с ножками-подставками в виде масок и раковин:
 1, 2 — Метрополитен Музей (по: [Guzzo, 2003]); 3 — Терсиекой (по: [Mellink, 1960]);
 4 — Керчь (по: [Александр Великий, 2007]); 5, 6 — афинская агора (по: [Retroff,
 1997]); 7 — Коринф (по: [Edwards, 1975])

не изогнута (рис. 79, 3). Возможно, она украшала шкатулку или мебель. Близкие по размеру и сюжетам маски (детали туалетных шкатулок) найдены в могилах второй половины — конца I в. н. э. кургана Рошава Драгана [Буюклиев, 1986, с. 117–118, табло 15, 16].

Судя по неполному количеству ножек-подставок в погребениях (только в Жутове были найдены три ножи, т. е. соответственно количеству их на сосуде), это не остатки разрушенных при ограблении или украденных сосудов. Скорее всего ножи-подставки как необычные или редкие «чужеземные» предметы использовались сарматами в качестве амулетов или ритуальных предметов (например, для гадания). Возможно, ножи-маски из Чугуно-Крепинки действительно украшали одежду погребенной: судя по остаткам ремешков, они к чему-то прикреплялись.

Интересен и тот факт, что ножи в некоторых случаях гораздо (Чугуно-Крепинка, ножи III–II вв. до н. э., комплекс не позднее середины II в. н. э.) или несколько (Жутово, Новый, Антонов, ножи I в. до н. э., погребения I в. н. э.) древнее погребений, в которых найдены. Это представляется дополнительным аргументом в пользу их ритуального назначения: будь они менее ценны для сарматов, их бы просто потеряли со временем.

1.12.3. Ложки. Серебряный граненый стержень с листовидным окончанием (рис. 81, 1) найден в могильнике Чауш (кат. № 147.1). Он мог быть ручкой кохлеана либо ситечка или зубочисткой. Листовидное окончание и граненый декор стержня близки зубочистке в кладе серебряных изделий второй половины III в. н. э. из Изера [Varatte et al., 1990, p. 82, fig. 54]. Аналогичные ручки у ложки III–IV вв. н. э. из музея Сен-Жермен-ан-Ле и ложки-ситечка из клады середины IV в. н. э. в Аугусте [Varatte, 1989, p. 265, 269, No. 228, 234]. А. А. Васильев и А. Н. Дзиговский приводят еще несколько параллелей из комплексов начала III — IV в. н. э.: Уреки (Грузия), некрополи Боспора, клад из Кайзераугста [Васильев, Дзиговский, 2003, с. 326]. Погребение в могильнике Чауш датируется концом III — началом IV в. н. э.

1.12.4. Весы. Этот редкий предмет (кат. № 5.10) найден в богатом погребении у Чугуно-Крепинки (рис. 81, 2). Я полагал, что аналогичные весы с чашками на цепочках были найдены в разрушенном сарматском кургане I в. н. э. у станицы Усть-Лабинская на Кубани [Simonenko, 2008, S. 44]. Однако данные, на которые я опирался [The Treasures, 1991, с. 94], оказались ошибочными. На самом деле эти весы найдены на территории грунтового меотского некрополя городища № 3 у станицы Воронежской. Эту находку И. И. Марченко и Н. Ю. Лимберис относят к I в. н. э. [Marčenko, Limberis, 2008, S. 320, Taf. 114, 2].



Рис. 81. Varia:

1 — Чауш; 2, 3 — Чугуно-Крепинка; 4, 5 — Соколова Могила; 6 — Музей изящных искусств, Бостон (по: [Comstock, Vermeule, 1971])

Римские весы такого типа назывались *trutina*. Весьма близкая аналогия происходит из Реймса и датируется концом II — первой половиной III в. н. э. [Künzl, 1982, S. 63]. Что сарматы взвешивали на этих весах, уверенно сказать трудно. У римлян они использовались в фармакологии и медицине. Не исключено, что, как и другие редкие античные вещи, у сарматов эти весы играли какую-то роль в ритуалах или гадании.

1.12.5. Туалетные шкатулки. Остатки металлических деталей туалетной шкатулки (рис. 81, 3) происходят из богатого погребения в Чугуно-Крепинке (кат. № 5.11). Фрагмент бронзового ключика от шкатулки найден в Запрудье (кат. № 72.6).

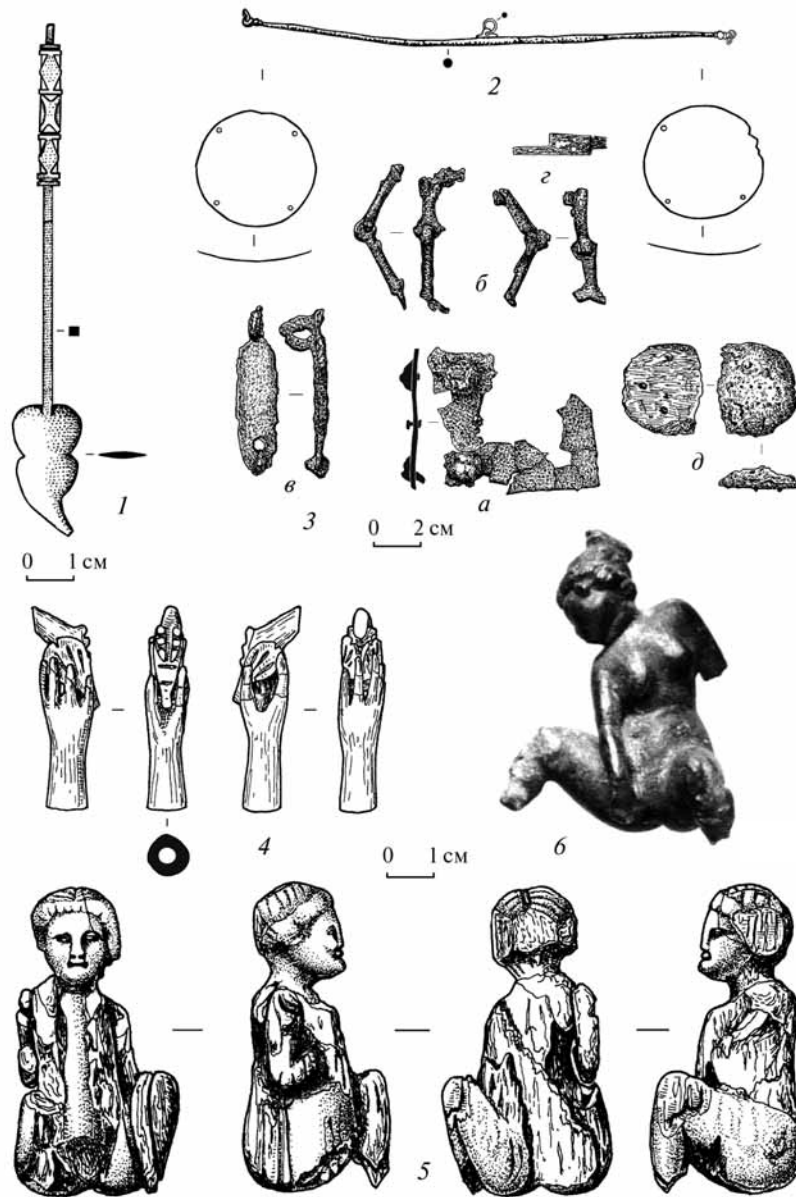
Туалетные шкатулки античного производства изредка встречаются в погребениях богатых сарматов. Гораздо больше таких находок в позднескифских могилах Крыма.

1.12.6. Костяная пластика. В Соколовой Могиле найдены костяные наконечник стилоса в виде человеческой кисти (кат. № 110.9) и женская статуэтка (кат. № 110.10). Хорошие аналогии первому известны в Паннонии [Bíró, 1994, p. 172, pl. XXXIV: 347] и некрополе Позтовио в погребении конца I — начала II в. н. э. [Istenič, 2000, p. 218]. Стилосы с такими наконечниками (иногда с шариком, символизирующим яблоко Париса) были достаточно популярны в римском мире. Для сарматов эта вещь (рис. 81, 4), вероятно, была семантически тождественна оберегам — «кукишам».

Статуэтка женщины (рис. 81, 5; цв. вкл., рис. 26), связанная, по мнению Г. Т. Ковпаненко, с греко-египетским культом плодородия [Ковпаненко, 1986, с. 93], композиционно и стилистически близка бронзовой статуэтке нимфы или менады [Comstock, Vermeule, 1971, p. 126] из Музея изящных искусств в Бостоне (рис. 81, 6). Что значила эта вакхическая статуэтка для сарматов, трудно сказать. Судя по находке ее в сумочке среди амулетов, она таковым и служила.

1.13. ФИГУРНЫЕ СОСУДЫ

В позднесарматском погребении у с. Балки найден буролаковый фигурный сосуд в виде барана (кат. № 24.1; рис. 82). В сарматских погребениях Евразии известно еще пять таких сосудов¹ (ст. Тифлисская, к. 9; Кобяково, к. 10; Ростов-на-Дону, к. 6; Оланешты, к. 4; Балки (Носаки), к. 12; Хайдубёсёрмень-Вид) [Симоненко, 1998, с. 68 сл.]. Еще 15 сосудов происходят из античных и позднескифских памятников

¹ Д. В. Журавлев, называющий 7 находок, ошибочно принял один и тот же сосуд из с. Балки (курган в урочище Носаки) за два разных [Журавлев, 2000, с. 336–337].



Рис. 82. Сосуд в виде барана из с. Балки, урочище Носаки (фото автора)

(10 — из Ольвии, 2 — из Тиры, 1 — из Пантикапея, 1 — из могильника городища Золотой Мыс, 1 — из могильника Совхоз 10)¹. В статье, посвященной этим находкам [Симоненко, 1998], я выделил два типа сосудов. Сейчас к ним можно добавить еще один. Главными типобразующими признаками служат форма и размеры подставки (Н. П. Сорокина называет ее постаментом), форма ручки и венчика горловины, второстепенными — размеры и стиль исполнения².

Сосуды 1-го типа (цв. вкл., рис. 27) крупные, относительно стабильных размеров (длина в пределах 20 см, высота с горловиной 25 см). Баран изображен лежащим на высоком прямоугольном постаменте. Характерная деталь ручек этих сосудов — упор, отходящий от их нижней части на спи-

¹ Учтены только целые экземпляры. По словам сотрудников Ольвийской экспедиции, фрагменты таких сосудов попадают в раскопки каждый сезон.

² Несколько по другим принципам разделили такие сосуды на две группы также Т. А. Прохорова и В. К. Гугуев [Прохорова, Гугуев, 1992, с. 158].

ну фигуры. Как правило, ручки уплощенные, профилированные параллельными врезными линиями. Ручка сосуда из Ольвии (коллекция А. Фогеля) ложновитая (цв. вкл., рис. 27, 4). Горловина всегда на темени, венчик ее оформлен наклепной или отформованной изнутри манжетой и слегка отогнут. Фигуры баранов выполнены довольно реалистично. Очень похожи животные на сосудах из Тифлисской и Оланешт: у них длинная горбоносая морда, высоко поднятая длинная шея. Сходства добавляет графитно-бурый лак покрытия.

У баранов из Кобякова и Ольвии остроносые прямые морды. Цвет лака ольвийского сосуда неизвестен, а кобяковский покрыт хорошим ярким оранжевым лаком. Эти отличия, на мой взгляд, говорят о том, что обе пары сосудов были изготовлены в разных мастерских.

Условия находки ольвийского сосуда 1-го типа неизвестны, а остальные три найдены в сарматских комплексах, хорошо датирующихся второй половиной I — началом II в. н. э. [Симоненко, 1998, с. 72]. В связи с этим необходимо остановиться на датировке погребения из Оланешт.

В свое время А. И. Мелюкова датировала его II—III вв. н. э., и эта дата в последующих работах распространялась и на сосуд в виде барана [Кропоткин, 1970, с. 84; Прохорова, Гугуев, 1992, с. 158; Сорокина, 1997, с. 30]. Между тем могила из Оланешт обладает целым рядом признаков, более характерных для среднесарматского времени: это погребальный обряд, наличие меча с кольцевым навершием, шарнирной провинциальной фибулы, деревянного сосуда с зооморфными ручками, сервиза бронзовой посуды. Фигурный сосуд явно аналогичен экземплярам I — начала II в. н. э. из Тифлисской и Кобякова, но по датировке А. И. Мелюковой он выпадает из этого ряда¹.

Погребение было совершено в яме с подбоем. Скелет лежал с раскинутыми «ромбом» ногами и был ориентирован в северном секторе. Все эти признаки во время публикации статьи А. И. Мелюковой считались позднесарматскими. Однако в Северном Причерноморье подбойные могилы, аналогичные оланештской, хорошо представлены уже во второй половине I в. н. э. не только в больших могильниках с основными погребениями (Усть-Каменский, Молочанский), но и среди массива впускных погребений, составляющих большинство ранне- и среднесарматских памятников современной Украины. Особенно показательна северная ориентация оланештской могилы. Этот признак, в отличие от восточных территорий, доминирует во впускных погребениях Северного Причерноморья со II в. до н. э. и является одной из отличительных черт

¹ Эту «странность» отметили Т. А. Прохорова и В. К. Гугуев.

ранне- и среднесарматской культуры региона [Симоненко, 1994, с. 15–16]. Следует также отметить позу погребенного. В I — начале II в. н. э. она является характерным признаком аристократических захоронений. Таким образом, черты погребального обряда могилы в Оланештах более присущи среднесарматской культуре Северного Причерноморья.

Обратимся к инвентарю могилы. Мечи с кольцевым навершием во II–III вв. н. э. еще оставались на вооружении на западе Сарматии и не могут использоваться для узкой датировки. Гораздо более информативны фибула и сервиз римской посуды. По конструкции и стилистическим особенностям фибула входит в круг Emailbügelfibeln по Э. Риха или Bügelfibeln mit Hüsenscharnier по А. Бёме, хорошо представленных в материалах прирейнских кастеллов первой половины II в. н. э. Оланештская фибула имеет ряд типобразующих совпадений с застежками из Аугста (форма 1370, табл. 46; [Riha, 1979]) и Заалбурга (форма 321, табл. 5; [Böhme, 1972]); трапецевидная спинка с орнаментом, коленчатый профиль, гнездо для эмали на конце ножки. В Аугсте такие фибулы датируются первой половиной II в. н. э. [Riha, 1979, Taf. 78, Type 5.17], в Хёфингене — первой третью этого столетия [Rieckhoff, 1975, S. 59], застежки этого типа из Швейцарии относятся к 100–140 гг. н. э. [Ettlinger, 1973, S. 29]. Таким образом, европейские аналоги датируют фибулу из Оланешт временем не позднее первой половины II в. н. э.

Бронзовые сосуды, аналогичные оланештским, хорошо представлены в сарматских могилах. Тазы Эггерс 102 синхронны наиболее распространенным в сарматских комплексах изделиям Эггерс 100. Б. А. Раев и С. А. Науменко убедительно показали, что тазы этих типов датируются периодом B₂, а подавляющее большинство сарматских комплексов с такой посудой относится к последней четверти I — первой половине II в. н. э. (см. выше, параграф 1.5.2). Несколько более широкую дату имеют цецилки Эггерс 160: появляясь во второй половине I в. н. э., они бытуют до конца II в. В сарматских могилах Восточной Европы эти сосуды встречены в комплексах первой половины II в. н. э. (см. параграф 1.5.2). Единственной известной мне поздней (вторая половина II — начало III в. н. э.) находкой в сарматской могиле является цецилка из набора римской посуды погребения в Ростове-на-Дону, в котором найден и сосуд в виде барана. Судя по состоянию металлических сосудов из этой могилы, они использовались долго и являются классическим примером «запаздывания» импортов в сарматских могилах. О датировках кувшинов Blechkanne типа Стралджа см. параграф 1.5.2, но эти кувшины у сарматов найдены в основном в комплексах конца I — начала II в. н. э. Таким образом, оланештский набор римских сосудов попал в могилу скорее всего не позднее первой половины II в. н. э.



Рис. 83. Сосуды 2-го типа:

1 — Широкая Балка (фото автора); 2 — НМИУ (фото автора); 3 — Ростов-на-Дону (по: [L'or, 2001]); 4–7, 9 — Ольвия (фото ОАМ); 8 — Пантикапей (фото ОАМ)

По моему мнению, погребение из Оланешт с учетом даты фибулы должно датироваться первой четвертью II в. н. э. [Симоненко, 1998, с. 72]. Следовательно, фигурный сосуд из него становится в один хронологический ряд с остальными экземплярами 1-го типа. Основной типологический признак этих сосудов — упор на ручке — должен быть признан и хронологическим, а сами сосуды 1-го типа могут использоваться как хронологический индикатор I — начала II в. н. э.

Сосуды 2-го типа (рис. 83) гораздо меньше, средние размеры их варьируют от 11 до 18 см в длину и 13–15 см в высоту. Баран изображен

лежащим на коротком высоком прямоугольном постаменте. Ручки иной формы — петлевидные, без упора. Как и у сосудов 1-го типа, они уплощенные, профилированные параллельными врезными линиями. Монтажный шов, проходящий по лбу, груди, спине и крупу, на сосудах из НМИУ (рис. 83, 2) и Балков (рис. 82) замаскирован косыми насечками. Горловина — на темени, ее венчик всегда прямой, плоско срезанный. Отличаются у сосудов 2-го типа и фигуры животных — у них более короткая шея, голова маленькая и не горбоносая. Эти сосуды неравномерно покрыты буро-оранжевым лаком невысокого качества.

Вариантом этого типа являются три совсем маленьких (длина 8–11 см, высота 9–12 см) сосуда (рис. 83, 7–9), изображающих стоящего барана: на высоком постаменте отформованы непропорционально короткие ножки. Помимо маленьких размеров на одном из ольвийских сосудов нестандартно трактовано руно — в виде длинных локонов (рис. 83, 7), а ручка и горловина сосуда из Пантикапея (рис. 83, 8) находятся на спине, как у сосуда из Тиры (см. ниже). Безусловно, они сделаны не там, где большинство сосудов 2-го типа, почти не отличающихся друг от друга.

Сосуды 2-го типа встречены только в позднесарматских памятниках. Погребение в Ростове-на-Дону датировано концом II — началом III в. н. э. [Volkov, Guguev, 1986, p. 74], в Балках — первой половиной III в. н. э. [Савовский, 1977, с. 69]. На мой взгляд, оно более позднее — двучленная лучковая фибула датирует его скорее второй половиной этого столетия [Гороховский, 1987, с. 57–58].

Не противоречат этим датировкам и сосуды 2-го типа из античных памятников. Условия находки большинства их неизвестны, но ольвийский сосуд из могилы 105 (рис. 83, 7) по фибуле и краснолаковой керамике датируется II–III вв. н. э. [Мелюкова, 1962, с. 202; Кропоткин, 1970, с. 82]. Фибула из этого склепа — двучленная, с двумя гребнями на дужке и высоким приемником [Амброс, 1966, с. 39, табл. 7, 18]. А. К. Амброс дал широкую (II–III вв. н. э.) дату. В. В. Кропотков уточнил ее до первой половины III в.¹ Экземпляр из Широкой Балки (рис. 83, 1) найден в хозяйственной яме с амфорами II–III вв. н. э. [Зубарь, 1981, с. 251]. Таким образом, сосуды 2-го типа могут служить хронологическим индикатором II–III вв. н. э.

Сосуды 3-го типа (рис. 84) отличаются прежде всего низким невыраженным постаментом. По размерам они близки сосудам 1-го типа (длина 18–29 см, высота 17–24 см). У экземпляров из Совхоза 10 и Тиры — отверстие во рту, а на дне по сырой глине процарапаны имена мастеров: KERDΩNAC на сосуде из Тиры и CIMΩN — на сосуде из Совхоза 10.

¹ Благодарю В. В. Кропотова за помощь и консультацию.



Рис. 84. Сосуды 3-го типа:

1 — Тиры (по: [Античные памятники, 2001]); 2 — Совхоз 10 (по: [Стржелецкий и др., 2003–2004]); 3 — Хайдубёсёрмень-Вид (по: [Istvánovits, 1997–1998])

Имя мастера Симона начертано также на сосуде в виде лошади из Гор-гиппии [Сорокина, 1997, с. 33]. Горловина сосуда из Тиры помещена на середине спины, и этот элемент ставит его и экземпляр из Пантикапея (рис. 83, 8) несколько особняком.

Сосуды 3-го типа также найдены в памятниках позднесарматского времени. Помещение 7 в Тиры датируется II в. н. э. [Клейман, 1985, с. 61; Карышковский, Клейман, 1985, с. 104]. Сосуд из Совхоза 10 найден в комплексе с фибулами первой половины III в. н. э. [Стржелецкий и др., 2003–2004, с. 105, табл. 15, 75]. Комплекс из Хайдубёсёрмень-Вид автор публикации отнесла к рубежу I–II вв. н. э. [Nepper, 1973, 16. lap]. Однако Эстер Иштванович удалось установить, что несохранившаяся фибула из комплекса относилась скорее всего к типу прогнутых подвязных (т. н. черняховской серии по А. К. Амбросу). По сочетанию фибулы, меча и бус комплекс относится к концу III в. н. э. [Istvánovits, 1997–1998, 137. lap].

Считается, что такие сосуды являлись продукцией городов Малой Азии [Гущина, Засецкая, 1994, с. 28; Сорокина, 1997, с. 32–33]. Д. В. Журавлев,

ссылаясь на мнение Урсулы Мандел, утверждает, что большинство сосудов в виде барана из Северного Причерноморья было изготовлено на Книде [Журавлев, 2000, с. 339]. Тем не менее это не единственные районы производства таких сосудов. Находки форм для отливки сосудов в виде барана на гончарном поселении Бригечио-Куруцдомб в Венгрии [Bónis, 1977, S. 122, 124] демонстрируют еще один центр их производства. Рискуно предположить, что маленький грубоватый сосуд из Пантикапея изготовлен на Боспоре в подражание сосудам типа, найденного в Тире.

1.14. АМФОРЫ

В сарматских памятниках Северного Причерноморья, как и на остальной территории Сарматии, амфоры не столь многочисленны, как в предыдущую скифскую эпоху. Судя по метрическим и морфологическим характеристикам, фрагменты родосских амфор найдены в насыпи кургана у Семеновки (кат. № 121.1; рис. 85, 1, 2). По классификации С. Ю. Монахова они относятся к поздней серии варианта вилланова. Аналогии сосудам из Семеновки датируются в целом первой половиной II в. до н. э. [Монахов, 2003, с. 119]. Двустольная ручка, часть плечика и венчика из насыпи у Яблунова (кат. № 74.3; рис. 85, 3–5) являются скорее всего фрагментами псевдокосской амфоры западной разновидности типа Dressel 2–4. Эти сосуды наиболее характерны для последней четверти I в. до н. э. — середины I в. н. э. [Внуков, 2000, с. 61].

Две амфоры редких типов происходят из Скадовска. Амфора кат. № 105.1 (рис. 85, 6) является продукцией какого-то восточноэгейского центра. Близкий сосуд найден в ярусе С3 Калос Лимена, датирующемся около середины I в. до н. э. — началом второй четверти I в. н. э. (Уженцев, 2006, с. 31). На городище Кара-Тобе фрагменты таких амфор, по любезному сообщению С. Ю. Внукова, встречаются в слоях, связанных с Аспурговой войной ок. 20 г. н. э. От амфоры кат. № 105.1 сохранилась верхняя часть (рис. 85, 7), напоминающая восточноэгейские псевдокосские амфоры, которые производились во многих центрах. Судя по перегибу ручек и большому диаметру, она относится к середине — третьей четверти I в. до н. э.¹ Таким образом, комплекс из Скадовска несколько более ранний, чем я полагал [Симоненко, 1993, с. 84; Simonenko, 2008, S. 29].

В погребениях среднесарматского времени (I — середина II в. н. э.) преобладают светлоглиняные узкогорлые амфоры на кольцевом поддоне типов А — В по Д. Б. Шелову [Шелов, 1978, с. 16–21] или варианта А

¹ Благодарю С. Ю. Внукова за консультацию по этим амфорам.



Рис. 85. Позднеэллинистические амфоры: 1, 2 — Семеновка, к. 30; 3–5 — Яблун; 6, 7 — Скадовск (фото ХОКМ)



Рис. 86. Раннеримские амфоры:
1 — Каменка; 2 — Аккермень II; 3, 4 — Константиновка; 5–6 — Богуслав, гр. 4;
7 — Богуслав, гр. 2

типа С IV по С. Ю. Внукову [Внуков, 2003, с. 118–128]. Хронология С. Ю. Внукова [Внуков, 2006, с. 101–170] построена с учетом новейших разработок в этой области, более дробна и выглядит убедительно.

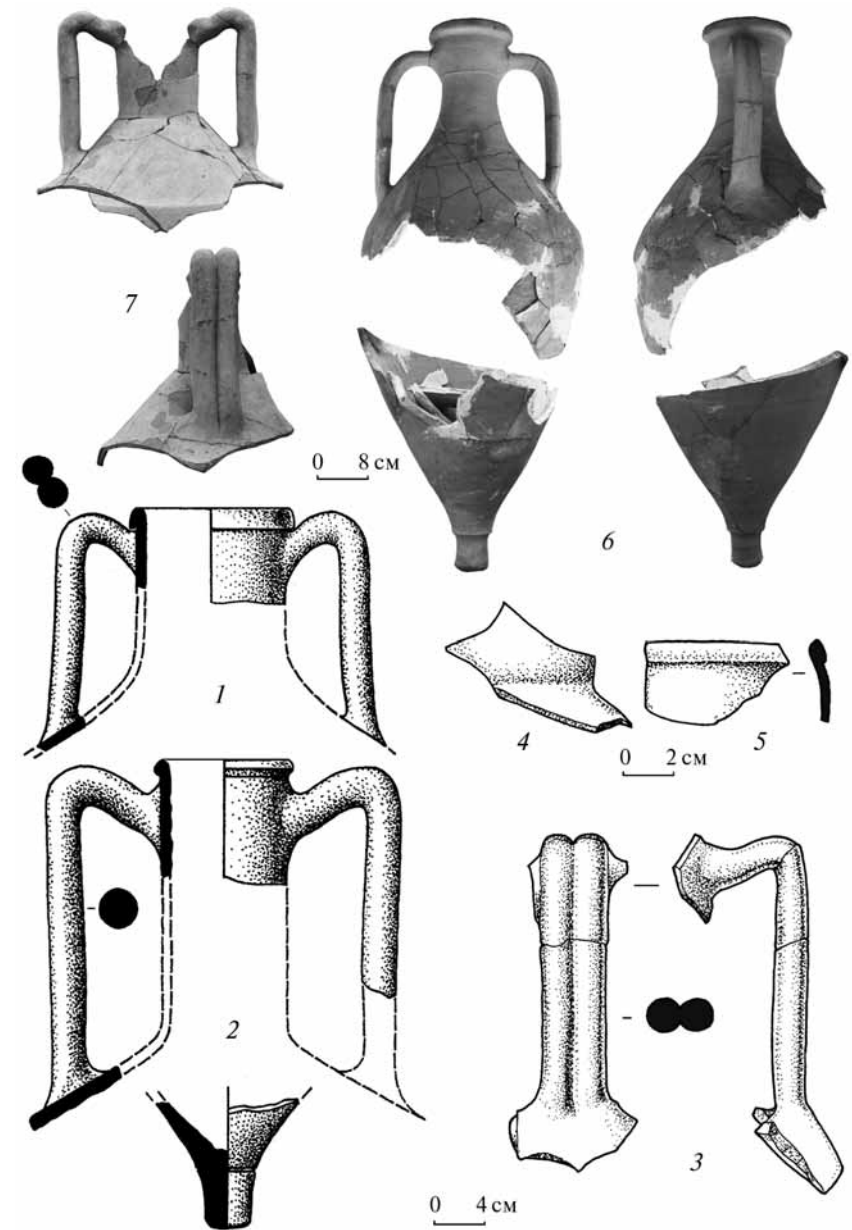
В могильнике Аккермень и погребении у Каменки (кат. № 15.2; 115.1) найдены сосуды подварианта С IVA1 с коротким корпусом (рис. 86, 1, 2). Это наиболее ранний вариант светлоглиняных плоскодонных амфор, датирующихся второй — началом последней четверти I в. н. э. [Внуков, 2006, с. 167]. В частности, амфору кат. № 15.2 С. Ю. Внуков датирует второй четвертью — серединой этого столетия [Внуков, 2006, с. 157].

Амфоры подварианта С IVA2 — с более высоким корпусом — найдены в Константиновке (кат. № 107.3; рис. 86, 3, 4) и Порогах (кат. № 154.3; рис. 87). По С. Ю. Внукову, такие сосуды бытовали с 60-х гг. до конца I в. н. э. [Внуков, 2006, с. 167]. Профилированный венчик второй амфоры из Константиновки (кат. № 107.4; рис. 86, 4) позволяет отнести ее к типу С IVC по С. Ю. Внукову или С по Д. Б. Шелову (известны также как «неапольские»). Дату этих сосудов Д. Б. Шелов определял как II в. н. э. в целом [Шелов, 1978, с. 18], С. Ю. Внуков датировал их второй четвертью — концом (?) II в. н. э. [Внуков, 2006, с. 167]. Таким образом, перед нами один из редких (если не первый) случаев совместной находки амфор типов С IVA и С IVC. Сочетание этих амфор сужает дату комплекса из Константиновки до второй четверти II в. н. э.

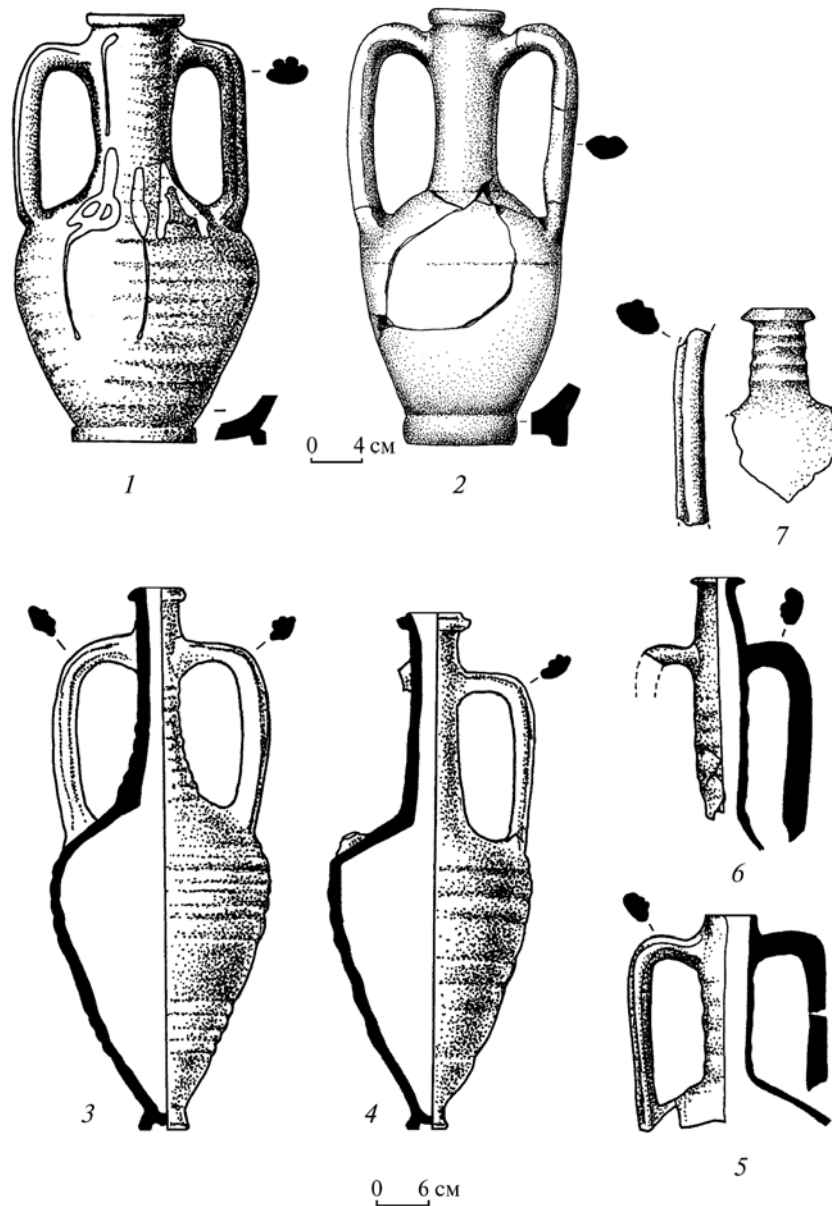
Обломки узкогорлых амфор типа В по Д. Б. Шелову или С IVB по С. Ю. Внукову найдены в Богуславе (кат. № 29.2; 30.2; рис. 86, 5–7). Датировки таких амфор, предложенные этими исследователями, практически совпадают: вторая треть I — середина II в. н. э. [Шелов, 1978, с. 18] или 80–140-е гг. [Внуков, 2006, с. 167]. Еще одна амфора этого типа обнаружена в катакомбе кургана 10 близ Казакии в Молдове вместе с бронзовой миской Эггерс 72 [Агульников, Бубулич, 1999, с. 12, рис. 2, 6]. Среди находок из ограбленных могил у Богуслава — фрагменты чаши миллефиори и фасетированного бокала Эггерс 187 (форма Айсингс 21).

Амфоры и их фрагменты довольно широко представлены в позднесарматских памятниках — погребениях, насыпях курганов и курганных рвах.

В Бузовке (кат. № 36.1; рис. 88, 1) найдены две светлоглиняные узкогорлые амфоры типа Шелов С или С IVC по Внукову («неапольские»), о датировке которых шла речь выше. Эти сосуды характерны для сарматских погребений начальной фазы позднесарматского периода (вторая половина II в. н. э.); в памятниках финальной фазы (вторая половина III–IV в. н. э.) преобладают амфоры более поздних типов.

В могильнике Градешка (кат. № 148.3; 149.2; 150.2) обнаружены «танаисские» амфоры типа Шелов D или Внуков С IVD (рис. 88, 3, 4).



Рис. 87. Амфоры из Порогов

Д. Б. Шелов датировал их первой половиной III в. н. э. [Шелов, 1978, с. 19], С. Ю. Внуков — последней четвертью II (?) — второй половиной III (?) в. н. э. [Внуков, 2006, с. 167]. Новые находки в Северо-Западном Причерноморье подтверждают позднюю датировку этих амфор: в Ольвии они найдены в комплексах третьей четверти — конца III в. н. э. [Крапивина, 1993, с. 94], а по мнению А. А. Васильева и А. Н. Дзиговского, такие амфоры еще встречаются в первые десятилетия IV в. н. э. [Васильев, Дзиговский, 2003, с. 317].

Погребения могильника Градешка датировались по-разному. Не обсуждая произвольные и абсолютно неграмотные датировки В. И. Гросу кургана 7 II—III вв. н. э. и курганов 9 и 26 первой половиной III вв. н. э. [Гросу, 1990, с. 158–159], остановимся на хронологических определениях одесских археологов. Очень поздним временем (конец IV — начало V в. н. э.), на мой взгляд, ошибочно да-

тировали курган 7 А. Н. Дзиговский и Л. И. Субботин [Дзиговский, Субботин, 1986, с. 156]. Позже А. Н. Дзиговский пересмотрел эту дату и отнес весь могильник (а стало быть, и курган 7) ко второй половине III в. н. э. [Дзиговский, 2000, с. 122]. В его совместной с А. А. Васильевым статье дата кургана 7 определена как начало IV в. н. э. [Васильев, Дзиговский, 2003, с. 324]. Эта датировка представляется мне наиболее обоснованной. Интересно, что ножка амфоры из кургана 7 была в древности отбита и зашлифована, т. е. сосуд использовался довольно долго.

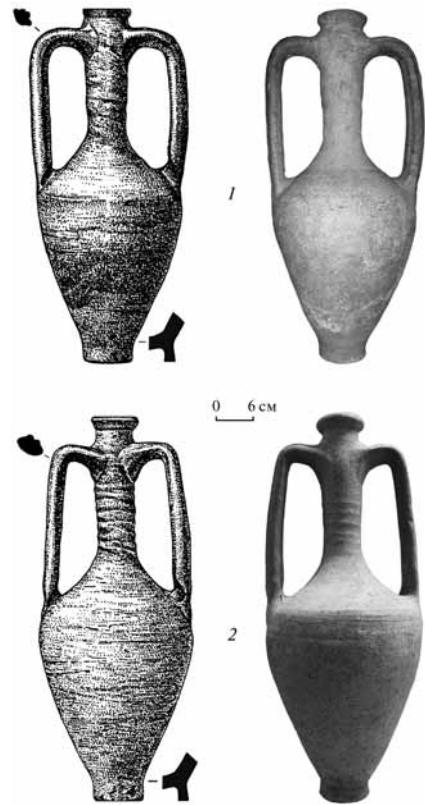
Погребения в курганах 9 и 26 были отнесены ко второй половине III — началу IV в. н. э. [Гудкова, Редина, 1999, с. 189; Симоненко, 2001, с. 89]. Согласно другой точке зрения, первым хронологическим отрезком этого диапазона датируется курган 26, вторым — курганы 9 и 7 [Васильев, Дзиговский, 2001–2002, с. 324].



Рис. 88. Позднеримские амфоры: 1 — Бузовка; 2–4 — Градешка; 5 — Чауш

Так или иначе, найденные в них амфоры Шелов D/Внуков C IVD не противоречат этим датам.

Амфора редкого типа (рис. 88, 5; 89) найдена в могильнике Чауш (кат. № 147.2). Эти амфоры названы по месту своего производства в Форлимпополи (римский Forum Popoli), область Эмилия-Романья, Италия, и бытовали с последней четверти I по середину или третью четверть III в. н. э. [Paczyńska, Naumenko, 2004, р. 309]. Впрочем, по данным Дж. Райли, в Северной Африке такие амфоры заходят и в IV в. [Арсеньева, Наumenko, 1992, с. 148].

В Северном Причерноморье амфоры Форлимпополи встречены в Танаисе в комплексах первой половины III в. н. э. [Арсеньева, Наumenko,

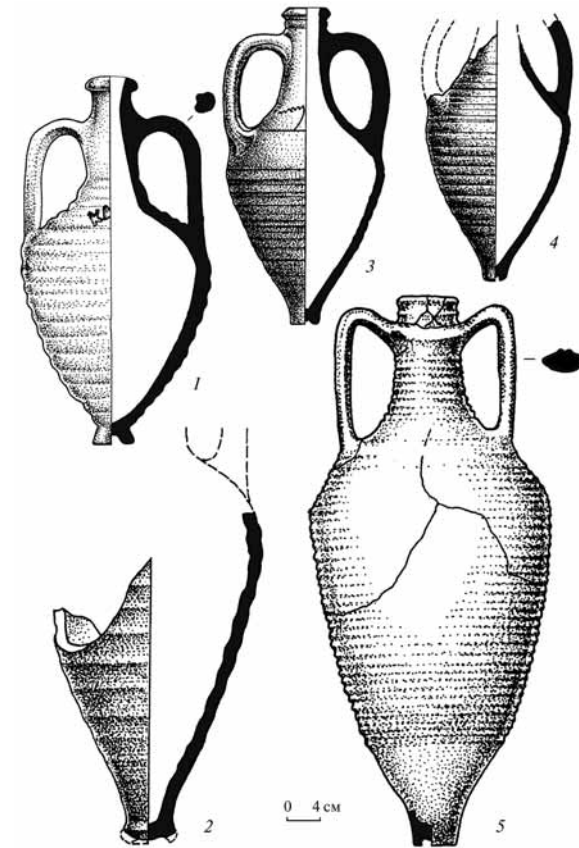

Рис. 89. Амфора Форлиμποполи из могильника Чауш (фото автора)

1992, с. 148; Paczyńska, Naumenko, 2004, р. 311]. Неизвестно, впрочем, как долго они (как и любые другие амфоры) бытовали у сарматов, к которым попадали эпизодически, судя по редким находкам. Рассматриваемая амфора найдена в сочетании с полихромным уздечным набором, ручкой серебряной ложки и фрагментами стеклянных блюд, бытовавших до начала IV в. до н. э. Скорее всего погребение могильника Чауш с амфорой Форлиμποполи датируется концом III — началом IV в. н. э.

Глава 2

НЕКОТОРЫЕ ВОПРОСЫ ХРОНОЛОГИИ САРМАТСКИХ ПАМЯТНИКОВ

2.1. СОВРЕМЕННОЕ СОСТОЯНИЕ ХРОНОЛОГИИ САРМАТСКОЙ КУЛЬТУРНО-ИСТОРИЧЕСКОЙ ОБЩНОСТИ

Первой попыткой обобщения исторических и археологических источников по сарматам Северного Причерноморья следует считать фундаментальные работы М. И. Ростовцева [Ростовцев, 1918; 1925]. Выдающиеся исследовательские качества позволили автору на базе сравнительного анализа всех категорий источников создать обширный очерк истории степной зоны юга Восточной Европы. М. И. Ростовцев впервые составил периодизацию сарматских древностей, разделив их на два этапа: покровский (V в. до н. э.) и прохоровский (IV—III вв. до н. э.) [Ростовцев, 1918а, с. 25—39]. В 20—40-е гг. XX в. на базе изучения значительного количества сарматских памятников Приуралья, Поволжья и Кубани было создано несколько вариантов периодизации сарматской культуры. На материалах Поволжья П. Рау выделил две культурные стадии: раннеримскую (Stufe A) — I—II вв. н. э. и позднеримскую (Stufe B) — III—IV вв. н. э. [Rau, 1927, S. 65]. Эту периодизацию развил К. Ф. Смирнов. На материалах Кубани он уточнил хронологические рамки стадий П. Рау, отнеся начало первой к концу II — I в. до н. э., а второй — ко II в. н. э. [Смирнов, 1947, с. 75—76]. Затем со своей периодизацией выступил Б. Н. Граков, подытожив работы коллег с учетом новых материалов [Граков, 1947, с. 100—122]. Он выделил четыре этапа, или культуры: блюменфельдскую, или савроматскую (VI—IV вв. до н. э.), прохоровскую, или савромато-сарматскую (III—II вв. до н. э.), сусловскую, или сарматскую (I в. до н. э. — I в. н. э.), и шиповскую, или аланскую (II—IV вв. н. э.).

Одной из общих черт перечисленных хронологических схем является то, что они разрабатывались главным образом на материалах Приуралья,

Поволжья и Кубани, почти без использования причерноморских памятников. Хронологическое членение всей сарматской культурно-исторической общности¹ распространялось на них автоматически. Не говоря о том, что такое распространение неверно хотя бы с методической точки зрения, оно к тому же не учитывает конкретно-исторического контекста развития сарматских культур отдельных регионов, который, безусловно, отражался в определенном своеобразии их памятников. До последнего времени все исследователи пользовались хронологической схемой Смирнова — Гракова, согласно которой выделялись савроматская, раннесарматская, среднесарматская и позднесарматская культуры, которые также иногда называют периодами или этапами. Терминологическая путаница («культура в культуре») отражает не только разницу позиций ученых относительно определения понятия «археологическая культура» [Мошкова, 1989, с. 10], но и разные взгляды на историческое содержание такого явления, как смена одной сарматской культуры (или хронологического этапа) другой. Здесь взгляды ученых разделились в автохтонистском и миграционистском направлениях. Несколько упрощенно эту разницу во взглядах можно охарактеризовать так. Представители первого [Мошкова, 1989, с. 41–42] считают, что каждая из сарматских культур «вызрела» в недрах предыдущей с незначительными заимствованиями пришлых элементов; сторонники второго [Скрипкин, 1992, с. 33] видят в сменах археологических культур последствия этнических перегруппировок в сарматском мире. Последняя точка зрения, по-моему, больше подтверждается археологическим материалом.

Нестыковка археологических данных и данных античной письменной традиции, которая стала улавливаться все чаще, вынудила исследователей еще раз пересмотреть основания для хронологии и периодизации сарматской культурно-исторической общности. Независимо друг от друга С. В. Полин [Полин, 1987] и А. С. Скрипкин [Скрипкин, 1987] пришли к выводу о том, что верхнюю хронологическую границу раннесарматской культуры следует отодвинуть к рубежу н. э. Причиной этого послужили те соображения, что обрядовые нормы и диагностирующие вещи этой культуры, как выяснилось, продолжали бытовать на протяжении всего I в. до н. э.

Наблюдения С. В. Полина и А. С. Скрипкина касались Нижнего Поволжья и Северного Причерноморья. Однако к аналогичным выводам пришли исследователи сарматской культуры Прикубанья [Ждановский, Марченко, 1988, с. 42] и Нижнего Дона [Максименко, 1990,

¹ Вслед за М. Г. Мошковой [Мошкова, 1989, с. 3] я считаю этот термин оптимально отражающим историческую нагрузку археологических памятников сарматов.

с. 26–27]. Таким образом, по новой хронологии раннесарматская культура с ее атрибутами бытует до рубежа н. э. На Нижнем Дону и в Поволжье в соответствии с данными античных источников она связывается с аорсами, на Кубани — с сираками [Скрипкин, 1992, с. 35], а в Северном Причерноморье — с роксоланами и языгами [Симоненко, 1991, с. 25–27].

Наблюдения за археологическими параметрами среднесарматской культуры показали, что ее основные признаки в погребальном обряде (основные погребения в квадратных ямах с диагональным положением покойника и подбоях, тризны и заупокойные дары на подкурганной поверхности, рвы) и вещевом комплексе (преобладание клинкового оружия с кольцевым навершием, гончарная сероглиняная керамика, ювелирные изделия «бирюзово-золотого стиля», котелки с зооморфными ручками и высокими ножками, китайские зеркала и некоторые другие вещи восточного происхождения) появляются не раньше середины I в. н. э. Эта культура в ее устойчивом облике бытует в Поволжье и на Нижнем Дону до середины II в. н. э. [Скрипкин, 1990, с. 175; Максименко, 1990, с. 29]. Лишь во второй половине этого столетия в погребальном обряде и материальной культуре сарматов происходят резкие изменения, диагностирующие начало бытования новой — позднесарматской — культуры [Скрипкин, 1990, с. 221].

Таким образом, по уточненной хронологии периодизация сарматской культурно-исторической общности приобрела следующий вид: раннесарматская (II–I вв. до н. э.), среднесарматская (I — середина II в. н. э.) и позднесарматская (вторая половина II — IV в. н. э.). Далее мы увидим, в какой мере эта периодизация верна для памятников Северного Причерноморья. Последние имеют ту особенность, что территория их распространения не была территорией их первоначального формирования. Иными словами, всякий раз на исследуемой территории новые мигранты сталкивались с населением предшествующей культуры, и культурно-этническая миксация придавала своеобразие причерноморским памятникам.

2.2. ХРОНОЛОГИЯ САРМАТСКИХ ПАМЯТНИКОВ СЕВЕРНОГО ПРИЧЕРНОМОРЬЯ

Исследователи сарматских памятников этого региона придерживались периодизации Смирнова — Гракова. Правда, археологический материал иногда вынуждал их проводить более дробное, но формальное хронологическое членение либо выделять «переходные» группы. Иными словами,

старая статичная схема не срабатывала, но выйти за ее пределы авторы не рисковали, пускаясь обходными путями.

М. И. Вязьмитина разделила памятники Украины на ранние (IV–III вв. до н. э. с «переходной» группой II–I вв. до н. э.), средние (I в. до н. э. — I в. н. э.) и поздние (II–IV вв. н. э.). Между двумя последними она также выделила «переходную» группу второй половины I — II в. н. э. [Вязьмитина, 1986, с. 195]. Нетрудно заметить, что рамки периодов были установлены ею в полном соответствии с периодизацией Смирнова — Гракова. «Переходные» группы подчеркивают несовершенство этой периодизации применительно к Северному Причерноморью, ибо не имеют никакого исторического содержания (кто и куда «переходил»?). К сожалению, М. И. Вязьмитина не заметила этого. Она чувствовала какое-то противоречие между материалом и периодизацией, но для преодоления его создала «переходные» группы в соответствии с господствовавшей тогда автохтонистской схемой.

В. И. Костенко предложил на первый взгляд подробное, но искусственное и громоздкое членение: памятники III в. до н. э., III–II вв. до н. э., II–I вв. до н. э., I в. до н. э. — I в. н. э., I в. н. э., рубежа I–II — конца II в. н. э., конца II — середины III в. н. э. [Костенко, 1983, с. 39]. Хронологические рамки его групп практически входят друг в друга, и не совсем понятно, чем же отличаются, скажем, памятники III в. до н. э. от памятников III–II вв., либо почему памятники I в. н. э. составляют отдельную группу, в то время как входят в предыдущую (I в. до н. э. — I в. н. э.). Далее В. И. Костенко автоматически сблокировал свои группы по схеме Смирнова — Гракова в ранне-, средне- и позднесарматский периоды [Костенко, 1983, с. 66–79], не заметив, что некоторые памятники одного периода ничем не отличаются от таковых предыдущего.

А. Н. Дзиговский и В. И. Гросу первый этап освоения Северо-Западного Причерноморья сарматами датировали рубежом I в. н. э. Далее авторы выделяют хронологические группы: второй половины I — II в. н. э., конца II — III в. н. э., второй половины III — IV в. н. э. [Гросу, 1990, с. 48 сл.], первой половины II в. н. э., второй половины II — первой половины III в. н. э., второй половины III — первой половины IV в. н. э. [Дзиговский, 1993, с. 69 сл.]. Как видно, предложенные периодизации несколько отличаются друг от друга. Эти группы в общем почти соответствуют современной хронологии средне- и позднесарматской культуры, но авторы окончательно не настаивали на принадлежности исследованных ими памятников той или иной.

Анализ типологических групп и хронологии сарматских памятников Северного Причерноморья позволил предложить еще один вариант периодизации сарматской культуры этого региона [Симоненко, 2004].

В основу ее положен принцип взаимовстречаемости датирующих вещей в обрядовых группах. Были составлены списки наиболее типичных для того или иного хронологического этапа находок. Эти списки коррелируются с чертами погребального обряда, что дает возможность зафиксировать группы памятников, ограниченные хронологически и связанные общими признаками.

Корреляция признаков погребального обряда с вещевым материалом показала, что в Северном Причерноморье со II в. до н. э. по середину II в. н. э. бытовала *единая сарматская культура*. Археологическим выражением этого является непрерывное доминирование основного типа памятника: впускного погребения в прямоугольной яме, ориентированного в северном секторе. В свое время этот признак было предложено считать присущим культуре роксолан [Симоненко, 1991, с. 24]. Такие погребения в степи между Доном и Днепром, датирующиеся II–I вв. до н. э., совпадают с данными Страбона о расселении роксолан в это время. Распространение их в I в. н. э. вплоть до Дуная соответствует данным письменных источников этого и более позднего времени о роксоланах. Редкие на этом фоне погребения с южной ориентацией могли быть оставлены языгами. Это тем более вероятно, что такие могилы первой половины I в. н. э. сосредоточены в Поднестровье, что совпадает с данными Овидия. Практически полное исчезновение в этом регионе могил с южной ориентацией ко второй половине I в. н. э. и дальнейшее появление и доминирование их в Тисо-Дунайском междуречье, где античная письменная традиция уверенно локализует языгов, подтверждают вероятность такой идентификации.

Изменение форм датирующих вещей в период со II в. до н. э. по середину II в. н. э. на фоне неизменности погребального обряда отражает лишь общие изменения в культуре сарматов позднего предримского и раннего римского времени¹. Примечательно, что собственно сарматские бытовые предметы (лепная керамика, прясла, ножи, оселки и проч.) практически не меняются.

Еще один тип памятников этого хронологического диапазона — основные погребения второй половины I — начала II в. н. э. и редкие синхронные им впускные с ориентацией в южном секторе. Эти памятники принадлежат среднесарматской культуре Азиатской Сарматии и составляют отдельный культурно-хронологический горизонт «восточной волны» [Симоненко, 2000, с. 133–145], ограниченный во времени и пространстве. Он оставлен, на мой взгляд, ордой поволжско-донского

¹ Их многообразные причины, не обязательно связанные только с миграциями или сменами культур, должны служить темой отдельного исследования.

происхождения (алано-аорсы), перекочевавшей в Северное Причерноморье в середине I в. н. э. Верхняя дата таких памятников и соответственно историческая судьба мигрантов пока не ясны. Во всяком случае, после середины II в. н. э. они неизвестны.

Этап развития сарматской культуры региона со II в. до н. э. по середину II в. н. э., включающий раннесарматский и среднесарматский периоды традиционной периодизации, назван I периодом. Внутри него, в соответствии со сменой хроноиндикаторов, выделены фазы: A1 (с крупными фибулами, близкими типу В-Костшевский), A2 (с мелкими скрепленными и «неапольскими» фибулами), A3 (с «воинскими», лучковыми подвязными 1-го варианта I серии, фибулой «бойев»), B1 (металлическая посуда Эггерс 100, 102, 139, 140, 144, 160, римские прямоугольные зеркала, фибулы раннеримских и западных типов, броши, подвязные 2- и 3-го вариантов I серии, «лебяжьи», «маркоманские» пряжки и их дериваты, краснолаковая керамика, некоторые формы стеклянных сосудов, фаянсовые пронизи). Следует обратить внимание на то, что хроноиндикаторы каждой фазы ни разу не встречены вместе в одном комплексе. Таким образом, фазы A1 и A2 совпадают с поздним предримским временем, фаза A3 — с раннеримским временем, а фаза В — со ступенями В₁ и частично В₂ европейской хронологии. Начальной датой фазы В следует считать 50/70 гг. н. э. Что касается ее конечной даты, то она немногим более ранняя, чем дата финала ступени В₂ европейской хронологии (170 г. н. э.): во всяком случае, позднесарматские памятники не появляются раньше середины II в. н. э.

Ряд сопоставимых фактов — прекращение жизни на позднескифских городищах Нижнего Днепра и гибель фортов Ольвийского государства, события 157 г. н. э. на дунайской границе и археологический материал — позволяют предполагать, что начало II периода (вторая половина II — IV в. н. э.) приходится на время правления Антонина Пия, а точнее на 150-е гг. н. э. В это и последующее время происходит почти полная смена сарматской археологической культуры региона. Доминирующими становятся основные погребения в прямоугольных ямах и подбойных могилах с ориентацией в северном секторе; редкие впускные погребения оставлены скорее всего потомками населения I периода. Эта культура сформировалась смешением местных племен (роксолан) с восточными мигрантами — носителями поволжско-донской позднесарматской куль-

¹ В одной из первых разработок этой темы [Симоненко, 2001, с. 77–78] буквенные индексы этапов были неудачно обозначены на кириллице (Б и В), что может создать определенные трудности для латиноязычных читателей и публикаций. В окончательном варианте предложена замена Б на В, а В на С [Симоненко, 2004, с. 157].

туры «длинноголовых всадников» при участии переселенцев со Среднего Дона (население, оставившее там могильники типа Чертовичского и Писаревского). Впрочем, типичных памятников этой культуры в Северном Причерноморье почти нет (могильник Шевченко, территориально близкий донским). Сложные вопросы генезиса позднесарматских памятников Северного Причерноморья еще ждут своего исследователя.

II период делится на две фазы — начальную и финальную. Начальную фазу (C1) диагностируют курганные могильники типа Холмское — Старые Куконешты с квадратными и прямоугольными рвами и без них, немногочисленные грунтовые могильники и впускные погребения потомков прежнего населения. Среди хроноиндикаторов — фибулы с высоким приемником, подвязные 4- и 5-го вариантов I серии, сильнопрофилированные, западных и причерноморских типов. К надежным хроноиндикаторам следует отнести зеркала-подвески Хазанов IX с орнаментированной обратной стороной, длинные мечи без перекрестья, стеклянные кубки Айсингс 44, некоторые типы щитковых пряжек и наременной гарнитуры, подвески-«бигуди», амфоры «неапольского» типа. В сочетании с новым погребальным обрядом они определяют рамки этой фазы в пределах второй половины II — первой половины III в. н. э., что в общих чертах синхронно ступени C₁ римского времени европейской хронологии.

Финальная фаза II периода (C2) начинается во второй половине III в. н. э. с приходом очередной волны мигрантов с востока — той части алан-танаитов, которые стали в Северном Причерноморье европейскими аланами [Симоненко, 2001, с. 89–90]. Их памятники — курганные могильники с глубокими катакомбами и подбоями в Нижнем Подунавье. Катакомбы левобережных степей, восточнее ареала черняховской культуры, оставлены западной ветвью алан-танаитов.

Фаза C2 подразделяется на две подфазы. Хроноиндикаторами первой (C2a) являются лучковые подвязные фибулы 1- и 3-го вариантов III серии, амфоры «танаисского» типа, умбон Кожень, полихромные украшения «сердоликового» стиля, зеркала типа Чми-Бригещио. Дата ее может быть определена в пределах второй половины III — первой половины IV в. н. э. В европейской шкале ей соответствуют ступень C₂ (260–290 гг.) и начало ступени C₃.

Прогнутые подвязные фибулы «черняховской» серии, костяные гребни, амфоры «инкерманского» типа, стеклянные кубки Айсингс 106d, украшения в стиле клуазонне, пряжки и наременная гарнитура тех же, что и на подфазе C2a, типов встречены в наиболее поздних комплексах подфазы C2b, синхронизирующихся с концом ступени C₃ европейской шкалы (350/380 гг.).



Рис. 90. Хронология сарматской эпохи в Северном Причерноморье:
 1 — раннесарматская культура; 2 — среднесарматская культура; 3 — позднесарматская культура; 4 — миграции и походы сарматских племен

Таким образом, предлагаемая периодизация сарматских памятников Северного Причерноморья имеет следующий вид (рис. 90).

I период: фаза А1 — II в. до н. э.; фаза А2 — конец II — I в. до н. э.; фаза А3 — первая половина I в. н. э.; фаза В (с горизонтом памятников «восточной волны») — вторая половина I — середина II в. н. э.

II период: фаза С1 (начальная) — вторая половина II — первая половина III в. н. э.; фаза С2 (финальная): подфаза С2а — вторая половина III — середина IV в. н. э.; подфаза С2b — вторая половина IV в. н. э.

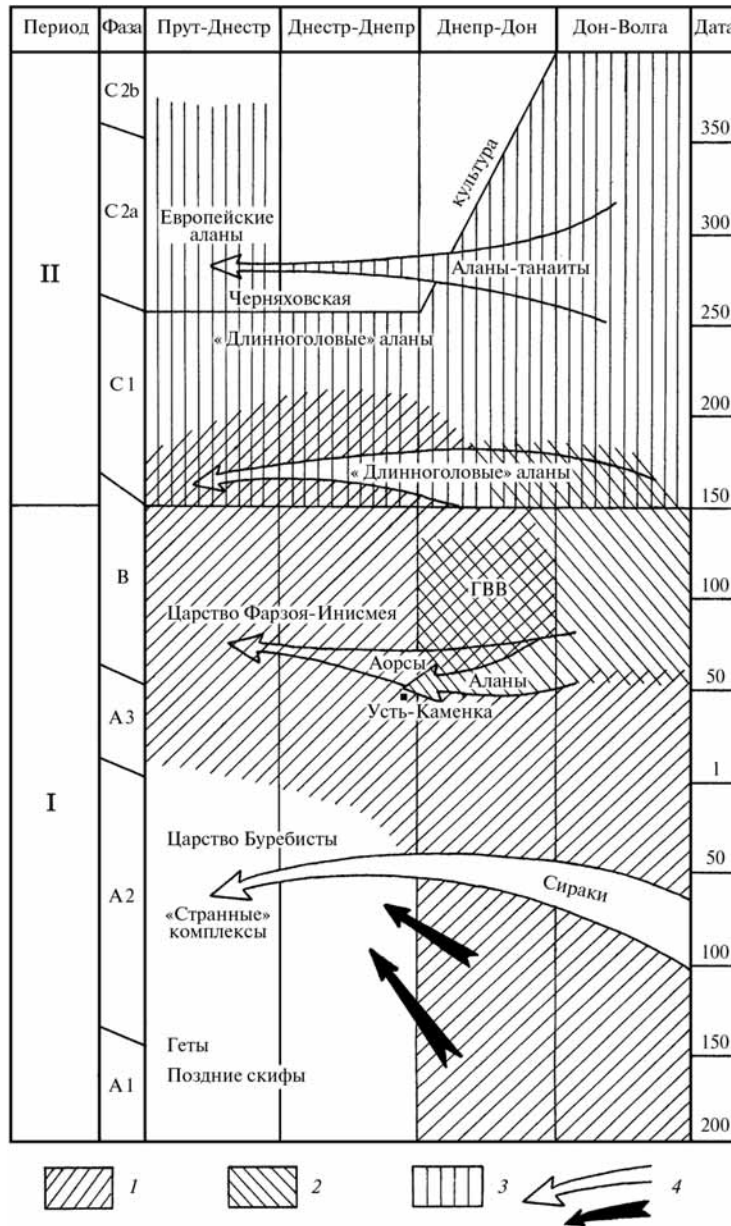
Предложенная номенклатура — не копирование европейских схем, а заимствование их удачных сторон: нейтральные цифровые и буквенные индексы периодов и фаз исключают терминологическую путаницу, и понятия «раннесарматская», «среднесарматская» и «позднесарматская» должны будут применяться по прямому назначению — как обозначение археологической культуры. Впрочем, из-за заложенного в первой части этих слов временного значения недурно бы отказаться и от них: культурам требуются какие-то иные названия. В этом смысле старые термины «прохоровская», «суловская» или им подобные не так уж неудачны и более приемлемы для наименования археологической культуры.

ЗАКЛЮЧЕНИЕ

Волны импорта к сарматам Северного Причерноморья

Римский импорт в варварских памятниках европейского Барбарикума объединяется в достаточно компактные хронологические группы. Иными словами, импортные изделия поступали к варварам в определенных временных интервалах некими волнами, по определению Рышарда Волонгевича [Wołagiewicz, 1970, s. 121]. Исследователь назвал их «чешской», «словацкой» и т. д., по месту поступления волн. Эти названия были скорее рабочими, ибо они не совсем точно отражали суть явления, его историческое содержание. Правильнее было бы увязывать названия волн с теми историческими событиями, в результате которых импорты попадали к варварам.

Б. А. Раев [Раев, 1992, с. 78–79] выделил волны поступления импортов к сарматам Нижнего Дона, Прикубанья и Предкавказья. По его мнению, наиболее ранняя группа (металлическая и стеклянная посуда позднего Латена, кельтское оружие) датируется I в. до н. э. и связана с участием сарматов в войнах Митридата Евпатора и Фарнака. Вторая волна (конец I в. н. э.) есть следствие аланского похода в Закавказье в 72 г. н. э. Походами аланов в 114 и 134 гг. и во второй половине II — начале III в. н. э. Б. А. Раев объясняет третью и четвертую волны импортов, представленные провинциально-римскими металлическими и стеклянными сосудами периода V_2 европейской хронологии и их более поздними кавказскими репликами. Поступление импортных изделий во второй половине III — IV в. н. э., по мнению исследователя, уже не связано с аланскими походами.

Изучение импортных вещей показало, что к сарматам Северного Причерноморья они также попадали в течение относительно короткого промежутка времени в результате определенных исторических событий. Первая волна импортов датируется концом II — первой третью I в. до н. э., что совпадает с фазой D_1 позднего предримского времени по К. Годловскому. В ее составе — ситилы Баргфельд, шлемы Монтефортино и псевдоаттические, латенское оружие и воинское снаряжение, позднеэллинистическая металлическая и керамическая посуда. Таким образом,

в первой волне преобладают позднеэллинистические малоазийские и латенские импорты. Большинство этих вещей попало в Сарматии скорее всего во время правления Митридата Евпатора, когда сарматы активно контактировали с Понтом. Поэтому первую хронологическую волну импортов предлагается называть «митридатовой».

Вторая — наиболее многочисленная — волна (бронзовая и серебряная посуда Эггерс 70, 100, 102, 124, 137, 140, 142, 144, 155, 160, 168, 169, малоазийский красный лак, фибулы, итальянские зеркала, стекло миллефиори и дутая посуда Айсингс 6, 14, 28b, 52c, полихромные драгоценности, египетский фаянс и алебастровые флаконы, пиксиды и проч.) датируется второй половиной I — серединой II в. н. э. и синхронизируется в целом со ступенью V_2 европейской хронологии.

Историческое содержание ее сложное. Судя по составу комплексов и их топографии, часть импортов (раннеримские шарнирные фибулы, стекло миллефиори, бронзовые миски Эггерс 70 и тазы Эггерс 100, пиксиды, алебастровые сосуды, египетский фаянс) появилась в Северном Причерноморье с их владельцами — сарматами «восточной волны», перекочевавшими сюда с Подонья — Поволжья во второй половине I в. н. э. А вот к ним она попала скорее всего из Танаиса и Азиатского Боспора. Краснолаковая керамика, синопские амфоры, античные драгоценности, возможно, бесцветное стекло поступали к сарматам скорее всего из причерноморских античных центров (Ольвия времени «царства Фарзоя», Тира, Боспор) на протяжении всего рассматриваемого периода. Паннонские и дакийские фибулы, бронзовые сосуды и сервизы, итальянские зеркала и другие вещи провинциального происхождения стали результатом активизации римско-сарматских контактов на дунайской границе при Флавиях и первых Антонинах. Таким образом, вторую волну римских и провинциальных импортов в Северное Причерноморье возможно называть «римско-боспорской».

В погребениях с импортами этой волны встречаются более ранние вещи, попавшие к сарматам, судя по их дате, еще в I в. до н. э. Это серебряные ойнохоя из Соколовой Могилы, чаша из Цветны, килик и чаша из Ногайчинского кургана, драгоценности из этого погребения и некоторых других могил (Старая Осота, Сватова Лучка). Впрочем, не исключено, что они хранились у их первых хозяев, а сарматы получили эти вещи в то время, которым датируются комплексы с ними (поздний I и начало II в. н. э.): такие тонкости установить мы не в силах.

Третья хронологическая группа импортов (вторая половина II — первая половина III в. н. э., ступень C_1 европейской хронологии) представлена стеклянными кубками Айсингс 44 и фиалами Эггерс 216, провинциальными шарнирными фибулами и фибулами с высоким приемником,

поздним красным лаком. Историческая канва поступления этих вещей — события Маркоманнских войн. Именно тогда сарматы Северо-Западного Причерноморья активно контактировали с Дакией, Паннонией, Фракией и другими балкано-дунайскими провинциями. Эту волну можно называть «маркоманнской».

Наиболее поздняя группа (украшения в технике клуазонне, стеклянные кубки Айсингс 106d), подразделяющаяся на две подгруппы, отражает контакты сарматов с поздней империей и ее федератами на ступенях С₂ и С₃ европейской хронологии, и эта волна может быть названа «позднеримской».

Нетрудно заметить, что выделенные мной и Б. А. Раевым волны поступления импортов в отдельных моментах совпадают. Можно поспорить по поводу нижней даты первой волны, которую диагностируют, в частности, ситулы Баргфельд, датирующиеся в целом II—I вв. до н. э. Не исключено, что импорты первой волны попали к сарматам во время Митридатовых войн [Раев, Симоненко, Трейстер, 1990, с. 124]. Однако, судя по крымским материалам, начало активных контактов с понтийскими галатами (от которых кельтские вещи и попадали к сарматам) относится еще ко времени Скилура. «Римско-боспорская» волна импортов в Северное Причерноморье имеет несколько иную природу, нежели синхронная ей вторая волна Б. А. Раева, однако обе они связаны с аланами (первая в меньшей, вторая в большей степени). Волны импортов позднесарматского времени в Северное Причерноморье и Азиатскую Сарматия имеют разную историческую основу.

SUMMARY

Pre-roman and roman imports in the sarmatian graves of Ukraine

The sophisticated study of Sarmatian cultural and historical community is impossible without working out of the detailed chronology of Sarmatian antiquities. The typological variety of the artifacts characteristic for this culture gives a bright opportunity for distinguishing the chronological indicators. The successful decision of this problem also contributes to the understanding of historical and cultural situation in Sarmatian time. From the moment of their appearance in the North Pontic region and up to the end of their history, Sarmatians had close contacts with the neighbouring states: North Pontic Greek polises and the Roman Empire. It was from here that Sarmatians got import ware: fibulae and other attributes of the costume, ceramics, metal and glass vessels, jewellery, some types of weapons. The chronology of these items is worked out well and can be used as a basis for chronological studies considering Sarmatian culture.

Pre-Roman and Roman goods from Sarmatian graves are the archaeological reflection of Classic cultural impact on Sarmatians of the North Pontic region. For the first time they were found already in the 19th cent. and up to date compose a numerous category which has to be studied thoroughly. However, there is an appreciable disproportion between the accumulation of the material and its research. The only resumptive work where less than the half of materials available for today was collected — the book by V. V. Kropotkin — was published in 1970, but because of long editorial preparation it became old-fashioned already then. A part of the objects of the Roman import goods from Sarmatian graves of the North Pontic region was published in some articles of A. I. Meliukova, M. I. Viazmitina, E. V. Makhno, V. I. Kostenko etc. But not being the basic purpose and subject of the research, Roman import goods in some publications are presented inexpressibly and poorly documented. The most part of the materials (especially from recent excavations) is unpublished and kept in the museums and various scientific institutions of many cities of Ukraine and Russia.

Thus, practically there is no precise notion in the modern science about the structure of the Roman import in Sarmatian culture of the North Pontic region, about the stages and ways of its arrival, about the role of the Roman cultural influence on the Sarmatians of this region. Correspondingly, working out the chronology of the Sarmatian culture and correlation of the results with the system of the European chronology based just on Roman imports are impossible without the resolving of these questions. This work is especially urgent now that similar research is carried out by the scholars of Czech Republic, Poland, Hungary, Slovakia and other countries the territories of which were included in the Roman Age into the sphere of the Roman cultural influence.

Present book is the result of the common research project of Eurasian Abteilung of Deutsches Archäologisches Institut and Institute of Archaeology of Ukrainian National Academy of Science in 1999–2002 by financial support of Deutsche Forschungsgemeinschaft. I would like to express my great gratitude and appreciation for the productive cooperation to Prof. Dr. Hermann Parzinger (the First Director of Eurasian Abteilung and later the Praesident of Deutsches Archäologisches Institut), Dr. Anatoly Nagler, Dr. Jochen Fornasier, Dr. Ulla Lund Hansen (Saxo-Institutet Københavns Universitet), Prof. Dr. Irina Zasetkaja and Prof. Dr. Mark Shchukin (State Hermitage), Dr. Denis Zhuravlev and Mr. Kirill Firsov (State Historical Museum), Dr. Boris Raev (South Research Centre of Russian Academy of Science), Dr. Ivan Marchenko (Kuban State University), Dr. Vladimir Romashko (Dnipropetrovsk National University), Dr. Sergej Koltukhov (Crimean branch of the Institute of Archaeology of UNAS), Mrs. Ljudmila Strokova and Elena Podysotska (Ukrainian Historical Treasures Museum), Mrs. Eugenia Redina (Odessa Archaeological Museum). Personal gratitude to Mrs. Yana Vinogradskaja and Mr. Alex Savin for the beautiful pictures.

In museums and research institutions of Ukraine and Russia I have selected 144 assemblages involving Roman import (378 gold, silver, bronze, iron, glass, ceramic etc. items) of several categories. The most numerous is pottery: amphorae, grey-clay ceramics, terra nigra, red-slip pottery. The latter have been found in every fourth grave. The red-slip pottery complex includes bowls, plates, cups, dishes, figured pots produced mainly in Asia Minor. This category of ware needs the separate analysis and here is only collected to catalogue.

Import weapons are rare and presented by scabbard-terminal of the gladius of Pompeii type (Dolyniany) and helmets of Montefortino type (Marievka, Belenkoe, Veselaya Dolina, Privilla, Melitopol).

Among the imported fibulae there are Early Roman ones of Aucissa type (6 pieces), with a button on the end of the needle-holder and an ornamented back (3 pieces), with an open-work needle-holder (2 pieces), brooches (4 pieces). Strongly profiled fibulae of Western and North Pontic types (21 pieces), fibulae

with high plate needle-holder, late variants of hinge fibulae (Scharnierfibula) are well presented. A gold fibula inlaid by carnelian in cloisonne technique from Frikatsei is unique.

Italic and Roman provincial mirrors in Sarmatian graves are presented by the items of two types: with a disk decorated by concentric circles (3 pieces) and rectangular ones (4 pieces).

The buckles of «Marcomannic» type or Raddatz type C (5 pieces) and with are imports or represent copies of Roman originals.

Series of metal vessels are rather representative. The silver vessels are presented by unique jugs of piece-work (Sokolova Mogila, Vesnianoe), kantharoi of Thracian production (Sokolova Mogila, Zaprudie), Late Hellenistic cups (Tsvetna, Vesnianoe, Velikoploskoe) and beakers of rare forms (Chuguno-Krepinka, Aktovo).

Bronze jugs of Eggers type 124 (Tsvetna), Radnoti type «Gegliederte kanne» (Chuguno-Krepinka) and Blechkanne (Chuguno-Krepinka, Pavlovka, Konstantinovka, Kotlovina) are prevailing. The latter belong to Straldja variant by B. Raev who has proved their Thracian production. The Late La Tène situlae are not numerous (Marievka, Veselaya Dolina). Bronze dippers of Eggers types 137 (Tsvetna), 140 (Krasnopolka, Shchuchinka, Troyany), 142 (Novo-Petrovka), 144 (Chuguno-Krepinka) and basins of Eggers types 70 (Ust-Kamenka) and 100 (Verbki, Pavlovka, Chuguno-Krepinka, Konstantinovka) are common. The finds of bronze patera of Eggers type 155 (Petriki), strainer of Eggers type 160 (Chuguno-Krepinka) and cup of type Z 2134 after S. Tassinari (Bashtechki) are individual.

In the Novo-Podkriazh and Shevchenko cemetery sheet bronze cauldrons of Thracian type Debelt are found.

Among the glass vessels cups and jugs prevail. Three cups of the same type produced in Central Europe come from the Late Sarmatian cemeteries Nagornoe and Khadzhide-2. The conical cups (Isings type 106d) are found in later graves in Dmukhailovka and Shabolat, the jug Isings type 52c in Mikhailovka. Among the toilet pots are balsamarii of Isings type 28b (Primorskoe) and 6 (Mayaki) were found.

Gold and polychrome decorations: necklaces, bracelets, ear-rings, rings with mountings from precious and semi-precious stones (ruby, garnet, emerald, topaz) and beads and scarabs made from Egyptian faience are numerous.

To usual finds belong bone pyxises and the details of toilet cases.

Among the unique artifacts the fans (Sokolova Mogila), bronze and bone statuettes and masks (Sokolova Mogila, Chuguno-Krepinka), scales, details of Greek objects incomprehensible for Sarmatians (for example, the bone terminal of the stylus from Sokolova Mogila) could be mentioned, which were used as amulets.

The figure ram-shaped vessel from Balki was probably imported from Asia Minor or Knid. The light clay Late Hellenistic pseudo-Coan and Early Roman Heracleian amphorae prevail in the Middle Sarmatian graves, in the Late Sarmatian ones the amphorae of Late Roman types («Neapolis type», «Tanais type», Foplímpopoli) were found.

The items under study could have been combined into the rather compact chronological groups. The similar groups in Central European Barbaricum were named by R. Wołagiewicz the waves («Czech», «Slovakian» etc.). I consider this nomenclature expedient to be continued but the name of waves I decided to connect with definite historical events due to which the import just came to Sarmatia. The first wave including Late La Tène situlae and weapons, Montefortino type helmets, Late Hellenistic metal and ceramic ware, polychrome jewelry, dates to the late 2nd — first third of the 1st cent. BCE which corresponds with the phase D₁ of the Late Pre-Roman time according to K. Godłowski. These items came to Sarmatia, most probably, during Mithridates VI Eupator's rule, when Sarmatians actively contacted Galatians. Therefore the first wave of import I propose to call «Mithridatian» one.

The second — most numerous — wave (bronze and silver ware of Eggers types 70, 100, 102, 124, 137, 140, 142, 144, 155, 160, 168, 169, Near Eastern silver jugs, red-slip pottery, fibulae, mirrors, millefiori glass and blown glass ware of Isings forms 6, 14, 28b, 52c, Egyptian faience and alabaster flasks, pyxises etc.) dates to the second half of the 1st — middle 2nd cent. CE and could have been correlated with the phase B₂ of the Roman time. Its historical content is complicated. Judging to the composition of assemblages and their topography a part of import goods (Early Roman hinge fibulae, millefiori glass, bronze basins of Eggers type 70, silver jugs, pyxises, alabaster flasks, Egyptian faience) was brought to the North Pontic area by the owners — Sarmatians of the «Eastern wave» who roamed here from Asian Sarmatia in the middle 1st cent. CE. Following to M. Shchukin I connect this roaming with the Roman-Bosporan war in 45–49 CE and its results. Numerous red-slip pottery, amphorae, probably, colorless glass came to Sarmatians from North Pontic Greeks (Olbia, Tyras, Bosporan kingdom) during the whole period under discussion. The coming in of Pannonian and Dacian fibulae, bronze vessels, mirrors and other items of European origin could have been connected with the intensification of contacts between Romans and Sarmatians on the Danube frontier under Flavii and first Antonini. Thus the second wave of Roman and provincial import to be called «Roman-Bosporan». One of its peculiarity is the long use of some items — the early chronological indicators (fibulae of Aucissa type, jugs of type Randz and Gegliederte Kanne, dipper of Eggers type 144 with stamp Picus of Flavii time) were uncovered in the assemblages which date to the 50–100 years later them.

The third chronological group (second half of the 2nd — first half of the 3rd cent. CE, phase C₁ of European chronology) consists of the glass cups of Isings form 44 and goblets of Sorokina form A14/16, provincial hinge fibulae and fibulae with high needle-holder, red-slip pottery. The historical background of the arrival of these items are the events of Marcomannic wars therefore I propose to call this wave «Marcomannic» one.

At last, the latest group of import (shield-boss of Kozeń type, decorations of cloisonné technique, glass cups of Isings form 106d) which could be divided to two sub-groups reflect the contacts of Sarmatians with Late Roman Empire and its foederati during the phases C₂ and C₃ of European chronology, and this wave could be called «Late Roman» one.

Луганская область

**ПОЗДНЕЭЛЛИНИСТИЧЕСКИЕ И РИМСКИЕ
ИЗДЕЛИЯ В САРМАТСКИХ ПАМЯТНИКАХ
СЕВЕРНОГО ПРИЧЕРНОМОРЬЯ
(каталог памятников)**

Полтавская область

1. Село Павловка Кобелякского района, разрушенное погребение в кургане. Впускное парное. Один из скелетов ориентирован на СЗ. В составе инвентаря бронзовые котел, кувшин (1), таз (2), железный меч, стеклянные сосуд (3) и бусы.

1. Бронзовый кованый кувшин. Венчик типа ойнохои с овальным сливом. Горло коническое, корпус асимметрично-биконический, дно широкое, плоское. На дне следы трех свинцовых ножек. Крышка утрачена. К венчику и плечу прикреплены петлевидная высокая изогнутая литая ручка. На верхнем изгибе — высокий, отходящий вверх и назад отросток. Над верхним атташем в форме «крыльев» с угловатым внешним контуром расположен полукруглый выступ с шарниром, куда крепилась крышка. Частично сохранился профилированный треугольный в сечении стержень с отверстием для крепления крышки. Ручка треугольная в сечении, граненая. Нижний атташ сердцевидный, с длинным выступом. Диаметр корпуса 16,7, дна 8,5, высота сосуда 20 см (рис. 43, 1).

Полтавский областной краеведческий музей, инв. № ПКМ21174, А. 2041.

2. Бронзовый кованый таз типа Эггерс 100. Венчик уплощен, отогнут под прямым углом, профилирован изнутри и снаружи фрезерованными линиями. Корпус полусферический, поддон кольцевой, профилирован снаружи и изнутри рельефными концентрическими кругами. Дно слегка вогнуто к центру. Ручки не сохранились. Диаметр венчика 30, дна 10, высота сосуда 10,75 см (рис. 33).

Полтавский областной краеведческий музей, инв. № ПКМ13146, А. 1356.

3. Стекланный флакончик «с широким горлом и выпуклым корпусом высотой 5–6 см», разбит при находке. Возможно, бальзамарий типа Айсингс 6.

Супруненко, 1994, с. 63, 65.

2. Село Привилля Лисичанского района, курган 1. В насыпи кургана найден шлем (1).

1. Бронзовый кованый шлем типа Монтефортино с колоколовидной тульей, край которой дуговидно выгнут, имитируя утолщение (рис. 6, 1, 2). Назатыльник неширокий, с отверстием диаметром 0,5 см посередине (рис. 6, 3, 5). В центре фронтальной части тульи — такое же отверстие (рис. 6, 4, 6). По бокам тульи — по два отверстия диаметром 0,6 см для петель шарниров нащечников. Край тульи орнаментирован резцом: в центре фронтальной части — две косые насечки, расположенные углом, а вокруг отверстия на фронтальной части — четыре короткие насечки, расположенные ромбом; на расстоянии 5 см от боковых отверстий в направлении фронтальной части — по одной косой насечке, такие же насечки — у начала назатыльника; в центре назатыльника, под отверстием, — две косые насечки, расположенные углом. Выше назатыльника по окружности тульи — три линии, нанесенные не совсем уверенной рукой (линии не всегда параллельны, пересекаются в точке схождения). Между ними — два ряда редких косых насечек, образующих шевронный орнамент (рис. 7, 3а).

Навершие отлито из более темного, чем тулья, металла (рис. 7, 3). Изнутри имеются следы прикрепления навершия к тулье путем литья. Кнопка навершия округло-коническая, сплошная, на вершине — углубленная точка. Украшена врезным, сильно затертым орнаментом — горизонтальная линия по основанию и отходящие от нее вверх длинные арки. Тулья слегка помята, треснула по линии основания назатыльника. Размер тульи 23 × 20, высота 19,5 см.

Мариупольский краеведческий музей, инв. № КП-49575/2518-АРХ.

Simonenko, 2008, S. 55, Taf. 3, 3¹; Симоненко, 2010, с. 143–144, рис. 116, 2; 117; 118.

3. Село Войтово Станично-Луганского района, курган 2, погребение 1. Основное в прямоугольной яме. Ограблено. В составе инвентаря фрагменты железных меча и наконечника копья, трехлопастный черешковый наконечник стрелы, оселок, гончарный сосуд (1).

1. Краснолаковый кубок. Венчик заостренный, высокий, дуговидного профиля, резко отделен от сферического корпуса и подчеркнут врезными линиями. Поддон низкий кольцевой, ручка петлевидная, ленточная. По плечикам штампованный орнамент из подковообразных

¹ В каталоге ссылки на работу [Simonenko, 2008] даются в двух случаях: если в ней предмет опубликован впервые или при отсутствии его воспроизведения здесь.

фестонов, окаймленных каплевидными насечками. Покрыт оранжево-красным лаком. Диаметр венчика 9, дна 5,5, высота сосуда 10 см.

Фонды ИА НАНУ.

Simonenko, 2008, S. 73, Taf. 71, 2b.

4. Село Сватова Лучка (ныне Сватово, районный центр), курган 3, погребение 1. Основное в квадратной яме. Скелет женщины лежал вытянуто на спине, головой на Ю. В составе инвентаря ожерелье (1), лепная и гончарная керамика, золотые бляшки и нити от расшивки одежды и обуви, браслеты из золотых бусин, два зеркала.

1. Золотое полихромное ожерелье. Состоит из десяти коробчатых гнезд: в центре два каплевидных, соединенных шарниром, по обе стороны от них по четыре овальных, соединенных шарнирами с центральными и между собой. Во всех гнездах вставки алмандиновых кабошонов в глухих кастах; касты центральных каплевидных вставок обрамлены рядом зерни. Центральные гнезда обрамлены жемчужинами на припаянных к краю гнезда золотых штифтах, увенчанных пирамидками зерни. Жемчужинами оканчиваются и штифты шарниров, соединяющих боковые гнезда. К двум крайним гнездам на шарнирах прикреплены плоские ленты из нескольких рядов золотых цепочек, оканчивающихся поперечными обоями с напаянными на них колечками. Длина ожерелья 28 см (рис. 58, 2).

Местонахождение неизвестно.

Трефилов, 1905, с. 137.

Донецкая область

5. Село Чугуно-Крепинка Шахтерского района, курган 2, погребение 1. Раскопки С. Н. Санжарова в 1984 г. Впускное в яме с подбоем. Скелет женщины ориентирован на С. В составе инвентаря золотые гривна с инталией (1), перстни, флакон, серьги, нашивные бляшки и трубочки, деревянный сосуд с золотыми обкладками венчика, оселок, бронзовые сосуды: два кувшина (2, 3), таз (4), ковш (5), цедилка (6), серебряные стаканы (7), два котла, бронзовая (8) и железная фибулы, бронзовые позолоченные маски (9) и весы (10), железные ножи, топор-шестопер и ножницы, деревянная туалетная шкатулка с железными оковками (11), биллоновое китайское зеркало, гончарный сосуд, многочисленные амулеты из бронзы, раковин, камня и горного хрусталя, остатки золотой парчи.

1. Золотая гривна из тонкого прута с замком в виде петли и крючка (рис. 62, 1; цв. вкл., рис. 18). На гривну одет овальный медальон с двумя рифлеными петельками. Он состоит из темно-красной сердоликовой инталии, заключенной в золотую оправу, внешняя сторона которой

декорирована сердцевидными вставками зеленой эмали в напаянных кастах (цв. вкл., рис. 18a). На гемме изображена мужская фигура (Дионис?) вправо, с поднятой левой рукой, из которой падает вниз какой-то предмет. В опущенной правой руке, кисть которой задрапирована одеждой, — тирс. На голове — венок с развевающимися за спиной лентами. Лицо округлое, одутловатое. Тело ниже поясницы задрапировано в складчатый хитон. Персонаж смотрит вниз, где у его ног справа полулежит обнаженный мужчина с поднятой в жесте мольбы правой рукой (сатир? Персонаж из свиты Пана?). Справа над ним — голова козла. Стоящий персонаж ногами попирает лежащего, а складки хитона спускаются на подвернутые ноги последнего. Слева от стоящего персонажа, под его правой рукой, — улитка (?). Кончики пальцев и носов персонажей, звенья венка, рога и глаза козла, кончики рожек улитки и концы складок одеяния оформлены круглыми лунками (Rundperlstil). Техника резьбы высокая (рис. 62, 1a; цв. вкл., рис. 18a). Диаметр гривны 17, сечение 0,3, размер медальона 2,6 × 1,8 см.

МИДУ, инв. № АЗС-3802.

2. Бронзовый кованый кувшин (рис. 41; цв. вкл., рис. 8). Венчик манжетовидный, украшенный гравированным киматием. Горло вогнуто-цилиндрическое, плавно переходящее в овальный корпус. По плечикам орнаментальный фриз, образованный двумя парами врезных линий, между которыми размещены гравированные наклонные удлиненные «лепестки», сгруппированные по шесть и разделенные свисающими удлиненными треугольниками. Дно сплошное, украшенное концентрическими кругами. Верхний атташ ручки дуговидный, оканчивающийся стилизованными лебедиными головками. В центре его вертикальный спиральный завиток. Начало ручки окаймлено двумя волютами, завершающимися декор атташа. Ручка по вертикальной оси профилирована ребром, поперечной полосой киматия, а ниже их — двумя гравированными секторами, переходящими в нижний атташ в виде головы Пана с бараными рогами. Поверхность позолочена. Диаметр венчика 8,5, дна 7,4, высота сосуда 21,3 см.

МИДУ, инв. № АЗС-3830.

3. Бронзовый кованый кувшин (рис. 42; цв. вкл., рис. 9). Венчик типа ойнохои с овальным сливом и крышкой. Горло вогнуто-цилиндрическое, корпус асимметрично-биконический, дно широкое, плоское. Крышка в плане повторяет форму венчика, украшена стилизованной фигурой утки, подвижно прикреплена к атташу с помощью стержня. Верхний атташ в плане в форме трилистника, от него под прямым углом отходит трапециевидный, прилегающий к горлу манжет, прикрепленный двумя заклепками. Нижний атташ — сердцевидный, конец его оформлен в виде

прямоугольного, слегка расширяющегося выступа. Ручка дуговидно изогнута, в месте изгиба от нее вертикально отходит плоский ромбовидный отросток, оканчивающийся шариком. В сечении ручка сначала плоская, затем полукруглая, после изгиба — квадратная. Диаметр корпуса 18, дна 11, высота сосуда 22 см.

МИДУ, инв. № АЗС-3836.

4. Бронзовый кованый таз Эггерс 102 (рис. 36; цв. вкл., рис. 6). Венчик плоский, отогнут под прямым углом, профилирован изнутри и снаружи фрезерованными линиями. Корпус полусферический, поддон кольцевой, профилирован снаружи рельефными концентрическими кругами, изнутри — врезными. Ручки омеговидные, разделенные посередине тремя рельефными кольцевидными муфтами, с атташами в виде стилизованных лебединых головок. На внутренней поверхности дна — полустертое латинское клеймо DVSF. Диаметр венчика 26,5, дна 8,4, высота сосуда 9,5 см.

МИДУ, инв. № АЗС-3832.

5. Бронзовый ковш Эггерс 144 (рис. 31; 32, 1, 1а). Венчик заостренный, дуговидный в сечении, отогнут под острым углом. Изнутри подчеркнут врезной линией. Корпус реповидный, резко сужающийся ко дну. Поддон кольцевой, профилированный концентрическими рельефными и врезными кругами. Отделен от корпуса двумя невысокими уплощенными валиками, образованными фрезерованными линиями. Два таких же валика нанесены на плечики, между ними врезной орнамент из арковидных фигур, чередующихся со сгруппированными в треугольники кругами. Ручка оканчивается круглым завершением с отверстием посередине. По краям отверстия и завершения ручки — пояски киматия, на завершении — полустертое латинское клеймо PICVSF. Переход ручки в завершение украшен врезными кругами, сгруппированными треугольником. Диаметр венчика 21, дна 13, длина ручки 15,5, высота сосуда 10,5 см.

МИДУ, инв. № АЗС-3831.

6. Бронзовая цецилка Эггерс 160 (рис. 32, 2; 2а–б). Венчик плоский, отогнут под прямым углом. Корпус полусферический. Ниже венчика — врезная линия. Мелкие отверстия образуют по стенкам два ряда зигзага, заключенных между тремя горизонтальными линиями, ниже их, по придонной части, отверстия расположены 15 радиальными линиями. Ручка весловидная. Поверхность позолочена. Диаметр венчика 10,5, длина ручки 15,5, высота сосуда 6,5 см.

МИДУ, инв. № АЗС-3829.

7. Четыре серебряных стакана (рис. 22, 1–5). Венчик заострен и резко отогнут. Корпус цилиндрический, дно плоское, с вдавленным центром. На стенке каждого стакана гравированная тамга в виде Т-образной фигуры с загнутыми концами перекладки и стержня. Тамга нанесена

параллельными контурными линиями, пространство между которыми заштриховано. Диаметр венчика 10, дна 8, высота сосудов 6 см.

МИДУ, инв. № АЗС-3813–3816.

8. Сильно профилированные фибулы западного типа:

а) бронзовая. Спинка короткая, коленчатая, ближе к середине и у основания приемника украшена двумя биконическими бусинами. Приемник утрачен, у основания спинки крючок для тетивы. Пружина 12-витковая, с верхней тетивой. Длина 1,5 см (рис. 10, 9);

б) железная. Спинка короткая, у основания и после перегиба украшенная двумя биконическими бусинами. Ножка длинная, со сплошным приемником (утрачен), украшенным на конце бусиной. Пружина длинная, с верхней тетивой. Длина 5 см.

НМИУ, инв. № БД6004, 6005.

9. Три литые бронзовые маски:

а) мужской персонаж с длинными прямыми волосами, уложенными на лбу двумя локонами и свисающими на щеки прядями. На лбу две горизонтальные морщины. Зрачки углублены, а белки инкрустированы серебром, что придает взгляду живость и разумность. Кончик прямого носа утрачен. Рот полуоткрыт, в виде сквозного отверстия. Щеки одутловатые, подбородок округлый. На голове — фригийский колпак, что выдает в персонаже Аттиса. Обратная сторона маски гладкая, профиль дугообразный, при этом верхняя часть головы утолщена. Внешняя поверхность маски позолочена. Размеры 5 × 4,5 см (рис. 79, 1).

МИДУ, инв. № АЗС-3833;

б) маска трагического актера. Прическа в виде валика надо лбом и двух кос, свисающих на щеки, косыми насечками переданы заплетенные волосы. Рельефные брови изогнуты острыми углами, глаза большие, с толстыми веками и углубленными зрачками. Нос толстый, короткий. Рот в виде сквозного округлого отверстия, широко открыт, с толстыми губами. На лбу, в точке схождения бровей, и по краям на локонах — три круглых сквозных отверстия. Обратная сторона плохо обработана, профиль маски дугообразный, верхняя часть головы утолщена. Размеры 3,7 × 4 см (рис. 79, 2).

МИДУ, инв. № АЗС-3834;

в) маска в виде головы мужчины. Прическа на прямой пробор, уложена локонами, переданными волнистыми гравированными линиями, волосы спускаются на заостренные уши. Лоб высокий, брови слегка нахмурены, придавая лицу серьезное, даже несколько сердитое выражение. Веки и зрачки рельефно выделены. Нос прямой, с раздутыми ноздрями, рот небольшой, губы пухлые. Щеки одутловатые, подбородок выделен. Голова сделана в технике круглой скульптуры, полая, на теме-

ни и в ушах — сквозные круглые отверстия. Судя по острым ушам, это персонаж из свиты Пана. Размеры 4,2 × 3,5 см (рис. 79, 3).

МИДУ, инв. № АЗС-3835.

Золото степу. Археологія України, 1991, с. 329.

10. Бронзовые весы. Коромысло прямое, круглое в сечении, слегка утолщено в центре, оканчивается двумя петлями с подвижно закрепленными в них колечками для подвешивания чашек. В центре коромысла петля с подвижно закрепленным колечком. Чашки круглые, слегка вогнутые, с четырьмя отверстиями для подвешивания. Длина коромысла 20, диаметр чашек 4,8 см (рис. 81, 2).

НМИУ, инв. № Б8300.

11. Фрагментированные железные детали деревянной туалетной шка-тулки: прямоугольная замочная пластина, округлые оковки углов, двухчастные стержневидные петли, удлиненно-овальная петля крышки, бронзовый ригель. Размеры замочной пластины 6,5 × 6, длина петли крышки 7, размеры ригеля 4 × 1 см (рис. 81, 3).

НМИУ, инв. № Б8304, 8305.

Simonenko, 2008, S. 65–66, Taf. 56–66, 1.

6. Село Шевченко Володарского района, могильник, курган 6, погребение 1. Основное в яме с подбоем. Скелет женщины ориентирован на С. В составе инвентаря серебряные серьги и сильно профилированная фибула причерноморского типа, бронзовые зеркало, котелок (1) и две лучковые подвязные фибулы, гончарная (2) и лепная керамика, прясло, железные нож, обломки ножниц и фибулы, раковины, стеклянные бусы.

1. Бронзовый кованый котелок типа Дебелт. Венчик заострен и отогнут. Корпус асимметрично-биконический, по придонной части ребро, дно округлое. На шейке обручем закреплена длинная железная ручка. Диаметр венчика 18, высота сосуда 11,8 см (рис. 45, 3, 4).

Археологическая лаборатория ДонНУ.

2. Краснолаковая чашка. Венчик округлый, переходит в вертикальный бортик, отделенный ребром. Стенки слегка вогнуты, корпус конический, дно плоское. Верхняя часть покрыта грубыми потеками буровато-красного лака. Диаметр венчика 8, дна 4, высота сосуда 8 см.

Донецкий краеведческий музей, инв. № 676а.

Шепко, 1987, с. 165; Simonenko, 2008, S. 82, Taf. 144, 4.

Запорожская область

7. Поселок городского типа Пологи, райцентр, курган Соколовский, погребение 16. Впускное в прямоугольной яме. Скелет женщины ориентирован на Ю. В составе инвентаря золотые подвески и бляшки, сердо-ликовые и стеклянные бусы, ойнохоя (1).

1. Краснолаковая ойнохоя. Венчик слегка отогнут, с высокими цилиндрическими стенками и сливом, расположенным под прямым углом к оси ручки. Горло узкое, основание его подчеркнуто двумя валиками. Корпус сферический, поддон кольцевой. Ручка петлевидная, желобчатая. Покрыт густым красным лаком. Диаметр корпуса 13, дна 7,5, высота сосуда 16 см.

Запорожский краеведческий музей, инв. № ЗКМ-Арх-156–89.

Попандопуло, 1991, с. 75; Simonenko, 2008, S. 79, Taf. 134, 3b.

8. Город Запорожье, могильник Днепроводстрой, курган 29, погребение 1. Основное в квадратной яме. Ограблено. Скелет мужчины ориентирован на ЮЗ. В составе инвентаря железный меч с кольцевым навершием, гончарная керамика, остатки бронзового наборного пояса, железные трехлопастные черешковые наконечники стрел, бронзовые пряжки и бронзовые бляшки легионерского поясного набора (1).

1. Две литые бронзовые плоские бляшки пельтовидной формы с завитками на концах и выступом в центре. Размеры 3 × 1,2 см (рис. 78, 8).

Местонахождение неизвестно.

Симоненко, 2000, с. 133.

9. Город Мелитополь, райцентр, курган Токмак-Могила. В 1942 г. найден шлем типа Монтефортино. Шлем с полусферической тульей и усеченно-коническим навершием. Край тульи отогнут, слегка утолщен и украшен косыми насечками. По утолщению на фронтальной части несколько вертикальных насечек, от которых расходятся в стороны короткие пояски шевронного орнамента. Выше — два ряда врезных линий. Назатыльник неширокий, украшенный гравированными треугольниками, свободное поле между которыми покрыто косыми насечками. В центре назатыльника круглое отверстие. По бокам тульи по два отверстия для крепления шарниров нашечников. Размеры неизвестны (рис. 1, 1).

Местонахождение неизвестно.

Reinecke, 1948, S. 93–94; Раев, Симоненко, Трейстер, 1990, с. 129, рис. 40, 3; Raev, Simonenko, Treister, 1991, p. 488, fig. 25.

10. Село Новофилипповка Нововасильевского района, могильник¹, курган 1. Данных о погребальном обряде нет. В составе инвентаря гончарная керамика и бронзовая миска (1).

1. Бронзовая кованая миска Эггерс 70. Венчик отогнут и скошен, стенки округлые, дно плоское, широкое. Под венчиком три врезные линии. Изнутри и снаружи в центре дна — врезные концентрические круги. Диаметр венчика 23, дна 14, высота сосуда 6,2 см.

Местонахождение неизвестно (раскопки М. Я. Рудинского в 1951 г.).

¹ Это село, как и упоминаемый ниже совхоз Аккермень, ныне не существует. Могильник известен как Молочанский.

Simonenko, 2008, S. 80, Taf. 141, 2.

11. Там же, курган 2, погребение 1. Данных о погребальном обряде нет. В составе инвентаря гончарная керамика, фибула, пиксида (1), плакетки из египетского фаянса (2).

1. Пиксида из слоновой кости. Корпус цилиндрический, с прогнутыми стенками. Крышка составная: в кольцевидный корпус вставлен диск. Корпус крышки украшен тремя ступенчатыми кольцевыми срезами, диск — врезными концентрическими кругами. На верхней кромке корпуса пиксиды — втулка под крышку. Дно вставлено в корпус, украшено снаружи врезными концентрическими кругами. Диаметр крышки 3,4, корпуса 3, дна 3,4, высота сосуда 3 см (рис. 67, б).

АМ НАНУ, без номера.

2. Плакетки из голубого египетского фаянса:

а) скарабей со сложным членением головки и спинки. На брюшке знак урея. Размеры 2,1 × 1,8 и 1,9 × 1 см (цв. вкл., рис. 24);

б) подвеска в виде виноградной грозди с вертикальной петлей. Размеры 1,8 × 1,4 см (рис. 69, 17; цв. вкл., рис. 24);

в) подвеска в виде амфоры. У горла и дна перетяжки, корпус ребристый. Длина 2,2, диаметр 0,8 см (цв. вкл., рис. 24);

г) амулет в виде прямоугольного алтарика с треугольным вырезом сверху. Края подчеркнуты рельефными линиями, посередине корпуса сквозное горизонтальное отверстие. Размеры 1,5 × 0,7 см (рис. 69, 1б; цв. вкл., рис. 24).

АМ НАНУ, инв. № АМ2887/8205—8216.

Раскопки М. Я. Рудинского в 1951 г.

Simonenko, 2008, S. 55, Taf. 136, 5—8.

12. Там же, восточная окраина, курган 2, погребение 1. Основное в прямоугольной яме. Ограблено. Скелет мужчины ориентирован на ЮЗ. В составе инвентаря гончарный кувшин, фрагмент массивного бронзового изделия, колчан с железными трехлопастными черешковыми наконечниками стрел, бронзовые заклепки, арибалл (1), пиксида (2).

1. Краснолаковый арибалл с широким отогнутым венчиком, короткой шейкой, яйцевидным корпусом, плоским вогнутым дном. Покрыт красным лаком невысокого качества. Диаметр венчика 2, дна 1,3, высота сосуда 6,4 см.

2. Пиксида из слоновой кости с цилиндрическим корпусом. Дно и крышка вставные, украшенные циркульным орнаментом. Диаметр 3,4, высота 3,8 см.

Фонды ИА НАНУ.

Вязьмитина та ін., 1960, с. 44, 45; Simonenko, 2008, S. 80, Taf. 137, 3, 4.

13. Аккермень I, курган 2, погребение 5. Впускное в прямоугольной яме. Скелет мужчины ориентирован на ЮЗ. В составе инвентаря гончарная миска (1), остатки деревянного предмета, железный нож.

1. Сероглиняная гончарная миска с высоким вертикальным бортиком и сужающимися ко дну стенками, на кольцевом поддоне. На бортике ленточные, фигурно изогнутые ручки. Покрыта матовым черным лаком. Диаметр венчика 20, высота сосуда 8,5 см.

АМ НАНУ, инв. № АМ880/5150.

Вязьмитина та ін., 1960, с. 99; Simonenko, 2008, S. 56, Taf. 13, 2а.

14. Там же, курган 3, погребение 8. Впускное в яме с уступом. Скелет мужчины ориентирован на Ю. В составе инвентаря железные меч с кольцевым навершием и нож, канфар (1), остатки лука (?).

1. Краснолаковый канфар с тюльпановидным корпусом, конической ножкой и двумя петлевидными ручками (одна отбита в древности). Поверхность покрыта розоватым ангобом, на корпусе три полосы буровато-красного лака. Диаметр венчика 8,6, корпуса 10, ножки 5,6, высота сосуда 14 см.

Фонды ИА НАНУ.

Вязьмитина та ін., 1960, с. 103; Simonenko, 2008, S. 56, Taf. 13, 1а.

15. Аккермень II, западная группа, курган 14. Основное погребение в прямоугольной яме. Ограблено. Скелет ориентирован на ЮЗ. В составе инвентаря стеклянный флакон (1), амфора (2), гончарный кувшин.

1. Флакон из прозрачного голубого стекла в виде кувшинчика с округлым валиковидным отогнутым венчиком, высоким цилиндрическим горлом, приземистым биконическим корпусом, плоским дном. Ручка круглая в сечении у корпуса и уплощенная у венчика, в месте сгиба поднята выше венчика и пережата. Диаметр венчика 2,8, корпуса 7,5, высота сосуда 8,5 см (рис. 52, 4).

АМ НАНУ, инв. № АМ891/7285.

2. Светлоглиняная амфора с отогнутым валиковидным венчиком, высоким цилиндрическим горлом, яйцевидным корпусом, высоким кольцевым поддоном. Ручки массивные, с продольным желобком по центру. Диаметр венчика 2,8, корпуса 21, высота сосуда 35 см (рис. 86, 2).

АМ НАНУ, инв. № АМ911/5164.

Вязьмитина та ін., 1960, с. 44, 45.

16. Там же, западная группа, курган 16. Основное погребение в прямоугольной яме. Ограблено. Скелет ориентирован на ЮЗ. В составе инвентаря гончарные миска (1) и кувшин (2).

1. Краснолаковая миска с загнутым утолщенным венчиком, высоким корпусом, на кольцевом поддоне. Миска внутри полностью, а снаружи

лишь чуть ниже края покрыта качественным красным лаком. Диаметр венчика 18, высота сосуда 7,5 см.

Фонды ИА НАНУ.

Simonenko, 2008, S. 80, Taf. 139, 1a.

2. Краснолаковый кувшин с утолщенным отогнутым венчиком, ниже его по горлу — невысокое ребро, горло цилиндрическое, корпус биконический, поддон кольцевой профилированный. Ручка уплощенная, с двумя продольными желобками. На горле ниже ручки три врезные линии, по основанию горла невысокий валик. Внешняя поверхность покрыта красным лаком до придонной части, на которую заходят подтеки. Диаметр корпуса 32, высота сосуда 37 см.

Фонды ИА НАНУ.

Вязьмитіна та ін., 1960, с. 76; Кропоткин, 1970, с. 79; Simonenko, 2008, S. 80, Taf. 139, 1b.

17. Там же, западная группа, курган 18. Основное погребение в прямоугольной яме. Ограблено. Скелет ориентирован на ЮВ. В составе инвентаря бронзовые серьга, браслет и пять кольцевых обоем, пиксида (1), стеклянная бусина, лепной кувшин.

1. Пиксида из слоновой кости без доньшка и крышки. Корпус цилиндрический, слегка расширяющийся книзу. Под крышку выточен манжет. Диаметр корпуса 3,2, высота 3,9 см.

Фонды ИА НАНУ.

Вязьмитіна та ін., 1960, с. 78; Simonenko, 2008, S. 80–81, Taf. 139, 2a.

18. Там же, восточная группа, курган I. Основное погребение в квадратной яме. Ограблено. Скелет женщины ориентирован на ЮВ. В составе инвентаря гончарная (1) и лепная керамика, бронзовые детали пояса, железные нож и кольцо, оселок, деревянное изделие.

1. Краснолаковое блюдо с утолщенным венчиком, невысоким отогнутым бортиком, с широким дном на кольцевом поддоне. В центре дна прочерченный круг. Лак невысокого качества. Диаметр венчика 30, дна 13, высота сосуда 5 см.

АМ НАНУ, инв. № АМ879/5149.

Вязьмитіна та ін., 1960, с. 81; Simonenko, 2008, S. 81, Taf. 140, 3.

19. Там же, восточная группа, курган IV. Основное погребение в квадратной яме. Ограблено. В составе инвентаря гончарная (1, 2) и лепная керамика, бронзовые пряжка и фибула с завитком на конце приемника, пиксида (3).

1. Краснолаковая чашечка с прямыми стенками, на кольцевом поддоне. По венчику и нижней части корпуса невысокие валики. Покрыта светло-красным лаком. Диаметр венчика 7,2, высота сосуда 3,4 см.

АМ НАНУ, инв. № АМ871/5144.

Simonenko, 2008, S. 81, Taf. 141, 1b.

2. Краснолаковый лекиф. Венчик отогнут, утолщен, образует широкое чашевидное горло, резко переходящее в узкую короткую шейку. Корпус яйцевидный, поддон кольцевой. Ручка петлевидная, четырехугольная в сечении, одним концом закреплена под горлом, вторым — на плечике. Покрыт тонким слоем темно-красного лака. Диаметр венчика 5,5, дна 4,8, высота сосуда 12,2 см.

АМ НАНУ, инв. № АМ872/7284.

Simonenko, 2008, S. 81, Taf. 141, 1a.

3. Пиксида из слоновой кости с расширяющимся книзу цилиндрическим корпусом. Дно и крышка вставные, украшены врезными концентрическими кругами. Центр крышки выпуклый. По нижнему краю корпуса врезные линии. Поверхность тщательно отполирована. Диаметр крышки 4, дна 4,1, высота 4 см (рис. 67, 3).

АМ НАНУ, инв. № АМ892/5147.

Вязьмитіна та ін., 1960, с. 85.

20. Там же, восточная группа, курган VI. Основное в яме с подбоем. Ограблено. Скелет мужчины ориентирован на С. В составе инвентаря железный меч с кольцевым (?) навершием, бронзовые обоемы и пряжка (1), обломок железного ножа, скребок, ручка сероглиняного кувшина.

1. Бронзовая пряжка с круглой верхней и трапециевидной нижней частью рамки. Переход одной части в другую оформлен завитками. Язычок Т-образный, крепится посередине нижней части рамки. Длина пряжки 6, ширина округлой части рамки 2,8 см (рис. 14, 2).

АМ НАНУ, инв. № АМ882/3779.

Вязьмитіна та ін., 1960, с. 86.

21. Там же, восточная группа, курган VII. Основное в прямоугольной яме. Ограблено. В составе инвентаря гончарная (1) и лепная керамика, оселок, железные трехлопастные черешковые наконечники стрел.

1. Краснолаковая миска с загнутым закругленным венчиком, высоким корпусом, коническим кольцевым поддоном. Внутренняя и большая часть внешней поверхности покрыты красным просвечивающим лаком. Диаметр венчика 21, дна 8,5, высота сосуда 9,9 см.

Фонды ИА НАНУ.

Вязьмитіна та ін., 1960, с. 87; Simonenko, 2008, S. 81, Taf. 137, 8.

22. Село Златополь Васильевского района, курган 15, погребение 2. Впускное в прямоугольной яме. Скелет ребенка ориентирован на ЮЗ. В составе инвентаря лепная керамика, бронзовый браслет, фаянсовая подвеска (1).

1. Подвеска-герма из светло-голубого египетского фаянса в виде торса бородатого мужчины, задрапированного в плащ. Промоделирована со всех сторон, но складки одеяния с тыльной стороны даны штрихами. На спине — петля для подвешивания. Пьедестал обломан. Длина 1,9 см (рис. 69, 20).

Фонды ИА НАНУ.

Савовский, 1977, с. 62, 63.

23. Село Балки¹, курган 26, погребение 1. Впускное в прямоугольной яме. Скелет мужчины ориентирован на СЗ. В составе инвентаря железные наконечник копья и нож, фрагмент гончарного сосуда (1).

1. Верхняя часть буролакового кувшина. Венчик Г-образного профиля отогнут под прямым углом. Шейка короткая, цилиндрическая, плечики высокие, стенки плавно сужаются ко дну. Утраченная ручка крепилась к краю венчика. По обе стороны от места ее крепления — оттянутые треугольные выступы, имитирующие атташ металлического кувшина. На плечиках под прямым углом к оси ручки два прямоугольных, слегка изогнутых по вертикальной оси налепа. Кувшин орнаментирован тонкой рельефной линией по плечу и двойной врезной линией по стенке чуть ниже. Поверхность покрыта бурым лаком невысокого качества. Диаметр венчика 13,5, диаметр по плечикам 14,4 см, остальные размеры не восстанавливаются.

Фонды ИА НАНУ.

Симоненко, 1993, с. 7.

24. Там же, курган 12, погребение 4. Впускное в прямоугольной яме. Скелет женщины ориентирован на ЮВ. В составе инвентаря фигурный сосуд (1), серебряные гривна, серьги, браслет, фибула, стеклянные и сердоликовые бусы, зеркало.

1. Красноглиняный сосуд в виде барана (рис. 82). Фигура лежащего с поджатыми ногами барана помещена на прямоугольной подставке. Шерсть передана круглыми завитками. Горло сосуда с плоским венчиком диаметром 3 см — на темени фигуры. Овальная в сечении петлевидная ручка одним концом закреплена на затылке, другим — на крупе фигуры, профилирована тремя врезными линиями. На лбу и вдоль спины — полоса косых насечек, скрывающих монтажный шов. Хвост выпуклый, шов на нем промазан. Лак бурый, с оранжевыми пятнами. Размеры фигуры барана 12 × 10,5 × 6,3 см (в груди), подставки — 8,7 × 4,7 × 3,8 см.

Запорожский областной краеведческий музей, инв № ЗКМ-Арх-550 (КВ-18040).

Савовский, 1977, с. 69.

¹ Если разные пункты находятся в одном районе, его название не дублируется.

Днепропетровская область

25. Хутор Филия Межевского района, курган 2, погребение 2. Основное в квадратной яме. Ограблено. В составе инвентаря гончарный сосуд, стеклянные бусы, створки раковин, фрагмент железного ножа. В грабительской воронке найдены фрагменты гончарных сосудов и подвеска из египетского фаянса (1).

1. Подвеска из голубого египетского фаянса, изображающая Гарпократ в жесте молчания. Правая рука прижата к губам, левая охватывает колонну. Персонаж обнажен, стоит на округлой подставке, на спине — вертикальная петля для подвешивания. Длина 3,1 см (рис. 69, 18).

Днепропетровский исторический музей, инв. № 6833.

Костенко, Чурилова, 1995, с. 163.

26. Там же, курган 10, погребение 2. Впускное в яме с подбоем. Скелет ребенка ориентирован на ЮВ. В составе инвентаря — янтарные, хрустальные, стеклянные бусы и фаянсовая подвеска (1).

1. Подвеска из бирюзового египетского фаянса в виде фигурки патека, присевшего на корточки. У персонажа выделены уши, мускулатура груди, руками он опирается в колени. Подставка овальная, вертикальная петля для подвешивания на груди. Длина изделия 3,2 см (рис. 69, 19).

Днепропетровский исторический музей, инв. № 6845.

Костенко, Чурилова, 1995, с. 169.

27. Там же, курган 20, погребение 1. Основное погребение в квадратной яме. Ограблено. В составе инвентаря стеклянные бусы, фаянсовая подвеска (1), друза горного хрусталя, кремневые отщепы, фрагменты гончарного сосуда.

1. Подвеска из светло-бирюзового египетского фаянса в виде сдвоенных цилиндров, моделированных со всех сторон. Лицевая сторона более выпуклая, основания и петелька расчленены. Длина подвески 2,1 см (рис. 69, 15).

Днепропетровский исторический музей, инв. № 6845.

Костенко, Чурилова, 1995, с. 163.

28. Петропавловка, райцентр, группа 1, курган 8, погребение 1. Основное в прямоугольной яме. Ограблено. В составе инвентаря краснолаковая чашка (1), гончарная сероглиняная миска, лепные кувшин и парные курьельницы.

1. Краснолаковая чашка. Венчик заострен, утолщен изнутри, утолщение подчеркнуто врезной линией. Корпус полусферический, дно плоское, в центре вогнуто. Сосуд полностью покрыт темно-красным лаком. Диаметр венчика 12, дна около 3, высота сосуда 6,5 см.

Археологическая лаборатория ДНУ.

Simonenko, 2008, S. 61, Taf. 33, 3.

29. Село Богуслав, группа 1, курган 2, погребение 1. Основное в квадратной яме с уступом. Ограблено. В составе инвентаря лепная и гончарная керамика, фрагменты стеклянной чаши (1) и амфоры (2), бронзовые зеркало (3) и скобы, железные удила, псалии, черешковые трехлопастные наконечники стрел, оселок.

1. Фрагменты венчика и дна чаши в технике миллефиори. Сосуд реконструируется как полусферическая чаша с закругленным венчиком и слегка вогнутым дном. Основной тон — изумрудно-зеленый, по нему разбросаны белые и желтые «брызги», иногда образующие розетки с красной точкой в центре. Диаметр венчика около 14, дна 10 см (цв. вкл., рис. 10, 1).

2. Фрагменты горла и ручек двух светлоглиняных амфор. Венчик одной утолщен, скошен, горло рифленое, ручки с двумя продольными валиками по центру (рис. 86, 7). У другой — профилированный уплощенный венчик, основание горла подчеркнуто валиком.

3. Бронзовое круглое плоское зеркало с утолщенным краем-бортиком. На оборотной стороне по три врезных концентрических круга в центре, середине и по краю диска. Диаметр 12 см (рис. 12, 3).

Археологическая лаборатория ДНУ.

Симоненко, 2006, с. 140–141, рис. 5.

30. Там же, группа 4, курган 2, погребение 1. Основное в яме с подбоем. Ограблено. В составе инвентаря фрагменты стеклянного кубка (1), бронзовых деталей пояса, железные нож, пластина и черешковый трехлопастный наконечник стрелы, фрагменты амфор (2).

1. Сосуд реконструируется как конический бокал из прозрачного стекла с двумя рядами овальных шлифованных фасеток на стенках, помещенных между двумя рельефными линиями. Венчик плоский, подчеркнут двойной рельефной линией. Диаметр около 7 см (рис. 51, 1).

2. Фрагменты двух светлоглиняных амфор. Венчик одной резко отогнут, уплощен, диаметром 5 см. Горло высокое, утолщенное ниже венчика, в точке прикрепления ручек, профилированных двумя валиками (рис. 86, 6). Горло второй амфоры узкое, рифленое, ручки уплощены по краям (рис. 86, 5).

Археологическая лаборатория ДНУ.

Simonenko, 2003, p. 44, fig. 3, 2.

31. Село Терны, группа Долгой Могилы, курган 6. Два сарматских кургана с основными погребениями в квадратных ямах, соединенных общей досыпкой. В перемышке между курганами на уровне древнего горизонта был найден бронзовый котел. Оба погребения ограблены. В составе

их инвентаря фрагменты сероглиняного и чернолощеного гончарных кувшинов, фрагмент краснолакового канфара (1).

1. Верхняя часть краснолакового канфара с заостренным, чуть отогнутым прямым венчиком и округлым корпусом. Венчик отделен от корпуса небольшим перехватом. Ручки утрачены в древности. Корпус покрыт рельефным орнаментом en barbotine из дуговидных линий, точек, чередующихся с «запятые» и каплевидными фигурами. Диаметр венчика 9,5 см.

Археологическая лаборатория ДНУ.

Мухопад, 1986, с. 136–143; Simonenko, 2008, S. 62, Taf. 38, 1.

32. Село Вербки, группа 4, курган 1, погребение 1. Основное в квадратной яме. Ограблено. В составе инвентаря фрагменты красноглиняного гончарного сосуда, железные черешковые трехлопастные наконечники стрел, бронзовые котел и таз (1).

1. Бронзовый кованый таз Эггерс 100. Венчик плоский, подчеркнут снаружи врезной линией, стенки округлые, поддон конический, профилирован изнутри и снаружи рельефными концентрическими кругами (рис. 37). Ручки овальные, с тремя дисковидными перехватами в центре и отогнутыми атташами в виде стилизованных птичьих голов. На них выделены клюв, глаз и оперение, переданное насечками. Диаметр венчика 22,5, дна 7, высота сосуда 10 см.

Археологическая лаборатория ДНУ.

Мухопад, 1986, с. 136–143.

33. Село Булаховка, случайная находка. При земляных работах в насыпи кургана найдены бронзовый котел, три серебряные чаши (1–3), пять серебряных позолоченных фаларов, золотые и серебряные полихромные бляшки, фрагменты железных изделий.

1. Серебряная чаша. Корпус полусферический, дно круглое. Венчик слегка отогнут, заострен, утолщен изнутри, утолщение подчеркнуто врезной линией. Снаружи на дне рельефное кольцо, образованное двумя врезными линиями, внутри него — еще одно рельефное кольцо с углублением в центре. Диаметр венчика 16, высота чаши 8,8 см (рис. 16, 3).

МИДУ, инв. № KB-1437, АЗС-3379.

2. Аналогичная чаша. По внешнему краю венчика вертикальные насечки длиной 0,7–1,2 см. Диаметр венчика 16,5, высота чаши 8 см (рис. 16, 2).

МИДУ, инв. № KB-1436, АЗС-3378, СПС-5758.

3. Аналогичная чаша. Венчик изнутри подчеркнут тонкой врезной линией. В центре внешней стороны дна углубленная точка. Диаметр венчика 14,3, высота чаши 7 см (рис. 16, 1).

МИДУ, инв. № КВ-1438, АЗС-3380.

Костенко, 1978, с. 79.

34. Село *Марьина Роща Петропавловского района, курган 2, погребение 1*. Основное в квадратной яме. Ограблено. В составе инвентаря чашка (1), миска и кувшин, железные нож, кольцо и пряжка, стеклянная бусина.

1. Краснолаковая чашка с плоским венчиком, наклонным внутрь бортиком, ребром, переходящим в слегка прогнутые стенки, на кольцевом профилированном поддоне. Под венчиком и по обе стороны ребра врезные линии. Покрыта оранжево-красным лаком. Диаметр венчика 13, дна 6,2, высота сосуда 6,6 см.

Археологическая лаборатория ДНУ.

Simonenko, 2008, S. 61, Taf. 31, 1a.

35. Село *Афанасьевка Новомосковского района, курган 3*. Впускное в насыпи. Скелет женщины ориентирован на С. В составе инвентаря бронзовые серьга, застежка и зеркало (1).

1. Фрагментированное круглое плоское бронзовое зеркало. Обратная сторона украшена четырьмя шлифованными концентрическими кругами. Диаметр 6 см (рис. 12, 1).

Днепропетровский исторический музей, инв. № 5089.

Костенко, 1983, с. 28.

36. Село *Бузовка Магдалиновского района, группа 3, курган 3, погребение 1*. Основное в яме с подбоем. Ограблено. В составе инвентаря амфоры (1), гончарная и лепная керамика, фрагмент стеклянного кубка (2), стеклянные бусы, серебряный перстень и фрагменты железных изделий.

1. Две светлоглиняные амфоры. Манжетовидный венчик слегка отогнут и срезан, нижняя часть горла и яйцевидный корпус рифленые, ножка коническая, полая. По центру ручки продольный валик. На основании горла одной из амфор дипинти красной краской — греческие буквы КЛ. Диаметр венчика 6, корпуса 22, ножки 4,8, высота сосудов 42,8 см (рис. 88, 1).

2. Фрагмент стеклянного дутого кубка с утолщенным отогнутым венчиком и рельефным пояском по горлу. Диаметр венчика около 13 см (рис. 51, 4).

Археологическая лаборатория ДНУ.

Костенко, 1986, с. 18.

37. Село *Дмухайловка, курган 5, погребение 1*. Основное в прямоугольной яме. Ограблено. В составе инвентаря целая и фрагментированная краснолаковые миски (1, 2), фрагменты гончарных кувшинов, железные пряжки и ворварка.

1. Краснолаковая миска. Венчик скошен, вертикальный бортик чуть наклонен внутрь, ребром переходит в корпус. Стенки конические, под-

дон кольцевой. На противоположных сторонах бортика парные налепы — стилизованные петлевидные ручки. Под венчиком и по ребру три врезные линии. Хороший оранжевый лак покрывает всю миску изнутри, снаружи — до придонной части. Диаметр венчика 19,5, дна 7,5, высота сосуда 9 см.

2. Верхняя часть аналогичной миски. Лак оранжево-бурый, у ручки стерт до глины. Диаметр 17,5, высота бортика 3 см.

Археологическая лаборатория ДНУ.

Шалобудов и др., 1983, с. 20; Simonenko, 2008, S. 60–61, Taf. 29, 1, 2.

38. Там же, курган 13, погребение 1. Основное погребение в катакомбе. Скелет мужчины ориентирован на ЗЮЗ. В составе инвентаря стеклянный кубок (1), гончарная керамика, костяной гребень, серебряная пряжка, железный нож.

1. Дутый кубок из бесцветного стекла. Корпус конический, с закругленным дном. Венчик дуговидный, подчеркнутый углубленной линией. По корпусу три шлифованных горизонтальных желобка. Диаметр венчика 11,5, высота сосуда 17 см (рис. 51, 13).

Археологическая лаборатория ДНУ.

Шалобудов и др., 1983, с. 20, 39.

39. Там же, курган 20, погребение 1, 2. Основное и впускное, в прямоугольных ямах. В составе инвентаря две краснолаковые чашки (1, 2) и два лепных горшка.

1. Краснолаковая чашка с уплощенным венчиком, подчеркнутым врезной линией, вертикальным, чуть наклонным внутрь бортиком, подчеркнутым такой же линией. Стенки ниже бортика чуть прогнуты, а затем невысоким ребром переходят в округлую придонную часть. Поддон кольцевой, профилированный изнутри и снаружи. Лак темно-красный, хорошего качества. На бортике наклепные стилизованные ручки. Диаметр венчика 12, дна 4, высота сосуда 6,8 см (погребение 2).

2. Краснолаковая чашка. Венчик косо срезан, отогнут под прямым углом и подчеркнут врезной линией. Стенки округлые, поддон конический, кольцевой. По придонной части врезная линия. Лак оранжево-красный, полностью покрывает сосуд. Диаметр венчика 9, дна 4,5, высота сосуда 4,3 см (погребение 1).

Археологическая лаборатория ДНУ.

Simonenko, 2008, S. 61, Taf. 30, 1, 2.

40. Село *Марьевка, курган 1, погребение 2*. Впускное в прямоугольной яме. Сопровождалось гончарной чашкой (1).

1. Краснолаковая чашка. Венчик скошен изнутри, вертикальный бортик чуть наклонен внутрь, ребром переходит в корпус. Стенки

округлые, поддон кольцевой. На противоположных сторонах бортика парные налесты — стилизованные петлевидные ручки. Под венчиком и выше ребра две врезные линии. Буро-оранжевый лак покрывает весь сосуд изнутри, снаружи — до придонной части. Диаметр венчика 12, дна 4,5, высота сосуда 7 см.

Археологическая лаборатория ДНУ.

Simonenko, 2008, S. 61, Taf. 32, 2.

41. Село Подгородное Днепропетровского района, группа 8, курган 1, погребение 18. Впускное в широкой квадратной яме. Скелет ориентирован на ЗЮЗ. В составе инвентаря два лепных сосуда, прясло, стеклянные бусы и плакетки-скарабеи (1).

1. Плакетки-скарабеи из голубого египетского фаянса. Членение головы и спинки сложное, на обороте знак урея. Длина 2,5, 2,2 и 1,8 см.

Археологическая лаборатория ДНУ.

Костенко, 1986, табл. 26, 3.

42. Там же, группа 8, курган 3, погребение 8. Впускное в прямоугольной яме. Скелет ориентирован на ССЗ. В составе инвентаря кувшин, чаша (1), бронзовое зеркало-подвеска, стеклянные бусы.

1. Краснолаковая чаша со сферическим корпусом и слегка вогнутым дном. По внутреннему краю венчика небольшой манжет, подчеркнутый врезной линией. Диаметр венчика 11,2, высота сосуда 6,3 см.

Археологическая лаборатория ДНУ.

Костенко, 1986, табл. 27, 28—37; Simonenko, 2008, S. 59, Taf. 22, 2.

43. Там же, группа 8, курган 5, погребение 1. Основное в квадратной яме. Ограблено. В составе инвентаря гончарные горшок и чаша (1), лепной горшок, бронзовые зажимы, зеркало и фибула лебязинской серии, стеклянные бусы и подвеска-апотропей (2).

1. Краснолаковая чаша с полусферическим корпусом, слегка загнутым венчиком с манжетом снаружи, на кольцевом поддоне. На стенках 9 отверстий — следы ремонта. Диаметр венчика 15, дна 6, высота сосуда 6,8 см.

Simonenko, 2008, S. 59—60, Taf. 23, 1.

2. Подвеска из голубого египетского фаянса в виде «кукиша». Пальцы хорошо промоделированы, на запястье показаны перегибы, отверстие в центре запястья (рис. 69, 14).

Археологическая лаборатория ДНУ.

Костенко, 1986, табл. 26, 28—41.

44. Там же, группа 9, курган 6, погребение 1. Основное в квадратной яме. Ограблено. В составе инвентаря буролаковая чаша (1), сероглиняный кувшин, красноглиняный бальзамарий, стеклянные, янтарные,

сердоликовые бусы, клык медведя, железный крюк, бронзовая ворварка, золотые бляшки, ониксовая инталия (2).

1. Краснолаковая чаша с округлым дном, имеющим по центру небольшое углубление, покрыта красно-бурым лаком. Диаметр венчика 11, высота сосуда 4,5 см.

Simonenko, 2008, S. 60, Taf. 24, 2.

2. Овальная ониксовая инталия с продольным каналом. На одной стороне изображен мужской персонаж, глядящий козу. Фигура человека влево, животного — вправо. Длинный нос, губы и подбородок человека обозначены легкими штрихами, на голове его — венчик. Он стоит на левом колене, правая рука вытянута в сторону животного. На талии изображен заткнутый за пояс топор. На другой стороне геммы изображен вправо ремесленник, обрабатывающий металлическую либо каменную панафинейскую (?) амфору. Судя по лысой голове и бороде, это человек зрелых лет. Губы и нос обозначены легкими штрихами. Торс обнажен, нижняя часть тела задрапирована тканью. Левая нога согнута под прямым углом, правая слегка поджата. Левая рука вытянута в сторону амфоры и касается ее, в правой — молоток. Мастер сидит на стуле с хорошо видной спинкой. На краю геммы — наклоненное в сторону амфоры дерево. Размеры изделия 2,3 × 2,3 × 0,5 см (рис. 75, 1, 2).

Археологическая лаборатория ДНУ.

Костенко, 1984, с. 127, рис. 3, 4.

45. Там же, группа 9, курган 7, погребение 1. Основное в квадратной яме. Ограблено. В заполнении найдены детали бронзовой ременной гарнитуры и ножка сосуда (1).

1. Бронзовая фигурная ножка металлического сосуда в виде сегментовидной литой пластинки с заостренными загнутыми концами и фигурно вырезанным нижним краем. По краям два округлых сквозных отверстия. Края ножки и отверстий фасетированы. Размеры 2,5 × 0,6 см (рис. 78, 1).

Археологическая лаборатория ДНУ.

Simonenko, 2008, S. 60, Taf. 23, 1с.

46. Там же, группа 9, курган 9, погребение 1. Основное в квадратной яме. Ограблено. В составе инвентаря лепная курильница, стеклянные и сердоликовые бусы, костяная пряжка, бронзовые зеркало, зажим и фибула (1).

1. Бронзовая шарнирная фибула раннеримского типа. Спинка дуговидно изогнута, у основания и в начале ножки — парные врезные линии. По спинке — три врезные линии с елочным орнаментом между ними. Приемник треугольный, с кнопкой на конце, отделен от спинки двумя

врезными линиями. У основания иглы прямоугольный уступ. На концах железной оси шарнира цилиндрические обоймы (сохранилась одна). Размеры 4 × 1,7 см (рис. 10, 5).

Археологическая лаборатория ДНУ.

Костенко, 1986, табл. 26, 41.

47. Село Ново-Подкряж Царичанского района, курган 12, погребение 1. Впускное в квадратной яме. Скелет ориентирован на С. В составе инвентаря бронзовые миска (1) и котелок (2), две бусины из мрамора и раковины.

1. Бронзовая кованая миска Эггерс 72. Корпус полусферический, венчик утолщен, снаружи подчеркнут резцом, дно вогнуто. Под венчиком на расстоянии 10 см друг от друга два круглых отверстия диаметром 0,5 см. Диаметр венчика 27, дна 12,4, высота сосуда 10,5 см (рис. 38, 3).

2. Бронзовый кованый котелок типа Дебелт с вертикальным венчиком, короткой конической шейкой, асимметрично-биконическим корпусом и округлым дном. Диаметр венчика 17, корпуса 18, высота сосуда 12,5 см (рис. 45, 1, 2).

Археологическая лаборатория ДНУ.

Костенко, 1977, с. 123.

48. Там же, курган 13, погребение 1. Основное в катакомбе. Скелет женщины ориентирован на СЗ. В составе инвентаря гончарная керамика, бронзовое зеркало, оселок, аметистовые, сердоликовые, янтарная и хрустальная бусины, костяная пиксида (1).

1. Пиксида из слоновой кости. Корпус цилиндрический слегка расширенный книзу. Верхнее устье диаметром 3,8 см имеет манжет высотой 0,2 см для крышки. По внешней стороне устья невысокая рельефная линия, такая же — по придонной части. Последняя профилирована изгибом и врезной линией у дна. Изнутри по краю придонной части Г-образная выборка для вставки дна. В центре внутренней поверхности дна двойной врезной линией нанесен круг диаметром 0,5 см. Внешняя поверхность дна слегка выпуклая. Диаметр дна 4,6 см. Крышка составная, сложнопрофилированная. Внешняя поверхность ее выпуклая, в центре отверстие диаметром 0,8 см, окруженное фаской шириной 0,3 см. По краю диска крышки рельефная линия. Диск вставлен в кольцевой корпус, украшенный по верху двойной врезной линией. Внешний край корпуса профилирован изгибом, переходящим в цилиндрический манжет. Начало манжета подчеркнуто рельефной линией, по краю крышки врезная линия. Диаметр крышки 4,8, высота пиксиды 6,7 см (рис. 67, 1).

Археологическая лаборатория ДНУ.

Костенко, 1977, с. 124.

49. Село Усть-Каменка Апостоловского района, могильник, курган 2, погребение 1. Основное в яме с подбоем. Ограблено. В составе инвентаря фрагмент гончарной миски (1), оселок, железные трехлопастные черешковые наконечники стрел и нож.

1. Фрагмент краснолаковой миски с заостренным загнутым венчиком, глубоким корпусом, кольцевым поддоном. Изнутри миска была покрыта полосами красного лака плохого качества, снаружи — чередующимися полосами бурого лака по венчику. Верхняя часть корпуса также лакирована, с подтеками до дна.

НМИУ, инв. № Б57—9.

Махно, 1960, с. 26; Simonenko, 2008, S. 63, Taf. 42, 1.

50. Там же, курган 5, погребение 1. Основное в яме с подбоем. Скелет женщины лежал вытянуто на спине, головой на ЮВ. В составе инвентаря бронзовые браслеты, фибулы, колокольчик (1), ведерковидные подвески, зеркало, перстень, бусы, раковина и зуб лошади с отверстием, остатки румян, два гончарных кувшина (2) и горшок.

1. Бронзовый колокольчик с коническим плащом, украшенным треугольными прорезями, и овальной вертикальной петелькой. Диаметр 2,7, высота 3,6 см (рис. 68, 7).

2. Краснолаковый кувшин. Венчик отогнут и срезан, корпус округлый, поддон кольцевой. Ручка с рельефным ребром по центральной оси прикреплена на скате плечика. На плечике рельефный валик. Кувшин покрыт оранжевым лаком. Диаметр венчика 7,5, дна 6, высота сосуда 13,8 см.

НМИУ, инв. № Б57—32.

Махно, 1960, с. 29—30; Simonenko, 2008, S. 63, Taf. 42, 3a.

51. Там же, курган 6, погребение 1. Основное погребение в квадратной яме. Скелет женщины ориентирован на ЮЗ. В составе инвентаря краснолаковый (1) и сероглиняный кувшины, бронзовые зеркало-подвеска, две фибулы, железный нож, прясло, стеклянные бусы и плакетки из египетского фаянса (2, 3).

1. Краснолаковый кувшин с отогнутым венчиком, высоким цилиндрическим горлом, приземистым асимметрично-биконическим корпусом, кольцевым поддоном. Ручка овальная в сечении, с рельефным продольным ребром, согнута под прямым углом. Основание горла подчеркнуто вдавленной линией, по плечикам две врезные линии, посередине корпуса косые углубления. Сосуд покрыт лаком плохого качества: горло — бурого цвета, нижняя часть — буровато-оранжевого. Придонная часть не лакирована. Диаметр венчика 11,4, дна 9,4, высота сосуда 23 см (табл. 43, 2).

НМИУ, инв. № Б57—80.

Simonenko, 2008, S. 63, Taf. 43, 2.

2. Три овальные плакетки в форме скарабея из бирюзового египетского фаянса. Канал продольный. Членение спинки и головы сложное, спинка полностью покрыта бороздками. На брюшке знаки урея в картуше. Размеры 1,6 × 1,3; 1,3 × 1,2; 0,8 × 0,9 см (рис. 69, 6, 7).

НМИУ, инв. № Б57—66.

3. Две плакетки из бирюзового египетского фаянса в виде лежащих на овальном постаменте львов. Передние лапы слегка расставлены, голова положена между ними, грива передана расчлененными щитками. Размеры 2,5 × 1,7 см (рис. 69, 9, 10).

НМИУ, инв. № Б57—67.

Махно, 1960, с. 30.

52. Там же, курган 13, погребение 2. Впускное в яме с подбоем. Скелет ребенка ориентирован на Ю. Сопровождалось гончарным гуттусом (1).

1. Краснолаковый гуттус. Венчик заострен, изнутри подчеркнут углубленной линией, шейка короткая, корпус округло-биконический, поддон кольцевой. Ручка полусферическая в сечении, в месте сгиба поднята над венчиком, по центру проходит прямоугольное в сечении ребро. Сосок-слив закреплен на плечике под прямым углом к оси ручки, круглый в сечении, с маленьким отверстием. Верхняя часть сосуда покрыта буро-коричневым лаком. Диаметр венчика 3, корпуса 7,3, дна 4,2, высота 7,4 см.

НМИУ, инв. № Б57—119.

Махно, 1960, с. 35; Simonenko, 2008, S. 63, Taf. 44, 1.

53. Там же, курган 18, погребение 1. Основное погребение в прямоугольной яме. Ограблено. В составе инвентаря стеклянные и сердоликовые бусы, плакетка-скарабей (1), железный нож.

1. Плакетка из голубого египетского фаянса в виде скарабея. Голова четко выделена, отделена от спинки врезной линией. Такими же линиями покрыта спинка. На брюшке нечеткий врезной знак. Канал продольный. Размеры 1,3 × 1,2 см (рис. 69, 2).

НМИУ, инв. № Б57—125.

Махно, 1960, с. 35.

54. Там же, курган 20, погребение 1. Основное погребение в яме с подбоем. Скелет женщины ориентирован на ЮВ. В составе инвентаря гончарная керамика, бронзовое зеркало, железное шило, прясла, стеклянные и каменные бусы, плакетки из египетского фаянса (1) и подвеска (2).

1. Семь плакеток в виде скарабея из голубого египетского фаянса. Членение головы и спинки сложное, спинка целиком покрыта борозд-

ками. Канал продольный. Одна плакетка без знака, на одной иероглиф «жизнь» в картуше, на остальных — знак урея в картуше. Размеры 1,3 × 1,1 (3 экз.); 1,8 × 1,6; 1,4 × 1,1; 1,2 × 1,1; 1 × 0,9 см.

НМИУ, инв. № Б57—134.

Simonenko, 2008, S. 63, Taf. 45, 6.

2. Амфоровидная подвеска из синего египетского фаянса с перетяжками у горла и дна и ребристым корпусом. Длина 2,1 см (рис. 69, 13).

НМИУ, инв. № Б57—135.

Махно, 1960, с. 37.

55. Там же, курган 20, погребение 3. Впускное погребение в яме с подбоем. Скелет ребенка ориентирован на Ю. В составе инвентаря гончарные сероглиняный и красноглиняный (1) кувшины, лепная миска, алебастровый сосудик (2), бронзовые зеркало и перстень.

1. Краснолаковый кувшинчик с цилиндрическим горлом (утрачено) и биконическим корпусом, профилированным двумя ребрами. Поддон кольцевой. По основанию горла рельефная линия, такими же двойными линиями подчеркнуты плечики и ребро верхней части. Ручка ленточная, крепилась на плечике (утрачена). Плечики покрыты красноватым лаком, по верхней части корпуса две концентрические полосы лака, часть корпуса по ребру (выше и ниже его) также покрыта широкой полосой лака. Ниже рельефной линии по основанию горла — каплевидные точки белой краски. Диаметр горла 2,5, верхней части 9,4, корпуса 13,5, дна 6,7 см.

НМИУ, инв. № Б57—83.

2. Алебастровый миниатюрный горшочек со срезанным отогнутым венчиком, грушевидным корпусом, кольцевым поддоном. Поверхность шлифованная. Диаметр венчика 3,6, корпуса 4,8, дна 2,1, высота 4,8 см.

НМИУ, инв. № Б57—75.

Махно, 1960, с. 37; Simonenko, 2008, S. 63—64, Taf. 44, 2a, b.

56. Там же, курган 32, погребение 1. Основное погребение в яме с подбоем. Скелет мужчины ориентирован на ЮВ. В составе инвентаря меч с кольцевым навершием, бронзовые скобы от ремней портупеи, лепные сосуды, железный трехлопастный черешковый наконечник стрелы, краснолаковый кубок (1), бронзовая лучковая подвижная фибула 2-го варианта I серии.

1. Краснолаковый кубок со срезанным отогнутым венчиком, асимметрично-биконическим корпусом, плоским дном. Ручка петлевидная, профилированная. По плечу три врезные линии. Покрыт оранжево-красным лаком. Диаметр венчика 5,4, дна 3,8, высота 8 см.

Археологическая лаборатория ДНУ.

Костенко, 1993, с. 29—31.

57. Там же, курган 33, погребение 1. Основное в прямоугольной яме. Ограблено. В составе инвентаря лепная курильница, железное шило, прясло, обломок бронзовой проволоки, алебастровый сосудик (1), плакетка-скарабей (2).

1. Алебастровый сосудик. Венчик закруглен и слегка отогнут, корпус шаровидный, дно круглое. Фрагментирован. Диаметр венчика 4,5, корпуса 5,7, высота сосуда 4,5 см.

2. Фрагментированная плакетка-скарабей из голубого египетского фаянса. Членение головы и спинки сложное, на животе знак урея. Размеры 1,5 × 1,3 см.

Археологическая лаборатория ДНУ.

Костенко, 1993, с. 32; Simonenko, 2008, S. 64, Taf. 46, *Id, e*.

58. Там же, курган 38, погребение 1. Впускное погребение в квадратной яме. Скелет мужчины ориентирован на Ю. В составе инвентаря гончарная и лепная керамика, бронзовая миска (1), железные удила, наконечник копья и шило, оселок, бронзовые скобы и пряжка.

1. Бронзовая миска Эггерс 70. Венчик отогнут, треугольный в сечении, стенки округлые, дно плоское, широкое, выделенное. Ниже венчика — три врезные линии, на внешней стороне в центре дна — три таких же концентрических круга. В древности миска была повреждена, и на дно внутри наложена прямоугольная заплатка. Диаметр венчика 24,5, дна 15, высота сосуда 6,1 см (рис. 38, 2).

Археологическая лаборатория ДНУ.

Костенко, 1993, с. 38–41.

59. Там же, курган 45, погребение 1. Основное в квадратной яме. Скелет женщины ориентирован на СВ. В составе инвентаря краснолаковая миска (1), стеклянный бальзамарий (2), костяная пиксида (3), бронзовые миска (4), фибула, ажурная подвеска и скобы, гончарная и лепная керамика, прясла, стеклянные, ониксовые, хрустальные и сердоликовые бусы, железный нож.

1. Краснолаковая миска с вертикальным бортиком, коническими стенками, на кольцевом поддоне. Венчик и ребро подчеркнуты врезными линиями. Верхняя часть сосуда покрыта оранжево-красным лаком невысокого качества. Диаметр венчика 10,8, дна 3,3, высота сосуда 5,8 см.

Simonenko, 2008, S. 64, Taf. 50, 3.

2. Стеклянный бальзамарий Айсингс 6 с отогнутым закругленным венчиком, высоким цилиндрическим горлом и шаровидным корпусом. Дно слегка вогнуто. Диаметр корпуса 3,8, высота сосуда 5,85 см (рис. 52, 2).

3. Пиксида из слоновой кости с цилиндрическим, расширяющимся ко дну корпусом и плоским дном с врезной линией по окружности. Дно

изготовлено отдельно и вставлено в корпус. Крышка состоит из кольцевидного, профилированного изнутри корпуса и вставленного в него диска. Корпус крышки слегка расширяется кверху, диск украшен врезными концентрическими кругами и увенчан сложнопрофилированной ручкой в виде пешки, вставленной в отверстие в центре диска. Край крышки, горловина и придонная часть корпуса украшены врезными линиями. Поверхность полирована. Диаметр корпуса 3,4, высота 5,8, высота крышки с ручкой 1,7 см (рис. 67, 2).

4. Бронзовая миска Эггерс 70. Венчик отогнут, треугольный в сечении, стенки округлые, дно плоское, широкое, выделенное. Ниже венчика — три врезные линии, на внешней стороне в центре дна — три таких же концентрических круга. Диаметр венчика 24, дна 15,2, высота сосуда 6 см (рис. 38, 1).

Археологическая лаборатория ДНУ.

Костенко, 1993, с. 48–50.

60. Там же, курган 56, погребение 1. Основное в квадратной яме. Скелет мужчины ориентирован на ЮЮЗ. Среди инвентаря железные трехлопастные черешковые наконечники стрел и втульчатый наконечник копья, фрагменты железных крюков и пряжки, гончарные сосуды, костяные пластинки, алебастровый сосудик (1), бронзовые детали пояса.

1. Алебастровый сосудик с загнутым заостренным венчиком, яйцевидным корпусом, слегка вогнутым дном, кольцевым поддоном. Диаметр венчика 2, дна 2,4, высота сосуда 6,5 см.

Костенко, 1993, с. 59–61.

61. Там же, курган 58, погребение 1. Основное в квадратной яме. Ограблено. Скелет мужчины (?) ориентирован на СВ. Среди инвентаря фрагменты меча с кольцевым навершием, бронзовые скобы, бляшки и ножки металлического сосуда (1), фрагменты гончарной светлоглиняной керамики и бронзовой пластины, железный трехлопастный черешковый наконечник стрелы, стеклянный бисер, серебряная пряжка.

1. Две литые бронзовые ножки металлического сосуда в виде сегментовидных пластинок с загнутыми концами и фигурно вырезанным нижним краем. В центральной части изделий по два овальных отверстия. Края изделий и отверстий фасетированы. Размеры 3,9 × 1,3 см (рис. 78, 2).

Археологическая лаборатория ДНУ.

Костенко, 1993, с. 62–64.

62. Там же, курган 65, погребение 1. Основное в яме с подбоем. Скелет женщины ориентирован на ЮВ. Среди инвентаря гончарная и лепная керамика, стеклянные бусы, фигурные плакетки из египетского фаянса (1, 2), железные нож и игла, бронзовая фибула (3).

1. Четыре (три голубые и одна желтая) плакетки-скарабея из египетского фаянса. Членение спинки и головы жуков сложное, на обороте знаки урея и иероглиф «жизнь». Длина изделий 2, 1,9 и 1,5 см.

2. Две плакетки из голубого фаянса с изображением лежащего на овальном постаменте льва. Передние лапы слегка расставлены, голова положена между ними, грива передана расчлененными щитками. Размеры 2,5 × 1,5 см.

Simonenko, 2008, S. 65, Taf. 51, 2 c, d.

3. Бронзовая шарнирная фибула раннеримского типа. Спинка дуговидна изогнута, украшена тремя линиями с елочным орнаментом между ними, слегка выгнута по поперечной оси. Приемник треугольный, с кнопкой на конце, отделен от спинки тремя врезными линиями. У основания иглы прямоугольный уступ. Длина 4,6 см (рис. 10, 4).

Археологическая лаборатория ДНУ.

Костенко, 1993, с. 70–72.

63. Там же, курган 69, погребение 1. Основное в квадратной яме. Скелеты женщины и ребенка ориентированы на ЮВ и Ю. Среди инвентаря гончарная и лепная керамика, бронзовые зеркало, фибула (1), браслеты, заколка и колесовидный амулет, железные нож и топор, керамическое и меловое прясла, оселок, стеклянные, сердоликовые и фаянсовые бусы, трубочки, плакетки и подвески из египетского фаянса (2–5).

1. Бронзовая шарнирная фибула типа Ауцисса (без надписи). Треугольная спинка дуговидна изогнута, украшена по краям и в центре рельефными линиями с насечками. Приемник треугольный, с полусферической кнопкой, отделенной перехватом, основание спинки украшено двумя «глазками». Ось иглы железная. Длина 5 см (рис. 10, 1).

2. Две подвески из коричневого и желтого египетского фаянса в виде «кукиша». Пальцы хорошо промоделированы, на запястье показаны перегибы, отверстие в центре запястья. Длина 1,9 и 2 см.

3. Две плакетки из голубого египетского фаянса в виде черепахи. Фигурки с расставленными лапами и реалистично изображенной приподнятой головой, вдоль панциря проходит ребро. Длина 1,4 см (рис. 69, 12).

4. Три подвески из голубого (2 шт.) и фиолетового (1 шт.) египетского фаянса в виде сдвоенных цилиндров, моделированных со всех сторон. Лицевая сторона более выпуклая, основания и петелька расчленены. Длина 2,4 см.

5. Три амфоровидные подвески из голубого египетского фаянса с перетяжками у горла и дна и ребристым корпусом. Длина 2,1–2,4 см.

Археологическая лаборатория ДНУ.

Костенко, 1993, с. 75–79; Simonenko, 2008, S. 65, Taf. 53, 17, 19, 20.

64. Там же, курган 70, погребение 1. Основное в квадратной яме. Скелет женщины ориентирован на Ю. В состав инвентаря входили бронзовые

зеркало и фибула (1), гончарные сосуды, прясло, железные нож и шило, камень-растиральник, гагатовые и стеклянные бусы.

1. Бронзовая шарнирная фибула типа Ауцисса (без надписи). Треугольная спинка дуговидна изогнута, украшена по краям гладкими рельефными линиями, а в центре — двойной линией с насечками. Приемник треугольный с полусферической кнопкой, отделенной перехватом. По концам оси иглы полусферические выступы. Длина 5 см (рис. 10, 2).

Археологическая лаборатория ДНУ.

Костенко, 1993, с. 79–81.

65. Там же, курган 71, погребение 1. Основное в квадратной яме. Скелет женщины ориентирован головой на ЮЗ. В составе инвентаря гончарная керамика, бронзовая лучковая фибула 2-го варианта I серии, прясло, железный нож, бронзовый скифский наконечник стрелы IV в. до н. э., стеклянные бусы, подвеска из египетского фаянса (1).

1. Подвеска из желтого египетского фаянса в виде сдвоенных цилиндров, моделированных со всех сторон. Лицевая сторона более выпуклая, основания и петелька расчленены. Длина 2,1 см.

Археологическая лаборатория ДНУ.

Костенко, 1993, с. 81–83; Simonenko, 2008, S. 65, Taf. 54, 1b.

66. Хутор Хмельницкий Никопольского района, курган 4, погребение 8. Впускное, контуры ямы не прослежены. Скелет ориентирован на С. В составе инвентаря лагинос (1) и железная пряжка.

1. Красноглиняный гончарный лагинос. Венчик прямой, округлый снаружи, горло под ним слегка выпуклое, шейка высокая и узкая, плечики почти прямые, поддон кольцевой. Ручка согнута под прямым углом, профилированная. Поверхность покрыта кремевым ангобом. На плечики темно-коричневой краской нанесен орнамент в виде ветви с ягодами. Диаметр корпуса 17,5, дна 10, высота сосуда 26,5 см.

Никопольский краеведческий музей, инв. №.

Костюченко, 1960, с. 95; Simonenko, 2008, S. 55, Taf. 3, 1a.

Киевская область

67. Село Щучинка Кагарлыкского района, курган 235, погребение 1. Впускное в курган эпохи бронзы, разграблено крестьянами. Скелет лежал, возможно, в колоде. В могиле найдены ковш (1) и две лепные курильницы. При доследовании Н. Е. Бранденбургом найден обломок бронзового зеркала¹.

¹ По данным Г. Ф. Корзухиной [Корзухина, 1949, с. 31], оно было прямоугольным.

1. Бронзовый ковш Эггерс 140. Венчик заостренный, дуговидный в сечении, отогнут под острым углом. Корпус цилиндрический, сужающийся ко дну, дно плоское. Под венчиком две параллельные фрезерованные линии. Дно внутри и снаружи профилировано концентрическими рельефными кругами. Ручка оканчивается кругом с вырезом в форме полумесяца, оконтуренным врезным кольцом. Края ручки подчеркнуты валиком. На ручке и ее окончании латинские клейма NGRANIMPLOCA. Диаметр венчика 15, дна 9, высота сосуда 9 см (рис. 29).

ГИМ, № 28157

Бранденбург, 1908, с. 6; ОАК за 1891 г., с. 91; Кропоткин, 1970, с. 25.

68. Село Краснополка, курган 424, погребение 2. Впускное, в колоде (?). Скелет ориентирован на С. В составе инвентаря лепная и гончарная керамика, сердоликовые, кварцевые и стеклянные бусы, золотое колечко с ушком, бронзовые кольца, каменные (?) прясла, бронзовые зеркала¹ (1) и ковш (2), костяная пиксида.

1. Бронзовое прямоугольное плоское неорнаментированное зеркало, одна сторона которого была покрыта «довольно толстым (2 дюйма) слоем какого-то мажущегося и рассыпающегося вещества» (скорее всего, гипсовый футляр. — А. С.). Размеры 16,7 × 14,8 см.

2. Бронзовый ковш «со сферическим приплюснутым дном». По мнению В. В. Кропоткина, ковш Эггерс 138–139. М. Б. Шукин считал, что ковш из Краснополки принадлежит типу 140.

Вещи переданы Н. Я. Тарновскому в 1987 г.

Бранденбург, 1908, с. 42–43; Кропоткин, 1970, с. 95; Shchukin, 1989, с. 318.

69. Село Липовец, впускное погребение в кургане. Скелет ориентирован на С. В составе инвентаря стеклянные бусы, фаянсовая подвеска (1), раковина Сургеа, камень с отверстием, в которое вставлена медная трубка, бронзовые кольцо с выступами, колокольчик (2) и ведровидные подвески.

1. Подвеска из голубого египетского фаянса в виде амфоры с перетяжками у горла и дна и ребристым корпусом.

НМИУ, инв. № Б7295.

Simonenko, 2008, S. 68, Taf. 72, 2a.

2. Бронзовый полусферический колокольчик с прямоугольной плоской петлей. Диаметр около 3,5 см (рис. 68, б).

Местонахождение неизвестно.

Макаревич, 1893, с. 262–263.

¹ Если вещи или их изображения не сохранились, в кавычках курсивом цитируется их описание в публикации или отчете.

70. Село Новоселки, курган XI, погребение 1. По данным автора раскопок, скелет лежал на древнем горизонте, головой на Ю. В ногах найден кувшин, сбоку чашка (1) и зеркало.

1. Краснолаковая чашка с прямым манжетовидным бортиком, округлыми стенками, на кольцевом поддоне. Диаметр венчика 12,5, дна 5, высота 7 см.

Местонахождение неизвестно.

Vydłowski, 1904, s. 75–76; Simonenko, 2008, S. 68, Abb. 4, 4.

71. Село Яковицы, курган 31. В насыпи найдены бальзамарий (1) и миска.

1. Стеклянный бальзамарий с уплощенным отогнутым венчиком, длинной цилиндрической шейкой и каплевидным корпусом с круглым дном. Диаметр венчика 2, корпуса 4, высота 9 см.

Местонахождение неизвестно.

Vydłowski, 1905, s. 12–13; Simonenko, 2008, S. 68, Abb. 4, 1.

72. Село Запрудье Рокитнянского района, разрушенный курган. При исследовании найдены два скелета, ориентированных на С. При них обнаружены красноглиняные и краснолаковые (1–4) сосуды, фрагментированный бронзовый котел, янтарные, стеклянные, аметистовые, сердоликовые и хрустальные бусы, фрагменты серебряного канфара (5), золотые серьги и фрагмент гривны, бронзовые колокольчики, перстень, подвеска и фрагмент ключа от шкатулки (6), обломок терракоты.

1. Краснолаковый лагинос. Венчик заостренный, прямой, под прямым углом переходит в узкое коническое горло. Плечики горизонтальные, корпус округло-конический. Поддон кольцевой, высокий, снаружи в центре круглое углубление диаметром 2,7 см. Ручка утрачена, у горла в сечении была круглой, у плечика — плоской. Лак оранжевый, покрывает весь сосуд. Диаметр венчика 4,1, корпуса 15, дна 6,8, высота сосуда 19,6 см.

НМИУ, инв. № Б7234/2.

2. Краснолаковая чашка. Венчик заострен и немного загнут, стенки округлые, поддон кольцевой, конический. Оранжевый лак покрывает весь сосуд снаружи и внутри, от долгого использования значительно потерт. Диаметр венчика 8,5, дна 3,4, высота сосуда 4,4 см.

НМИУ, инв. № Б7234/4.

3. Фрагменты двух краснолаковых сосудов:

а) арибалл с отбитым горлом, сферическим корпусом, кольцевым поддоном. Лак покрывает верхнюю часть сосуда. Диаметр поддона 4,3, высота сосуда 6,4 см (табл. 74, 5).

НМИУ, инв. № Б7234/8;

б) часть цилиндрической шейки кувшина с отогнутым венчиком и острым ребром под ним. Лак невысокого качества.

НМИУ, инв. № Б7234/9.

4. Сероглиняная ойнохоя. Венчик закруглен и резко отогнут. Наклонный слив сформован под прямым углом к оси ручки. Горло цилиндрическое, резко переходит в узкую шейку. Корпус сферический, поддон кольцевой. Ручка ленточная, перегиб несколько поднят над уровнем венчика. Основание шейки украшено двойной врезной линией. В центре поддона двойной концентрический круг. Корпус покрыт матовым черным лаком. Диаметр венчика 3,5, дна 4,8, высота сосуда 11,5 см.

НМИУ, инв. № Б7234/6.

5. Часть венчика и обломок ручки серебряного канфара. Венчик плоский, прямой, с нависающей внутренней кромкой. Снаружи украшен двумя гравированными линиями (рис. 21, 2). От ручки сохранились верхний горизонтальный трапециевидный выступ и половина атташа с воллотой, крепившего ручку к венчику. По краю выступ окантован рельефным бортиком (рис. 21, 3). Длина его 3,7, ширина 1,4 см. Диаметр венчика около 12 см.

НМИУ, инв. № Б7234/16, ДРА1334.

6. Фрагмент бронзового ключика от шкатулки в виде согнутого стержня с бородкой из трех зубчиков. Длина 3 см.

НМИУ, без номера.

Романюк, Симоненко, 2001, с. 19–23; Simonenko, 2008, S. 68–69, Taf. 73, 2–76.

73. Село *Марьяновка Васильковского района*, курган «Три брата». Впускное погребение. Обнаружены гончарные сосуды (1, 2).

1. Краснолаковый кувшин с профилированным изнутри заостренным вертикальным венчиком, высоким узким коническим горлом, округлым корпусом, коническим кольцевым поддоном. В месте перехода шейки в корпус — невысокий рельефный валик. Ручка профилирована тремя желобками, место перегиба немного приподнято. Диаметр венчика 4,6, дна 9,2, высота сосуда 27,5 см.

НМИУ, инв. № Б49–87

2. Краснолаковый кувшин с профилированным изнутри округлым венчиком, цилиндрическим горлом, округлым корпусом, на кольцевом поддоне. Ручка ленточная. Почти вся поверхность, кроме придонной части, покрыта лаком плохого качества: в верхней части буроватым, ниже — оранжевым. Диаметр венчика 10, дна 6,8, высота сосуда 16,5 см.

НМИУ, инв. № Б49–59.

Каталог выставки XI АС, 1899, с. 64; Simonenko, 2008, S. 69, Taf. 73, 1.

Черкасская область

74. Село *Яблунов Каневского района*, курган 1 «Острая Могила». В насыпи найдены фрагменты блюда (1), чаши (2) и амфоры (3).

1. Краснолаковое блюдо. Венчик загнут, заострен, бортик низкий, округлый снаружи, отогнут под тупым углом изнутри. Стенки снаружи слегка прогнуты в средней части. Поддон кольцевой, низкий, конический, со следами гончарного круга. Изнутри, в центре дна тройное кольцо косых насечек, окруженное на расстоянии 1,5 см двойным кольцом таких же насечек. Лак матовый, темно-оранжевый. Диаметр венчика 34, дна 11,5, высота сосуда 6,5 см.

ГИМ, инв. № 76990, опись Б1770/71.

2. Фрагменты бортика и дна краснолаковой чаши. Венчик закруглен, бортик слегка загнут, высотой 3,5 см. На бортике наклепная фигурная ручка, овальная в сечении, прилепленная концами, средняя часть ее не касается бортика. Поддон кольцевой, низкий, конический. Лак красно-оранжевый, на ручке почти стерт. Диаметр венчика 16, дна 6,7 см.

ГИМ, инв. № 76990, опись Б1770/71.

3. Обломки амфоры: ручка, фрагмент венчика и часть горла с плечиком. Венчик овальный, манжетовидный, подчеркнут глубокой врезной линией (рис. 85, 5). Ручка согнута под острым углом, двустольная. Тесто оранжево-розовое, с черными вкраплениями, поверхность покрыта светлым ангобом. Диаметр венчика 10, горла 11, длина ручки 22, диаметр ее «стволов» 2,7 см (рис. 85, 3).

ГИМ, инв. № 76990, опись Б1770/72,73.

Самоковасов, 1908, с. 121; Граков, 1928, с. 72; Кропоткин, 1970, с. 84; Simonenko, 2008, S. 54–55, Taf. 14, 1, 4.

75. Село *Грищенцы Корсунь-Шевченковского района*, курган 2. Данных об обряде нет. В фондах НМИУ хранятся краснолаковая чашка (1) и бусы.

1. Краснолаковая чашка со скошенным, слегка загнутым венчиком, подчеркнутым снаружи тремя врезными линиями. Стенки полусферические, поддон кольцевой, конический, подчеркнутый врезной линией. Лак хорошего качества, кирпично-красный. Диаметр венчика 8,7, дна 4,6, высота сосуда 4,3 см.

НМИУ, инв. № Б40–250.

Кропоткин, 1970, с. 83; Симоненко, 1981, с. 63; Simonenko, 2008, S. 57, Taf. 15, 1a.

76. Село *Нетеребки, разведки Д. Т. Березовца*. Разрушенное впускное погребение. Данных об обряде нет. Из инвентаря сохранился краснолаковый кувшин (1).

1. Краснолаковый двуручный кувшин с овальным корпусом, на кольцевом поддоне, с высоким горлом и плоским венчиком. Лак светло-коричневый, пятнистый, плохого качества. Диаметр венчика 6,7, дна 9, высота 35 см.

Фонды ИА НАНУ, инв. № 352.

Кропоткин, 1970, с. 84; Simonenko, 2008, S. 57.

77. Село Баштечки Жашковского района, курган 19, погребение 3. Впускное в курган эпохи бронзы. В прямоугольной яме лежал скелет женщины, вытянуто на спине, головой на С. В составе инвентаря кувшин (1), подвески, оселок, бусы.

1. Краснолаковый кувшин. Венчик закруглен, отогнут, подчеркнут снаружи врезной линией. Шейка короткая, цилиндрическая, по ее основанию — невысокое рельефное ребро. Плечики покатые, стенки ниже плечика округлые. Поддон кольцевой. Ручка плоская, с неглубокой бороздкой по центральной оси. Кувшин покрыт оранжево-красным лаком: внутри полностью, снаружи — до придонной части. Лаковое покрытие сильно потерто от долгого употребления. Диаметр венчика 7,6, дна 5,5, высота сосуда 13,8 см.

Черкасский областной краеведческий музей, инв. № А-2591.

Артеменко, Левченко, 1979, с. 12; Simonenko, 2008, S. 57.

78. Там же, погребение 5. Впускное. В прямоугольной яме вытянуто на спине, головой на С лежал скелет женщины. В составе инвентаря кубок (1), тарелка (2), чашка (3), кувшин, зеркало, нож, курительницы, бусины и коралловые трубочки, брусок, кремь.

1. Бронзовый литой кубок (рис. 44, 1, 2). Венчик уплощен, изнутри подчеркнут фрезерованной линией. Внешняя часть венчика утолщена и украшена гравированными овами (рис. 44, 2а). По верхнему краю фриза ов проходит гравированная линия, ниже фриза — рельефный уступ, сделанный резцом. Корпус колоколовидный, с округлым дном, посаженным в конический кольцевой поддон. В него вставлено и припаяно плоское дно, украшенное рельефным кругом, образованным двумя концентрическими гравированными линиями, с точечным углублением в центре (рис. 44, 2б). Такой же круг в центре внутренней поверхности дна. Изнутри на стенки поддона нанесены две гравированные линии. Снаружи место перехода корпуса в поддон подчеркнуто двумя такими же линиями. Диаметр венчика 12,5, поддона 7, высота сосуда 10 см. Толщина стенок в пределах 1 мм.

Черкасский областной краеведческий музей, инв. № А-2600.

2. Краснолаковая тарелка. Венчик закруглен, слегка загнут, бортик вертикальный, с округлыми стенками. Снаружи по верхней части бортика нанесены два ряда насечек, подчеркнутые бороздкой. Бортик

переходит в корпус высоким ребром, снизу подчеркнутым двойной врезной линией. Стенки тарелки прямые снаружи и округлые изнутри. Поддон кольцевой, широкий, переход в корпус подчеркнут врезной линией. Дно в центре выпуклое. На внутренней стороне дна широкое двойное кольцо из косых насечек. В центре кольца штампованное клеймо *planta pedis*, поверх него процарапана тамга. Тарелка полностью покрыта коричнево-красным лаком хорошего качества. Диаметр венчика 14, дна 9,8, высота 2,2 см.

Черкасский областной краеведческий музей, инв. № 2601.

3. Краснолаковая чашка. Венчик заострен и слегка загнут, украшен снаружи глубокой врезной линией. Стенки округлые, поддон кольцевой, конический. Изнутри в центре дна оттиснута розетка внутри двух врезных концентрических кругов. Чашка полностью покрыта красно-коричневым лаком. Диаметр венчика 9,5, дна 5,6, высота чашки 5,4 см.

Черкасский областной краеведческий музей, инв. № А-2602.

Артеменко, Левченко, 1983, с. 144–151; Simonenko, 2008, S. 57, Taf. 16.

79. Село Ярошевка Катеринопольского района, случайная находка. Коллекция В. Б. Антоновича. В составе находки котел, гончарная чашка (1), бусы, золотые серьга и перстень «с камнями», золотые бляшки, зеркало, золотая подвеска (2) и бусина.

1. Сероглиняная гончарная чашка с закругленным, слегка отогнутым венчиком, округлыми стенками, на кольцевом поддоне. Чашка покрыта черным лаком: извне — до придонной части, внутри — полностью. Диаметр венчика 12, дна 5, высота сосуда 7 см.

НМИУ, инв. № Б44–30.

2. Золотая подковообразная подвеска с круглыми гнездами для эмали на концах и вертикальной петлей.

ЗРАО, 1899, с. 261; Симоненко, 1981, с. 63–64; Simonenko, 2008, S. 57, Taf. 15, 2b, e.

80. Село Колодистое Тальновского района, курган 2. Впускное в курган эпохи бронзы. Тип погребального сооружения неизвестен. На глубине около 0,4 м вытянуто на спине головой на С лежал скелет. В головах фрагмент сосуда, у левой кисти кувшин (1). На обеих сторонах груди, у таза и стоп бусы, у ног лепная чашка.

1. Краснолаковый кувшин с округлым венчиком, коническим горлом, яйцевидным корпусом с ребром в нижней части, маленьким плоским дном. Ручка петлевидная, овальная в сечении. На плечике невысокое ребро, под ним две прочерченные линии. Поверхность покрыта оранжевым лаком хорошего качества. Диаметр венчика 8, дна 4,5, высота сосуда 12 см.

НМИУ, инв. № Б44—93.

Спицын, 1904, с. 120; Симоненко, 1981, с. 61, 62; Simonenko, 2008, S. 57, Taf. 17, 1a.

81 Село Рыжановка Звенигородского района, курган VII, впускное погребение. Данных о погребальном обряде нет. Найдена краснолаковая чашка.

Описания нет, местонахождение неизвестно.

Самоковасов, 1908, с. 90; Кропоткин, 1970, с. 84.

82. Село Петрики Городищенского района. В 1873 г. при размыве вешними водами полы кургана найдены патера (1), фрагмент зеркала (2), два золотых браслета, серьги, ожерелье (3) и геммы (4, 5). Скорее всего разрушенное впускное погребение¹.

1. Бронзовая патера Эггерс 155. Венчик отогнут, утолщен, с заостренным краем, изнутри и снаружи подчеркнут врезными линиями. Посередине корпуса внутри невысокий валик. Дно профилировано изнутри и снаружи рельефными концентрическими кругами и валиками. Поддон кольцевой. На корпусе следы прикрепления атташа ручки. Диаметр венчика 18, дна 11, высота 6 см (рис. 39; цв. вкл., рис. 7, 3).

НМИУ, инв. № Б2659.

2. Угол бронзового прямоугольного зеркала. По краю орнаментировано бордюром из трех врезных линий с V- и X-видными насечками (рис. 12, 4)².

3. Золотое ожерелье, собранное из трех овальных звеньев (одна с остатками каста), соединенных шарнирами. По верху они дополнительно соединены цепочкой. Посередине нижнего края каждого звена — петелька шарнира, на котором крепились утраченные подвески. Петельки двух крайних звеньев соединены цепочкой, в центре которой вверх ногами, за «рога» подвешена лунница «с рубином в середине и с выскаленным изображением сердец около него, также с какими-то иероглифами и виноградными кистями». К двум крайним звеньям на шарнирах присоединены плетеные жгуты, оканчивающиеся пластинчатыми обоями с колечками (рис. 58, 1).

4. Овальная инталия на камне вишневого цвета, со сквозным каналом по длинной оси — олень влево, пасущийся под деревом. Размеры 3 × 2 см (рис. 74, 4).

¹ Местонахождение № 2—4 неизвестно, описаны и воспроизведены с фотографии (фотоархив ИИМК РАН, Q-521, 15, 17). Судя по всему, они погибли в 1942 г. при бомбардировке Харьковского музея.

² В «Книге для записей вещей Музея Древностей Императорского университета св. Владимира» (архив НМИУ) под № 1862 эта вещь записана как «угол бронзового зеркала с чертами в виде рамки».

5. Две овальные инталии на зеленом камне: голова человека с пышными локонами влево. Размеры 2,5 × 2 см (рис. 74, 2, 3).

Люценко, 1878, с. 202—203; Кропоткин, 1970, с. 97, 120; Трейстер, 2006, с. 248—249.

83. Село Залевки Смелянского района, случайная находка в имении С. Н. Раевской в 1876 г. на берегу р. Тясмин. Условия находки неизвестны. В «кладе» найдены два торквеса (1, 2), два браслета (3, 4), две серьги, две ворварки, кольца, бляшки и бусины, маска из золотой фольги, фрагменты трех мечей с кольцевым навершием и фрагмент серолощенного меотского сосуда.

1. Золотой торквес с коническими наконечниками. Корпус сплетен из четырех прутков диаметром 0,3 см. В средней части плетение было нарушено и соединено грубой ковкой. Наконечники богато декорированы: по корпусу концентрические треугольники скани вершинами вверх, внутри их шарики зерни, окруженные 8-видными полосками скани. У основания между треугольными фестонами орнамента якоревидные фигуры из скани. Окончания наконечников округлые, надеты на конический корпус, одно подчеркнуто витой проволокой. Диаметр 17,5, высота и диаметр наконечников 35 см (рис. 62, 3)

ГЭ, инв. № 2021/1.

2. Золотой торквес с коническими наконечниками. Корпус витой из двух прутков диаметром 0,5 см, разделенных проволокой с насечками. На корпусе наконечников две пары чередующихся сканых фестонов — концентрические треугольные вершинами вверх и трапециевидные, разделенные на горизонтальные зоны. Внутри фестонов шарики зерни, окруженные 8-видными полосками скани. Основания наконечников подчеркнуты двойной витой проволокой, окончания их округлые, надеты на корпус, одно подчеркнуто двойной витой проволокой. Диаметр 19, высота и диаметр наконечников 35 см (рис. 62, 2).

ГЭ, инв. № 2021/2.

3. Золотой браслет с несомкнутыми концами. Корпус из двух спаянных уплощенных гладких колец, между которыми расположено ложновитое кольцо. Концы прямоугольные, расположены ступенчато. На концах треугольные касты, инкрустированные голубой эмалью. Диаметр 7, ширина 1 см (рис. 62, 4).

ГЭ, инв. № 2021/4.

4. Золотой браслет с несомкнутыми концами. Корпус из трех спаянных круглых в сечении колец. Концы расширены, расположены ступенчато. Диаметр 7,5, ширина 0,8 см (рис. 62, 5).

ГЭ, инв. № 2021/3.

Бобринский 1887, 153, табл. XXI; Шукин, 2000, с. 215—225.

84. Село Яблунька (р. Тенетинка), курган 224. На глубине 1,5 м два скелета вытянуты на спине, головой на С. За черепом правого скелета небольшой глиняный кувшин и железный наконечник копья, справа — точильный камень. В ногах — кувшин и миска (1), в ней кости барана. На черепе левого скелета « меховая сгнившая шапочка » и фибула. У правого локтя — разложившийся бронзовый предмет и железный наконечник копья.

1. Краснолаковая миска со слегка загнутым уплощенным венчиком, округлым корпусом, кольцевым поддоном. Лак почти стерт. Диаметр венчика 2,1, дна 7,6, высота 8,7 см.

НМИУ, инв. № Б48—182.

Местонахождение неизвестно.

Бобринский, 1889, с. 62, табл. 1, 10; Simonenko, 2008, S. 58—59, Taf. 17, 2a.

85. Село Константиново, курган 361. Впускное в курган эпохи бронзы. «В верхних слоях насыпи» разрушенный женский скелет. Там же фрагменты лепного горшка, фибула (1) и небольшой кусок гранита.

1. Бронзовая одночленная фибула с прогнутым корпусом, длинной 6-витковой пружинной с верхней тетивой, с крючком для тетивы. Основание ножки расширено. Приемник утрачен. Посередине спинки и у основания приемника — биконические бусины. Длина около 6 см (рис. 10, 16).

Местонахождение неизвестно.

Бобринский, 1901, с. 26, табл. 1, 4.

86. Село Райгород, курган 2. Впускное в скифский курган. На глубине 1 м «небольшой деревянный склеп из толстых бревен (высотой 48 см, длиной 2,1 м, шириной 75 см)». Скелет ориентирован на З. У черепа серьги, в ногах кувшин и чашка (1), небольшой камень и раковина каури. На груди ожерелье, у пояса — бусины, бляшки и бронзовая пряжка¹.

1. Краснолаковая чашка с уплощенным венчиком, подчеркнутым снаружи врезной линией, полусферическим корпусом, на кольцевом поддоне.

Местонахождение неизвестно.

Ханенко, Ханенко, 1900, с. 9; Simonenko, 2008, S. 59, Abb. 3, 2.

87. Село Калантаево Новогеоргиевского района, могильник, погребение 2. Скелет ориентирован на СВ. В составе инвентаря зеркало, браслет, тарелка (1), гагатовые и сердоликовая бусины.

1. Краснолаковая тарелка. Венчик несколько загнут, корпус широкий, с невыразительным ребром посередине, поддон широкий, кольцевой. Лак коричневого оттенка покрывает всю внутреннюю часть сосуда и

верхнюю часть внешней, с подтеками. Диаметр венчика 15,3, дна 7,5, высота сосуда 4 см.

Фонды ИА НАНУ.

Покровська, Ковпаненко, 1961, с. 132; Simonenko, 2008, S. 59, Taf. 21, 1a.

88. Там же, погребение 5. Скелет женщины ориентирован на ЮЮВ. В составе инвентаря чашка (1), бронзовые зеркало, серьга и лучковая подвязная фибула 1-го варианта I серии, сердоликовые, гагатовые и стеклянные бусы, фаянсовые плакетки (2), железный нож.

1. Краснолаковая гончарная чашка с фигурным профилем, на кольцевом поддоне. Внутренняя поверхность и верхняя часть внешней покрыты красно-оранжевым лаком. Диаметр венчика 8,5, дна 3, высота сосуда 4,6 см.

АМ НАНУ, инв. № АМ873/5145.

2. Семь плакеток-скарабеев из серовато-голубого фаянса. Головка и спинка сложного членения, на брюшке углубленные знаки в картушах и без них. Размеры 1,5 × 1,2 см.

АМ НАНУ, инв. № АМ887/6218.

Покровська, Ковпаненко, 1961, с. 132—133; Simonenko, 2008, S. 59, Taf. 20, 1, 6c.

89. Там же, погребение 8. Скелет ориентирован на СЗ. В составе инвентаря стеклянные бусы, пронизь-скарабей (1), фрагмент бронзового зеркала.

1. Пронизь-скарабей из серовато-голубого фаянса. Головка и спинка сложного членения, на брюшке углубленный знак. Размеры 1,2 × 1 см (рис. 69, 1).

Фонды ИА НАНУ.

Покровська, Ковпаненко, 1961, с. 133.

Кировоградская область

90. Село Цветна Александровского района, случайная находка 1885 г. В насыпи «майдана» найдены бронзовые ойнохоя (1), ковш (2) и котел. При доследовании его в 1896 г. А. А. Бобринский обнаружил серебряную чашу (3), золотые пряжку, браслет, детали наборного пояса, погребальный венец, ведерковидную подвеску, нашивные бляшки, обоймы, фигурку птицы, костяную пиксиду (4), фрагменты меча и железные наконечники стрел, красноглиняный (5) и сероглиняный сосуды, фрагменты ручки амфоры (6).

1. Бронзовая кованая ойнохоя Эггерс 124 (рис. 40; цв. вкл., рис. 7, 1, 2). Венчик 8-видный в плане, образует две части разной величины,

¹ Не сохранились, описаны по фотографиям.

расположенные под углом друг к другу по вертикальной оси. Край его закруглен и заострен снизу. Шейка короткая, овальная в плане у венчика и круглая у корпуса. Корпус с высокими плечиками и сужающимися ко дну стенками. Поддон кольцевой, выделенный невысоким уступом снаружи, плоское дно утоплено. Литая ручка с приподнятым перегибом, сверху и посередине в сечении сегментовидная, внизу — овальная.

Атташ на венчике в виде протомы женщины, раскинутые руки образуют дужки атташа, закрепленные по верху венчика (рис. 40б). Протома в технике круглой скульптуры, на голове промоделирована прическа с большим узлом волос на затылке и длинными боковыми локонами. Волосы схвачены широкой лентой. Промоделирован прямой нос, намечены брови и рот со сжатыми губами. Врезными линиями обозначен треугольный вырез ворота одеяния. Сходящиеся на груди складки одеяния показаны неглубокими волнистыми линиями. Левая ветвь атташа обломана, правая заканчивается отогнутым вверх выступом (стилизованная ладонь).

Атташ на корпусе в форме неправильного равнобедренного треугольника вершиной вниз. Края фигурные, в виде резных листьев аканфа. Центр атташа занимают сдвоенные рельефные маски (рис. 40а; цв. вкл., рис. 7, 2). Верхняя маска — трагический актер. Рельефом и резцом показан головной убор, перехваченный повязкой с вертикальными насечками и косыми складками по бокам. Промоделированы узко посаженные глаза, широкий нос и широко открытый рот, нижняя губа покрыта косыми насечками и заходит на лоб нижней маски Аттиса (?). Его лицо промоделировано тщательнее, глаза большие, вытянутые, нос широкий, рот маленький со вздернутой верхней и маленькой нижней губой, щеки полные. По бокам лица резцом показаны вертикальные складки головного убора. Конец атташа обломан¹.

Основание шейки подчеркнуто врезной линией, две такие же параллельные линии расположены чуть ниже по плечу. Снаружи двумя параллельными врезными линиями подчеркнут поддон. На дне снаружи двойная кольцевая врезная линия по контуру поддона, одинарная небрежно выполненная (края заходят друг за друга) кольцевая линия в центральной части дна и точечное углубление от токарного станка в центре дна. Металл корпуса и ручки визуально различен. Размеры венчика 10,7 × 7,6 × 5,5 см, диаметр корпуса 13, дна 7,5, высота 17,2 см.

ГЭ, инв. № 2022/1.

¹ В рукописи Г. Ф. Корзухиной на иллюстрации, выполненной в начале XIX в., рядом с ойнохой помещен без подписи рисунок фигурного предмета в виде трилистника, проработанного резцом. Линии излома атташа и верхнего края этого предмета совпадают. Скорее всего это ныне утраченный конец атташа.

2. Бронзовый кованый ковш Эггерс 137/140. Венчик заострен, резко дуговидно отогнут. Корпус сужающийся ко дну, стенки слегка округлые, дно плоское. Ручка с вогнутыми краями и круглым окончанием, в центре которого отверстие в виде широкого полумесяца. Края ручки подчеркнуты рельефными округлыми бортиками, центр слегка выпуклый. На внешней плоскости окончания двойная кольцевая врезная линия, заполненная прямыми насечками, внутри ее — углубленная кольцевая линия, в которую вписано отверстие. От нижнего края его отходит треугольный в плане орнаментальный фестон, образованный штампованными овами и кругами. В центре завершения — точечный след токарного резца. Дно снаружи профилировано на токарном станке концентрическими линиями, образующими слабовыпуклые кольца разной ширины. Центр дна снаружи и изнутри подчеркнут широкой углубленной линией и точечным наколом. Снаружи, ниже венчика, — три врезные линии, образующие два рельефных пояска разной ширины. Изнутри ниже венчика проходит двойная врезная линия. Диаметр венчика 16, дна 10,5, высота сосуда 9,5, размеры ручки 15,5 × 5,5 × 2,5, диаметр ее окончания 5 см (рис. 28).

ГЭ, инв. № 2022/2.

3. Серебряная кованая чаша (рис. 18). Корпус неглубокий, полусферический (рис. 18, 2, 3). Изнутри по венчику — сегментовидный в сечении валик, подчеркнутый снизу рельефной линией с насечками (рис. 18, 5). Поддон кольцевой, штампованный изнутри вместе с дном, фрагментирован (рис. 18, 3). На внешней стороне дна концентрические круги и вертикальные насечки от резца. Изнутри на дно припаян круглый плакированный золотом медальон со штампованным валиком по краю. Центральная часть утрачена, сохранились края, украшенные чеканным циркульным орнаментом по краю и отходящими от него к центру частями рядами точечных насечек (рис. 18, 6, 7).

На стенках чаши сохранились места прикрепления двух ручек. Ручки литые, кольцевые, овальные в плане, с уплощенным нижним краем, круглые в сечении, в центре и по бокам оформлены тремя тройными рельефными муфтами в виде гладкого валика между двумя рифлеными. Ручка подвижно закреплена в прямоугольном атташе с четырьмя округлыми муфтами по верхнему краю (в месте охвата ручки), разделенными тонкими рельефными линиями. Ниже этого места — две врезные линии, такие же — по нижнему краю обоймы. Обоймы одинарные, верхний край обернут вокруг ручки и припаян, короткие стороны факетированы (рис. 18, 4). Диаметр венчика 20, поддона 7, внутренней части дна 5 см. Размеры ручек 3 × 2,5, сечение 0,3, размеры обоймы 1,7 × 1,3 см.

ГЭ, инв. № 2023/1.

4. Пиксида из слоновой кости. Корпус цилиндрический, по верхнему краю снаружи манжет шириной 0,2 см, изнутри — выборка под крышку. Дно вставное, по краю косо срезано. По внешнему краю нижней части корпуса прямоугольный в сечении манжет, изнутри — выборка под дно. Снаружи по краю дна невысокая рельефная линия, в центре точечное углубление от токарного резца. Крышка круглая, внутренний край фасетирован, по внешнему — врезная линия. Край крышки подчеркнут углубленной линией, центральная часть выпуклая, углубляется к центру. В центре рельефное кольцо, внутри него выпуклость, в центре которой точечное углубление от токарного резца. Край корпуса и крышки обломаны, поверхность выщерблена, полировка сохранилась лишь изнутри и на части дна (рис. 67, 5). Диаметр крышки 3, дна 3,5, высота сосуда 3,2 см.

ГЭ, инв. № 2023/14.

5. Краснолаковый кувшин. Венчик уплощен, резко отогнут, косо срезан, переход в шейку оформлен ребром. Горло узкое, цилиндрическое, переход в корпус оформлен углублением. Корпус яйцевидный, приземистый. Поддон кольцевой. Ручка петлевидная, профилирована двумя неглубокими желобками. До придонной части сосуд покрыт коричневым лаком. Диаметр венчика 6,5, корпуса 19, поддона 9, высота 31 см.

ГЭ, инв. № 2023/26.

Simonenko, 2008, S. 70, Taf. 79, 2.

6. Фрагмент ручки красноглиняной амфоры, линзовидный в сечении.

ГЭ, инв. № 2023/19.

Simonenko, 2008, S. 70, Taf. 80, 2.

ОАК за 1896 г., с. 88–89, 214–215; Кропоткин, 1970, с. 87, 95.

91. Село Ружичевка, случайная находка 1896 г. «Возле человеческого костяка» найдены фаянсовые плакетки (1), бусы, кольцо с выступами, серебряная фибула (2), бронзовые браслет, зеркало (3), колокольчик (4), «две плоские бронзовые скобы, бронзовое гладкое неспянное кольцо и остатки серебряного колечка»¹.

1. Двенадцать плакеток из светло-голубого (6 экз.), фиолетового (4 экз.), светло-зеленого и коричневого (по 1 экз.) египетского фаянса в виде лежащих на прямоугольных постаментах львов. Передние лапы слегка расставлены, голова положена между ними, грива передана расчлененными щитками (Алексеева 686). Размеры 2,7 × 1,5 см (рис. 69, 8).

НМИУ, инв. № Б56–62.

¹ Местонахождение № 2–4 неизвестно. Описаны и воспроизведены по фотографии (фотоархив ИИМК РАН, № III 6857).

2. Серебряная фибула-брошь с позолотой. Щиток крестовидный, с волютообразными концами ветвей, в центре украшен рельефными концентрическими кругами и точками. Система застежки неизвестна. Размах ветвей 3 см (рис. 10, 7).

3. Бронзовое круглое плоское зеркало, украшенное с одной стороны врезными концентрическими кругами: два по краю и три в центральной части. В центре пробито круглое отверстие. Разбито на три части. Диаметр 6,2 см (рис. 12, 2).

4. Бронзовый округло-пирамидальный колокольчик. В вершине отверстие, в котором подвижно закреплена кольцевая петля для язычка. Высота 4, основание 3,1 × 3 см.

ОАК за 1896 г., с. 141–142.

92. Село Старая Осота, случайная находка (очевидно, разрушенного погребения) в 1848 г. В ее составе золотые амфоровидные подвески и бусины, золотая круглая пластинка со штампованной личиной, два перстня (1, 2), золотые полоски, бронзовое кольцо с выступами и антропоморфная фигурка.

1. Золотой перстень. Шинка проволочная, дуговидная, припаяна изнутри к щитку. Щиток овальный, по краю украшен тройным рядом витой скани, от которого к центру отходят сканные арки. В центре в зубчатом касте, зубцы которого подчеркнуты сканью, — овальная плоская сердоликовая вставка. Длина щитка около 3 см (рис. 66, 1).

МИДУ, инв. № АЗС 934.

2. Золотой перстень. Шинка полая, массивная, округло-треугольная, с круглым отверстием для пальца. Щиток овальный, с двойным рельефным бортиком и крупным аквамаринным кабошоном в зубчатом касте. Высота перстня около 3 см, длина щитка 3,5 см (рис. 66, 2).

МИДУ, инв. № АЗС 933.

Фундуклей, 1848, с. 73.

93. Село Журовка Новомиргородского района, курган 406. Впускное в прямоугольной яме. Скелет женщины ориентирован на СВ. В составе инвентаря зеркало, серьги, сосуды (1, 2), бусы, камни и кремень, раковины, пряслице, наконечник стрелы, деревянный сосуд, фрагменты дерева, кожи и ткани.

1. Краснолаковая чашка. Венчик заострен, скошен наружу, ребром переходит в стенку. Место перехода подчеркнуто широкой врезной линией. Стенки округлые, граненые. Поддон кольцевой, конический, у стенки подчеркнут врезной широкой линией, образующей на придонной части рельефное кольцо. В центре дна внутри круг из штампованных косых насечек. Внутри чашка покрыта буро-оранжевым лаком, извне — с одной стороны оранжевым до придонной части и с другой стороны

буро-оранжевым полностью. Диаметр венчика 12,5, дна 5,5, высота сосуда 5,3 см.

ГЭ, инв. № 2024/17.

2. Краснолаковая тарелка. Венчик заострен, бортик отогнут, ребром переходит в придонную часть. Поддон кольцевой, снаружи выделен уступом, широкий, внутренний край скошен. Дно снаружи углублено в центре, углубление подчеркнуто врезной кольцевой линией. Тарелка полностью покрыта оранжевым лаком, значительно стертым изнутри по венчику и в центре. Диаметр венчика 14,5, дна 8,5, высота сосуда 3 см.

ГЭ, инв. № 2024/16.

ОАК за 1903 г., с. 110; Кропоткин, 1970, с. 83; Simonenko, 2008, S. 70–71, Taf. 84, *1a, b*.

94. Село Трояны Добровеличковского района, случайная находка погребения. Могильная яма глубиной 0,7 м, ее форма и погребальный обряд неизвестны. В составе инвентаря бронзовые ковш (1), котел, зеркало, три колокольчика (2), бусы и трубочки, кусок яшмы.

1. Бронзовый кованый ковш Эггерс 140. Венчик заострен, резко отогнут. Стенки слегка округлые, дно плоское снаружи и слегка выпуклое изнутри. Ручка с прогнутыми боковыми сторонами и кольцевым окончанием с отверстием диаметром 1,6 см в центре. Края ручки подчеркнуты рельефными бортиками, центр слегка выпуклый. Плоскость окончания украшена тремя рельефными концентрическими кольцами, образованными резцом. Дно снаружи профилировано на токарном станке тремя рельефными концентрическими кольцами: широкое внешнее, затем тройное узкое, затем широкое, внутри его — круглый выступ с углублением в центре дна. Под венчиком снаружи четыре врезные линии, образующие тройной рельефный фриз. Диаметр венчика 14,5, дна 8,6, высота 8,6, длина ручки 13,5, ширина 5,5 × 2, диаметр окончания 4,6 см (рис. 27).

ГЭ, инв. № 1095/1.

2. Бронзовые колокольчики:

а) литой, доработанный на токарном станке. Корпус округло-конический, край отогнут, заострен, граненый снаружи, с невысоким острым ребром изнутри. Сверху припаяна круглая, граненная в сечении петля, отлитая вместе с крестовидным атташем, отделенным от нее уступом. По концам треугольных ветвей атташа шарики. В центре его сквозное отверстие, совпадающее с таким же на корпусе. В него пропущена проволока, образующая внутри корпуса кольцо и закрученная в 3,5 витка на петле. В вершине корпуса пробито 9 отверстий позднего происхождения. Диаметр корпуса 8,5, высота 6,5, диаметр петли 3, сечение 0,6, размах ветвей основания 3,9 см (рис. 68, 4).

ГЭ, инв. № 1095/5;

б) литой, доработанный на токарном станке. Корпус округло-конический, край факетирован. На вершине выделенная прямоугольная площадка — основание петли. В центре ее отверстие с остатками железного крепления язычка. Вокруг площадки четыре отверстия позднего происхождения, еще два — на стенках корпуса ниже вершины. Поверхность изнутри не обработана, со следами литья. Диаметр корпуса 5,3, высота 5,9 см (рис. 68, 3).

ГЭ, инв. № 1095/4;

в) фрагмент округло-конического корпуса колокольчика. Край заострен, чуть отогнут. У вершины круглое отверстие. Размеры аналогичны предыдущему (рис. 68, 5).

ГЭ, инв. № 1095/12.

ОАК за 1913–1915 гг., с. 201, рис. 255; Кропоткин, 1970, с. 95.

95. Село Владимировка Новоархангельского района, курган 7, погребение 1. Впускное погребение в колоде. Скелет ориентирован на СВ. В составе инвентаря тарелка (1), шкатулка, где лежали зеркало, нож, серьга и подвеска, кувшин (2), деревянная чашка, бусы и бисер, золотая фигурка уточки, фаянсовая плакетка (3), лучковая подвязная фибула.

1. Краснолаковая тарелка с плоским, резко отогнутым венчиком. Дно слегка вдавлено. Диаметр венчика 16, дна 10, высота 2,5 см¹.

2. Фрагментированный краснолаковый кувшин с узким горлом, призматическим сферическим корпусом, на кольцевом поддоне. Диаметр корпуса 11,2, дна 5,7 см.

Фонды ИА НАНУ.

3. Плакетка из голубого египетского фаянса в виде черепахи (Алексеева 60б). Размеры 2,2 × 1,4 см (рис. 69, 11).

Фонды ИА НАНУ.

Simonenko, 2008, S. 71, Taf. 88.

96. Село Могильно Гайворонского района, разрушенное погребение. Скелет женщины ориентирован на СЗ. В составе инвентаря гончарный кувшин, стеклянные бусины, фаянсовые плакетки (1).

1. Шесть плакеток-скарабеев из египетского фаянса: три синеватых, бирюзовая, голубоватая и зеленоватая. Спинка со сложным членением, на брюшках знаки урея и изображение кошачьего хищника.

Местонахождение неизвестно.

Сымонович, 1966, с. 114–116.

¹ Местонахождение № 1 и 3 неизвестно. Описаны и воспроизведены по тексту отчета.

Херсонская область

97. Село Бургунка Бериславского района, курган 1, погребение 1. Впускное в прямоугольной яме. Скелет ориентирован на В. Сопровождалось гончарным сосудом (1) и железной пряжкой.

1. Краснолаковая пелика с отбитыми в древности горлом и ручками. Корпус приземистый, округлый, с выраженным ребром по плечикам, поддон кольцевой. Нижняя часть покрыта двумя рядами каннелюр. Диаметр дна 7, высота сосуда 16 см.

Фонды ИА НАНУ.

Симоненко, 1993, с. 20; Simonenko, 2008, S. 55, Taf. 3, 2a.

98. Село Давыдов Брод Великоалександровского района, случайная находка. В насыпи кургана обнаружены бронзовые фибула (1) и котел, пара золотых серег.

1. Бронзовая шарнирная раннеримская фибула с плоской дуговидной спинкой и сплошным треугольным приемником с бусиной на конце. Приемник отделен от ножки двумя врезными линиями. Спинка украшена тремя продольными врезными линиями и елочным орнаментом между ними. Застежка — шарнир, удерживающий ось, на концах ее — шарики. Длина 3,2 см (рис. 10, 3).

Херсонский областной краеведческий музей, инв. № А1463.

Симоненко, 1993, с. 62.

99. Село Староселье, случайная находка. Разрушенное погребение в кургане. Найдены меч с кольцевым навершием, кувшин и краснолаковая миска (1).

1. Краснолаковая миска с вертикальным бортиком, конусовидными стенками, на кольцевом поддоне. На бортике две ручки-налепа¹.

Симоненко, 1993, с. 62.

100. Поселок Днепровский Белозерского района, курган 1, погребение 8. Впускное в яме с подбоем. Скелет ориентирован на В. В составе инвентаря бальзамарий (1), бронзовая подвязная лучковая фибула I серии, железный нож.

1. Стекланный бальзамарий с отогнутым плоским венчиком и цилиндрической шейкой, плавно переходящей в цилиндрический корпус. Дно округлое, с вдавленным центром. Диаметр венчика 1,5, дна 1,5, высота сосуда 9,8 см (рис. 52, 3).

Фонды ИА НАНУ.

Не опубликован.

¹Нынешнее местонахождение миски мне неизвестно, сужу о ней по информации и схематической зарисовке В. П. Былковой.

101. Село Широкая Балка, курган 2, погребение 11. Впускное погребение в катакомбе. Скелет ориентирован на ЗЮЗ. В составе инвентаря краснолаковый кувшин (1), чернолаковая тарелка (2), серебряная фибула-брошь, бронзовый браслет, железные нож и трехлопастные черешковые наконечники стрел, кварцевая бусина.

1. Краснолаковый кувшин. Венчик косо срезан, отогнут, шейка короткая, по основанию ее проходит валик, корпус грушевидный, дно плоское. Ручка петлевидная, прикреплена на плечике. Оранжево-красный лак среднего качества покрывает почти весь сосуд, кроме придонной части. Диаметр венчика 10, дна 6,2, высота сосуда 18 см.

Фонды ИА НАНУ.

2. Гончарная сероглиняная тарелка. Венчик закруглен, бортик вертикальный, слегка отогнут, поддон кольцевой. Дно изнутри слегка вогнуто. Вся внутренняя поверхность и бортик снаружи покрыты черным графитным лаком.

Фонды ИА НАНУ.

Симоненко, 1993, с. 65, 66; Simonenko, 2008, S. 67, Taf. 68.

102. Село Магдалиновка Чаплинского района, курган 3, погребение 2. Впускное в яме с подбоем. Скелет мужчины ориентирован на ЮЗ. В составе инвентаря гончарные арибалл (1) и кувшин, оселок, железный нож.

1. Краснолаковый арибалл. Обломанное в древности горло узкое, корпус шаровидный, поддон кольцевой. Ручка утрачена. Верхняя часть корпуса украшена двумя концентрическими полосами бурого лака, им же покрыты придонная часть и поддон. Диаметр горла 2,3, дна 6,3, высота сосуда 11,3 см.

Фонды ИА НАНУ.

Симоненко, 1993, с. 49; Simonenko, 2008, S. 67, Taf. 69, 1b.

103. Село Новогригорьевка Генического района, курган 1, погребение 9. Впускное погребение в прямоугольной яме. Скелет женщины ориентирован на СВ. В составе инвентаря лепная и краснолаковая (1) чашки, бронзовые серьги и зеркало, железный нож, сердоликовые, гагатовые и стеклянные бусы.

1. Краснолаковая чашка. Венчик отогнут, корпус полусферический, дно маленькое, плоское. По плечикам — три параллельные врезные линии. Диаметр венчика 12,5, дна 3, высота сосуда 6 см.

Фонды ИА НАНУ.

Симоненко, 1993, с. 39; Simonenko, 2008, S. 67, Taf. 69, 2b.

104. Село Любимовка Каховского района, курган 26, погребение 2. Впускное в прямоугольной яме. Скелет женщины ориентирован на Ю. В составе инвентаря гончарные миска (1), тарелка (2), кубок, два лепных горшка, бронзовая лучковая подвязная фибула 2-го варианта I серии, стеклянные бусы.

1. Краснолаковая миска. Венчик закруглен, загнут, стенки округлые, поддон кольцевой. Под венчиком два отверстия — следы ремонта. Невысокого качества оранжевый лак покрывает всю внутреннюю поверхность, внешнюю — до придонной части. Диаметр венчика 19, дна 9, высота сосуда 9,2 см.

Фонды ИА НАНУ.

2. Краснолаковая тарелка. Венчик заострен, загнут, стенки округлые, поддон кольцевой. В центре дна изнутри клеймо *planta pedis* в круге косых насечек. На стенке три пары отверстий — следы ремонта. Лак оранжевый, невысокого качества. Внутренняя поверхность покрыта им полностью, внешняя — до придонной части. Диаметр венчика 20, дна 9,4, высота сосуда 4,2 см.

Фонды ИА НАНУ.

Симоненко, 1993, с. 45; Simonenko, 2008, S. 67, Taf. 70.

105. *Город Скадовск, районный центр, курган 1, погребение 11*. Впускное в прямоугольной яме. Скелет ориентирован на СВ, в составе инвентаря — лепной горшок, железные браслет и пряжка, бусы. В насыпи кургана найдены целая (1) и фрагментированная (2) амфоры.

1. Светлоглиняная амфора. Венчик округлый, муфтовидный. Горло пухлое, шейка короткая, корпус округло-конический, ножка цилиндрическая. Ручки с продольным валиком по центру. Диаметр венчика 9,6, корпуса 33,5, высота сосуда 88 см (рис. 85, 6).

2. Верхняя части светлоглиняной амфоры. Венчик утрачен, шейка короткая, цилиндрическая, плечики покатые. Ручки двустольные, согнуты под острым углом (рис. 85, 7).

Херсонский областной краеведческий музей, инв. № А 3418, 19.

Симоненко, 1993, с. 57.

Автономная Республика Крым

106. *Село Червоное Нижнегорского района, Ногайчинский курган (№ 5), погребение 18*. Впускное. Скелет женщины в деревянном расписном саркофаге ориентирован на СЗ. В составе инвентаря золотые полихромные серьги (1), ручные (2) и ножные браслеты, ожерелье (3), брошь (4) и медальон (5), фибулы, гривна, перстни (6, 7), туалетные ложечки и флаконы, нашивные бляшки, амулеты, бронзовое зеркало, керамические и алебастровые сосуды, серебряные кубок и килики (8), стеклянная чаша (9), фаянсовая тарелка (10).

1. Золотые серьги (2 экз.). Основу изделия составляет круглый щиток, в центре которого в глухом касте закреплен изумрудный кабошон. Вставка окружена черно-белыми эмалевыми треугольниками, располо-

женными по кольцу, которое изнутри и снаружи оконтурено напаянной витой проволокой. Выше щитка в овальном касте, окруженном витой проволокой, помещена агатовая вставка, по бокам ее — две круглые изумрудные вставки, увенчанные золотыми бусинами, а ниже всей композиции, на верхнем краю круглого центрального щитка, — две золотые волюты с сердоликовой вставкой, увенчанной золотой бусиной в центре. Ниже центрального щитка, симметрично завиткам волют, подвижно (в петельках) закреплены две круглые изумрудные вставки, между ними — золотая с зернью петелька. В ней подвижно закреплена подвеска, состоящая из золотого стержня, на верхнем конце которого — стилизованное горло амфоры с волютообразными ручками из проволоки, а нижний конец оформлен в виде грибовидной ножки, стоящей на кубике (на одной серьге утрачен). Несохранившийся корпус амфоры был скорее всего из горного хрусталя и одевался на стержень подвески. К круглым нижним вставкам подвижно прикреплены по три цепочки из 8-видных звеньев с сердоликовыми и изумрудными бусинами на концах. С тыльной стороны каждой серьги припаян крючок-застежка, на верхнем краю агатовой вставки охваченный кольцом из рубчатой проволоки. Длина серьги 5,2, диаметр центрального щитка 1,5 см (рис. 57, 1, 2; цв. вкл., рис. 13).

МИДУ, инв. № АЗС-2865/1,2.

2. Два золотых ручных браслета. Корпус изделия полый, в сечении асимметрично-линзовидный, с уплощенной внутренней поверхностью. По краям оконтурен напаянными рифлеными проволочками. Между ними на внешней плоскости корпуса закреплены расположенные наискось 53 золотые проволочки с плотно нанизанными на них речными жемчужинами. В центре нижней стороны и чуть ниже концов (между 10 и 11 рядами жемчужин) помещены три низки ониксовых и стеклянных бусин, разделенных золотыми, украшенными зернью колечками. В отверстия по концам корпуса вставлены и припаяны парные скульптурные композиции — Амур и Психея. На Психее закрытый хитон, Амур полуобнажен. Со спины обе фигурки прикрыты широким плащом, концы которого соединяются на фронтальной части композиции. Под плащом видна правая рука Амура, обнимающая плечи Психеи, левой рукой он гладит ее щеку. Психея правой рукой обнимает Амура за талию, левая рука покоится на бедре. Тщательно промоделированы улыбающиеся лица персонажей, завитки волос, складки одежды, пальцы. К фигуркам на одном из браслетов припаяны золотые проволочки, фиксирующие в центре композиции маленький изумруд в золотом касте с двумя петельками. Пары фигурок соединяет замок браслета: прямоугольное (в одном случае) и овальное (в другом) пустотелое звено с трапецие-

видной вставкой циркона (браслет № 1) и овальной вставкой цитрина (браслет № 2) на верхней плоскости. На торцах звеньев — плоские петли, обернутые вокруг стержней между головами Амура и Психеи. Диаметр браслетов 10,3, толщина 1,66, высота фигурок 3,7, размеры замков $3,1 \times 1,8$ и $3,4 \times 2,75$ см (рис. 63; цв. вкл., рис. 19, 1–3).

МИДУ, инв. № АЗС-2856, 2857.

3. Золотое ожерелье, сплетенное из трех цепочек. К нижней подвижно прикреплены 36 вертикальных подвесок, спаянных из пяти шариков и оканчивающихся цилиндром. Окончания ожерелья оформлены фигурными пластинами, украшенными скаными волютами. В центре пластинок — овальные гранатовые вставки. Нижняя часть каждой пластинки декорирована пятью вертикальными чеканными выпуклостями-овами. На обороте напаяно по две длинных плоских петли по краям в средней части пластины и три коротких — на нижнем краю, для крепления к ним трех цепочек ожерелья. Длина 31, ширина 0,7, длина подвесок 1,4 см (рис. 61, 1; цв. вкл., рис. 17, 1).

МИДУ, инв. № АЗС-2863.

4. Золотая брошь (рис. 61, 2; цв. вкл., рис. 23). Основу изделия составляет круглый плоский щиток. В центре — овальный кабошон матового светло-зеленого стекла в высоком касте с зубчатой оправой (цв. вкл., рис. 23, 1). Каждый зубчик оконтурен полоской рубчатой скани. Стенки каста покрыты шестью напаянными витыми проволочками, образующими орнамент «косичка». По верху и низу они оконтурены полоской гладкой скани. Вставка окружена кругом сканого орнамента в виде «бегущей волны» с шариком зерни в вершине каждого «гребня». Над ним нависает окружающая вставку розетка из изогнутых острых листьев, каждый из которых оконтурен полоской рубчатой скани. Круг «бегущей волны» оконтурен кольцом из гладкой проволоки. Остальное поле щитка занимают два концентрических круга напаянных конусов. На вершине каждого конуса — шарик зерни в кольце рубчатой скани (цв. вкл., рис. 23, 4). Они «разорваны» шестью радиально расположенными каплевидными вставками граната в глухих кастах (две утрачены). От вставки к вставке напаяны кусочки гладкой проволоки, образующие кольцо, которое разделяет концентрические круги конусов. По краю щитка с лицевой стороны пробиты четыре пары отверстий, расположенных друг напротив друга (цв. вкл., рис. 23, 2). Край броши оконтурен полоской рубчатой скани.

На нижнем краю щитка — десять круглых золотых петелек, вырезанных вместе со щитком из одной заготовки. На лицевой стороне каждой петельки напаяно колечко из гладкой проволоки (цв. вкл., рис. 23, 4). В петельках крепились утраченные подвески-цепочки (?).

С оборотной стороны припаяна застежка в виде крючка из круглой в сечении проволоки, уплощенной в месте припоя и заостренной к концу (цв. вкл., рис. 23, 2). На обороте — рельефный отпечаток контура каста, вокруг него — круг из отпечатков шариков зерни, венчающих завитки «бегущей волны» (цв. вкл., рис. 23, 3). Диаметр броши 5, размеры стеклянной вставки $1,52 \times 1,1$, гранатовых $0,9 \times 0,6$ см.

МИДУ, инв. № АЗС-2864.

5. Овальный медальон с агатовой вставкой. Агат матовый, с желтыми прожилками, огранен кабошоном. По торцу охвачен золотой пластинкой с напаянной по всей ее поверхности двойной витой проволокой. Верхний и нижний края пластинки вырезаны в виде треугольных зубцов, край каждого зубца оконтурен напаянной проволокой. По центру каждого зубца — чеканное рельефное ребро. Зубцы загнуты на агатовую вставку. На верхнем краю оправы напаяна плоская горизонтальная петля. Размеры $3,7 \times 3,4$ см (рис. 61, 3; цв. вкл., рис. 17, 4).

МИДУ, инв. № АЗС-2862.

6. Золотой перстень с полый, массивной, расширяющейся к щитку шинкой и плоским щитком. На него напаяно высокое усеченно-коническое гнездо фигурного профиля: нижняя половина его с вогнутыми стенками, верхняя — с округлыми. Обе половины разделены валиком, образованным двумя врезными линиями. Кромка гнезда вертикально отогнута, подчеркнута врезной линией. Ее края и часть верхней стенки гнезда деформированы. Размеры щитка по внешнему краю $4 \times 3,9$, шинки $3 \times 2,3$ см (рис. 57, 3; цв. вкл., рис. 23, 1; 2).

В гнездо вставлена выпуклая инталия на темно-фиолетовом полупрозрачном стекле¹ — женская голова влево. Изображение отштамповано в форме. Прическа женщины с узлом на затылке, валиком на лбу и локонами на шее подчеркнута углубленными линиями. На лбу, выше валика, отчетливо изображена стефана. Глаза, нос и рот выделены грубо, углубленными линиями (цв. вкл., рис. 23, 2). Размеры геммы $3,35 \times 2,37 \times 0,65$ см.

Отверстие для пальца почти круглое, плоское изнутри, размерами $1,8 \times 1,65$ см.

МИДУ, инв. № АЗС-2866.

7. Золотой перстень с расширяющейся к щитку шинкой и овальным щитком, украшенным рельефным изображением головы Афины. Диаметр 2,4, размеры щитка $3,5 \times 1,5$ см (рис. 57, 4; цв. вкл., рис. 23, 3).

¹ Помещенное в моей публикации [Симоненко, 1993, с. 73] определение материала геммы как сердолика, выполненное старшим пробирером Юго-Западной инспекции пробирного надзора г. Киева В. Г. Зотиной, оказалось ошибочным.

МИДУ, инв. № АЗС-2867.

8. Два кованых серебряных сосуда. Один из них представляет собой килик. Венчик его плоский, украшенный по краям гравированными линиями и полосой рельефного киматия между ними. Внутри в центре дна — полусферический выступ, окруженный гравированным венком из листьев и побегов плюща. Поддон кольцевой, широкий. Ручки фигурно изогнутые. Нижние концы их имеют стреловидные атташи, которыми ручки прикреплены к придонной части сосуда. На уровне венчика стволы ручек сходятся и переходят в изогнутый стержень с окончанием в виде 4-лепесткового цветка. В месте изгиба и у окончаний ручек этот стержень украшен гравированными линиями (рис. 17, 1, 2). Второй сосуд (рис. 17, 3) — чаша с таким же, как у килика, корпусом, но без ручек и поддона (утрачены?). Диаметр венчика 14, дна 7,2, высота сосудов 4,7 см.

9. Чашка из мозаичного стекла. По описанию Ю. П. Зайцева и В. И. Мордвинцевой, «чаша полусферической формы, выполнена в мозаичной технике из спиральных секций разного размера, спрессована в форме. Венчик косо срезан снаружи и изнутри. Поверхность внутри и край снаружи отшлифованы лощением. Высокий массивный поддон оформлен в виде усеченного конуса. Фон орнамента — желтое стекло, спиральные завитки выполнены из полупрозрачного стекла с добавлением золотых вкраплений. Диаметр венчика 8,5 см, поддона 4 см, высота сосуда 5 см» (рис. 48, 1, 2).

10. Фаянсовая тарелка. По описанию Ю. П. Зайцева и В. И. Мордвинцевой, это сосуд «из белого фаянса с глянцевым пятнистым покрытием зеленовато-голубого цвета. У тарелки горизонтальный широкий венчик, неглубокий корпус и слабо выраженный кольцевой поддон. По венчику проходит рельефный орнамент в виде венка. На дне в обрамлении рельефного «жгута» помещено слаборельфное изображение человеческого лица с повязкой на лбу и округлыми локонами прически. Диаметр венчика 8,2 см, дна 2,5 см, высота сосуда 2 см»¹ (рис. 54, 1, 2).

Симоненко, 1993, с. 70–74; Ščerinskij, 1994, S. 187–106; Зайцев, Мордвинцева, 2003, с. 61–99.

107. Село Константиновка Симферопольского района, случайная находка 1971 г. Разрушенное погребение на склоне балки. Данные о погребальном обряде неизвестны. На месте находки обнаружены бронзовые таз (1), кувшин (2), стакан, браслет, две амфоры (3, 4), гончарная керамика (5–8), железные удила.

¹ Местонахождение стеклянной чашки, фаянсовой тарелки и серебряных сосудов неизвестно.

1. Бронзовый кованый¹ таз Эггерс 100. Венчик плоский, с нависающей внутренней кромкой, украшен снаружи тремя врезными линиями разной ширины. Корпус полусферический, поддон кольцевой, конический, снаружи профилирован четырьмя, изнутри — тремя концентрическими врезными кругами. Ручки таза утрачены в древности. Диаметр венчика 34,5, дна 10,2, высота сосуда 10,8 см (рис. 34; 35, 1).

КРКМ, инв. № А-22587.

2. Бронзовый кованый кувшин. Венчик с приподнятым сливом отогнут, горло высокое, цилиндрическое, корпус асимметрично-биконический, дно плоское, со следами прикрепления трех свинцовых ножек. Отсутствующая ручка крепилась, судя по окислам, железными заклепками. Диаметр венчика 4,8, дна 6,5, высота сосуда 17 см (рис. 35, 2; 42, 2).

КРКМ, инв. № А-22587.

3. Амфора с венчиком в виде округлого массивного валика и высоким узким горлом, плавно переходящим в корпус правильной яйцевидной формы. Поддон высокий, конический, дно в центре выпуклое. Глина серо-коричневая, светлая. Горло, корпус и ручки рифленые. Диаметр венчика 7, корпуса 25, высота сосуда 64 см (рис. 86, 3).

КРКМ, инв. № А-24412.

4. Амфора с венчиком в форме валика с горизонтальной плоскостью сверху и заметно выступающим гребнем по внутреннему краю. Горло узкое, высокое, прямое. Корпус яйцевидный, с низким коническим кольцевым поддоном. Ручки профилированные двумя валиками, смещенными по отношению центральной оси. Глина серовато-коричневая, внешняя поверхность покрыта тонким слоем светлого беловатого ангоба. Диаметр венчика 8,4, корпуса 24, высота сосуда 62 см (рис. 86, 4).

КРКМ, инв. № А-24409.

5. Краснолаковый широкогорлый кувшин. Венчик отогнут, снаружи профилирован тремя врезными линиями. Горло сосуда украшено по основанию двумя врезными линиями. Корпус грушевидный, с тонкими стенками, поддон кольцевой. Уплощенная ручка профилирована снаружи двумя валиками. Большая часть внешней поверхности кувшина и горло изнутри покрыты ровным слоем тонкого красно-коричневого лака. Диаметр венчика 7,2, дна 5,3, высота сосуда 15,2 см.

КРКМ, инв. № А-22580.

¹ Авторы публикации [Орлов, Скорый, 1989, с. 64] посчитали, что таз изготовлен в технике литья с последующей доработкой на токарном станке. Эта ошибка весьма распространена при описании римской металлической посуды (см., напр.: [Мухопад, 1986, с. 139; Супруненко, 1994, с. 63]). На самом деле корпус сосудов ковался («вытягивался») из листового металла, а на станке профилировался венчик и наносился врезной декор. Затем к сосуду припаивались литые ручки и поддон.

6. Краснолаковый кувшин. Венчик плоский, с округлым манжетом. Горло узкое, вогнуто-цилиндрическое, основание его подчеркнуто валиком. Корпус приземистый, асимметрично-биконический. Ручка профилирована тремя уплощенными валиками. Поддон кольцевой, широкий. Красно-коричневый лак плохой сохранности покрывает венчик и часть горла изнутри, а также корпус снаружи, кроме придонной части и поддона. Диаметр венчика 5, дна 12, высота сосуда 15,6 см.

КРКМ, инв. № А-22584.

7. Красноглиняная гончарная тарелка. Высокий, слегка отогнутый и утолщенный изнутри вертикальный бортик снаружи по краю профилирован тремя валиками и отделен от корпуса ребром. В верхней части округлых стенок изнутри и по периметру дна снизу нанесены желобки разной ширины. Поддон кольцевой. Лак с пятнами, варьирует в цвете от темно-серого до красновато-коричневого и покрывает весь сосуд, кроме нижней части стенок, поддона и дна. Диаметр венчика 22, дна 9,2, высота сосуда 6 см.

КРКМ, инв. № А-24411.

8. Верхняя часть краснолаковой чашки с вертикальным бортиком и профилированным ребром при переходе в конический корпус. Венчик плоский, слегка скошенный. Бортик снаружи украшен одинарной, изнутри — двойной врезной линией. Красно-коричневый лак покрывает всю поверхность. Диаметр венчика 11,5 см.

КРКМ, инв. № А-24410.

Орлов, Скорый, 1989, с. 63–73; Simonenko, 2008, S. 72–73, Taf. 99, 1–4.

Николаевская область

108. Село Марьевка Доманевского района, случайная находка. Комплекс включает в себя бронзовые ситулу (1), шлем (2), налобник с крючком, псалий, железные удила и псалии, наконечники копий.

1. Бронзовая ситула. Венчик округлый, отогнутый, с подрезкой, горло воронковидное, плечики крутые, корпус конический, дно плоское. На шейке остатки железного обруча. Диаметр венчика 18 см, дна 12,8 см, высота 22 см (рис. 23, 2; 24, 2).

ГМИИ, инв. № П 1е 2956.

2. Бронзовый шлем типа Монтефортино (рис. 2). Тулья колоколовидная, с коротким назатыльником и утолщенным краем с насечками, имитирующими витой орнамент. На фронтальной части гравированное стилизованное изображение носа и усов (рис. 2, 3; 7, 1а). Околыш шлема орнаментирован тремя параллельными врезными линиями, между

которыми — два ряда точек и полоса шевронного орнамента. По два отверстия для крепления шарнира нашечников расположены по бокам тульи, в них сохранились железные заклепки (рис. 2, 5). На назатыльнике — гравированные треугольники, заполненные точками и увенчанные кружками, в центре его — отверстие диаметром 0,4 см (рис. 2, 6). Кнопка навершия усеченно-коническая, полая, разделена пополам двойной врезной линией. Каждая половина орнаментирована рядом двойных врезных арок (рис. 7, 1). Размеры тульи 22 × 19,5, высота 21,5 см.

ГМИИ, инв. № П 1е 2957.

Jakounina-Ivanova, 1927, p. 102; Симоненко, 1986, с. 65; Раев, Симоненко, Трейстер, 1990, с. 128–129 (там же полная библиография); Раев, Simonenko, Treister, 1991, p. 483–488; Симоненко, 2010, с. 137, рис. 110; 111; 112, 1)

109. Село Весняное Николаевского района, курган 1, погребение 1. Впускное в прямоугольной яме. Скелет мужчины ориентирован на С. В составе инвентаря железные меч, кинжал, трехлопастные черешковые наконечники стрел, нож, шило, серебряные лагинос (1), чаша (2), пряжка (3), пиксида, золотой браслет, бронзовые зеркало и бляшки, глиняный бальзамарий. В насыпи у края могилы найден серолощенный кувшин.

1. Серебряный кованый лагинос (рис. 20; цв. вкл., рис. 3, 1). Венчик манжетовидный, профилированный, внешний край его подчеркнут врезной линией (рис. 20, 2). Шейка цилиндрическая, расширяющаяся книзу. По основанию шейки невысокий штампованный валик. Корпус приземистый, биконический. Поддон кольцевой, широкий, диаметром 1,8 см, профилирован штампованным внутрь кругом и врезными концентрическими кольцевыми линиями, снаружи по окружности поддона — врезная линия (рис. 20, 1). Ручка согнута под прямым углом, полая, треугольная в сечении. По ее длинной оси отштампован орнаментированный валик. По обе стороны от него — рельефный елочный орнамент. Штампованные элементы орнамента подчеркнуты резцом (рис. 20, 4). К венчику ручка крепилась дуговидным атташем с двумя отростками и вертикальным Г-образным выступом, к плечу — сердцевидным атташем, окруженным виноградными гроздьями и листьями плюща (рис. 20, 5). Диаметр венчика 7,5, корпуса 26, поддона 11,5, высота кувшина 21 см.

Николаевский областной краеведческий музей, инв. № А-6835/а.

2. Серебряная кованая чаша. Венчик заострен, утолщен изнутри и слегка отогнут. Основание венчика изнутри подчеркнуто двойной врезной линией, образующей невысокий валик. Корпус чаши полусферический, дно круглое. Снаружи под венчиком на приклепанных Х-видных атташах подвижно закреплены три кольца из круглой в сечении серебряной проволоки — два на расстоянии около 5 см друг от друга, одно —

напротив них. Диаметр венчика 13,7, высота чаши 8, диаметр колец 2, сечение 0,3 см (рис. 16, 4).

Николаевский областной краеведческий музей, инв. № А-6836.

3. Серебряная литая пряжка, плакированная золотом. Рамка одночастная, фигурная. Передняя часть овальная, украшенная четырьмя когтевидными выступами. От нее отходит трапециевидная часть, украшенная посередине двумя такими же выступами. Т-образный подвижный язычок концами перекадины вставлен в отверстия в нижней части рамки. Внешний край рамки и язычка фаянсован. Размеры овальной части рамки 2,9 × 1,8, трапециевидной — 3,7 × 2,1, общая длина пряжки 5,5 см (рис. 14, 1).

Николаевский областной краеведческий музей, инв. № А-6345.

Simonenko, 1997, с. 390–407.

110. Село Ковалевка, курган Соколова Могила (№ 1), погребение 3. Впускное в прямоугольной яме. Скелет женщины ориентирован на ЗЮЗ. В составе инвентаря серебряные ойнохоя (1) и канфар (2), бронзовая ситула (3), золотые полихромные серьги, браслеты (4), ожерелья (5), фибулы (6), перстень (7), серебряная ложка, костяные пиксида (8), ручка стилоса (9) и статуэтка (10), два веера с ручками из серебра и слоновой кости (11, 12), стеклянная тарелка (13) и фаянсовое блюдо (14), гагатова пиксида с золотой крышкой, алебастровые (15) и мраморный туалетные сосуды, бронзовое зеркало с серебряной ручкой, железные перстни с геммами (16), нашивные бляшки, ножи, множество бус и амулетов из полудрагоценных камней и стекла.

1. Серебряная ковкая ойнохоя (рис. 19; цв. вкл., рис. 4, 4). Венчик резко отогнут, 8-видный в плане (цв. вкл., рис. 4, 2). Горло короткое, плавно переходящее в асимметрично-биконический корпус. Кольцевой поддон штампованный, профилированный, корпус сосуда вставлен в него. Ручка литая, плоская в сечении, расширяется кверху. Верхний атташ отлит вместе с ручкой, дуговидный, с загнутыми в трубку концами, прикреплен под венчиком. От места прикрепления атташа под венчиком до его середины напаяна горизонтальная проволока с насечками. Нижний атташ оканчивается двумя волютами. Они упираются в отштампованную на корпусе голову Силена (рис. 19). Верхняя часть корпуса опоясана двенадцатью штампованными яйцевидными выпуклостями размерами 3,3 × 5 см (цв. вкл., рис. 5, 3). По окружности придонной части корпуса расположены восемь вертикальных рельефных штампованных «языков» (цв. вкл., рис. 5, 4). Между рельефным декором корпус украшен гравированным растительным орнаментом: листья аканфа, бутоны, цветы, трилистники. Размеры венчика 12,6 × 7,5 см, диаметр корпуса 18, дна 9,5, высота сосуда 23 см.

МИДУ, инв. № АЗС-3015.

2. Серебряный кованный канфар. Венчик плоский, загнут под прямым углом, во внутреннем краю — врезная линия. Корпус приземистый, с несколько округлыми стенками, дно выпуклое. Ручки круглые в сечении, с дуговидными атташами и продолговатыми выступами с загнутыми концами. Диаметр венчика 10,5, высота сосуда 7,2 см (рис. 21, 1).

МИДУ, инв. № АЗС-3016.

3. Бронзовая ковкая ситула с отогнутым профилированным изнутри венчиком, овальным корпусом, плоским дном. К шейке крепились две железные петли для железной дужки (фрагментирована). Петли овальные, с отогнутыми плоскими листовидными концами. Диаметр венчика 11, дна 6,5, высота сосуда 12,4 см (рис. 26, 1, 2).

МИДУ, инв. № НДФ-56.

4. Пара однотипных золотых полихромных браслетов. Плоский корпус браслета спаян из двух перевитых между собой проволок, заключенных между двумя гладкими. Плоский шестиугольный откидной щиток соединен с корпусом двумя шарнирами, один из которых разъемный. Ось разъемного шарнира прикреплена к щитку золотой цепочкой. На щитке по центральной вертикальной оси расположены овальное (в центре) и два круглых (по краям) гнезда из поставленной на ребро пластинки. В центральном гнезде — вставка оправленного в золото кабошона зеленого стекла, в крайних — сердоликовые кабошоны (один утрачен). Центральную вставку окаймляет ромб из зерни, которая заключена в напаянные проволоочки. Щиток с четырех сторон по краю окантован напаянными проволочками. Они заканчиваются волютами, примыкающими к крайним вставкам. Диаметр браслетов 6,5 и 5,5, ширина 1,1, размеры щитка 3,3 × 4,2 см (рис. 65, 1, 2; цв. вкл., рис. 20, 1).

МИДУ, инв. № АЗС-3013/1–2.

5. Золотые ожерелья:

а) из двух тонких спаянных между собой цепочек. В звеньях нижней цепочки подвижно закреплены чередующиеся каплевидные подвески с гранатовыми вставками в золотой оправе и подвески из бус. Каплевидные подвески (14 экз.) представляют собой золотую пластинку-основание с напаянным гнездом, в которое вставлен гранат в золотой оправе. Подвески из биконических граненых бусин из темно-лилового кварца и зеленого стекла (сохранилось 9 из 14) нанизаны на тонкие золотые проволоочки с шариками на концах (рис. 60, 1). Замки ожерелья — прямоугольные обоймы с сердцевидными окончаниями, украшенные сканью, с кольцами на концах для продевания завязок (рис. 60, 1а). Длина ожерелья 40, подвесок 1,5–1,7 см.

МИДУ, инв. № АЗС-3010;

б) в виде двух отдельных жгутов-цепочек, квадратных в сечении, сплетенных из тонких золотых проволочек. Оба жгута скреплены между собой восемью гофрированными скобками шириной 2 мм (рис. 60, 2). На концах ожерелья — круглый в сечении стержень, заканчивающийся двумя петлями. В одной из них крепились жгуты, в другую продевался шнур-завязка. На стержень между петлями напаяно каплевидное гнездо со вставкой голубовато-серой яшмы (рис. 60, 2а). Длина ожерелья 48 см.

МИДУ, инв. № АЗС-3012.

6. Фибулы:

а) золотая Schüsselfibula имеет прямую, чуть изогнутую, расширяющуюся к пружине спинку, широкий овальный щиток над пружиной и треугольный ажурный приемник с шариком, подчеркнутым колечком витой скани, на конце. Спинка и щиток украшены гравированными линиями, а боковые грани спинки — врезным зигзагом. Нижняя часть приемника с обеих сторон украшена врезным елочным орнаментом. С внутренней стороны щитка — следы окиси меди от пружинного аппарата. Длина 5 см (рис. 10, б; цв. вкл., рис. 1, 1).

МИДУ, инв. № АЗС-2993;

б) золотая полихромная фибула-брошь с короной Исиды. Основу броши составляет трапециевидный щиток с двумя боковыми выступами на широком конце. На нем напаяно овальное гнездо из поставленной на ребро пластинки, в котором закреплен оправленный в золото гранатовый кабошон (солнечный диск короны Исиды). По верхнему краю гнездо оконтурено рядом зерни. Выше него, по краю щитка, — сканые волоты. Ниже гранатовой вставки в двух длинных гнездах, расположенных по продольной оси щитка, — вставки оправленной в золото чернобелой эмали (перья «Шу»). По верхнему краю гнезд — полоски зерни. По краю щитка все три вставки оконтурены проволочкой. На обороте щитка четыре припаянные по длинным сторонам петельки. На одном торце — приемник на две иглы, сделанный из полоски золота с загнутыми концами, на другом — золотая плоская петелька, в которой на серебряной оси закреплены 2-витковая пружина с опорной тетивой и двумя иглами. Заостренные концы игл выступают из-под корпуса на 2–3 мм. Размеры 2,3 × 1,1 × 1,6 см (рис. 10, 8; цв. вкл., рис. 1, 2).

МИДУ, инв. № АЗС-2972.

7. Золотой полихромный перстень с короной Исиды. Шинка в виде ажурного цилиндра смонтирована из двух плоских колец, скрепленных щитком и узкими перекрещивающимися полосками. На полосках в местах крепления с кольцами и пересечения напаяны шарики зерни диаметром 0,1 см. На кольцах ребром к плоскости припаяны по две

узкие полоски с насечками. На одном конце щитка расположены одно над другим два округлых гнезда разной величины с выпуклыми шпине-левыми вставками в золотой оправе (солнечные диски). Ниже их — два удлинено-овальных гнезда, декорированных по краю зернью (перья «Шу»). Вставки в гнездах отсутствуют. На конце гнезд, между ними — проволочная спираль с шариком внутри. Шпине-левые вставки обрамлены с обеих сторон двумя волотообразно изогнутыми тонкими проволочками, украшенными золотыми шариками. Размеры перстня 25 × 37 см (рис. 65, 3; цв. вкл., рис. 22, 5).

МИДУ, инв. № АЗС-3014.

8. Пиксида из слоновой кости. Корпус цилиндрический, слегка расширяющийся книзу. В верхней части короткая втулка, на которую надевается крышка. Крышка состоит из кольцевого корпуса с рельефным верхним краем и вставленного в него диска с выступающей поверхностью, украшенной врезными концентрическими кругами. Дно вставлено в проточенный на станке нижний край корпуса, украшено врезными концентрическими кругами и точкой в центре. Высота с крышкой 4,5, диаметр крышки и дна 3,5 см (рис. 67, 4).

МИДУ, инв. № НДФ-60.

9. Костяное навершие стилоса в виде кисти руки, пальцы которой держат плод (?). В нижней части отверстие диаметром 4 мм для насадки на стержень. Длина 3,8 см (рис. 81, 4).

МИДУ, инв. № НДФ-70.

10. Костяная статуэтка обнаженной женщины, сидящей на корточках, ноги расставлены. Лицо с низким лбом, прямым широким носом, глубоко посаженными глазами и выдающимся вперед тяжелым подбородком. Волосы причесаны на прямой пробор и уложены вокруг головы валиком. Корпус слегка наклонен вперед и вниз и развернут влево. Правая рука согнута в локте, левая не сохранилась, но, судя по развороту корпуса, помещалась между бедер. Ноги ниже колен утрачены. Высота статуэтки 6,3 см (рис. 81, 5; цв. вкл., рис. 26).

МИДУ, инв. № НДФ-42.

11. Веер из округло-трапециевидной тонкой деревянной пластины, обтянутой красной кожей. Костяная ручка двучастная. Верхняя ее часть выполнена из двух удлинено-овальных пластин длиной 14,5 см. Пластины заканчиваются дисковидным атташем, крепившимся к вееру с двух сторон металлической заклепкой. Такой же заклепкой пластины скреплены посередине. Второй конец их заострен и вставляется в овальную в сечении ручку длиной 12,5 см из трубчатой кости животного. Место соединения обеих частей — в виде рельефной двусторонней головы бородатого мужчины (двуликий Янус?). На шее — рельефный ободок,

образованный врезными линиями и покрытый косыми параллельными насечками, ниже него — поясок рельефного киматия. Такой же композицией отделан нижний конец ручки, в торце которого — квадратное отверстие 0,5 × 0,5 см для вставки какого-то завершения. Размеры веера 25 × 22 см (рис. 76; цв. вкл., рис. 25, 1).

МИДУ, инв. № НДФ-38.

12. Веер из деревянного диска диаметром 22 см, обтянутого красной кожей. В центр диска с обеих сторон вмонтировано по круглому плоскому зеркалу диаметром 4,9 см. Зеркала окантованы кольцом из золотой фольги с орнаментом «бегущая волна». Такой же фольгой, но с орнаментом в виде побегов плюща окантован край веера, торец украшен гладкой тонкой полоской золота. Деревянная ручка обтянута серебряным листом, покрыта каннелюрами. Верхний атташ круглый, в виде рельефного двустороннего изображения мужского бородатого лица (двуликий Янус?), нижний конец отделен валиком и оканчивался головкой барана. Серебро позолочено (рис. 77; цв. вкл., рис. 25, 3).

МИДУ, инв. № АЗС-3022.

13. Тарелка, прессованная из заглушенного закисью меди красного стекла. Венчик плавно отогнут, дно плоское, широкое. На внутренней стороне дна вырезаны 12 концентрических кругов, один врезной круг изнутри под венчиком. Поверхность покрыта бежевыми разводами. Диаметр венчика 20, дна 15,5, высота 2,2 см (рис. 55, 1; цв. вкл., рис. 11, 1).

МИДУ, инв. № НДФ-73.

14. Фаянсовое блюдо в виде раковины. Края слегка приподняты. Поверхность с внутренней стороны ребристая, покрыта глазурью зеленовато-голубого цвета. На дне — три невысоких округлых выступа диаметром 0,5 см, расположенных треугольником. Размеры 21 × 19 см (рис. 55, 2; цв. вкл., рис. 11, 3).

МИДУ, инв. № НДФ-187.

15. Алебастровый лекиф с шаровидным корпусом, высоким цилиндрическим горлом и чуть скошенным к горлу венчиком. Дно с невысоким кольцевым поддоном. Прямая плоская ручка вертикально посажена на корпус, верхний конец ее обломан. Диаметр венчика 2–2,5, корпуса 11,2, дна 6, высота сосуда 15 см.

МИДУ, инв. № НДФ-61.

16. Перстни с геммами:

а) бронзовый с овальной жуковиной, в которую вставлен сердолик с резным изображением лягушки. Диаметр 1,7, размеры геммы 0,7 × 0,6 см.

МИДУ, инв. № НДФ-65;

б) бронзовый с овальной жуковиной, в которую вставлен плоский агат с поперечной белой полосой и изображением вооружающегося Эрота. Диаметр 1,7, размеры геммы 0,7 × 0,6 см.

МИДУ, инв. № НДФ-8;

в) железный с овальной жуковиной, в которую вставлен плоский сердолик с изображением в центре двух рогов изобилия, по обеим сторонам которых помещены гроздья винограда. Размеры геммы 2,5 × 2,5 см.

МИДУ, инв. № НДФ-7;

г) железный с овальной жуковиной, в которую вставлен выпуклый сердолик с изображением актера комедии, сидящего вправо на алтаре, с лирой в руках. Перед ним сосуд. Размеры геммы 1,2 × 1 см.

МИДУ, инв. № НДФ-9;

д) железный с овальной жуковиной, в которую вставлен выпуклый сердолик с изображением головы юного римлянина вправо. Размеры геммы 1,3 × 0,8 см.

МИДУ, инв. № НДФ-6.

Ковпаненко, 1986, с. 27 след.

111. *Село Ново-Петровка Снигиревского района, случайная находка.* В комплекс входили бронзовые ковш (1) и колокольчик (2), две золотые серьги, золотой флакон.

1. Верхняя часть и дно бронзового ковша Эггерс 142. Венчик заострен и отогнут, под ним по корпусу снаружи четыре врезные линии. Изнутри под венчиком и по верхней части корпуса — две врезные линии. Дно выпуклое внутри, снаружи плоское, профилировано рельефными концентрическими кольцами, выполненными на токарном станке. Края ручки подчеркнуты рельефными плоскими бортиками, центр плоский, затем поверхность ручки дугообразно срезана к краям, нижняя сторона ее плоская. Кольцевое завершение утрачено. На верхней плоскости ручки ближе к концу прямоугольное клеймо СІРІ РОЛІВІ, на нижней, ближе к ковшу, — штампованная буква F. Диаметр венчика 18,5, дна 11,5, высота 12 см (рис. 30).

ГИМ, инв. № 43915, опись Б756/1,2.

2. Бронзовый литой колокольчик. Корпус конический, толстостенный, снаружи шлифованный (видны ряды вертикальных бороздок), края заострены. На вершине круглая петля, отлитая вместе с корпусом. Изнутри к вершине корпуса припаяна еще одна круглая петля для крепления язычка (рис. 68, 2).

ГИМ, инв. № 43915, опись Б576/3.

ОАК за 1903 г., с. 153–154, 217; Кропоткин, 1970, с. 97.

112. *Село Актово Вознесенского района, курган 1, погребение 10.* Впускное в прямоугольной яме, скелет лежал вытянуто на спине, головой на СВ.

В составе инвентаря меч с кольцевым навершием, колчан со стрелами, серолощенный кувшин, пряжка (1), бусы.

1. Железная пряжка. Верхняя часть рамки овальная, нижняя трапециевидная, сечение заготовки сегментовидное. Вокруг нижней перекладины уплощенным концом обернут подвижный язычок. Размеры рамки $6 \times 3 \times 2$ см (рис. 14, 4).

Фонды ИА НАНУ.

Simonenko, 2008, S. 76, Taf. 114, 2.

113. Там же, курган 7, погребение 2. Впускное, контуры могильной ямы не прослеживались. Скелет лежал вытянуто на спине, головой на СЗ. В составе инвентаря серолощенный кувшин, часть клинка железного меча или кинжала, стакан (1), в насыпи найдены фрагменты относящегося к погребению сосуда.

1. Серебряный кованый стакан. Венчик закруглен, отогнут, изнутри подчеркнут врезной линией. Корпус цилиндрический, стенки слегка вогнуты, дно округлое, украшенное двумя врезными концентрическими линиями в центральной части. Диаметр венчика 9,5, дна 8,2, высота сосуда 6 см (рис. 22, 6).

Фонды ИА НАНУ.

Simonenko, 2008, S. 76, Taf. 115, 2.

114. Село Новогригорьевка, курган 2, погребение 13. Впускное, контуры могилы не прослеживались. Скелет лежал вытянуто на спине, головой на СВ. В составе инвентаря железная пряжка, кувшин и миска (1).

1. Гончарная сероглиняная миска. Венчик закруглен, слегка загнут. Стенки округлые, поддон кольцевой. Поверхность лощеная, по венчику полоска черного лака. Диаметр венчика 13,5, дна 6,4, высота сосуда 6 см.

Местонахождение неизвестно.

Simonenko, 2008, S. 76.

115. Село Каменка Очаковского района, курган 29, погребение 7. Впускное в прямоугольной яме. Скелет лежал вытянуто на спине, головой на ССВ. Среди инвентаря серолощенный кувшин, амфора (1), пряжка (2).

1. Светлоглиняная амфора. Венчик округлый, корпус приземистый, яйцевидный, поддон кольцевой. Ручки профилированы двумя продольными валиками, образованными врезными линиями. На плечике дипинти ФИА, нанесенное белой краской, с подтеками. Диаметр венчика 8, поддона 10, высота амфоры 34 см (рис. 86, 1).

2. Бронзовая пряжка. Верхняя часть рамки овальная, с двумя выступами внутрь, нижняя трапециевидная. Сечение заготовки сегментовидное. Язычок подвижный, концом обернут вокруг основания рамки. Длина рамки 6, ширина по низу 2,2, по верху 2,7 см (рис. 14, 3).

Фонды ИА НАНУ.

Simonenko, 2008, S. 76, Taf. 116.

116. Село Майоровка Баштанского района, курган 3, погребение 4. Впускное, контуры могилы не прослеживались. Скелет женщины лежал вытянуто на спине, головой на СВ. В составе инвентаря зеркало, чашка (1), курильница, браслеты из бус, бусы, прясло.

1. Краснолаковая чашка. Венчик закруглен, корпус глубокий, поддон кольцевой, профилированный снаружи. Вся чашка покрыта оранжевым лаком хорошего качества. Диаметр венчика 8,8, поддона 4,8, высота сосуда 4,5 см.

Фонды ИА НАНУ.

Simonenko, 2008, S. 76, Taf. 117.

117. Село Чапаевка Березанского района, курган 1, погребение 4. Впускное в яме с подбоем. Скелет ориентирован на С. В составе инвентаря лепные горшок и курильница, гончарные кувшин и миска (1), серебряные браслет и серьги, бронзовое зеркало, прясло, стеклянные бусы.

1. Краснолаковая миска с заостренным венчиком, вертикальным бортиком, коническими стенками, кольцевым поддоном. На бортике наклепные ленточные ручки (утрачены, сохранилась часть одной). Лаковое покрытие почти стерлось. Диаметр венчика 13, дна 5, высота сосуда 6,8 см.

Местонахождение неизвестно.

Simonenko, 2008, S. 76.

Одесская область

118. Село Великопоское Великомихайловского района, случайная находка. В котле и рядом с ним обнаружены чаша (1), оковка щита, удила и псалии, кольца, налобники, наконечники копий и стрел, бляшки, ворварка, трубочки, оковки сосуда.

1. Серебряная кованая чаша (рис. 15, 1, 2). Корпус полусферический, венчик уплощен и загнут под прямым углом. Снаружи под ним проходит штампованный изнутри орнаментальный фриз шириной 0,8 см в виде плетенки между двумя линиями кружков, нанесенных извне пунсоном; две линии таких же кружков, расположенных в шахматном порядке, проходят между завитками «плетенки» (рис. 15, 3). Внешняя поверхность чаши украшена пятиугольниками, образованными прочерченными линиями с нанесенными поверх них углубленными точками. Диаметр венчика 14, высота чаши 7 см.

ОАМ, инв. № 52916.

Дзис-Райко, Суничук, 1984, с. 148–158.

119. Село Маяки Беляевского района, курган 3, погребение 6. Впускное в прямоугольной яме. Скелет ориентирован на ЮЗ. В составе инвентаря лепной сосуд, бронзовые зеркало-подвеска и браслет, стеклянный бальзамарий (1), фаянсовая плакетка (2).

1. Стеклянный бальзамарий Айсингс 6 с отогнутым венчиком, цилиндрическим горлом и сферическим корпусом, уплощенным дном. Диаметр венчика 1,6, корпуса 3, высота сосуда 5,2 см (рис. 52, 1).

ОАМ, инв. № 8612.

2. Плакетка-скарабей из серо-голубого фаянса. Головка и спинка сложного членения, на брюшке в овальном картуше иероглиф. Размеры 1 × 0,7 см.

ОАМ, инв. № 86197.

Патокова, Дзиговский, Зиньковский, 1982, с. 132; Дзиговский, Островерхов, 2000, с. 168, рис. 53: 8; Simonenko, 2008, S. 77, Taf. 122, 1f.

120. Там же, могильник усатовской культуры, погребение 8. В прямоугольной яме. Скелет ориентирован на СЗ. В составе инвентаря бронзовый браслет, стеклянные бусы и монета (1).

1. Медный денарий Фаустины Младшей. Край монеты обломан. На аверсе профиль императрицы и надпись (FA)VSTINA AVGVS (TA). На реверсе сидящий на троне Юпитер и буквы G и RE. Диаметр 1,7 см.

ОАМ, инв. № 86154.

Патокова, Дзиговский, Зиньковский, 1982, с. 134; Simonenko, 2008, S. 82, Taf. 146, 1b.

121. Село Семеновка Белгород-Днестровского района, курган 20. В насыпи найдены удила, налобник, фрагменты амфор (1) и стеклянная ахеменидская фиала, полная железных втульчатых наконечников стрел.

1. Фрагменты амфор:

а) с высоким горлом и круглыми в сечении ручками, согнутыми под острым углом. Венчик слегка отогнутый, скошенный. Ножка сплошная, цилиндрическая, отделенная от корпуса врезной линией (рис. 85, 2);

б) с коротким горлом и двустольными ручками, согнутыми под острым углом. Венчик манжетовидный, подчеркнутый врезной линией. Ножка короткая, биконическая, с углублением в центре (рис. 85, 1).

Местонахождение неизвестно.

Дзис-Райко, Суничук, 1984, с. 158, рис. 3, 6–9.

122. Там же, курган 3, погребение 3. Основное в яме с уступом. Ограблено. В составе инвентаря обломки железных изделий, крышка лепного сосуда, фрагменты стеклянных сосудов (1, 2).

1. Фрагмент нижней части цилиндрического стакана с плоским дном, выделенным перехватом. В 2 см выше дна две врезные линии. Стекло

бесцветное. Диаметр корпуса 5, дна 4,6, высота сохранившейся части сосуда 3,6 см (рис. 51, 3).

ОАМ, инв. № 649.

2. Фрагменты верхней части фиалы из прозрачного стекла. Венчик отогнут, подчеркнут врезной линией. По плечикам парные врезные линии, между ними пояска из линзовидных насечек. Диаметр венчика 9 см (рис. 51, 10).

ОАМ, инв. № 648.

Дзиговский, 1981, с. 45, 121–122; Дзиговский, Островерхов, 2000, с. 129, 133, рис. 41: 2, 44: 1; Simonenko, 2003, p. 53, 55, fig. 9, 3, 7.

123. Там же, курган 11, погребение 1. Впускное в прямоугольной яме. Скелет ориентирован на ССВ. В составе инвентаря железный трехлопастный черешковый наконечник стрелы и фибула (1).

1. Бронзовая одночленная сильно профилированная фибула западного типа. Пружина длинная (8 витков), с верхней тетивой и крючком для ее удержания. Основание спинки биконическое, спинка короткая, с биконической бусиной при переходе в ножку. На конце приемника завиток. Длина 2,3 см (рис. 10, 10).

ОАМ, инв. № 86221.

Дзиговский, 1981, с. 117.

124. Там же, курган 14, погребение 20. Впускное, контуры ямы не прослеживались. Скелет ориентирован на ССЗ. В составе инвентаря стеклянная бусина и фаянсовая плакетка (1).

1. Плакетка-скарабей из синего египетского фаянса. Головка и спинка сложного членения, на брюшке два иероглифа в овальном картуше. Размеры 2,1 × 1,5 см.

ОАМ, инв. № 86211.

Дзиговский, 1981, с. 120; Simonenko, 2008, S. 77–78, Taf. 122, 3b.

125. Село Широкое, могильник Алкалия, курган 6, погребение 1. Основное в яме с подбоем. Ограблено. В составе инвентаря лепная и гончарная (1) керамика, стеклянный сосуд (2), янтарные, перламутровые и стеклянные бусы, фрагменты железных и бронзовых изделий.

1. Краснолаковое блюдо с горизонтально отогнутым плоским венчиком, на кольцевом поддоне. Покрыто красно-оранжевым лаком. Диаметр венчика 24, дна 9, высота 3,5 см.

ОАМ, 92067.

Simonenko, 2008, S. 83, Taf. 151, 9.

2. Фрагменты флакона из прозрачного стекла. Горло узкое и высокое, корпус колоколовидный, дно плоское, вогнутое. Диаметр горла 3, дна 9 см (рис. 52, 6).

ОАМ, без номера.

Субботин, Дзиговский, 1990, с. 6, рис. 3, 3; Дзиговский, Островерхов, 2000, с. 165; Simonenko, 2003, p. 56, fig. 10, 3.

126. Там же, курган 28, погребение 1. Основное в яме с уступом. Скелет ориентирован на СВ. В составе инвентаря лепная и гончарная (1) керамика, бронзовые пряжка, ременная накладка и фибула (не сохранилась).

1. Краснолаковая миска. Венчик загнут, корпус конический, поддон кольцевой. Покрыта красно-коричневым лаком. Диаметр венчика 18, дна 6,9, высота сосуда 9 см.

ОАМ, без номера.

Субботин, Дзиговский, 1990, с. 15; Simonenko, 2008, S. 83, Taf. 152, Id.

127. Село Турлаки, курган 7, погребение 1. Основное в яме с заплечиками. Ограблено. Среди находок золотые бляшки, фрагменты бронзовых и железных предметов, бусины, лепные курильницы, краснолаковые сосуды (1–4), фибула (5).

1. Краснолаковая тарелка. Венчик плоский, резко отогнут и утолщен по краю, на стенке под венчиком невысокое ребро, поддон кольцевой. Оранжевый лак покрывает всю внутреннюю поверхность и верхнюю часть внешней. Диаметр венчика 20, дна 8 см.

ОАМ, без номера.

2. Фрагменты корпуса и ручки краснолакового канфара. Стенка округлая, покрыта орнаментом en barbotine — дуги и точки. Венчик короткий, заостренный, скошен изнутри, снаружи подчеркнут врезной линией. Ручка сегментовидная в сечении. На ее верхней части — горизонтальный трапециевидный налест с рельефным краем и точечным орнаментом. Оранжевый лак снаружи почти стерт, но сохранился изнутри.

ОАМ, без номера.

3. Фрагмент краснолаковой тарелки. Венчик резко отогнут, плоский, подчеркнут по краю врезной линией, снаружи округлый, отделен от корпуса глубокой врезной линией. Стенка округлая, дно плоское, изнутри оконтуренное врезной линией. Снаружи сосуд был покрыт орнаментом en barbotine — листья плюща и побеги. Поверхность изнутри и снаружи покрыта оранжевым лаком. Диаметр около 20 см.

4. Фрагмент придонной части краснолакового сосуда. Судя по нему, сосуд имел конический, расширяющийся кверху корпус и плоское дно с выступом в центральной части. Полностью покрыт оранжевым лаком. Диаметр дна около 5 см.

5. Фрагментированная бронзовая сильнопрофилированная фибула западного типа. Пружина 16-витковая, с верхней тетивой, закрепленной на крючке. У основания спинки бусина, приемник утрачен. Длина пружины 1,5 см.

ОАМ, без номера.

Дзиговский, 2000, с. 97; Simonenko, 2008, S. 77, Taf. 121.

128. Там же, курган 8, погребение 1. Основное в яме с заплечиками. Ограблено. В составе инвентаря фрагменты меча, амфоры, золотой фольги, гончарной керамики (1, 2), бронзовые пряжки.

1. Фрагменты стенок и венчика буролаковой чашки. Венчик прямой, косо срезан изнутри. Размеры не восстанавливаются.

ОАМ, без номера.

2. Фрагменты венчика и стенок краснолаковой миски. Венчик утолщен, загнут. Размеры не восстанавливаются.

ОАМ, без номера.

Simonenko, 2008, S. 83.

129. Там же, курган 10, погребение 1. Основное в яме с заплечиками. Ограблено. В составе инвентаря железные кинжал, пряжки, бронзовые обоймы, фрагменты стеклянного сосуда (1).

1. Фрагменты стенок и дна дутого сосуда из прозрачного стекла. Форма не восстанавливается, поддон кольцевой, диаметром 4 см.

ОАМ, без номера.

Simonenko, 2008, S. 84.

130. Там же, курган 16, погребение 1. Основное в яме с заплечиками. Ограблено. В составе инвентаря фрагменты железного кинжала, бронзовые пряжка и наконечник ремня, фрагменты стеклянных сосудов (1, 2).

1. Фрагменты дутого кубка Эггерс 212 из прозрачного стекла. Корпус полусферический, дно округлое. Венчик скошен изнутри и слегка утолщен снаружи, образуя валик. Диаметр венчика 8 см, высота сосуда около 7 см.

ОАМ, без номера.

2. Фрагменты стенок сосуда из прозрачного стекла, украшенных зигзагом и параллельными линиями синей накладной нити. Размеры и форма не восстанавливаются.

ОАМ, без номера.

Дзиговский, Островерхов, 2000, с. 137, рис. 53; Simonenko, 2003, p. 53, 56; Simonenko, 2008, S. 84.

131. Там же, курган 17, погребение 1. Основное в яме с заплечиками. Ограблено. В составе инвентаря фрагменты стеклянного сосуда (1) и железных предметов.

1. Фрагменты стенок сосуда из прозрачного стекла, украшенные параллельными линиями синей накладной нити. Размеры и форма не восстанавливаются.

ОАМ, без номера.

Дзиговский, Островерхов, 2000, с. 158, рис. 53, 4, 5; Simonenko, 2003, p. 56; Simonenko, 2008, S. 84.

132. Село Шаболат, курган 3, погребение 1. Основное в яме с подбоем. Ограблено. В составе инвентаря стеклянный кубок (1) и щиток пряжки.

1. Конический кубок Айсингс 106 из прозрачного стекла. Венчик чуть скошен изнутри, плавным уступом переходит в стенки. Дно округлое (большая часть утрачена). Снаружи венчик подчеркнут врезной линией чуть ниже края. Средняя часть кубка тремя врезными линиями разделена на две зоны, каждая из которых заполнена рядом гравированных вертикальных линзовидных насечек. Стекло прозрачное, желтоватого оттенка. Сосуд фрагментирован. Диаметр венчика 7 см, высота сосуда 12,3 см (рис. 51, 12).

ГИМ, инв. № 57858.

Самоковасов, 1908, с. 130; Сорокина, 1962, с. 107; Кропоткин, 1970, с. 107; Дзиговский, Островерхов, 2000, с. 143, рис. 48; Simonenko, 2003, p. 54, fig. 10, 1.

133. Село Бельнькое, случайная находка. В окрестностях села найден шлем (1).

1. Бронзовый кованый шлем (рис. 3). Тулья колоколовидная, несколько сужающаяся книзу, со слегка отогнутым и рельефно выделенным с внешней стороны краем. По бокам тульи по паре отверстий для крепления шарнира нащечников (рис. 7, 2а). В двух отверстиях — остатки железных заклепок (рис. 3, 1). Назатыльник неширокий, в центре его — отверстие диаметром 0,4 см (рис. 3, 5). Утолщенный край тульи орнаментирован косыми насечками, имитирующими витой орнамент. Этот орнамент в центре назатыльника переходит в прямые и дуговидные насечки, в центре фронтальной части — в композицию из гравированных дуг и листьев (рис. 3, 6). Плоскость назатыльника украшена гравированной «бегущей волной», заполненной точками (рис. 3, 5). Околыш шлема декорирован четырьмя параллельными врезными линиями с двумя рядами точек и полосой шевронного орнамента между ними (рис. 7, 2а).

Кнопка навершия усеченно-коническая, полая, подчеркнута врезной линией и украшена гравированными парными арками (рис. 7, 2). Внутри шлема — железные окислы, свидетельствующие о длительном нахождении в нем железных предметов. Размеры тульи 24 × 20, высота 22 см.

Белгород-Днестровский музей краеведения, инв. № ИОИКМ И-951.

Бруяко, Россохацкий, 1993, с. 78; Raev et al., 1991, p. 495, fig. 32; Simonenko, 2010, с. 139, рис. 112, 2; 113; 114).

134. Село Веселая Долина Тарутинского района, случайная находка. В насыпи кургана обнаружены ситула (1), шлем (2), удила и псалии, фалары, наконечник и подток дротика, золотая пластина.

1. Бронзовая кованая ситула с отогнутым венчиком, высокими плечиками, сужающимся ко дну корпусом, плоским дном. Сохранилась дуговидная часть железного обруча с раскованными в круглые шайбы концами. Диаметр венчика 22,5, корпуса (по плечикам) 27, дна 16,5 см (рис. 23, 1; 24, 1).

ОАМ, инв. № 92288.

2. Бронзовый кованый шлем типа Монтефортино (рис. 5). Тулья колоколовидная, край ее слегка отогнут и утолщен с внешней стороны (рис. 5, 1). Назатыльник неширокий (1,8 см), в центре его отверстие диаметром 0,4 см (рис. 5, 3). По бокам тульи на расстоянии 0,5 см друг от друга — по паре отверстий для крепления шарнира нащечников диаметром 0,4 см (рис. 5, 1). По краю шлем орнаментирован косыми насечками, имитирующими витой орнамент. На 0,6 см выше — две врезные линии на расстоянии 0,6 см друг от друга, между ними полоса шевронного орнамента.

Шишак короткий. В него вставлено и расклепано изнутри основание кнопки навершия (сама кнопка утрачена). Оно состоит из дисковидной пластины с загнутыми краями, по хордам которой проходят два паза. Между ними — прямоугольный выступ, верхняя часть которого обломана (рис. 7, 4). Судя по выемкам на изломе, в выступе было два сквозных отверстия диаметром 0,2–0,25 см, расположенных перпендикулярно пазам. Размеры тульи 24 × 20, высота 18,5 см.

ОАМ, инв. № 92287.

Редина, Симоненко, 2002, с. 78–96; Симоненко, 2010, с. 141, рис. 115; 116, 1)

135. Село Михайловка Саратовского района, курган 3, погребение 3. Впускное, в колоде. Скелет женщины ориентирован на ССВ. В составе инвентаря золотые полихромное ожерелье (1), серьга, нашивные бляшки, ведерковидные подвески, бронзовое зеркало (2) и перстень, стеклянные (3, 4), деревянные и лепные сосуды, деревянная шкатулка с косметикой.

1. Золотое полихромное ожерелье (рис. 58, 3; цв. вкл., рис. 16). Основу изделия составляют пять коробчатых овальных звеньев, соединенных шарнирами: центральное со вставкой синего стекла, по обе стороны от него — звенья с аметистовыми кабошонами, затем — с топазовыми. В центре нижнего края центрального звена — шарнир для крепления подвески, на звеньях с аметистами в той же точке расположены петельки. Подвеска смонтирована на 4-лепестковой пластине в виде стилизованной бабочки, инкрустирована вставками в напаянных кастах, помещенных в обоймы из припаянной на ребро пластинки: в центре — сердцевидный с аметистовой вставкой, сверху («голова») — круглый

с аметистовой вставкой, по бокам («крылья») — треугольные с каплевидными ониксовыми вставками, внизу («тело») — каплевидный с полосатой стеклянной вставкой. На краях «крыльев» — две петельки, в которых закреплены цепочки, крепящие подвеску к петелькам на нижнем краю двух звеньев с аметистовыми вставками.

По краю каждого звена — ряд зерни. Все шарниры припаяны к звеньям на пластинках. Петли шарниров соединены стержнями с шариками на концах. К шарнирам крайних гнезд прикреплены две цилиндрические обоймы, декорированные сердцевидными скаными фигурами между горизонтально напаянными проволочками. В них закреплены жгуты, сплетенные из цепочек. На концах жгутов — гладкие цилиндрические обоймы с круглыми напаянными петлями. Размеры гнезд 3,2 × 2,4 (центральное), 2 × 1,6 (боковые) см, подвески 3,5 × 3,7 см.

ОАМ, инв. № 53982.

2. Бронзовое плоское прямоугольное зеркало размерами 22,5 × 19,8 см в украшенном растительным орнаментом резном гипсовом футляре на деревянной основе (рис. 12, 5а, б).

ОАМ, без номера.

3. Кувшин из темно-фиолетового прозрачного стекла. Округлый венчик скошен и отогнут, горло высокое, корпус яйцевидный, с кольцевым поддоном. Ручка ленточная, с плоскими краями и выпуклым центром. В месте перегиба ручки заготовка сжата, образуя высокий выступ. Диаметр венчика 4,5, корпуса 12,5, дна 7,5, высота сосуда 26,5 см (цв. вкл., рис. 12, 1–3).

ОАМ, инв. № 88486.

4. Бальзамарий из прозрачного желтоватого стекла. Венчик закруглен и резко отогнут, горло цилиндрическое, короткое, корпус полусферический, дно очень сильно, почти до горла, вогнуто. Диаметр венчика 2,6, дна 7, высота сосуда 5,5 см (рис. 52, 5; 53, 4).

Местонахождение неизвестно.

Субботин, Дзиговский, 1990, с. 20–21; Трейстер, 1993, с. 87, рис. 1: 7; Greek and Cypriote Antiquities, 2001, p. 69, No. 131; Сорокина, Дзиговский, Трейстер, 1986, с. 124–134; Дзиговский, Островерхов, 2000, с. 130, 150, рис. 42, 1; 50; Симоненко, 2002, с. 132–136; Simonenko, 2003, p. 47–48, 50, fig. 3, 5; 5.

136. Село Ярославка, могильник Хаджидер-2, курган 7, погребение 1. Основное в яме с уступом. Ограблено. В составе инвентаря железные и бронзовые пряжки, керамика (1), стеклянный кубок (2).

1. Краснолаковая миска. Венчик загнут, корпус конический, поддон кольцевой. Верх миски покрыт красным лаком. Диаметр венчика 21,5, дна 6,8, высота сосуда 10 см.

ОАМ, без номера.

Simonenko, 2008, S. 83, Taf. 150, 2.

2. Дутый кубок Айсингс 44 из прозрачного, с легким зеленоватым отливом стекла. Венчик валиковидный, слегка отогнут. Корпус цилиндрический сверху, округленно сужается книзу. Дно слегка выпуклое внутри, поддон сплошной. Диаметр венчика 8,8, дна 4,6, высота кубка 5,5 см (рис. 51, 7).

ОАМ, без номера.

Субботин, Дзиговский, 1990, с. 20; Дзиговский, Островерхов, 2000, с. 140, рис. 47, 1; Simonenko, 2003, p. 51–52, fig. 9, 1.

137. Село Белолесье Татарбунарского района, курган 9, погребение 1. Основное в яме с заплечиками. Ограблено. В составе инвентаря золотые нашивные бляшки и трубочки, халцедоновые, сердоликовые и стеклянные бусины, курильницы, бронзовые кольца, фрагментированный канфар (1), железные пряжки.

1. Фрагменты канфара из прозрачного стекла, сделанного способом дутья в форму, ручки накладные. Венчик округлый, скошенный. Корпус полусферический, вероятно (судя по размерам), имел кольцевой поддон. Ниже венчика три врезные линии. Стенки украшены сложным рельефным орнаментом из рифленых фестонов, зигзагов и мелких полусферических выпуклостей. Сохранившаяся ручка округлая, граненая, прикреплена к корпусу круглым атташем, от которого отходит обломанный прямой отросток. Верхний атташ, судя по сохранившемуся фрагменту на венчике, был дуговидный, наклепленный на венчик (рис. 51, 14). Диаметр венчика 13,5 см.

ОАМ, без номера.

Субботин, Дзиговский 1990, II, 16–17; Дзиговский, Островерхов, 2000, с. 148, рис. 50; Simonenko, 2003, p. 46–47, fig. 3, 4.

138. Село Дивизия, курган 8, погребение 1. Основное в яме с заплечиками. Ограблено. В составе инвентаря амфора (1), лепная и гончарная (2) керамика, фрагменты железных и бронзовых изделий.

1. Верхняя часть светлоглиняной амфоры. Горло коническое, стенки сужаются ко дну. На шейке клеймо — греческие буквы ΥΧ и остаток непропечатанной буквы. Сохранившаяся высота амфоры 30, диаметр корпуса 23 см.

ОАМ, без номера.

2. Краснолаковая миска. Венчик скошен изнутри, бортик прямой, корпус конический, поддон кольцевой. На поверхности следы красного лака. Диаметр венчика 19,5, дна 6, высота сосуда 8,7 см.

ОАМ, без номера.

Субботин, Дзиговский, 1990, с. 8; Simonenko, 2008, S. 83, Taf. 152.

139. Село Холмское Арцызского района, могильник, погребение 13. В яме с уступом. Скелет ориентирован на СВ. В составе инвентаря сосуд (1) и стеклянные бусы.

1. Краснолаковый кубок. Венчик отогнут, корпус округлый, призмистый, поддон сплошной. По горлу и придонной части — полосы плохого красного лака. Диаметр венчика 6,5, дна 3,8, высота сосуда 8,5 см.

ОАМ, инв. № 88628.

Гудкова, Фокеев, 1984, с. 14; Simonenko, 2008, S. 83, Taf. 153, 1b.

140. Там же, погребение 22. В прямоугольной яме. Скелет ориентирован на СВ. В составе инвентаря сердоликовые, хрустальные, коралловые, пиритовые и стеклянные бусы, золотые нашивные бляшки, бронзовые зеркало и серьга, гончарный сосуд (1).

1. Краснолаковый кувшинчик с округлым корпусом. Округлый венчик резко отогнут наружу. Диаметр венчика 6, высота сосуда 8 см.

ОАМ, инв. № 88632.

Гудкова, Фокеев, 1984, с. 19; Simonenko, 2008, S. 83, Taf. 153, 3b.

141. Село Нагорное Ренийского района, курган 2, погребение 1. Основное под овальной насыпью, окружено прямоугольным рвом. Могильная яма прямоугольная. Ограблено. В составе инвентаря стеклянный кубок (1), серебряные детали поясной гарнитуры и железная пряжка.

1. Стеклянный дутый кубок Айсингс 44. Стекло прозрачное, с легким зеленоватым отливом. Венчик валиковидный, слегка отогнут. Корпус цилиндрический сверху, округленно сужается книзу. Дно слегка выпуклое внутри, поддон кольцевой. Диаметр венчика 9, дна 4,5, высота сосуда 6 см (рис. 51, б).

ОАМ, инв. № 90833.

Гудкова, Фокеев, 1984, с. 42–43; Дзиговский, Островерхов, 2000, с. 140, рис. 47, 2; Simonenko, 2003, p. 51.

142. Там же, курган 9, погребение 1. Основное в яме с уступом. Скелет ориентирован головой на С. В составе инвентаря гончарная керамика (1), серебряная и бронзовая поясная гарнитура, бронзовые кольцо с выступами и фибула (2), стеклянный кубок (3).

1. Буролаковый двуручный кубок. Короткий венчик профилирован. Корпус округлый с расширением в нижней части. Поддон кольцевой. Лак плохого качества, почти не сохранился. Диаметр венчика 8,8, дна 4,5, высота сосуда 11,5 см.

ОАМ, инв. № 90848.

Simonenko, 2008, S. 82, Taf. 148, 16.

2. Бронзовая шарнирная фибула. Спинка плоская, дуговидная, сужается к ножке. Приемник короткий, трапециевидный, с завитком на конце. Шарнир сделан из загнутого в трубку основания спинки. В нем

закреплена игла с плоским расширенным основанием. Длина фибулы 5, высота 2 см.

ОАМ, инв. № 90846.

Simonenko, 2008, S. 82, Taf. 148, 12.

3. Дутый кубок Айсингс 44 из прозрачного стекла (фрагментирован). Венчик валиковидный, слегка отогнут. Корпус цилиндрический сверху, округленно сужается книзу. Верхняя часть корпуса орнаментирована 10 врезными линиями. Диаметр венчика около 9, высота сосуда около 6 см (рис. 51, 5).

ОАМ, без номера.

Гудкова, Фокеев, 1984, с. 45; Simonenko, 2003, p. 51, fig. 9, 2.

143. Там же, курган 12, погребение 2. Впускное в насыпи. Ограблено. В составе инвентаря фрагмент стеклянного кубка (1) и краснолаковая тарелка (2).

1. Нижняя часть бокала Айсингс 33 из прозрачного стекла. Корпус конический, поддон граненый, кольцевой. По корпусу накладной орнамент: соединенные овалы, по придонной части поверх них — зигзаг. Сохранившаяся высота 6,7, диаметр дна 2 см (рис. 51, 2).

ОАМ, инв. № 90862.

2. Краснолаковая тарелка. Венчик чуть скошен внутрь, бортик вертикальный, несколько наклонен внутрь. Стенки слегка округлые, поддон кольцевой. Внутри в центре дна круг из косых насечек, в центре его — клеймо *planta pedis*. Лак оранжевый, хорошего качества. Диаметр венчика 18,6, дна 8, высота сосуда 4,5 см.

ОАМ, инв. № 90855.

Simonenko, 2008, S. 78, Taf. 123, 1, 1a.

Дзиговский, 1993, с. 39; Дзиговский, Островерхов, 2000, с. 145, рис. 49: 1; Simonenko, 2003, p. 46, fig. 3, 3.

144. Там же, курган 13, насыпь. Обнаружено узкое горло светлоглиняной амфоры. Венчик с невысоким вертикальным манжетом, переходящим в валик. Диаметр венчика 5 см.

ОАМ, без номера.

Simonenko, 2008, S. 82, Taf. 147, 3.

145. Село Котловина, курган 2, погребение 2. Основное в прямоугольной яме. Ограблено. В составе инвентаря лепная и гончарная (1) керамика, бронзовый кувшин (2), железный светильник, обломки бронзовых обойм.

1. Краснолаковая миска. Венчик скошенный, манжетовидный, бортик прямой, корпус конический, поддон кольцевой. На бортике орнамент в виде кустов с отходящим от них треугольным побегом. Ветки нанесены прочерченными линиями, листья — вдавленными треугольного

штампа. Сосуд покрыт тусклым лаком. Диаметр венчика 20, высота сосуда 12,5 см.

Simonenko, 2008, S. 82, Taf. 149, 2.

2. Бронзовый кованый кувшин. Венчик типа ойнохой с овальным сливом. Горло узкое, плечики почти прямые. На плоском дне три свинцовые ножки. Ручка железная, прикреплена концами и дополнительной полосой, обернутой вокруг горла. Диаметр корпуса 18, дна 9, высота сосуда 24,6 см (рис. 43, 2).

Измаильский краеведческий музей.

Simonenko, 2008, S. 83, Taf. 149, 6.

146. Село Плавни, курган 23, погребение 1. Впускное в курган эпохи бронзы. Погребение в овальной яме, вытянуто на спине, головой на С. В составе инвентаря верхняя часть меча с кольцевым навершием, железный нож и фибула (1).

1. Бронзовая сильно профилированная фибула. Спинка короткая, с крючком для тетивы и бусинами у основания и посередине. Приемник длинный, оканчивающийся биконической бусиной. Пружина длинная, 16-витковая, тетива верхняя, зацепленная на крючок. Длина 6,5 см.

ОАМ, без номера.

Гудкова, Фокеев, 1984, с. 57, рис. 16, 5.

147. Село Новосельское, могильник Чауш, курган 5, погребение 1. Основное в яме с подбоем. Ограблено. В составе инвентаря серебряный полихромный уздечный набор, серебряная зубочистка (1), амфора (2), краснолаковая миска (3), фрагменты стеклянных сосудов (4–6), бронзовые и железные пряжки, железный нож.

1. Ручка серебряной ложки или зубочистки с окончанием в виде плоской листовидной лопаточки. Черенок квадратный в сечении, средняя часть утолщена, украшена тремя 14-гранными секциями, разделенными врезными линиями. Длина сохранившейся части изделия 10,5, сечение ручки 0,2 × 0,2 см (рис. 81, 1).

ОАМ, № 54290.

2. Красноглиняная амфора. Венчик уплощен, косо срезан, по горлу ниже венчика ребро. Шейка короткая, коническая, ножка уплощенная, с коническим поддоном и выступом в центре поддона. Ручки согнуты под острым углом, овальные в сечении, по центру профилированы двумя валиками. В месте прикрепления к горлу образуют ребро, в основании ручек пальцевые вдавления. Шейка и корпус покрыты рифлением, на плечиках оно слабо выражено, на придонной части отсутствует. Поверхность покрыта бежевым ангобом. Диаметр венчика 6,5, корпуса 28, дна 5, высота 65 см (рис. 88, 5; 89).

ОАМ, без номера.

3. Фрагментированная краснолаковая миска. Венчик округлый, подчеркнутый изнутри уступом. Дно не сохранилось. На внешней поверхности полосы — следы гончарного круга. Лак почти стерт, красно-оранжевый, покрывает весь сосуд. Диаметр венчика 22, высота сохранившейся части сосуда 6 см.

ОАМ, без номера.

Simonenko, 2008, S. 84, Taf. 154, 13.

4. Фрагменты кубка из прозрачного стекла. Корпус полусферический, украшен шлифованными кольцами диаметром 3, шириной 0,2 см, в центре их — шлифованный круг диаметром 1,2 см (рис. 51, 11).

ОАМ, без номера.

5. Фрагменты блюда из прозрачного стекла (Айсингс 47?). Венчик слегка отогнут, закруглен, утолщен снаружи. Бортик наклонный, дно вогнуто. Реконструируемый диаметр 26 см.

ОАМ, без номера.

6. Фрагмент верхней части блюда из прозрачного стекла (Айсингс 45?). Венчик резко отогнут, плечики округлые. Реконструируемый диаметр 24–26 см.

ОАМ, без номера.

Фокеев, 1991, с. 57; Дзиговский, Островерхов, 2000, с. 135–137, рис. 44; 45, 3; 5; Simonenko, 2003, p. 54, 56, fig. 9, 4; 10, 4, 5; Simonenko, 2008, S. 85, Abb. 18, 5, 6.

148. Там же, могильник Градешка, курган 7, погребение 1. Основное в яме с подбоем. Ограблено. В составе инвентаря гончарная керамика (1, 2), фрагменты железных изделий, часть амфоры (3), бронзовые и серебряные детали поясного набора, фибула, стеклянный кубок (4).

1. Краснолаковая чашка. Венчик скошен изнутри, загнут, по округлому ребру две углубленные линии, поддон кольцевой, подчеркнут двумя врезными линиями. Верхняя часть, помимо краснолакового покрытия, была окрашена черной краской. Диаметр венчика 17, дна 6,2, высота сосуда 8 см.

ОАМ, инв. № 90260.

2. Верхняя часть краснолаковой тарелки. Венчик скошен изнутри, загнут, ребро округлое. Диаметр венчика 32,8 см.

ОАМ, без номера.

Simonenko, 2008, S. 84, Taf. 156, 4, 5.

3. Нижняя часть красноглиняной амфоры. Корпус конический, рифленый, ножка короткая, с кольцевым поддоном. Высота фрагмента около 40 см (рис. 88, 2).

ОАМ, без номера.

4. Кубок из глухого молочно-белого стекла. Венчик слегка отогнут, подчеркнут врезной линией, такая же линия по плечикам. Между ними поясok фиолетового цвета. Корпус округлый, дно не сохранилось. Диаметр венчика 7, высота сосуда 6 см (рис. 51, 9).

ОАМ, без номера.

Дзиговский, Субботин, 1986, с. 151 сл; Дзиговский, Островерхов, 2000, с. 138, рис. 45, 1; Simonenko, 2003, p. 53, fig. 9, 5.

149. Там же, курган 9, погребение 1. Основное в катакомбе. Скелет мужчины лежал вытянуто на спине, ориентирован на С. В составе инвентаря железный меч с полихромным хрустальным навершием, серебряные полихромная поясная гарнитура, бронзовая ситула (1), гончарная сероглиняная керамика, амфора (2).

1. Бронзовая кованая ситула. Венчик профилирован изнутри, отогнут, корпус цилиндрический, дно вогнутое. На корпусе заплатки от неоднократных ремонтов. Под венчиком закреплен железный обруч с двумя петлями, в которые вдеты концы железной дужки. Диаметр венчика 33, дна 27,5, высота сосуда 22,5 см (рис. 26, 3).

ОАМ, инв. № 89616.

2. Светлоглиняная амфора. Венчик скошен снаружи, подчеркнут врезной линией, горло и корпус короткие, ножка цилиндрическая, с углублением в центре. Ручки дуговидные, с продольным ребром по центру. На основании горла неразборчивое дипинти. Диаметр венчика 4,5, корпуса 18, высота сосуда 37,5 см (рис. 88, 3).

ОАМ, инв. № 89612.

Гудкова, Редина, 1999, с. 180.

150. Там же, курган 26, погребение 1. Основное в катакомбе. Скелет женщины ориентирован на С. В составе инвентаря стеклянный кубок (1), лепная и гончарная керамика, амфора (2), лунницы, бронзовое зеркало, прясла, серебряные фибула, конусы и браслет.

1. Кубок из прозрачного стекла. Венчик слегка отогнут, подчеркнут врезной линией, такая же линия по плечикам. Корпус округлый, дно плоское (рис. 51, 8). Диаметр венчика 8,8, дна 4,3, высота сосуда 6,6 см.

ОАМ, без номера.

2. Светлоглиняная амфора. Венчик и часть горла утрачены, корпус короткий, ножка цилиндрическая, с углублением в центре. Ручки дуговидные, с продольным ребром по центру. Высота сохранившейся части сосуда 32 см (рис. 88, 4).

ОАМ, инв. № 89630.

Гудкова, Редина, 1999, с. 182; Simonenko, 2003, p. 53, fig. 9, 6.

Винницкая область

151. Село Гордиевка Тростянецкого района, курган 29, погребение 2. Впускное, яма не прослежена. Скелет женщины скорчен на правом боку, ориентирован на С. В составе инвентаря золотые серьги и бляшки, бронзовое зеркало (1), фибула (2) и колокольчик (3), гончарный кувшин (4), гагатовые и хрустальные бусы.

1. Фрагментированное бронзовое прямоугольное зеркало. Размеры сохранившейся части 17,2 × 15,4 см (рис. 12, 6).

Винницкий краеведческий музей, инв. № А-5037.

2. Бронзовая одночленная сильно профилированная фибула западного типа. Пружина длинная (14 витков). Верхняя тетива закреплена на крючке. Корпус состоит из расширенной головки, треугольной в плане и дуговидной в профиле, узкой ножки, украшенной на конце конической шишечкой, и пластинчатого треугольного приемника. Ножка отделена от головки биконической бусиной с манжетами по краям. Длина 6,8 см (рис. 10, 13).

Винницкий краеведческий музей, инв. № А-5035.

3. Бронзовый литой колокольчик. Корпус конический, овальный в сечении, с гранью в верхней части, петля шестигранная, с круглым отверстием. Изнутри в вершине корпуса два отверстия для петли язычка. Размеры корпуса по низу 5 × 4, высота 9 см (рис. 68, 1).

Винницкий краеведческий музей, инв. № А-5042.

4. Красноглиняный кувшин с вертикальным желобчатым манжетовидным венчиком, узким цилиндрическим горлом, сферическим корпусом, кольцевым поддоном. Диаметр венчика 4,5, корпуса 12,8, дна 6,6, высота сосуда 186 см.

Винницкий краеведческий музей, инв. № А-5034.

Berezanskaja, Kokovski, 1997/1998, s. 11; Juściński, Kokowski, Nezabitzkowska, 2004, s. 71–133; Simonenko, 2008, S. 78, Taf. 126, 5.

152. Село Севериновка Ямпольского района, курган 1, погребение 3. Впускное в прямоугольной яме. Скелет женщины ориентирован на СВ. В составе инвентаря гончарная (1) и лепная керамика, золотые серьги, кулон, нашивные бляшки и трубочки, сардеровые и стеклянные бусины ожерелья и браслетов, прясла, бронзовое зеркало.

1. Красноглиняная чашка с загнутым венчиком, полусферическим корпусом, кольцевым поддоном. Под венчиком полосы буроватого лака. Диаметр венчика 8,3, дна 3,3, высота сосуда 8,8 см.

Винницкий краеведческий музей, инв. № А-5162.

Simonenko, 2008, S. 78, Taf. 127, 10.

153. Село Писаревка, курган 1, погребение 8. Впускное в прямоугольной яме. Скелет женщины ориентирован на СЗ. В составе инвентаря золотые

серьги и трубочки, бронзовые фибула (1), зеркало, кольцо с выступами, ведерковидные подвески и перстень для стрельбы из лука, гончарная (2, 3) и лепная керамика, обломок каменного топора, кремневый отщеп, железные перстень, ведерковидные подвески и нож, раковины, агатовые, гагатовые, коралловые, янтарные, халцедоновые, хрустальные, стеклянные и фаянсовые бусы, прясла, костяная орнаментированная трубочка.

1. Бронзовая одночленная сильно профилированная фибула западного типа. Пружина длинная (9 витков). Верхняя тетива закреплена на крючке. Корпус состоит из маленькой биконической головки, короткой дуговидной спинки, узкой прогнутой ножки с трапециевидным приемником с шишечкой на конце. Спинка отделена от ножки биконической бусиной. Длина 2,5 см (рис. 10, 12).

Винницкий краеведческий музей, инв. № А-5426.

2. Краснолаковая тарелка. Венчик загнут, стенки округлые, поддон кольцевой. На внутренней поверхности дна клеймо *planta pedis*. Покрыта оранжево-красным лаком. Диаметр венчика 12,8, дна 6,8, высота сосуда 3 см.

Винницкий краеведческий музей, инв. № А-5428.

3. Краснолаковая чаша. Венчик слегка загнут, стенки округлые, дно плоское, без поддона. На внутренней поверхности дна клеймо в виде 8-лепестковой розетки в круге. Поверхность покрыта оранжево-красным лаком. Диаметр венчика 12, дна 7, высота сосуда 4,6 см.

Винницкий краеведческий музей, инв. № А-5429.

Simonenko, 2008, S. 78–79, Taf. 129, 4, 5.

154. Село Пороги, курган 1, погребение 1. Впускное в катакомбе. Скелет мужчины ориентирован на С. В составе инвентаря золотые полихромные гривна и гарнитура двух поясов, железный меч с кольцевым навершием в ножнах с золотым полихромным декором, золотые трубочки, браслет и пластина для защиты руки от удара тетивы, серебряные кубок, фибула (1) и обувные пряжки, бронзовая фибула (2), железные кинжал и трехлопастные черешковые наконечники стрел, лук с костяными накладками, две амфоры (3).

1. Серебряная одночленная сильно профилированная фибула. Пружина длинная (18 витков) с тетивой, обвитой вокруг основания спинки. Корпус состоит из дуговидной в профиле спинки, трапециевидной в плане, с плоской треугольной площадкой на основании ножки, узкой ножки и пластинчатого прямоугольного приемника. Переход от спинки к ножке украшен двойным валиком. Длина 2,6, ширина спинки 0,75 см (рис. 10, 15).

Винницкий краеведческий музей, инв. № А-3051.

2. Бронзовая одночленная, сильно профилированная фибула западного типа. Пружина длинная (12 витков) с верхней тетивой. Корпус фибулы состоит из маленькой биконической головки, короткой дуговидной спинки, узкой прогнутой ножки с трапециевидным приемником с шишечкой на конце. Спинка отделена от ножки рифленой бусиной. Длина 2,5 см (рис. 10, 11).

Винницкий краеведческий музей, инв. № А-3052.

3. Две однотипные светлоглиняные амфоры. Венчик отогнут, горло длинное, узкое, корпус яйцевидный, поддон кольцевой. Ручки профилированы двумя продольными невысокими валиками. Диаметр венчика 8 и 9 см, высота сосудов 59 и 61 см (рис. 87).

Винницкий краеведческий музей, инв. № А-3058, 3059.

Симоненко, Лобай, 1991, с. 23, 24, рис. 14, 1, 2; 17.

155. Там же, погребение 2. Впускное в яме с заплечиками. Скелет женщины ориентирован на СВ. В составе инвентаря гончарная (1) и лепная керамика, золотые полихромные серьги и бляшки обшивки ворота и рукавов, серебряные перстни, бронзовые зеркало и фибула (2), бисер.

1. Краснолаковый кувшин с высоким узким горлом. Венчик вертикальный, манжетовидный, профилирован двумя горизонтальными врезными линиями. Корпус сферический, поддон кольцевой. По плечикам прочерчена линия, верхняя часть корпуса покрыта оранжевым лаком. Ручка профилирована двумя продольными линиями. Диаметр венчика 5,2, дна 11,5, высота сосуда 28 см.

Винницкий краеведческий музей, инв. № А-3037.

Simonenko, 2008, S. 79, Taf. 133, 2.

2. Бронзовая одночленная сильно профилированная фибула западного типа. Пружина длинная (12 витков). Верхняя тетива закреплена на крючке. Корпус состоит из расширенной головки, ромбической в плане и дуговидной в профиле, узкой ножки, украшенной на конце сферической шишечкой, и пластинчатого трапециевидного приемника. Ножка отделена от головки тройным рифленным валиком-бусиной. Длина 3,1 см (рис. 10, 14).

Винницкий краеведческий музей, инв. № А-3034.

Симоненко, Лобай, 1991, с. 30–34, рис. 20, 3; 22.

Черновицкая область

156. Село Ленковцы Кельменецкого района, курган 3, погребение 2. Впускное в курган эпохи бронзы. Разрушено, в насыпи собраны зеркало, золотые бляшки, наконечник ножен гладиуса (1).

1. Железный наконечник ножен гладиуса типа Майнц-Фулхэм. Корпус конический, свернут из пластины, на обороте отчетливый шов. С наружной стороны нанесен прочерченный треугольный узор, верхний край орнаментирован врезной линией. Окончание сферическое, соединенное с корпусом цилиндрической шейкой. Переход корпуса в шейку оформлен валиком. Длина 6, ширина втулки по верху 2,3 см (рис. 5, 4). ГЭ, инв. № 2808/5.

Смирнова, 1991, с. 16, рис. 5, 13.

Ивано-Франковская область

157. Село Островец Гвоздецкого района, могильник Вертеба, погребение 2. Скелет мужчины ориентирован на ЮВ. В составе инвентаря железный меч с кольцевым навершием, мергелевая, янтарная и стеклянная бусины, бронзовая фибула (1).

1. Бронзовая одночленная фибула с круто изогнутой спинкой, бусиной у начала ножки и треугольным ажурным приемником. Пружина 4-витковая, тетива нижняя. Длина 5,8 см (рис. 10, 17).

Местонахождение неизвестно.

Смішко, 1962, с. 55, рис. 4, 2.

Днепропетровская область

158. Село Богдановка Павлоградского района, группа 1, курган 1, погребение 2. Впускное в прямоугольной яме. Скелет ориентирован на ЮЗ. В составе инвентаря бусы, фибула, красноглиняный кувшин, нож, зеркало (1).

1. Бронзовое прямоугольное фрагментированное зеркало размерами 10 × 8 см.

Археологическая лаборатория ДНУ.

Марина, Ромашко, 1983, с. 7, рис. 14.

ЛИТЕРАТУРА

Абрамова М. П. Центральное Предкавказье в сарматское время (III в. до н. э. — IV в. н. э.). М., 1993. 238 с., ил.

Александр Великий. Путь на Восток. СПб., 2007. 511 с., ил.

Алексеева Е. М. Античные бусы Северного Причерноморья // САИ. Г1—12. М., 1975, 1978, 1982.

Амброз А. К. Фибулы Юга Европейской части СССР // САИ. Д1—30. М., 1966. 113 с., ил.

Античные памятники Северо-Западного Причерноморья. Киев, 2001. 173 с., ил.

Анфимов Н. В. Древнее золото Кубани. Краснодар, 1987. 231 с., ил.

Арсеньева Т. М. Некрополь Танаиса. М., 1977. 152 с., ил.

Арсеньева Т. М., Науменко С. И. Усадьбы Танаиса. М., 1992. 231 с., ил.

Артеменко И. И., Левченко Б. М. Сарматское погребение у с. Баштечки Черкасской области // СА. 1983. № 2. С. 144—151.

Беспалый Е. И., Беспалая Н. Е., Раев Б. А. Древнее население Нижнего Дона. Курганный могильник «Валовый 1». Ростов н/Д, 2007. 184 с., ил.

Бобринский А. А. Курганы и случайные археологические находки близ местечка Смелы. Вып. I—III. СПб., 1887, 1889, 1901.

Бранденбург Н. Е. Журнал раскопок. СПб., 1908. 280 с., ил.

Бруяко И. В., Россохацкий А. А. Кельто-италийский шлем из коллекции Белгород-Днестровского музея // ПАВ. Вып. 7. СПб., 1993. С. 78—81.

Буюклиев Х. Тракийский могилен некрополь при Чаталка, Старозагорски окръг // Разкопки и проучвание. Кн. XVI. София, 1986. 151 с., ил.

Васильев А. А., Дзиговский А. Н. Еще раз к хронологии позднейших сарматских древностей Буджака // Stratum Plus. 2201—2002. № 4. С. 315—334.

Внуков С. Ю. Псевдокосские амфоры Причерноморья // РА. 2000. № 4. С. 54—63.

Внуков С. Ю. Причерноморские амфоры. I в. до н. э. — II в. н. э. Ч. I. Морфология. М., 2003. 234 с., ил.

Внуков С. Ю. Причерноморские амфоры. I в. до н. э. — II в. н. э. Ч. II. Петрография, хронология, проблемы торговли. СПб., 2006. 317 с.

Высотская Т. Н. Усть-Альминское городище и некрополь. Киев, 1994. 206 с., ил.

Вязьмитина М. I. Пам'ятки та культура сарматів // Археологія Української РСР. Т. II. Киев, 1971. С. 185—215.

- Вязьмитина М. И.* Золотобалковский могильник. Киев, 1972. 190 с., ил.
- Вязьмитина М. И.* Сарматское время // Археология Украинской ССР. Т. 2. Киев, 1986. С. 184–223.
- Вязьмитина М. И., Ілїнська В. А., Покровська Є. Ф., Тереножкін О. І., Ковпаненко Г. Т.* Кургани біля с. Новопилипівка і радгоспу Аккермень // АП УРСР. Т. VIII. Киев, 1960. С. 22–135.
- Галанина Л. К.* Стекланные сосуды из Курджипского кургана // АСГЭ. Вып. 12. Л., 1970. С. 35–45.
- Гороховский Е. Л.* Сарматское погребение в Новых Санжарах на Полтавщине (о позднесарматских древностях второй половины III в. н. э. в междуречье Дона и Дуная) // Областная научно-практическая конференция, посвященная 100-летию со дня рождения М. Я. Рудинского. Полтава, 1987. С. 57–58.
- Граков Б. Н.* Древности Яблоновской курганный группы из собрания Д. Я. Самоквасова // Тр. секции археологии РАНИОН. Вып. 2. М., 1928. С. 65–74.
- Граков Б. Н.* Пережитки матриархата у сарматов // ВДИ. 1947. № 3. С. 100–122.
- Гросу В. И.* Хронология памятников сарматской культуры Днестровско-Прутского междуречья. Кишинев, 1990. 202 с., ил.
- Гугуев В. К.* Кобяковский курган (к вопросу о восточных влияниях на культуру сарматов I в. н. э. — начала II в. н. э. // ВДИ. 1992. № 4. С. 116–129.
- Гудкова А. В., Редина Е. Ф.* Сарматский могильник Градешка в низовьях Дуная // Старожитності Північного Причорномор'я і Криму. Вып. VII. Запоріжжя, 1999. С. 177–193.
- Гудкова А. В., Фокеев М. М.* Земледельцы и кочевники в низовьях Дуная I–IV вв. н. э. Киев, 1984. 118 с., ил.
- Гущина И. И., Засецкая И. П.* Погребения зубовско-воздвиженского типа из раскопок Н. И. Веселовского в Прикубанье (I в. до н. э. — начало II в. н. э.) // Тр. ГИМ. Вып. 70. М., 1989. С. 71–141.
- Гущина И. И., Засецкая И. П.* «Золотое кладбище» римской эпохи в Прикубанье. СПб., 1994. 170 с., ил.
- Дашевская О. Д.* Поздние скифы в Крыму // САИ. Д1–7. М., 1991. 140 с., ил.
- Дзиговский А. Н.* Сарматские памятники II–III вв. н. э. в низовьях Днестра // Древности Северо-Западного Причерноморья. Киев, 1981. С. 116–125.
- Дзиговский О. М.* Сарматы на заході степового Причорномор'я наприкінці I ст. до н. е. — першій половині IV ст. н. е. Київ, 1993. 203 с., ил.
- Дзиговский О. М.* Культура сарматов Північно-Західного Причорномор'я. Одеса, 2000. 169 с., ил.
- Дзиговский А. Н.* Очерки истории сарматов Карпато-Днепровских земель. Одесса, 2003. 239 с., ил.

- Дзиговский А. Н., Островецков А. С.* Стекланная посуда как историческое явление в памятниках скифо-сарматского времени Украины, Молдовы и Российского Подонья (VI в. до н. э. — IV в. н. э.). Одесса, 2000. 259 с., ил.
- Дзиговский А. Н., Субботин Л. В.* О верхней дате сарматских могильников Понизовья Дуная // Исследования по археологии Северо-Западного Причерноморья. Киев, 1986. С. 150–156.
- Дзис-Райко Г. А., Суничук Е. Ф.* Комплекс предметов скифского времени из с. Великопоское // Ранний железный век Северо-Западного Причерноморья. Киев, 1984. С. 148–161.
- Еременко В. Е.* «Кельтская вуаль» и зарубинецкая культура. СПб., 1997. 132 с., ил.
- Ждановский А. М.* Новые погребения кочевников сарматского круга из Закубанья // Древние памятники Кубани. Краснодар, 1990. С. 102–116.
- Ждановский А. М., Марченко И. И.* Сарматы в Прикубанье // Проблемы сарматской археологии и истории. Азов, 1988. С. 42–56.
- Журавлев Д. В.* О сарматских мотивах в краснолаковой керамике // ΣΥΣΤΙΓΙΑ. Памяти Юрия Викторовича Андреева. СПб., 2000. С. 331–342.
- Журавлев Д. В.* Шуточный кубок из Мирмекия // Боспорские исследования. Вып. V. Симферополь; Керчь, 2004. С. 142–159.
- Зайцев Ю. П.* Крестовидные удила Северного Причерноморья // Четвертая Кубанская археологическая конференция: тез. и докл. Краснодар, 2005. С. 88–94.
- Зайцев Ю. П.* Вотивные клады Северо-Западного Причерноморья III–I вв. до н. э. Хронология и культурная принадлежность // Древнее Причерноморье. Вып. VIII. Одесса, 2008. С. 146–152.
- Зайцев Ю. П., Мордвинцева В. И.* «Ногайчинский» курган в степном Крыму // ВДИ. 2003. № 3. С. 66–99.
- Зайцев Ю. П., Мордвинцева В. И.* «Царица» из Ногайчинского кургана: возможности исторических реконструкций // Боспорский феномен: проблемы хронологии и датировки памятников. Ч. 2. СПб., 2004. С. 290–297.
- Зайцев Ю. П., Мордвинцева В. И.* До історичної інтерпретації поховання в Ногайчинському кургані // Археологія. 2004а. № 4. С. 17–25.
- Зайцев Ю. П., Мордвинцева В. И.* Датировка погребения в Ногайчинском кургане. Диалоги с оппонентом // Древняя Таврика. Симферополь, 2007. С. 319–358.
- Засецкая И. П., Ильюков Л. С., Косяненко В. М.* Погребальный комплекс среднесарматской культуры у хут. Алитуб // Донская археология. 1999. № 2. С. 51–60.
- Зубарь В. М.* Работы Широкобалковской экспедиции // АО. 1980. М., 1981. С. 250–251.
- Ильюков Л. С., Власкин М. В.* Сарматы междуречья Сала и Маныча. Ростов н/Д, 1992. 288 с., ил.

- Казакевич Г. М. Про етруссько-італійські та кельтські шоломи у північному Причорномор'ї // Археологія. 2009. № 3. С. 19–25.
- Карышковский П. О., Клейман И. Б. Древний город Тира. Киев, 1985. 160 с., ил.
- Кастанаян Е. Г., Арсеньева Т. М. Керамика // Античные государства Северного Причерноморья (Археология СССР). М., 1984. С. 229–233.
- Каталог выставки XI Археологического съезда в Киеве. Киев, 1899. 301 с., ил.
- Клейман И. Б. Фигурный сосуд из Тиры с подписью // Памятники древней истории Северо-Западного Причерноморья. Киев, 1985. С. 59–62.
- Книпович Т. Н. Танаис: историко-археологическое исследование. М., 1949. 176 с., ил.
- Кобылина М. М. Изображения восточных божеств в Северном Причерноморье в первые века н. э. М., 1978. 216 с., ил.
- Ковалева И. Ф., Волкобой С. С., Костенко В. И., Шалобудов В. Н., Археологические исследования в зоне строительства оросительной системы совхоза «Самарский» // Курганные древности степного Поднепровья III–I тыс. до н. э. Вып. 2. Днепропетровск, 1978. С. 17–19.
- Ковпаненко Г. Т. Сарматское погребение I в. н. э. на Южном Буге. Киев, 1986. 150 с., ил.
- Корзухина Г. Ф. К истории Среднего Поднепровья в V–VII вв. н. э. (рукопись). НА ИИМК РАН. Ф. 77. Д. № P14.
- Костенко В. И. Сарматские памятники в материалах археологической экспедиции ДНУ // Курганные древности степного Поднепровья III–I тыс. до н. э. Вып. 1. Днепропетровск, 1977. С. 120–128.
- Костенко В. И. Комплекс с фаларами из сарматского погребения у с. Булаховка // Курганные древности степного Поднепровья III–I тыс. до н. э. Вып. 2. Днепропетровск, 1978. С. 79–85.
- Костенко В. И. Культ огня и коня в погребениях сарматского времени междуречья Орели и Самары // Курганы степного Поднепровья. Днепропетровск, 1980. С. 83–90.
- Костенко В. И. Сарматские памятники Днепро-Донского междуречья III в. до н. э. — середины III в. н. э. Днепропетровск, 1983. 103 с., ил.
- Костенко В. И. Среднесарматский период в Северном Причерноморье (историко-археологический очерк) // Проблемы археологии Поднепровья. Днепропетровск, 1984. С. 157–166.
- Костенко В. И. Сарматское погребение с инталией из могильника у с. Подгородное // Древности Евразии в скифо-сарматское время. М., 1984а. С. 124–130.
- Костенко В. И. Сарматы Самарско-Орельского междуречья III в. до н. э. — IV в. н. э. Днепропетровск, 1986. 75 с., ил.
- Костенко В. И. Сарматы в Нижнем Поднепровье (по материалам Усть-Каменского могильника). Днепропетровск, 1993. 152 с., ил.

- Костенко В. И., Чурилова Л. Н. Сарматские памятники на берегах р. Соленая // Проблемы археологии Поднепровья. Днепропетровск, 1995. С. 158–179.
- Костюченко И. П. Могильник эпохи бронзы поблизу хут. Хмельницького // АП УРСР. Т. IX. Киев, 1960. С. 88–101.
- Косыненко В. М. Бронзовые фибулы из некрополя Кобякова городища // СА. 1987. № 2. С. 45–61.
- Кропоткин В. В. Римские импортные изделия на территории Восточной Европы (II в. до н. э. — V в. н. э.) // САИ. Д1–27. М., 1970. 279 с., ил.
- Кунина Н. З. Античное стекло в собрании Эрмитажа. СПб., 1997. 359 с., ил.
- Лимберис Н. Ю., Марченко И. И. Стекланные сосуды позднеэллинистического и римского времени из Прикубанья // МИАК. Вып. 3. Краснодар, 2003. С. 106–183.
- Лимберис Н. Ю., Марченко И. И. Бронзовые ковши и патеры из сарматских и меотских памятников Прикубанья // Liber Archaeologicae: сборник статей, посвященный 60-летию Бориса Ароновича Раева. Краснодар, 2006. С. 51–77.
- Люценко Д. Е. Замечания о курганах Киевской губернии // Тр. III Археологического съезда. Т. 2. М., 1878. С. 202–203.
- Макаревич О. И. Раскопки в Киевской губернии // Записки Русского археологического общества. Новая серия. Т. XII. Вып. 1–2. СПб., 1893. С. 262–263.
- Максименко В. Е. Савроматы и сарматы на Нижнем Дону (археология и проблемы этнической истории): автореф. дис. ... д-ра ист. наук. М., 1990. 24 с.
- Максимова М. И. Артюховский курган. Л., 1979. 151 с., ил.
- Мамонтов В. И. Курганный могильник Антонов I // Древности Волго-Донских степей. Вып. 4. Волгоград, 1994. С. 15–46.
- Марина З. П., Ромашко В. И. Археологические исследования на площадях подработки шахт Западного Донбасса. Отчет о раскопках. НА ИА НАНУ, 1983/57.
- Маркевич В. И. Далекое — близкое. Кишинев, 1985. 46 с., ил.
- Марченко И. И. Сираки Кубани. Краснодар, 1996. 337 с.
- Махно Є. В. Розкопки курганів епохи бронзи та сарматського часу в с. Усть-Кам'янка // АП УРСР. Т. IX. Киев, 1961. С. 14–39.
- Медведев А. П. Сарматы и лесостепь. Воронеж, 1990. 218 с., ил.
- Методические указания к организации самостоятельной работы на археологической практике: «Раскопки курганов в зонах новостроек Донбасса» (для студентов специальности 2008). Донецк, 1990. 96 с., ил.
- Милошевић П. Римски налази у Сави под Сремске Раче // Старинар. Нова серија XXXI/1980. Београд, 1981. С. 35–41.
- Монахов С. Ю. Греческие амфоры в Причерноморье. М.; Саратов, 2003. 351 с., ил.

- Мордвинцева В. И.* Набор серебряной посуды из сарматского могильника Жутово // РА. 2000. № 1. С. 144–152.
- Мордвинцева В. И.* Декоративные пластины из Бобуча // РА. 2001. № 2. С. 108–114.
- Мордвинцева В. И., Мыськов Е. П.* Курганы сарматской знати у поселка Октябрьский // Археологические вести. 1999. № 6. С. 179–191.
- Мордвинцева В. И., Трейстер М. Ю.* Произведения торевтики и ювелирного искусства в Северном Причерноморье. Т. I–III. Симферополь; Бонн, 2007.
- Мордвинцева В., Хабарова Н.* Древнее золото Поволжья. Симферополь, 2006. 139 с., ил.
- Мошкова М. Г.* Пути и особенности развития савромато-сарматской культурно-исторической общности: науч. докл. д-ра ист. наук. М., 1989. 47 с.
- Мухонад С. Е.* Сарматские погребения с бронзовыми котлами в Орель-Самарском междуречье // Проблемы археологии Поднепровья. Вып. 3. Днепропетровск., 1986. С. 136–143.
- Мыськов Е. П., Кияшко А. В., Скрипкин А. С.* Погребение сарматской знати с Есауловского Аксая // НАВ. Вып. 2. Волгоград, 1999. С. 149–167.
- Неверов О. Я.* Портретные геммы и перстни из Северного Причерноморья // Тр. ГЭ. Вып. 17. Л., 1976. С. 166–182.
- Неверов О. Я.* Памятники глиптики из Херсонеса // ANAXAPΣΙΣ (памяти Ю. Г. Виноградова). Севастополь, 2001. С. 132–133.
- Незабитовска Б.* Прямоугольные зеркала и зеркала с перфорацией из сарматских погребений — римский импорт или боспорское подражание // Боспорские исследования. Вып. V. Симферополь; Керчь, 2004. С. 196–262.
- Новиченкова Н. Г.* Устройство и обрядность святилища у перевала Гурзуфское Седло. Ялта, 2002. 215 с., ил.
- Орлов К. К., Скорый С. А.* Комплекс с бронзовым сосудом римского часу с похоронением в Центральном Крыму // Археология. 1989. № 2. С. 63–73.
- Патокова Э. Ф., Дзиговский А. Н., Зиньковский К. В.* Сарматские погребения Маякского могильника // Памятники римского и средневекового времени в Северо-Западном Причерноморье. Киев, 1982. С. 131–136.
- Покровська Є. Ф., Ковпаненко Г. Т.* Могильник біля с. Калантаєво // Археологія. 1960. Т. XII. С. 22–135.
- Полин С. В.* Хронология раннесарматской прохоровской культуры // Актуальные проблемы историко-археологических исследований. Киев, 1987. С. 132–133.
- Попандопуло З. Х.* Курган «Соколовский» у г. Пологи // Древности степного Причерноморья и Крыма. Вып. II. Запорожье, 1991. С. 66–76.
- Поповий Івана.* Ремек-дела римских златара. Из ризнице Народного музея у Београду. Свеска 1. Београд, 1997. 61 р., ил.
- Прохорова Т. А., Гугуев В. К.* Богатое сарматское погребение в кургане 10 Кобяковского могильника // СА. 1992. № 1. С. 142–161.
- Пуздровский А. Е.* Крымская Скифия II в. до н. э. — III в. н. э. Погребальные памятники. Симферополь, 2007. 479 с., ил.

- Раев Б. А.* К хронологии римского импорта в сарматских курганах Нижнего Дона // СА. 1976. № 1. С. 123–134.
- Раев Б. А.* Неримские центры производства «римского» серебра (по находкам в сарматских курганах первых вв. н. э.) // Проблемы археологии степной Евразии: тез. докл. Ч. II. Кемерово, 1987. С. 119–121.
- Раев Б. А.* Бронзовый шлем из коллекции Новочеркасского музея // КСИА АН СССР. 1988. Вып. 194. С. 37–39.
- Раев Б. А., Науменко С. А.* Погребение с римскими импортами в Ростовской области // Скифия и Боспор. Новочеркасск, 1993. С. 151–160.
- Раев Б. А., Симоненко А. В., Трейстер М. Ю.* Этруско-италийские и кельтские шлемы в Восточной Европе // Древние памятники Кубани. Краснодар, 1990. С. 117–135.
- Редина Е. Ф., Симоненко А. В.* «Клад» конца II — I в. до н. э. из Веселой Долины в кругу аналогичных древностей Восточной Европы // Материалы и исследования по археологии Кубани. Краснодар, 2002. С. 78–96.
- Романюк Л. М., Симоненко О. В.* Сарматський комплекс із с. Запруддя на Середній Наддніпрянщині // Археологія. 2001. № 1. С. 19–28.
- Ростовцев М. И.* Эллинизм и иранство на юге России. Пг., 1918. 189 с., ил.
- Ростовцев М. И.* Курганные находки Оренбургской области эпохи раннего и позднего эллинизма // МАР. 1918а. № 37. 102 с., ил.
- Ростовцев М. И.* Скифия и Боспор. Пг., 1925. 621 с., ил.
- Савовський І. П.* Нові сарматські поховання на Запоріжжі // Археологія. 1977. № 3. С. 61–70.
- Самоквасов Д. Я.* Могилы Русской земли. М., 1908. 271 с., ил.
- Сергацков И. В.* Сарматское погребение с римским импортом в низовьях Иловли // РА. 1998. № 4. С. 150–159.
- Сергеев Г. П.* Находка медных сосудов на территории Молдавии // Известия Молдавского филиала АН СССР. Т. 4 (31). Кишинев, 1956. С. 135–139.
- Симоненко А. В.* Сарматы в Среднем Поднепровье // Древности Среднего Поднепровья. Киев., 1981. С. 52–68.
- Симоненко А. В.* О позднескифских налобниках // Древности Степной Скифии. Киев, 1982. С. 237–245.
- Симоненко А. В.* Кельто-италийские шлемы на территории Восточной Европы // Памятники бронзового и раннего железного веков Поднепровья. Днепропетровск, 1987. С. 104–113.
- Симоненко О. В.* Роксолани (пошук археологічних відповідностей) // Археологія. 1991. № 4. С. 17–28.
- Симоненко О. В.* [Рец.] Гросу В. И. Хронология памятников сарматской культуры Днепровско-Прутского междуречья // Археологія. 1992. № 2. С. 153–157.
- Симоненко А. В.* Сарматы Таврии. Киев., 1993. 142 с., ил.
- Симоненко А. В.* «Клады» снаряжения всадника II–I вв. до н. э.: опыт классификации и этнической интерпретации // Вторая Кубанская археологическая конференция: тез. докл. Краснодар, 1993а. С. 89–90.

Симоненко О. В. Раннесарматский период в Північному Причорномор'ї // Археологія. 1994. № 1. С. 32–48.

Симоненко А. В. Фигурные сосуды в виде барана в сарматских погребениях // Античная цивилизация и варварский мир. Ч. 1. Краснодар, 1998. С. 68–75.

Симоненко А. В. Могильник Днепрозаводстрой и сарматские памятники «восточной волны» в Северном Причерноморье // Нижневолжский археологический вестник. Вып. 3. Волгоград, 2000. С. 133–144.

Симоненко А. В. Европейские аланы и аланы-танаиты в Северном Причерноморье // РА. 2001. № 4. С. 77–91.

Симоненко А. В. О датировке и происхождении античных драгоценностей из погребений сарматской знати I — начала II в. н. э. // Боспорский феномен. Ч. 2. СПб., 2001а. С. 190–194.

Симоненко А. В. Михайловские «рюмки» // Северное Причерноморье в античное время: к 70-летию С. Д. Крыжицкого. Киев, 2002. С. 132–136.

Симоненко А. В. Хронология и периодизация сарматской культуры Северного Причерноморья // Сарматская культура Евразии: проблемы региональной хронологии. Краснодар, 2004. С. 134–173.

Симоненко А. В. Тираспольские курганы, «странные комплексы» и сираки на Днестре // Четвертая Кубанская археологическая конференция: тез. и докл. Краснодар, 2005. С. 255–260.

Симоненко А. В. Стекло миллефиори в сарматских погребениях // Liber Archaeologicae: сборник статей, посвященный 60-летию Б. А. Раева. Краснодар, 2006. С. 137–152.

Симоненко А. В. Стекланные и фаянсовые изделия из Ногайчинского кургана (к дискуссии о дате памятника) // Археология, этнография и антропология Евразии. 2007. № 1 (29). С. 57–66.

Симоненко А. В. Сарматские всадники Северного Причерноморья. СПб., 2009. с., ил.

Симоненко А. В., Лобай Б. И. Сарматы Северо-Западного Причерноморья в I в. н. э. Киев, 1991. 111 с., ил.

Скрипкин А. С. Проблемы хронологии сарматской культуры и ее исторический аспект // Задачи археологии в свете решений XXVII съезда КПСС. Суздаль, 1987. С. 230–231.

Скрипкин А. С. Азиатская Сарматия. Саратов, 1990. 299 с., ил.

Скрипкин А. С. Азиатская Сарматия. Проблемы хронологии, периодизации и этнополитической истории: науч. докл. д-ра ист. наук. М., 1992. 46 с.

Смирнов К. Ф. Сарматские курганные погребения в степях Поволжья и Южного Приуралья // Доклады и сообщения исторического факультета МГУ. Вып. 5. М., 1947. С. 52–86.

Смирнова Г. И. Курганы у сел Ленковцы и Кельменцы в Среднеднепровском Правобережье (эпоха бронзы и сарматы) // Древние памятники культуры на территории СССР. СПб., 1991. С. 12–26.

Смішко М. Ю. Сарматські поховання біля с. Острівець Станіславської області // Матеріали та дослідження з археології Прикарпаття та Волині. Вип. 4. Київ, 1962. С. 54–70.

Сорокина Н. П. Стекланный сосуд из Нижнего Поднестровья // КСИА АН СССР. Вып. 89. М., 1962. С. 103–107.

Сорокина Н. П. Стекло из раскопок Пантикапея // МИА. 1962а. № 103. С. 210–236.

Сорокина Н. П. Стекланные сосуды из Танаиса // Древности Нижнего Дона. М., 1965. С. 205–255.

Сорокина Н. П. Позднеантичное стекло из Ольвии // Художественная культура и археология античного мира. М., 1976. С. 199–209.

Сорокина Н. П. Религия и коропластика в античности (фигурные сосуды из собрания ГИМ) (Тр. ГИМ. Вып. 91). М., 1997. 88 с., ил.

Сорокина Н. П., Дзиговский А. Н., Трейстер М. Ю. Бронзовое прямоугольное зеркало в орнаментированном футляре из сарматского погребения у с. Михайловка // Памятники древнего искусства Северо-Западного Причерноморья. Киев, 1986. С. 124–134.

Спицын А. А. Раскопка курганов близ с. Колодистое Киевской губернии // ИАК. Вып. 12. СПб., 1904. С. 119–126.

Стржелецкий С. Ф., Высотская Т. Н., Рыжова Л. А., Жесткова Г. И. Население округа Херсонеса в первой половине I тысячелетия новой эры (по материалам некрополя «Совхоз 10») // Stratum Plus. 2003–2004. № 4. С. 27–277.

Субботин Л. В., Дзиговский А. Н. Сарматские древности Днестро-Дунайского междуречья (препринт). Ч. 1–3. Киев, 1990.

Супруненко А. В. Курганы Нижнего Поворскля. М.; Полтава, 1994. С. 56–67.

Сымонович Э. А. Погребение I–II вв. н. э. в с. Могильно в Подолии // КСИА АН СССР. Вып. 107. М., 1966. С. 114–116.

Сымонович Э. А. Население столицы позднескифского царства. Киев, 1983. 173 с., ил.

Трейстер М. Ю. Этрусский импорт в Северном Причерноморье и пути его проникновения // Античная цивилизация и варварский мир в Подонье — Приазовье. Новочеркасск, 1987. С. 4–6.

Трейстер М. Ю. Итальянские и провинциально-римские зеркала в Восточной Европе // СА. 1991. № 1. С. 90–103.

Трейстер М. Ю. Кельты у Північному Причорномор'ї // Археологія. 1992. № 2. С. 37–50.

Трейстер М. Ю. Еще раз об ожерельях с подвесками в виде бабочек I в. н. э. из Северного Причерноморья // Санкт-Петербургский археологический вестник. Вып. 4. СПб., 1993. С. 87–96.

Трейстер М. Ю. Гривна из сарматского погребения у с. Пороги // ВДИ. 1995. № 3. С. 148–151.

Трейстер М. Ю. О ювелирных изделиях из Ногайчикского кургана // ВДИ. 2000. № 1. С. 182–202.

Трейстер М. Ю. Ювелирная мастерская I в. н. э. в Северном Причерноморье (К находке из сарматского погребения в Петриках) // Северное Причерноморье в эпоху античности и средневековья (Тр. ГИМ. Вып. 159). М., 2006. С. 245–258.

Трефильев Е. П. Археологическая экскурсия в Купянский уезд Харьковской губернии // Тр. XII АС. Т. I. М., 1905. С. 135–138.

Уженицев В. Б. Эллины и варвары Прекрасной Гавани (Калос Лимен в IV в. до н. э. — II в. н. э.). Симферополь, 2006. 247 с., ил.

Усачева О. Н. Рельефная керамика из Кеп // КСИААН СССР. Вып. 156. М., 1978. С. 100–107.

Фокеев М. М. Позднейшие могильники сарматского времени в степи между Днестром и Дунаем // Древности юго-запада СССР. Кишинев, 1991. С. 56–64.

Фундуклей И. Ф. Обзорение могил, валов и городищ Киевской губернии: в 2 кн. Киев, 1848. с., ил.

Ханенко Б. И., Ханенко В. Н. Древности Приднепровья. Вып. I–III. Киев, 1900.

Черняков И. Т., Добролюбовский А. О., Островерхов А. С. и др. Отчет об охранных раскопках курганов в зоне строительства Дунай-Днестровской ОС и Одесской АТЭС за 1982 г. Одесса. НА ИА НАНУ, 1982/7.

Шалобудов В. Н., Андросов А. В., Мухонад С. Е. Раскопки курганов у с. Дмухайловка // Древности степного Поднепровья III–I тыс. до н. э. Днепрпетровск, 1983. С. 19–27.

Шедевры древнего искусства Кубани: каталог выставки. М., 1987. 188 с., ил.

Шелов Д. Б. Узкогорлые светлоглиняные амфоры первых веков н. э. // КСИААН СССР. Вып. 156. М., 1978. С. 16–21.

Шелов Д. Б. Римские бронзовые кувшины и амфоры в Восточной Европе // СА. 1983. № 4. С. 57–69.

Шенко Л. Г. Позднесарматские курганы в Северном Приазовье // СА. 1987. № 4. С. 158–173.

Шилов В. П. Позднесарматское погребение у с. Старица // Античная история и культура Средиземноморья и Причерноморья. Л., 1968. С. 310–323.

Шилов В. П. Очерки по истории древних племен Нижнего Подонья. Л., 1975. 208 с., ил.

Шургая И. Г. О торговых сношениях Ольвии с Александрией Египетской в эллинистическую эпоху // ВДИ. 1972. № 3. С. 17–29.

Щапова Ю. Л. Очерки истории древнего стеклоделия (по материалам долины Нила, Ближнего Востока и Европы). М., 1983. 200 с., ил.

Щепинский А. Отчет о работах Северо-Крымской археологической экспедиции в 1974 г. Симферополь, 1978. НА ИА НАНУ. Ф. э. 8365.

Шукин М. Б. Фибулы типа Алезия из Среднего Поднепровья и некоторые проблемы римско-варварских контактов на рубеже нашей эры // СА. 1989. № 3. С. 61–70.

Шукин М. Б. На рубеже эр. Опыт историко-археологической реконструкции политических событий III в. до н. э. — I в. н. э. в Восточной и Центральной Европе. СПб., 1994. 323 с., ил.

Шукин М. Б. Находки у с. Залевки в Поднепровье и проблема происхождения северо-европейского филигранного стиля I–II вв. н. э. // Stratum Plus. 2000. № 4. С. 215–225.

Ägypten: Schätze aus dem Wüstensand: Kunst und Kultur der Christen am Nil. Wiesbaden, 1996. 420 S., ill.

Ancient Art from the Shumei Family Collection. New York, 1996. 210 p., ill.

Ancient Gold: The wealth of the Thracians. Treasure from the Republic of Bulgaria. New York, 1998. 255 p., ill.

Antiquities from the Collection of Christos G. Bastis. New York, 1987. Mainz, 1987. 340 p., ill.

Apakidze A. Königreich Kartli // Unterwegs zum Goldenen Vlies. Archäologische Funde aus Georgien. Saarbrücken, 1995. S. 157–162.

Apakidze A., Nikolaishvili V. An Aristocratic Tomb of the Roman Period from Mtskheta, Georgia // AJ. 1994. Vol. 74. P. 16–54.

Auth S. H. Ancient glass at the Newark Museum from the Eugene Schaefer Collection of antiquities. Newark, 1976. 235 p., ill.

Baratte F. Le trésor de Berthouville // Tresors d'orfèvrerie Gallo-Romans. Paris, 1989. P. 79–97.

Baratte F., Le Bot-Helly A., Helly B., Depassiot M.-C., Langlet V. Le trésor de la place Camille-Jouffray à Vienne (Isère). Un dépôt d'argenterie et son contexte archéologique // 50e supplément à GALLIA. Paris, 1990. P. 66–72.

Barkócsi L. Pannonische Glasfunde in Ungarn. Studia Archaeologica IX. Budapest, 1988. 223 p., ill.

Berezanskaja Z. S., Kokovski A. Sarmacka księżniczka z miejscowości Gordeevka na Ukrainie // Annales Universitatis Mariae Curie-Skłodowska. Sectio F. LII/LIII. Lublin, 1997/1998. S. 9–28.

Bernabo Brea L. Menandro e il teatro greco nelle terracotte liparesi. Genoa, 1981. 326 p., ill.

Bobe Ch. Les cruches // La vaisselle tardo-républicaine en bronze. Actes de la table-ronde CNRS organisée à Lattes du 26 au 28 avril 1990. Dijon, 1990. P. 23–45.

Boube-Piccot Ch. Les Bronzes antiques du Maroc. Vol. II. Rabat, 1975. 229 p., ill.

Boucher S. Vienne: bronzes antiques (Inventaire des collections publiques françaises. Vol. 17). Paris, 1971. 229 p., ill.

Biaggio Simona S. I vetri romani. T. I–II. Locarno, 1991.

- Bini M. P., Caramella G., Biccioli S.* I Bronzi etruschi i romani. Materiali del Museo Archeologico Nazionale di Tarquinia. T. 1–2. Roma, 1995.
- Bíró M. T.* The Bone Objects of the Roman Collection. Catalogi Musei Nationalis Hungarici. Series Archaeologica. II. Budapest, 1994. 228 p., ill.
- Bishop M. C., Coulston Y. C. N.* Roman Military Equipment from the Punic Wars to the fall of Rome. London, 1983. 256 p., ill.
- Bittel K.* Die Galater in Kleinasien, archaologisch Gesehen // Assimilation et résistance à la culture gréco-romaine dans la monde ancien: Travaux di VI^e Congrès International d'Etudes Classiques (Madrid, Septembre 1974). București; Paris, 1976. S. 241–249.
- Bittel K.* Die Galater, archaologisch Gesehen // Proceedings of the Xth International Congress of Classical Archaeology (Ankara — Izmir, 1973). Vol. I. Ankara, 1978. S. 169–174.
- Bittel K.* Beobachtungen an und bei einer Römischen Straße im östlichen Galatien. Heidenheim, 1985. 55 s. Ill.
- Den Boesterd M. H. P.* The Bronze Vessels. Description of the Collection in the Rijksmuseum G. M Kam at Nijmegen. Nijmegen, 1956. 117 p., ill.
- Böhme A.* Die Fibeln Der Kastelle Saalburg und Zugmantel // Saalburg Jahrbuch. 1972. Bd. 29. 112 S., ill.
- Bónis B. É.* Das Töpferviertel am Kurucdomb von Brigetio // Folia Archaeologica. 28. S. 5–16.
- Boucher S., Perdu G., Feugere M.* Bronzes antiques du Musée de la civilization Gallo-Romaine a Lyon. Vol. 2 // Instrumentum — Aegyptiaca. Lyon, 1980.
- Boužhek J.* Studies of Greek Pottery in the Black See area. Prague, 1990. 199 p., ill.
- Braemer F.* Observations sur des Grandes Statuettes et des petits «Grand Bronzes» représentant des Types Répandus a travers l'Empire Romain // Annales de l'Université Jean Moulin. Actes du I^{er} Colloque International sur les Bronzes antiques. Lyon, 1977. P. 41–52.
- Bucovală M.* Vase antice de sticlă la Tomis. Constanța, 1968. 173 p., ill.
- Bydłowski A.* Mogiły w Nowosiółce w powiecie Lipowieckim gub. Kijowskiej // Swiatowit. 1904. No. V. S. 59–80.
- Bydłowski A.* Mogiły w Nowosiółce w powiecie Lipowieckim gub. Kijowskiej // Swiatowit. 1905. No. VI. S. 1–31.
- Comstock M., Vermeule C.* Greek, Etruskan and Roman Bronzes in the Museum of Fine Arts, Boston. Boston, 1971. 511 p., ill.
- Davidson P. F., Oliver A.* Ancient Greek and Roman Gold Jewelry in the Brooklyn Museum. New York, 1984. 214 p., ill.
- Demetz S.* Fibeln der Spätlatène- und frühen römischen Kaiserzeit in den Alpenländern. Rahden, 1999. 314 S., ill.
- Despini A.* Greek Art. Ancient Gold Jewellery. Athens, 1996. 292 p., ill.
- Edwards G. R.* Corinthian Hellenistic Pottery // Corinth. Vol. 7, 3. Princeton, 1975. 254 p., ill.

- Eggers H. Ju.* Der römische Import im freien Germanien. Atlas der Urgeschichte. Bd. 1. Hamburg, 1951. 212 S., ill.
- Ettlinger E.* Die Römischen Fibeln in der Schweiz. Bern, 1973. 208 S., ill.
- Faidier-Feytmans G.* Les Bronzes Romains de Belgique. Mainz, 1979. 216 p., ill.
- Θεμελης Π., Τουτζογλου Ι.* Οι σαφοι του Δερβενιου. Αθηνα, 1997.
- Filarska B.* Szkła starożytne. Vol. 1–2. Warszawa, 1952.
- Flügel C.* Die römischen Bronzegefäße von Kempten-Cambodunum // Cambodunum Forschungen V. Bd. 63. 1993. S. 99–102.
- Fremersdorf F.* Figürlich geschliffene gläser eine Kölner werkstatt des 3. Jahrhunderts. Berlin, 1951. 31 S., ill.
- Garsia-Mauriño J.* Los cascos de tipo Montefortino en la peninsula Iberica // Complutum. 1993. Vol. 4. P. 95–146.
- Glass from the ancient world: the Ray Winfield Smith collection. Corning, 1957. 298 p., ill.
- Gli ori di Taranto in età ellenistica. Milano, 1989. 529 p., ill.
- Goldhelm, Schwert und Silberschätze. Reichtümer aus 6000 Jahren rumänischer vergangenheit. Frankfurt a/M, 1994. 257 S., ill.
- Goldstein S. M.* Pre-Roman and Early Roman Glass in the Corning Museum of Glass. Corning; New York, 1979. 312 p., ill.
- Greek and Cypriote Antiquities in the Archaeological Museum of Odessa. Nicosia, 2001. 93 p., ill.
- Greek jewellery from the Benaki Museum Collections. Athens, 1999. 520 p., ill.
- Grose D. F.* The Toledo Museum of Art. Early Ancient Glass. New York, 1989. 350 p., ill.
- Guguev V. K.* The Burials in the Kobyakovo Barrow-Cemetery // Raev B. A. Roman Imports in the Lower Don Basin (33 BAR Int. Ser. 278). Oxford, 1986. P. 72–73.
- Gunter A. C., Jatt P.* Ancient Iranian Metallwork in the Arthur M. Sackler Gallery and the Freer Gallery of Art. Washington, 1992. 271 p., ill.
- Guzzo P. G.* A Group of Hellenistic Silver Objects in the Metropolitan Museum // Metropolitan Museum Journal. 2003. Vol. 38. P. 45–94.
- Hayes J. W.* Roman and Pre-Roman Glass in the Royal Ontario Museum: a catalogue. Toronto, 1975. 229 p., ill.
- Hayes J. W.* Greek, Roman and Related Metalware in the Royal Ontario Museum: a catalogue. Toronto, 1984. 204 p., ill.
- Higgins R. A.* Greek and Roman Jewellery. Berkeley, 1980. 243 p., ill.
- Higgs P.* Limestone ring with a glass intaglio showing a portrait of a woman // Cleopatra of Egypt: from History to Myth. Princeton, 2001. P. 98–99.
- Hoffmann H., Davidson P. F.* Greek gold: jewelry from the age of Alexander. Mainz/Rhein, 1965. 311 p., ill.
- Horedt K.* Die Dakischen Silberfunde // Dacia. 1973. Bd. 17. S. 127–169.
- Isings C.* Roman glass from dated finds. Groningen/Djakarta, 1957. 185 p., ill.

Istenič Ja. Poetovio, the Western Semeteries II. Catalogue. 2 vol. Ljubljana, 2000.

Istvánovits E. A sarmatak és a kos. Adatok a Kárpát-medenc(sarmatáinak hitvilágához // A Jósa András Múzeum Évkönyve XXXIX–XL. 1997–1998. Lap 135–151.

Istvánovits E., Kulcsár V. Tükrök a császárkori és a kora népvándorlás kori barbár népeknél a Kárpát-medencében // A Herman Otto Múzeum Évkönyve XXX–XXXI/2. Miskolc, 1993. P. 9–58.

Istvánovits E., Kulcsár V. Roman and Germanic elements in the armament of the barrow-graves of the 2nd — 3rd centuries A. D. in the Great Hungarian Plain // Beiträge zu römischer und barbarischer Bewaffnung in der ersten vier nachchristlichen Jahrhunderten. Marburger Kolloquium. 1994. Lublin/Marburg, 1994. P. 405–416.

Jackson M. Hellenistic gold Eros jewellery: technique, style and chronology (BAR Int. Ser. 1510). Oxford, 2006. 240 p., ill.

Jakounina-Ivanova L. Une Trouvaille de l'âge de La Tene dans la Russie meridionale // ESA. 1927. No. 1. P. 100–109.

Jeammet V. La céramique à glaçure plombifère aux époques hellénistique et romane // Faïences de l'Antiquité. De l'Égypte à l'Iran. Paris, 2005. P. 191–197.

Jaściński M., Kokowski A., Nezabitowska B. Pohówek księżniczki z Gordeevki (przykład kumulacji elementów kulturowych z różnych części sarmackiego i antycznego świata starszego okresu rzymskiego) // Sarmaci i Germanie. Lublin, 2004. S. 71–133.

Kraskovská L. Roman Bronze Vessels from Slovakia (BAR Int. Ser., Supl. 44). Oxford, 1978. 81 p., ill.

Kunow J. Der römische Import in der Germania libera bis zu Markomannenkriegen: Studien zu Bronze- und Glasgefäßen. Neumünster, 1983. 208 S., ill.

Künzl E. Medizinische Instrumente aus Sepulkralfunden der römischen Kaiserzeit // Bonner Jahrbücher. Bd. 182. 1982. S. 1–131.

Laumonier A. La céramique hellénistique a reliefs. 1. ateliers «Ionens» // Exploration archéologique de Delos. Faite par L'école Française d'Athènes. Fasciule XXXI. Paris, 1977. 518 p., ill.

Lightfoot C. S., Arslan M. Ancient Glass of Asia Minor: The Yüksel Erimtan Collection. Ankara, 1992. 251 p., ill.

L'or des Amazones: peuples nomades entre Asie et Europe, VI^e siècle av. J.-C. — IV^e siècle apr. J.-C. Paris, 2001. 300 p., ill.

Lund Hansen U. Römische Import im Norden. København, 1987. 487 S., ill.

Maaskant-Kleinbrink M. Catalogue of the Engraved Gems in the Royal Coin Cabinet the Hague: The Greek, Etruscan and Roman Collections. Hague, 1978. 380 p.

Maiuri A. La Casa del Menandro e il suo tesoro di argenteria. Roma, 1936. 508 p., ill.

Maksimenko V. E. The Graves with Roman Imports at the Sladkovski Barrow-cemetery // B. A. Raev. Roman Imports in the Lower Don Basin (33 BAR Int. Ser. 278). Oxford, 1986. P. 81–82.

Marghenko I. I., Limberis N. Ju. Römische Importe in sarmatischen und maiotischen Denkmäler des Kubangebietes (Archäologie in Eurasien. Bd. 25). Mainz, 2008. 133 S., ill.

Marghitan L. Tezavre de argint dacice. Bukureşti, 1976. 137 p., ill.

Marshall F. H. Catalogue of the Jewellery, Grek, Etruscan and Roman, in the Department of Antiquities, British Museum. London, 1911. 400 p., ill.

Massari G., Castoldi M. Vasellame in Bronzo Romano l'officina dei Cipii. Como, 1985. 71 p., ill.

Mellink M. J. Archaeology of Asia Minor // AJA. 1960. No. 64. P. 57–69.

Menzel H. Die römischen Bronzen aus Deutschland. Bd. II. Maiz, 1966. 140 S., ill.

Mercando L., Corrain C., Erspamer G. u dp. Urbino (Pesaro). — Necropoli romana: tombe al Bivio della Croce dei Missionari e a San Donato // Noticie degli scavi di antichità. Vol. 35. 1982. P. 109–420.

Middleton Sh. H. Engraved Gems from Dalmatia from the Collections of Sir John Gardner Wilkinson and Sir Arthur Evans in Harrow School, at Oxford and elsewhere. Oxford, 1991. 167 p., ill.

Mordvinceva V. Sarmatische Phaleren (Archäologie in Eurasien. Bd. 11). Rahden, 2001. 98 p., ill.

Morel J.-P. Céramique campanienne: Les formes. Rome, 1981. 2 vol., ill.

Nepper I. Hajdúböszörmény határanak régészeti lelőhelyei // A Hajdúsági Múzeum Évkönyve. I. Hajdúbihar, 1973. Lap. 9–20.

Norling-Christensen H. Kasseroller med the huller eller tredelt hut i skaftet. Træk af den stiludvikling der har ført til kasserollen med trekløverbladformet skaft hul // Aarbøger for nordisk oldkyndighed og historie. 1952, 1953. S. 166–194.

Nowakowski W. Metallglocken aus der römischen Kaiserzeit in europäischen Barbaricum // Archaeologia Polona. 1988. Bd. XXVII. S. 69–146.

Nuber H. U. Kanne und Griffschale. Ihr Gebrauch im täglichen Leben und die Beiträge in Gräbern der römischen Kaiserzeit // Bericht der RGK. Bd. 53. 1973. S. 1–232.

Oliver A. Millefiori Glass in Classical Antiquity // JGS. 1968. Vol. X. P. 48–70.

Oliver A. Early Roman Faceted Glass // JGS. 1984. Vol. 26. P. 35–58.

Ondrejová I. Les bijoux antiques: du Pont Euxin septentional. Praha, 1975. 83 p., ill.

Ondrouch V. Bohaté hroby z doby rímskej na Slovensku; novsije nálezy. Bratislava, 1957. 269 S., ill.

Paczyńska K., Naumenko S. A. Forlimpopoli Amphorae at Tanais in the Second and Third Centuries AD // Transport Amphorae and Trade in the Eastern Mediterranean (Monographs of the Danish Institute of Athens. Vol. 5). Århus, 2004. P. 309–312.

- Palágy S.* Die Sarkophage von Paloznak und Túskevár // A Vespém Megyei Múzeum Közleményei. 11. Vespém, 1972. S. 109–119.
- Pandermalis D.* Alexander the Great. Treasures of an Epic Era of Hellenism. New York, 2005. 150 p., ill.
- Parlasca K.* Griechisch-Römische Steinschälchen aus Ägypten // Das Römisch-Byzantinische Ägypten. Akten des Internationalen Symposiums 26.–30. September 1978 in Trier. Mainz, 1983. S. 151–160.
- Petrovsky R.* Studien zu römischen Bronzegefäßen mit Meisterstempeln. Mainz, 1993. 460 S., Ill.
- Petru S.* Emonske nekropole: odkrite med leti 1935–1960. Ljubljana, 1972. 119 S., ill.
- Pfommer M.* Metalwork from the Hellenized East: catalogue of the collections. Malibu, 1993. 244 p., ill.
- Pfommer M.* Studien zu Alexandrinischer und Grossgriechischer Toreutik frühhellenistischer Zeit. Berlin, 1995. 312 S., ill.
- Pirzio Biroli Stefanelli L.* L'oro dei Romani: gioielli di età imperiale. Roma, 1992. 294 p., ill.
- Plantzos D.* Hellenistic Engraved Gems. Oxford, 1999. 148 p., ill.
- Platz-Horster G.* Antike Gläser: Ausstellung, November 1976 — Februar 1977. Antikemuseum Berlin, Staatliche Museen Preussischer Kulturbesitz. Düsseldorf, 1976. 101 S., Ill.
- Platz-Horster G.* Die Antike Gemmen aus Xanten. Köln, 1987. 162 S., ill.
- Puppo P.* La coppe megaresi in Italia. Roma, 1995. 189 p., Ill.
- Raddatz K.* Der Thorsberger Moorfund. Gürtelteile und Körperschmuck. Neumünster, 1957. 128 S., Ill.
- Radnóti A.* Die römischen Bronzegefäße von Pannonien. Dissertationes Pannonicae. Ser. 2. No. 6. Budapest; Leipzig, 1938. 147 S., Ill.
- Raev B.* Les «Blechkannen» de province et leurs prototypes italiens // Annales de l'Université (Jeans Maclin Lettres. Actes du IV^e Colloque International sur les bronzes antiques. Lyon, 1976. S. 155–162.
- Raev B.* Römische Bronzegefäße in Thrakien und Mösien // Bericht RGK. Bd. 58. 1977. S. 605–642.
- Raev B. A.* Roman Imports in the Lower Don Basin (33 BAR Int. Ser. 278). Oxford, 1986. 136 p., ill.
- Raev B. A.* Bronze Vessels of the late La-Tène-Period from Sarmatia // Akten der 10. Internationalen Tagung über antike Bronzen. Freiburg, 18.–22. Juli 1988. Forschungen und Berichte zur For- und Frühgeschichte in Baden-Württemberg. Bd. 45. Stuttgart, 1988. S. 347–353.
- Raev B. A., Simonenko A. V., Treister M. Ju.* Etrusco-Italik and Celtic Helmets in Eastern Europe // Jahrbuch RGZM. Bd. 38/2. 1991. S. 465–496.
- Rau G.* Körpergräber mit glasbeigaben des 4. nachchristlichen Jahrhunderts im Oder-Weichsel-Raum // Acta Praehistorica et Archaeologica. 1972. No. 3. S. 109–214.

- Rau P.* Die Hügelgräber römischer Zeit an der unteren Wolga. Pokrowsk, 1927. 118 S., ill.
- Reinecke P.* Ein neuer Bronzehelm italischer Form aus der Ukraine // Festschrift Otto Tschumi. Frauenfeld, 1948. S. 93–94.
- Rieckhoff S.* Münzen und Fibeln aus dem Vicus des Kastells Höfingen // Saalburg Jahrbuch. Bd. 32. 1975. S. 5–104.
- Riha E.* Die Römische Fibeln aus Augst und Kaiseraugst. Augst, 1979. 206 S., Ill.
- Robinson H. R.* The Armour of Imperial Rome. Thatford, 1975. 200 p., ill.
- Rostovtzeff M.* The Social and Economic History of the Hellenistic World. Vol. 1. Oxford, 1941. 333 p., ill.
- Rotroff S. I.* Hellenistic Pottery: Athenian and Imported Mouldmade Bowls // Athenian Agora. Vol. 22. Princeton, 1982. 136 p., ill.
- Rotroff S. I.* Hellenistic Pottery: Athenian and Imported Wheelmade Table Ware and Related Material // Athenian Agora. Vol. 29. Princeton, 1997. 143 p., ill.
- Ruseva-Slokoska L.* Roman Jewellery: a collection of the National Archaeological Museum, Sofia. Sofia, 1991. 219 p., ill.
- Rütti B.* Die Römischen Gläser aus Augst und Kaiseraugst. Forschungen in Augst. Bd. 13/2. Augst, 1991.
- Sammlung A.* Vogell. Griechische Altertümer. Südrussischen Fundorts. Cassel, 1908.
- Sanie S.* La civilisation romaine et la romanisation à l'est des carpathes // Actes du XII Congrès International des Sciences Préhistoriques et Protohistoriques. Vol. 3. Bratislava, 1993. P. 344–351.
- Ščepinskij A. A.* Über die Aristokratie der Sarmaten im nördlichen Schwarzmeergebiet // ZFA. 1994. No. 28. S. 87–106.
- Schaaff U.* Etruskisch-römische Helme // Antike Helme. Sammlung Lipperheide und andere Bestände des Antikemuseums Berlin. Mainz, 1988. S. 318–326.
- Schlüter M., Platz-Horster G., Zazoff P.* Antike Gemmen in Deutschen Sammlungen. Bd. IV. Wiesbaden, 1975. 455 S., Ill.
- Scythian Gold: Treasures from Ancient Ukraina.* New York, 1999. 352 p., ill.
- Shchukin M. B.* Rome and the Barbarians in Central and Eastern Europe. 1st cent. B. C. — 1st cent. A. D. (BAR Int. Ser. 542 (I–II)). Oxford, 1989. 491 p., ill.
- Shchukin M.* Complex of Finds from Zalevki near Smela in the Middle Dnieper Basin // Kontakt-Kooperation-Konflikt. Germanen und Sarmaten zwischen dem 1. und 4. Jahrhundert nach Christus. Internationales Kolloquium des Vorgeschichtlichen Seminars der Phillips Universität Marburg, 12.–16. Februar 1998. Neumünster, 2003. P. 19–34.
- Simonenko A.* Eine sarmatische Bestattung von südlichen Bug // Eurasia Antiqua. Bd. 3. 1997. S. 389–407.
- Simonenko A.* Chinese and East Asian Elements in Sarmatian Culture of North Pontic Region // SRAA. Vol. 7. 2001. S. 53–72.

- Simonenko A. V.* Glass and Faience Vessels from Sarmatian Graves of Ukraine // JGS. 2003. Vol. 45. P. 41–57.
- Simonenko A. V.* Eine sarmatische Bestattung mit Tamga-Zeichen im Gebiet Oblias // *Eurasia Antiqua*. Bd. 10. 2004. S. 199–227.
- Simonenko A. V.* Römische Importe in sarmatischen Denkmäler des nördlichen Schwarzmeergebietes // *Römische Importe in sarmatischen und maiotischen Gräbern zwischen Unterer Donau und Kuban (Archäologie in Eurasien. Bd. 25)*. Mainz: Verlag Philipp von Zabern, 2008. S. 3–264.
- Simonett Ch.* Tessiner Gräberfelder. Ausgrabung des archäologischen Arbeitsdienstes in Solduno, Locarno-Muralto, Minusio und Stabio. 1936 und 1937 // *Monographien zur Ur- und Frühgeschichte der Schweiz*. 2. Basel, 1941.
- Skarby znad morza Czarnego. Zloto, rzeźba, ceramika z Muzeum Archeologicznego w Odessie. Kraków, 2006. 391 S., ill.
- Spaer M.* Ancient Glass in the Israel Museum: Beads and Other Small Finds. Jerusalem, 2001. 384 p., ill.
- The splendour of Iran. Vol. 1. London, 2001. 456 p., ill.
- Stern E. M.* Roman Mold-blown Glass: the first through sixth centuries. Rome, 1995. 388 p., ill.
- Sjernerquist B.* Roman Objects from the Equipment of a Scandinavian Warrior of the second century A. D. // *Scripta Minora*. Vol. 5. 1977–1978. Lund, 1977. 240 p., ill.
- Strong D. E.* Greek and Roman Gold and Silver Plate. Ithaca, 1966. 235 p., ill.
- Tassinari S.* Il vasellame bronzeo di Pompei. Roma, 1995. 2 vol.
- Tesori della Postumia. Archeologia e storia intorno a una Grande Strada Romana alle radici dell'Europa. Milano, 1998. 737 p., ill.
- Thompson H. A.* Two Centuries of Hellenistic Pottery // *Hesperia*. Vol. 3. 1934. P. 311–480.
- The Treasures of Nomadic Tribes in South Russia. Tokyo, 1991.
- Treister M. Ju.* Concerning the Jewellery items from the Burial Mound at Nogaichik // *Ancient Civilizations from Scythia to Siberia*. Vol. 4. 1997. No. 2. P. 122–157.
- Treister M. Ju.* Further Thoughts about the Necklaces with Butterfly-Shaped Pendants from North Pontic Area // *Journal of Walters Art Gallery*. 1998. No. 55/56. P. 49–62.
- Treister M. Ju.* Late Hellenistic Bosphoran Polychrome Style and its Relation to the Jewellery of Roman Syria (Kuban Brooches and Related Forms) // *SRAA*. 2002. Vol. 8. P. 29–72.
- Treister M. Ju.* Polychrome Necklaces from the Late Hellenistic Period (On the Question of the Origin of Necklaces with Butterfly-shaped Pendants) // *Ancient Civilizations from Scythia to Siberia*. Vol. 10. 2004. Nos. 3–4. P. 199–257.
- Ulbert G.* Die Römischen Donau-Kastelle Aislingen und Bürghöfe. Berlin, 1959.
- Ulbert G.* Gladii aus Pompei. Vorarbeiten zu einem Corpus römischer Gladii // *Germania*. 1969. Bd. 47. S. 97–128.

- Volkov I. V., Guguev Yu. K.* A Late Sarmatian Burial in Rostov-on-Don // *Raev B. A. Roman Imports in the Lower Don Basin (33 BAR Int. Ser. 278)*. Oxford, 1986. P. 73–74.
- Saldern A., von.* Glass Finds at Gordion // JGS. 1959. Vol. 1. P. 23–49.
- Saldern A., von.* Ancient Glass in Split // JGS. 1964. Vol. 6. P. 42–51.
- Walker S., Higgs P.* (ed.). Cleopatra of Egypt. From History to Myth. Princeton, 2001. 384 p., ill.
- Watzinger C.* Vasefunde aus Athen // *Mittlungen des deutschen archäologischen instituts, Athenische Abteilung*. Bd. 26. 1901. S. 50–102.
- Waurick G.* Helme der Hellenestischen zeit und ihre Vorläufer // *Antike Helme. Sammlung Lipperheide und andere Bestände des Antikenmuseums Berlin*. Mainz, 1988. S. 151–180.
- Weinberg G. D.* Glass Vessels from the Antikythera Wreck // *Transactions of the American Philosophical Society. New Series*. Vol. 55. 1965. Part 3. The Antikythera Shipwreck Reconsidered. P. 30–39.
- Weinberg G. D., McClellan M.* Glass vessels in Ancient Greece: their history illustrated from the collection of the National Archaeological Museum, Athens. Athens, 1992. 135 p., ill.
- Weiß C.* Antike Gemmen in Deutschen Sammlungen. Bd. V. Nürnberg, 1996. 162 S., Ill.
- Werner J.* Die Bronzenkanne von Kelheim // *Bayerischer Vorgeschichtsblätter*. Bd. 20. 1954. S. 43–73.
- Whitehouse D.* Roman Glass in the Corning Museum of Glass. Corning; New York 1997. 2 vol.
- Wielowski J.* Kontakty Noricum i Pannonii z ludami polnocnymi. Wroclaw; Krakow 1970. 300 S., ill.
- Wielowski J.* Die spätkeltischen und römischen Bronzegefäße in Polen // *Bericht RGK*. 1985. Bd. 66. S. 123–320.
- Wilkinson Ch. K.* The Art of the Ancient Near East. The Metropolitan Museum of Art Bulletin. New Series. VII. 1949. No. 7. P. 186–198.
- Wołagiewicz R.* Napływ importów rzymskich do Europy na północ od srodkowego Dunaju // *Archeologia Polskiej*. T. XV. 1970. S. 207–252.
- Zwierlein-Diehl E.* Die Antiken Gemmen des Kunsthistorischen Museums in Wien. Bd. 1. München, 1973. 168 S., Ill.
- Zwierlein-Diehl E.* Die Antiken Gemmen des Kunsthistorischen Museums in Wien. Bd. 2. München, 1979. 145 S., Ill.

АНТИЧНЫЕ ИСТОЧНИКИ

- Tacitus Cornelius.* Annales.
- Plinius Secundus Caius.* Naturalis Historia.

СПИСОК СОКРАЩЕНИЙ

АМ НАНУ — Археологический музей Национальной академии наук Украины
АО — Археологические открытия
АП — Археологічні пам'ятки
АСГЭ — Археологический сборник Государственного Эрмитажа
ВДИ — Вестник древней истории
ГИМ — Государственный исторический музей (Москва)
ГЭ — Государственный Эрмитаж (Санкт-Петербург)
ДАК — Дело археологической комиссии
ДИМ — Днепропетровский исторический музей
ДНУ — Днепропетровский государственный университет
ДонНУ — Донецкий национальный университет
ЗРАО — Записки русского археологического общества
ИА НАНУ — Институт археологии Национальной академии наук Украины
ИАК — Известия Императорской археологической комиссии
ИИМК — Институт истории материальной культуры
КРКМ — Крымский республиканский краеведческий музей
КСИА — Краткие сообщения Института археологии
МАР — Материалы по археологии России
МГУ — Московский государственный университет
МИА — Материалы и исследования по археологии СССР
МИАК — Материалы и исследования по археологии Кубани
МИДУ — Музей исторических драгоценностей Украины
НА — Научный архив
НАВ — Нижневолжский археологический вестник
НМИУ — Национальный музей истории Украины
ОАК — Отчет императорской археологической комиссии
ОАМ — Одесский археологический музей
ОНУ — Одесский национальный университет им. Мечникова
ПАВ — Санкт-Петербургский археологический вестник
РА — Российская археология
РАНИОН — Российская ассоциация научно-исследовательских институтов общественных наук
СА — Советская археология
САИ — Свод археологических источников
Тр. АС — Труды археологического съезда
ХОКМ — Херсонский областной краеведческий музей
AJ — Antiquaries Journal
AJA — American Journal of Archaeology
BAR — British Archaeological Reports
Bericht RGK — Bericht der Römisch-Germanische Kommission
ESA — Eurasia Septentrionalis Antiqua
Jahrbuch RGZM — Jahrbuch der Römisch-Germanische Zentralmuseum Mainz
JGS — Journal of Glass Studies
SRAA — Silk Road Art and Archaeology
ZFA — Zeitschrift für Archäologie

СПИСОК ИЛЛЮСТРАЦИЙ

Черно-белые иллюстрации

- Рис. 1.* Шлемы Монтефортино — с. 10:
1 — Токмак-Могила (по: [Reinecke, 1948]); 2, 3 — Тилкили Чай (по: [Bittel, 1985])
- Рис. 2.* Шлем из Марьевки (фото автора) — с. 11
- Рис. 3.* Шлем из Беленького (фото автора) — с. 12
- Рис. 4.* Шлемы Монтефортино с Дона и Кубани (фото автора) — с. 13:
1 — Новопрохоровка; 2 — Новочеркасск; 3 — ст. Сергиевская; 4 — ст. Роговская
- Рис. 5.* Импортное оружие — с. 14:
1–3 шлем из Веселой Долины (фото автора); 4 — наконечник ножен из Ленковцов (по: [Смирнова, 1991])
- Рис. 6.* Шлем из Привилля (фото автора) — с. 15
- Рис. 7.* Детали шлемов (фото автора) — с. 16:
Марьевка: 1 — кнопка навершия; 1а — орнамент на тулье; Беленькое: 2 — кнопка навершия; 2а — орнамент на тулье; Веселая Долина: 3 — кнопка навершия; 3а — орнамент на тулье; Привилля: 4 — кнопка навершия
- Рис. 8.* Формы шлемов классификаций Х. Р. Робинсона, Ф. Коарелли (рисунок) и Северного Причерноморья (фото) — с. 17
- Рис. 9.* Шлем из Риети (по: [Schaaff, 1988]) — с. 18
- Рис. 10.* Римские и провинциальные фибулы — с. 20:
1 — Усть-Каменка, к. 69, п. 1; 2 — Усть-Каменка, к. 70, п. 1; 3 — Давыдов Брод; 4 — Уст-Каменка, к. 65, п. 1; 5 — Подгородное, гр. 9, к. 9, п. 1; 6, 8 — Соколова Могила; 7 — Ружичевка; 9 — Чугуно-Крепинка; 10 — Семеновка, к. 11, п. 1; 11, 15 — Пороги, к. 1, п. 1; 12 — Писаревка; 13 — Гордиевка; 14 — Пороги, к. 1, п. 2; 16 — Константиново (по: [Бобринский, 1901]); 17 — Островец (по: [Смішко, 1962])
- Рис. 11.* Карта распространения римских и провинциальных фибул — с. 25:
I — раннеримские шарнирные; II — сильно профилированные западных типов; III — с ажурным приемником; IV — броши
- Рис. 12.* Зеркала — с. 26:
1 — Афанасьевка; 2 — Ружичевка; 3 — Богуслав; 4 — Петрики; 5, 5а, б — Михайловка; 6 — Гордиевка
- Рис. 13.* Карта распространения римских и провинциальных зеркал — с. 29:
I — с концентрическими кругами; II — прямоугольные
- Рис. 14.* «Маркоманнские» пряжки и их дериваты — с. 30:
1 — Весняное; 2 — Аккермень; 3 — Каменка; 4 — Актово
- Рис. 15.* Чаша из Великоплого и ее параллели — с. 32:
1–3 — Великоплого; 4 — Метрополитен Музей (по: [Guzzo, 2003]); 5 — Цвяткова Могила (по: [Ancient Gold, 1998]); 6 — Ольвия (по: [Дзис-Райко, Суничук, 1984]); 7 — Кепы (по: [Усачева, 1978]); 8 — афинская агора (по: [Rotroff, 1997])
- Рис. 16.* Серебряные чаши — с. 35:
1–3 — Булаховка; 4 — Весняное; 5 — ГЭ (по: [Кунина, 1997]); 6 — Козырка

- Рис. 17.* Серебряные сосуды из Ногайчинского кургана — с. 37:
1, 3 — килик и чаша (по: [Зайцев, Мордвинцева, 2003]); 2 — килик (по: [Ščerinskij, 1994]); 4 — изображения сосудов на канфаре из Бертувиля (по: [Varatte, 1989])
- Рис. 18.* Чаша из Цветны — с. 39:
1, 2 — вид снаружи и изнутри; 3 — профиль сосуда; 4 — ручка; 5 — венчик изнутри; 6, 7 — медальон со дна (фото автора, рисунки А. Савина)
- Рис. 19.* Ойнохоя из Соколовой Могилы — с. 41
- Рис. 20.* Лагинос из Весняного — с. 42
- Рис. 21.* Серебряные канфары — с. 44:
1 — Соколова Могила; 2, 2а, 3 — Запрудье
- Рис. 22.* Серебряные стаканы — с. 45:
1–5 — Чугуно-Крепинка; 6 — Актово
- Рис. 23.* Бронзовые ситулы — с. 46:
1 — Веселая Долина; 2 — Марьевка
- Рис. 24.* Бронзовые ситулы (фото автора) — с. 47:
1 — Веселая Долина; 2 — Марьевка; 3 — Старые Бедражы; 4 — Зубовице, Польша (по: [Wielowejski, 1985])
- Рис. 25.* Металлические сосуды из некрополя Валеджио суль Минчио (по: [Tessori, 1998]) — с. 48
- Рис. 26.* Бронзовые ситулы — с. 50:
1, 2 — Соколова Могила (фото автора); 3 — Градешка, к. 9; 4, 5 — Помпеи (по: [Tassinari, 1995])
- Рис. 27.* Ковш Эггерс 140 из Троян (фото автора) — с. 51
- Рис. 28.* Ковш Эггерс 140 из Цветны (фото автора) — с. 52
- Рис. 29.* Ковш Эггерс 140 из Шучинки (фото ГИМ) — с. 53
- Рис. 30.* Ковш Эггерс 138 из Ново-Петровки — с. 54
- Рис. 31.* Ковш Эггерс 144 из Чугуно-Крепинки — с. 54
- Рис. 32.* Бронзовая посуда из Чугуно-Крепинки (фото Д. Клочко) — с. 55:
1, 1а — ковш Эггерс 144; 2, 2а, б — цедилка Эггерс 160
- Рис. 33.* Таз Эггерс 100 из Павловки — с. 56
- Рис. 34.* Таз Эггерс 100 из Константиновки — с. 57
- Рис. 35.* Сосуды из Константиновки (фото С. Колтухова) — с. 58:
1 — таз Эггерс 100; 2 — кувшин Blechkanne
- Рис. 36.* Таз Эггерс 102 из Чугуно-Крепинки — с. 59
- Рис. 37.* Таз Эггерс 102 из Вербков — с. 59
- Рис. 38.* Миски Эггерс 70 и 72 — с. 60
- Рис. 39.* Патера Эггерс 155 из Петриков — с. 60
- Рис. 40.* Ойнохоя Эггерс 124 из Цветны — с. 61
- Рис. 41.* Кувшин Gegliederte kanne из Чугуно-Крепинки — с. 62
- Рис. 42.* Кувшины Blechkanne — с. 64:
1 — Чугуно-Крепинка; 2 — Константиновка
- Рис. 43.* Кувшины Blechkanne — с. 65:
1 — Павловка; 2 — Котловина
- Рис. 44.* Бронзовые кубки — с. 66:
1, 2, 2а, б — Баштечки (фото автора); 3, 4 — Помпеи (по: [Tassinari, 1995])
- Рис. 45.* Кованые котелки — с. 67:
1, 2 — Ново-Подкраж (фото В. Векленко); 3, 4 — Шевченко (фото автора)
- Рис. 46.* Топография находок серебряной посуды — с. 68:

- 1 — чаши; II — килик, канфары; III — кувшины; IV — стаканы
- Рис. 47.* Топография находок бронзовой посуды — с. 69:
I — ковши; II — цедилка, патера; III — кубок; IV — тазы; V — миски; VI — ситулы и котелки Дебелт; VII — кувшины
- Рис. 48.* Чашки миллефиори — с. 71:
1, 2 — Ногайчинский курган (по: [Шепинский, 1978; Зайцев, Мордвинцева, 2003]); 3 — Антикифера (по: [Weinberg, 1965])
- Рис. 49.* Таблица форм из Grose, 1989 (в круге — форма, аналогичная чаше из Ногайчинского кургана) — с. 73
- Рис. 50.* Сосуды миллефиори — с. 75:
1, 1а, б — хут. Алитуб (по: [Засецкая, Ильюков, Косяненко, 1999]); 2, 3 — Художественный музей Толедо, инв. № 23.1470 (по: [Grose, 1989]); 4 — хут. Песчаный (по: [Лимберис, Марченко, 2003]); 5 — Метрополитен Музей, инв. № 17.194.263 (по: [Oliver, 1968]); 6 — ст. Ладожская (по: [Лимберис, Марченко, 2003])
- Рис. 51.* Стекланные сосуды — с. 81:
1 — Богуслав, гр. 4, к. 2, п. 1; 2 — Нагорное, к. 12, п. 1; 3, 10 — Семеновка, к. 3, п. 1; 4 — Бузовка; 5 — Нагорное, к. 9, п. 1; 6 — Нагорное, к. 2, п. 1; 7 — Хаджидер; 8 — Градешка, к. 26, п. 1; 9 — Градешка, к. 7, п. 1; 11 — Чауш; 12 — Шаболат; 13 — Дмухайловка; 14 — Белолесье
- Рис. 52.* Стекланные сосуды — с. 83:
1 — Маяки; 2 — Усть-Каменка; 3 — Днепровский; 4 — Аккермень; 5 — Михайловка; 6 — Алкалия
- Рис. 53.* «Рюмка» из Михайловки — с. 86:
1 — отчет, реконструкция В. Салецкого; 2 — Гросу, 1990; Дзиговский, Островерхов, 2000; 3 — Субботин, Дзиговский, 1990; 4 — реконструкция автора; 5 — Музей стекла в Корнинге, инв. № 79.1.173 (по: [Whitehouse, 1997]); 6 — Королевский музей Онтарио, инв. № 2.950.157.212 (по: [Hayes, 1975])
- Рис. 54.* Фаянсовые тарелки — с. 89:
1, 2 — Ногайчинский курган (по: [Зайцев, Мордвинцева, 2003; 2007]); 3 — Смирна (по: [Jeammet, 2005]); 4 — Тегеранский музей (по: [The splendour, 2001]); 5 — Египет (по: [Parlasca, 1983])
- Рис. 55.* Соколова Могила — с. 90:
1 — стеклянная тарелка; 2 — фаянсовое блюдо
- Рис. 56.* Топография находок стеклянных сосудов — с. 93:
I — среднесарматские погребения; II — позднесарматские погребения
- Рис. 57.* Украшения из Ногайчинского кургана — с. 95:
1, 2 — серьги; 3, 4 — перстни
- Рис. 58.* Ожерелья — с. 97:
1 — Петрики (по: [Люценко, 1878]); 2 — Сватова Лучка (по: [Вязьмитина, 1986]).
3 — Михайловка
- Рис. 59.* Ожерелья из коллекции Платар — с. 98
- Рис. 60.* Ожерелья — с. 100:
1, 2 — Соколова Могила; 3 — Кубей
- Рис. 61.* Украшения из Ногайчинского кургана — с. 101:
1 — ожерелье; 2 — брошь; 3 — кулон
- Рис. 62.* Украшения из Чугуно-Крепинки и Залевок — с. 102:
1, 1а, б — Чугуно-Крепинка; 2–5 — Залевки (по: [Бобринский, 1887])
- Рис. 63.* Браслеты из Ногайчинского кургана — с. 103
- Рис. 64.* Амур и Психея на предметах торевтики — с. 105:

- 1 — медальон чаши из Музея Пола Гетти (по: [Pfrommer, 1993]); 2 — бронзовые фигурки из Лувра (по: [Braemer, 1977]); 3 — терракота из Амиса (по: [Rostovtzeff, 1941]); 4 — перстень из Британского музея (по [Jackson, 2006])
- Рис. 65.* Украшения из Соколовой Могилы — с. 106:
1, 2 — браслеты; 3 — перстень
- Рис. 66.* Перстни из Старой Осоты (фотоархив ИИМК РАН, негатив № Q 521,16) — с. 108
- Рис. 67.* Пиксиды — с. 110:
1 — Ново-Подкраж; 2 — Усть-Каменка, к. 45, п. 1; 3 — Аккермень II; 4 — Соколова Могила; 5 — Цветна; 6 — Новофилипповка
- Рис. 68.* Колокольчики — с. 112:
1 — Гордиевка; 2 — Ново-Петровка; 3–5 — Трояны; 6 — Липовец (по: ДАК 5/1892, л. 63); 7 — Усть-Каменка
- Рис. 69.* Фаянсовые плакетки и подвески — с. 115:
1 — Калантаево, п. 8; 2 — Усть-Каменка, к. 18, п. 1; 3–5 — Подгородное, гр. 8, к. 3, п. 8; 6, 7, 9, 10 — Усть-Каменка, к. 6, п. 1; 8 — Ружичевка; 11 — Владимировка; 12 — Усть-Каменка, к. 69, п. 1; 13 — Усть-Каменка, к. 20, п. 1; 14 — Подгородное, гр. 8, к. 5, п. 1; 15 — Филия, к. 20, п. 1; 16, 17 — Новофилипповка; 18 — Филия, к. 2, п. 2; 19 — Филия, к. 10, п. 2; 20 — Златополь
- Рис. 70.* Изображения Арсинои-Венеры на монетах (по: [Cleopatra, 2001]) — с. 117:
1 — Арсиноя III; 2 — Клеопатра VII; 3–5 — Венера
- Рис. 71.* Геммы Coarse styles (по: [Plantzos, 1999]) — с. 120
- Рис. 72.* Геммы Fine Wheel Style — с. 121:
1, 2 — Койн-кабинет в Гааге (по: [Maaskant-Kleinbrink, 1978]); 3, 4 — ГЭ (по: [Неверов, 2001])
- Рис. 73.* Геммы типа ногайчинской — с. 122:
1 — Ногайчинский курган; 2 — Ксантен (по: [Platz-Horster, 1987]); 3, 5 — Венский музей истории искусств (по: [Zwierlein-Diehl, 1979]); 4 — Нюрнберг (по: [Weiß, 1996]); 6 — Далмация (по: [Middleton, 1991])
- Рис. 74.* Геммы из Петриков — с. 124:
1 — браслет; 2–4 — ожерелье (?)
- Рис. 75.* Гемма из Подгородного — с. 125:
1, 2 — Подгородное; 3, 4, 6 — Венский музей истории искусств (по: [Zwierlein-Diehl, 1979]); 5 — Музей Кестнера (по: [Schlüter, Platz-Horster, Zazoff, 1975])
- Рис. 76.* Веер, кат. 110.11, из Соколовой Могилы — с. 127
- Рис. 77.* Веер, кат. 110.12, из Соколовой Могилы — с. 128
- Рис. 78.* Ножки-подставки римских сосудов — с. 129:
1 — Подгородное; 2 — Усть-Каменка; 3 — Авиловский II (по: [Сергацков, 1998]); 4 — Жутово; 5 — Антонов I; 6 — Новый; 7 — Октябрьский (по: [Мордвинцева, Хабарова, 2006]); 8 — Днепроразводстрой, к. 29, п. 1
- Рис. 79.* Бронзовые маски — с. 130:
1–3 — Чугуно-Крепинка (фото Д. Клочко); 4 — Танаис (по: [L'or, 2001]); 5 — Вена (по: [Boucher, 1971]); 6 — Марокко (по: [Boube-Piccot, 1975])
- Рис. 80.* Сосуды с ножками-подставками в виде масок и раковин — с. 132:
1, 2 — Метрополитен Музей (по: [Guzzo, 2003]); 3 — Терсиекой (по: [Mellink, 1960]); 4 — Керчь (по: [Александр Великий, 2007]); 5, 6 — афинская агора (по: [Rotroff, 1997]); 7 — Коринф (по: [Edwards, 1975])
- Рис. 81.* Varia — с. 134:

- 1 — Чауш; 2, 3 — Чугуно-Крепинка; 4, 5 — Соколова Могила; 6 — Музей изящных искусств, Бостон (по: [Comstock, Vermeule, 1971])
- Рис. 82.* Сосуд в виде барана из с. Балки, урочище Носаки (фото автора) — с. 136
- Рис. 83.* Сосуды 2-го типа — с. 139:
1 — Широкая Балка (фото автора); 2 — НМИУ (фото автора); 3 — Ростов-на-Дону (по: [L'or, 2001]); 4–7, 9 — Ольвия (фото ОАМ); 8 — Пантикапей (фото ОАМ)
- Рис. 84.* Сосуды 3-го типа — с. 141:
1 — Тира (по: [Античные памятники, 2001]); 2 — Совхоз 10 (по: [Стрелецкий и др., 2003–2004]); 3 — Хайдубёсёрмень-Вид (по: [Istvánovits, 1997–1998])
- Рис. 85.* Позднеэллинистические амфоры — с. 143:
1, 2 — Семеновка, к. 30; 3–5 — Яблунов; 6, 7 — Скадовск (фото ХОКМ)
- Рис. 86.* Раннеримские амфоры — с. 144:
1 — Каменка; 2 — Аккермень II; 3, 4 — Константиновка; 5–6 — Богуслав, гр. 4; 7 — Богуслав, гр. 2
- Рис. 87.* Амфоры из Порогов — с. 146
- Рис. 88.* Позднеримские амфоры — с. 147:
1 — Бузовка; 2–4 — Градешка; 5 — Чауш
- Рис. 89.* Амфора Форлимпополи из могильника Чауш (фото автора) — с. 148
- Рис. 90.* Хронология сарматской эпохи в Северном Причерноморье — с. 156:
1 — раннесарматская культура; 2 — среднесарматская культура; 3 — позднесарматская культура; 4 — миграции и походы сарматских племен

Цветные иллюстрации

- Рис. 1.* Фибулы из Соколовой Могилы (фото А. Абрамова):
1 — Schlüsselfibula; 2 — фибула-брошь
- Рис. 2.* Чаши из Булаховки (фото А. Абрамова)
- Рис. 3.* Металлические кувшины:
1 — Весняное (фото автора); 2 — Дервени (по: [Pandermalis, 2005])
- Рис. 4.* Ойнохои из Соколовой Могилы (фото автора):
1 — вид сбоку; 2 — вид сверху; 3 — поддон
- Рис. 5.* Детали ойнохои из Соколовой Могилы (фото автора):
1 — нижний атташ ручки; 2 — нижний атташ ручки (вид изнутри); 3 — плечики; 4 — придонная часть
- Рис. 6.* Таз Эггерс 102 из Чугуно-Крепинки (фото А. Абрамова)
- Рис. 7.* Бронзовые сосуды (фото автора):
1, 2 — Цветна; 3 — Петрики
- Рис. 8.* Кувшин Gegliederte kanne из Чугуно-Крепинки (фото А. Абрамова)
- Рис. 9.* Кувшин Blechkanne из Чугуно-Крепинки (фото А. Абрамова)
- Рис. 10.* Стекло миллефиори:
1 — фрагменты чаши из Богуслава; 2 — реконструкция чаши из Богуслава; 3 — чаша из Музея стекла в Корнинге (по: [Goldstein, 1979])
- Рис. 11.* Соколова Могила:
1 — стеклянная тарелка (фото Д. Клочко); 2 — стеклянная тарелка (ГЭ, инв. № П. 1872.98.3 (по: [Кунина, 1997])); 3 — фаянсовое блюдо (фото Д. Клочко)
- Рис. 12.* Стеклянные кувшины:
1 — Михайловка (фото Е. Рединой); 2 — ОАМ, инв. № 51142 (по: [Skarby, 2006])
- Рис. 13.* Серьги из Ногайчинского кургана (фото А. Абрамова)

- Рис. 14.* Серьги из Британского музея (по: [Walker, Higgs, 2001])
Рис. 15. Серьги из Метрополитен Музея (по: [Antiquities, 1987])
Рис. 16. Ожерелье из Михайловки (фото автора)
Рис. 17. Полихромные украшения:
1, 4 — Ногайчинский курган (фото А. Абрамова); 2, 3 — некрополь Канозы (по: [Gli ori di Taranto, 1984]); 5 — хут. Ленина (по: [Шедевры, 1987])
Рис. 18. Гривна из Ногайчинского кургана:
а — медальон с геммой
Рис. 19. Браслеты из Ногайчинского кургана (фото А. Абрамова):
1 — общий вид; 2, 3 — детали; 4 — браслет из Пирея (по: [Greek Jewellery, 1999])
Рис. 20. Браслеты с витым корпусом:
1 — Соколова Могила (фото А. Абрамова); 2 — коллекция Шумей (по: [Ancient Art, 1996])
Рис. 21. Браслеты из Багинети (по: [Arapkidze, 1996])
Рис. 22. Эллинистические перстни:
1–3 — Ногайчинский курган (фото Б. Уайта, А. Абрамова); 4 — Британский музей, инв. № GR 1917.5–1.1615 (по: [Higgs, 2001]); 5 — Соколова Могила (фото А. Абрамова); 6 — коллекция Платар (фото автора)
Рис. 23. Брошь из Ногайчинского кургана (фото автора):
1 — вид спереди; 2 — вид сзади; 3 — место припоя иглы; 4 — петли для подвесок
Рис. 24. Фаянсовые плакетки из Новофилипповки (фото автора)
Рис. 25. Веера из Соколовой Могилы (по: [Ковпаненко, 1986]; фото А. Абрамова):
1 — веер кат. № 110.11; 2 — веер кат. № 110.12
Рис. 26. Костяная статуэтка из Соколовой Могилы (фото А. Абрамова)
Рис. 27. Сосуды 1-го типа:
1 — Тифлисская (фото автора); 2 — Оланешты (по: [Маркевич, 1985]); 3 — Кобяково, к. 10 (по: [L'or, 2001]); 4 — коллекция А. Фогеля (по: [Sammlung, 1908])

Оглавление

ВВЕДЕНИЕ	5
Глава 1	
КЛАССИФИКАЦИЯ И ХРОНОЛОГИЯ ИМПОРТНЫХ ИЗДЕЛИЙ	9
1.1. Вооружение	9
1.2. Фибулы	19
1.3. Зеркала	24
1.4. Пряжки	28
1.5. Металлическая посуда	30
1.6. Стеклоанная и фаянсовая посуда	70
1.7. Ювелирные изделия	94
1.8. Пиксиды	109
1.9. Колокольчики	111
1.10. Фаянсовые плакетки	114
1.11. Геммы	116
1.12. Varia	126
1.13. Фигурные сосуды	135
1.14. Амфоры	142
Глава 2	
НЕКОТОРЫЕ ВОПРОСЫ ХРОНОЛОГИИ САРМАТСКИХ	
ПАМЯТНИКОВ	149
2.1. Современное состояние хронологии сарматской культурно-исторической общности	149
2.2. Хронология сарматских памятников Северного Причерноморья	151
ЗАКЛЮЧЕНИЕ	
Волны импорта к сарматам Северного Причерноморья	158
SUMMARY	
Pre-roman and roman imports in the sarmatian graves of Ukraine	161
Позднеэллинистические и римские изделия в сарматских памятниках Северного Причерноморья (каталог памятников)	166
Литература	245
Античные источники	263
Список сокращений	264
Список иллюстраций	265

Научное издание

Симоненко Александр Владимирович
РИМСКИЙ ИМПОРТ
У САРМАТОВ СЕВЕРНОГО ПРИЧЕРНОМОРЬЯ

Редактор *Л. А. Соловьева*
Корректор *Л. А. Макеева*
Технический редактор *Е. М. Денисова*
Художественное оформление *С. В. Лебединского*

Лицензия ЛП № 000156 от 27.04.99.
Подписано в печать 11.02.2011. Формат 60 × 90¹/₁₆. Тираж 500 экз.
Усл. печ. л. 17. Заказ № .

Филологический факультет
Санкт-Петербургского государственного университета
199034, Санкт-Петербург, Университетская наб., д. 11

Отпечатано в типографии
ОАО Издательско-полиграфическое предприятие “Искусство России”
198099, Санкт-Петербург, ул. Промышленная, 38/2..



Рис. 1. Фибулы из Соколовой Могилы.



Рис. 2. Чаши из Булаховки.

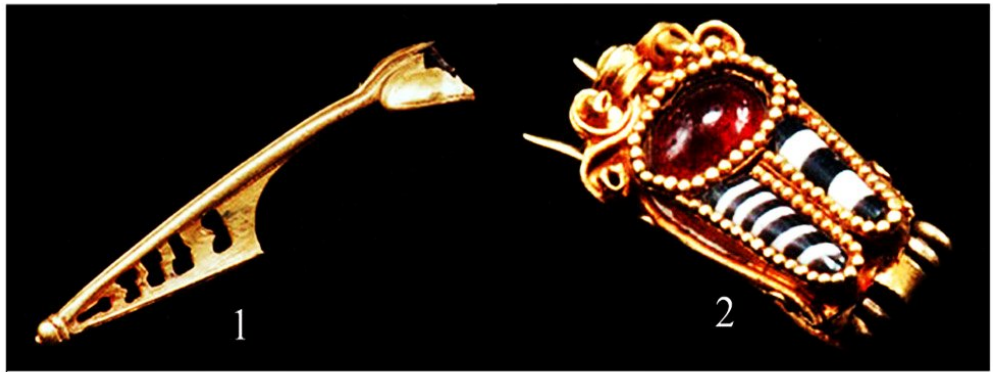

Рис. 3. Сосуды из Весняного (1) и Дрвени (2)



Рис. 4. Ойнохоя
из Соколовой Могилы

Рис. 5. Ойнохоя (детали)



Рис. 6. Чугуно-Крепинка (фото А. Абрамова).
Бронзовый таз Эггерс 102 (1).
Ручка таза (2).

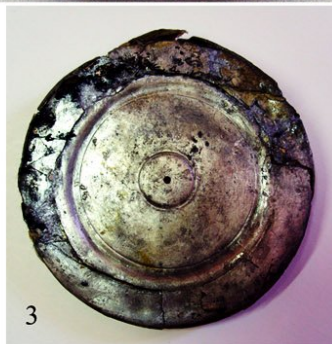
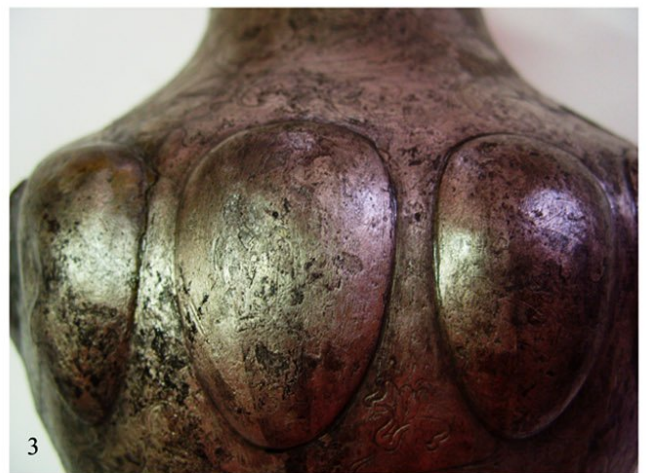
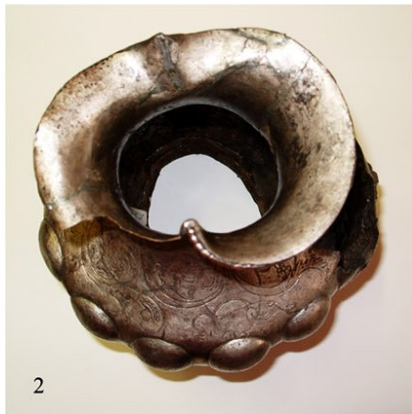

Рис. 7. Бронзовые сосуды (фото автора).
1, 2. Цветна . 3. Петрики.



Рис. 8. Чугуно-Крепинка.
Бронзовый кувшин (фото А. Абрамова).



Рис. 9. Чугуно-Крепинка. Бронзовый кувшин (фото А. Абрамова).



Рис. 10. Богуслав, группа 1, курган 2, погребение 1.
 1, 2. Фрагменты чаши миллефиори и ее реконструкция.
 3. Corning Museum of Glass, no. 55. I.80 (Goldstein, 1979).



Рис. 11. Стеклянная и фаянсовая посуда.

1, 2. Тарелка из прессованного стекла (Соколова Могила, фото Д. Клочко).

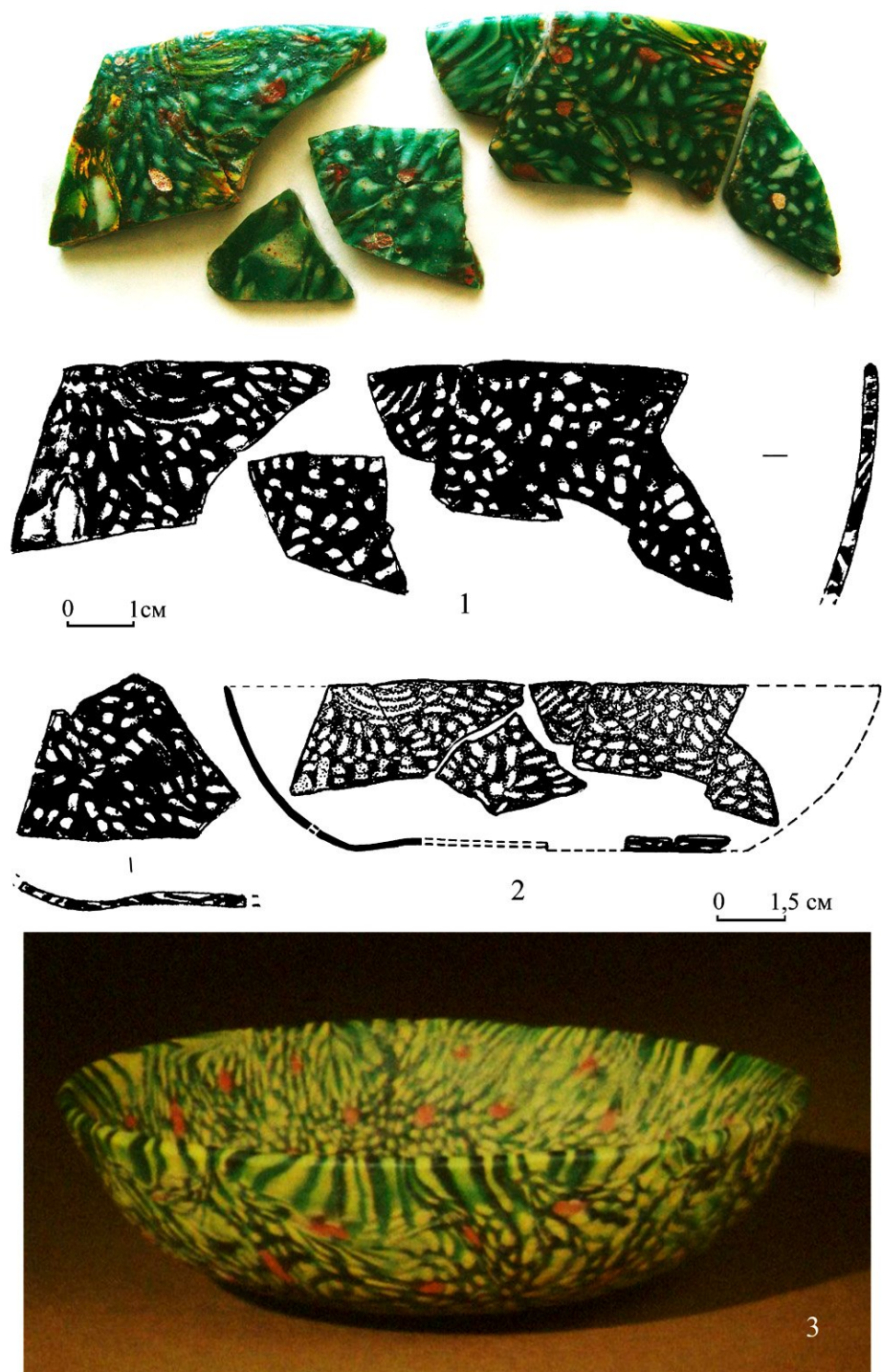
3. Пантикапей. ГЭ, инв. № П. 1872.98.3 (Кунина, 1997).

4. Фаянсовое блюдо (Соколова Могила, фото Д. Клочко).

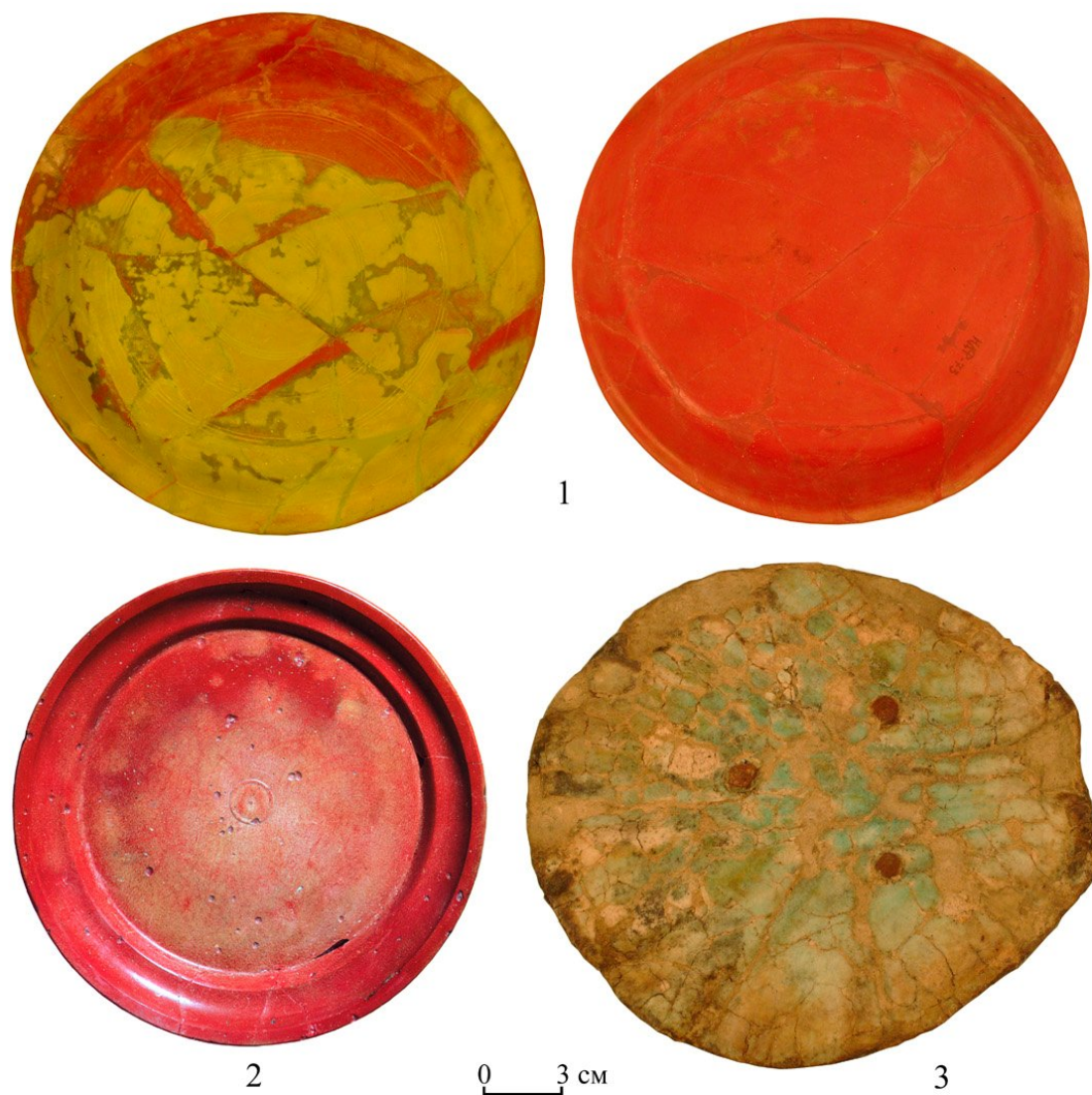

Рис. 12. Стекланный кувшин из Михайловки (1, 1a) и ОАМ, инв. № 51142 (2).
Фото Е. Рединой и ОАМ.



Рис. 13

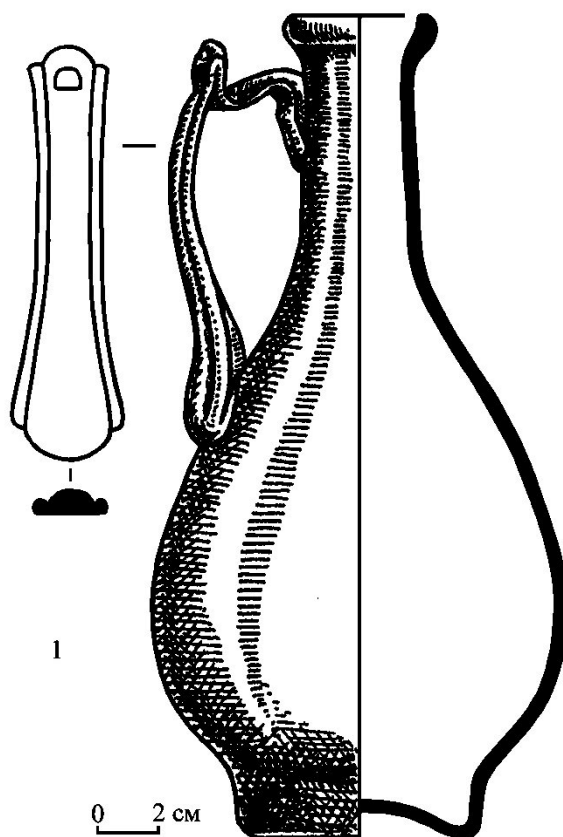

Рис. 14



Рис. 15



Рис. 16

- Рис. 13. Ногайчинский курган (фото А. Абрамова).
Рис. 14. Британский музей (Walker, Higgs, 2001).
Рис. 15. Метрополитен-музей (Antiquities, 1987).
Рис. 16. Михайловка (фото автора).



Рис. 17. Ювелирные изделия.

1, 4. Ногайчинский курган (фото А. Абрамова).
 2, 3. Некрополь Канозы (Glori di Tatanto, 1984).
 5. хут. Ленина (Шедевры, 1987).



Рис. 18. Гривна из Чугуно-Крепинки
 (фото Д. Клочко).



Рис. 19. Браслеты.

1-3. Ногайчинский курган (фото А. Абрамова).

4. Пирей (Greek Jewellery, 1999).

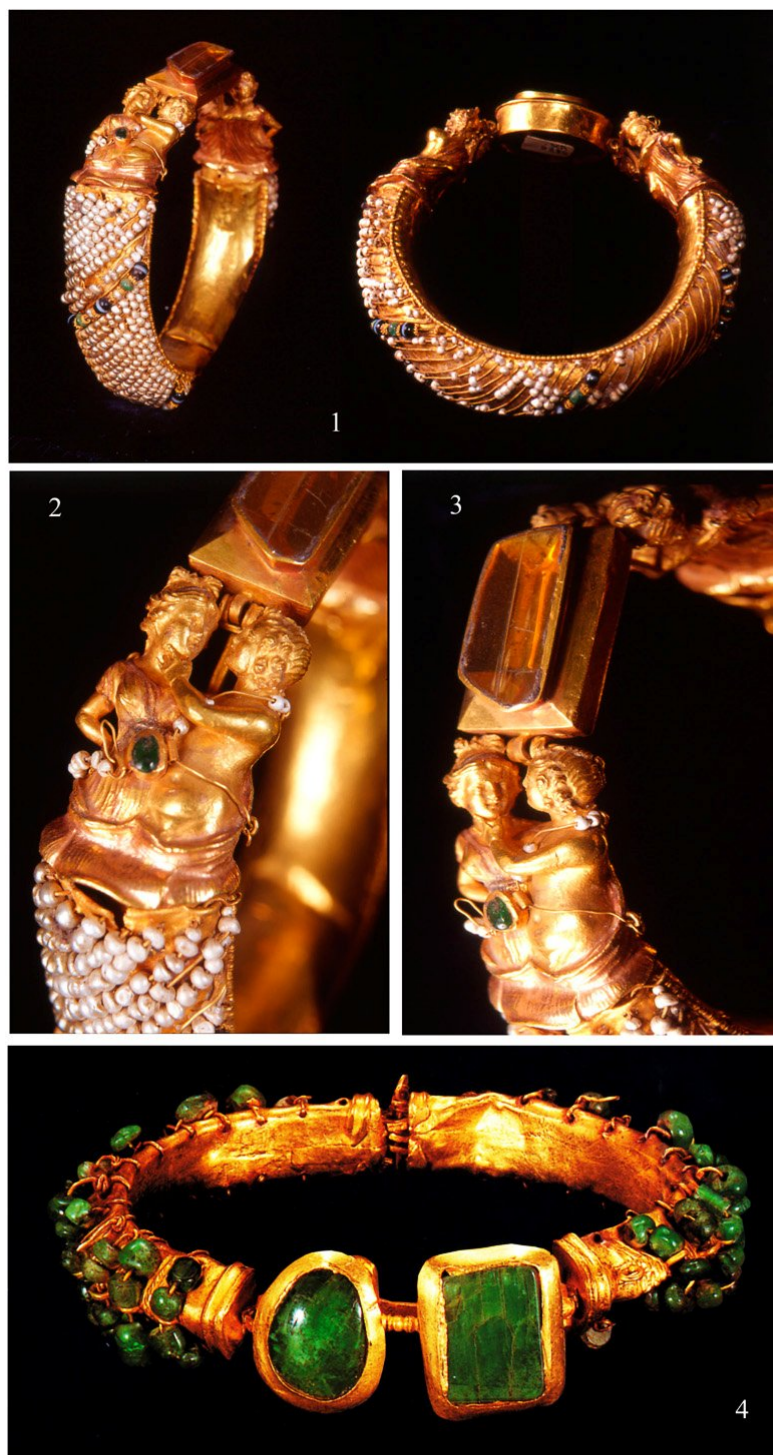

Рис. 20. Браслеты с витым корпусом.
1. Соколова Могила (фото А. Абрамова).
2. Коллекция Шумей (Ancient Art, 1996).



Рис. 20. Браслеты из Багинети
(Apakidze, 1996).



Рис. 22. Ювелирные изделия.

1-3. Ногайчинский курган.

4. Британский музей, инв. № GR 1917.5-1.1615 (Higgs, 2001).

5. Соколова Могила (фото А. Абрамова).

6. Коллекция Платар (фото автора).



Рис. 23. Брошь из Ногайчинского кургана (фото автора).



Рис. 24. Фаянсовые амулеты из Новофилипповки (фото автора).



Рис. 25. Веера из Соколовой Могилы
(фото А. Абрамова).



Рис. 26. Костяная статуэтка из Соколовой Могилы
(фото А. Абрамова).

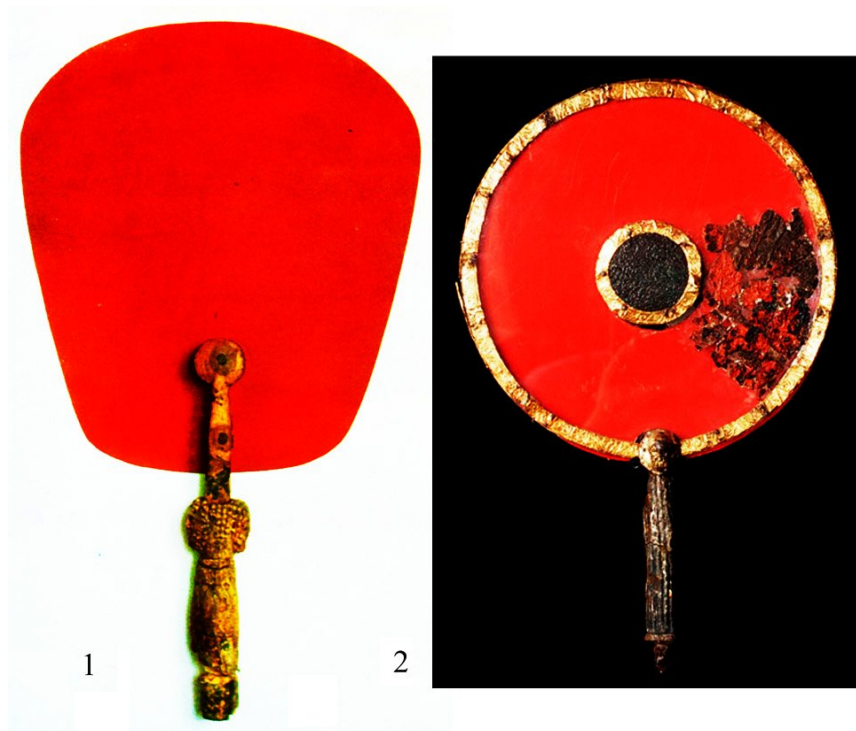

Рис. 27. Фигурные сосуды из сарматских погребений.
1. Тифлисская (фото автора). 2. Оланешты (Маркевич, 1985).
3. Кобяково (L'or, 2001). 4. Ольвия (Sammlung, 1908).