

И. И. ЛЯПУШКИН

## К ВОПРОСУ О ПАМЯТНИКАХ ВОЛЫНЦЕВСКОГО ТИПА<sup>1</sup>

В конце XIX в. крестьяне с. Малые Будки бывшей Полтавской губернии, Роменского уезда, выпалили на поле несколько глиняных горшков различной формы и величины со жжеными костями. Горшки залегали на глубине 0,2—0,25 м от поверхности. Большая часть выпалинных сосудов погибла и лишь один из них попал к любителю старины В. Ф. Беспальчеву.

В 1906 г. место, где обнаружены сосуды, было подвергнуто обследованию Н. Е. Макаренко. На поле было заложено 17 траншей и найден еще ряд сосудов, также заполненных золой и жжеными костями. Один сосуд был обнаружен на глубине около 0,2 м от поверхности. Никаких следов могильного сооружения не было замечено, только «вокруг горшка, как бы оглядая его, шел ряд толстых кольев, воткнутых перпендикулярно в землю...»<sup>2</sup>. В горшке вместе со жжеными костями оказалось несколько стеклянных бус-пропорок и обломков железной пряжки. Горшок имел высокий вертикальный венчик, переходящий в слегка расширяющиеся бока. Цвет сосуда темный, поверхность гладкая и даже как будто слегка лощеная. Вокруг тулова сосуда прочерчено несколько углубленных линий.

В одной из траншей были найдены 3 сосуда на глубине около 0,5 м от поверхности. Один из них по форме был одинаков с первым сосудом, но только имел более широкое дно; тулово его орнаментировано прямыми, перекрещивающимися линиями, образующими сетку; нижняя часть покрыта лощеными вертикальными полосками. Сосуд был изготовлен на круге. Как и в первом сосуде, в нем оказались жженные кости, остатки железной пряжки, несколько кусков сплавленного стекла и железная пластинка. Два других сосуда были лепные, из глины с примесью шамота. Венчик одного из них был вертикальный, другого — слегка отогнутый, со «щипками» по краю. Сосуды были заполнены землей, золой и жжеными костями.

Кроме этих сосудов в одной из траншей найдены еще 3 сосуда, но в разбитом виде. Один из них был с высоким вертикальным венчиком, второй — грубый, лепной из сильно шамотированной глины и третий — сделанный на гончарном круге, с очень тонкими стенками, покрытыми

<sup>1</sup> Основные положения этой работы были доложены на пленуме ИИМК 1954 г., посвященном полевым изысканиям 1953 г.

<sup>2</sup> Н. Е. Макаренко. Отчет об археологических исследованиях в Полтавской губернии в 1906 г. ИАК, вып. 22, стр. 50.

сверху красными, побуревшими от времени полосками<sup>3</sup>. При исследовании поверхности, на которой были найдены остатки 3 последних горшков, было выяснено, что горшки находились «на небольшой площадке



Рис. 1. Могильник у с. Малые Будки. Керамика.  
(По Н. Е. Макаренко).

неправильной формы, около 6 аршин в диаметре. Площадка эта состояла из обожженной глины, смешанной с землей...»<sup>4</sup>. Около раздробленных сосудов найдены куски угля и жженые кости.

<sup>3</sup> Последний сосуд не имеет никакого отношения к данному комплексу: это обломок сосуда XIX—XX вв., случайно попавшие на то место, где находилось разрушенное захоронение в урнах (Коллекция Гос. Эрмитажа, отдел доклассового общества).

<sup>4</sup> Н. Е. Макаренко. Ук. соч., стр. 54.

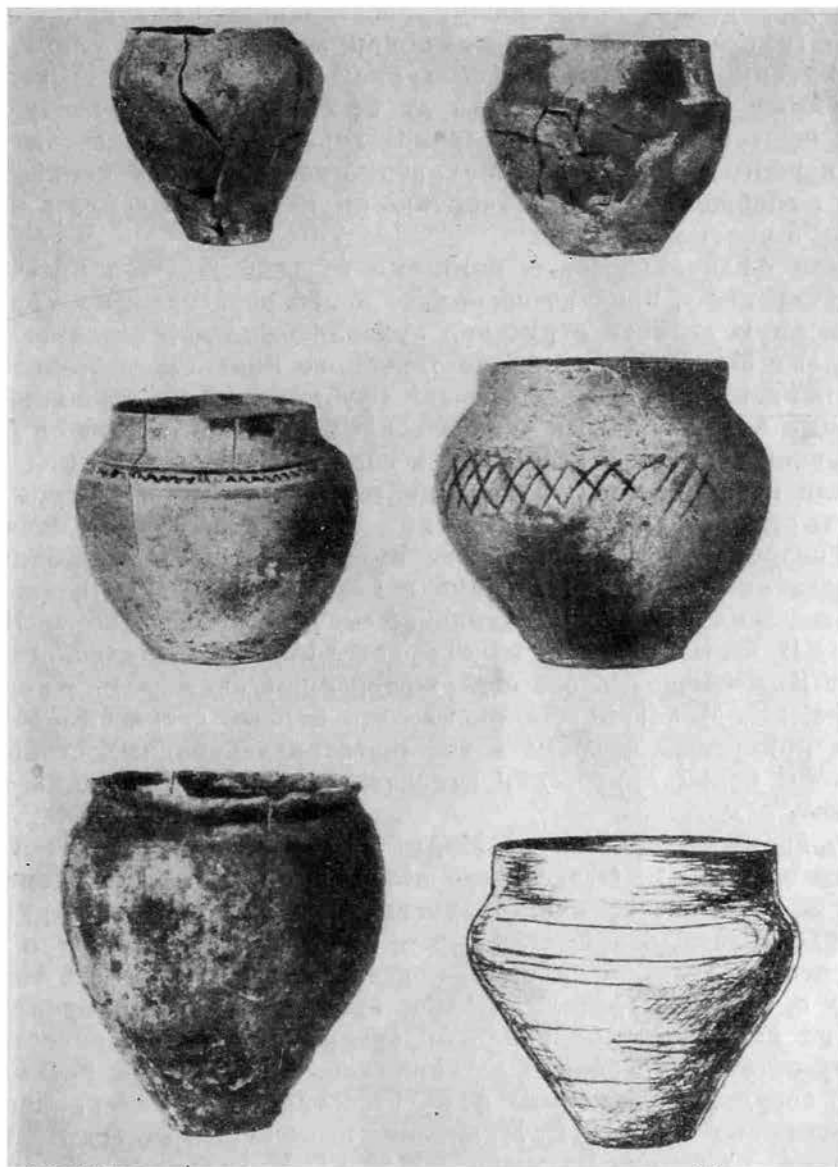
Небольшой горшок с высоким вертикальным венчиком, орнаментированный по корпусу волнистой линией, был передан Н. Е. Макаренко местным пастухом, уверявшим, что сосуд был выпахан на месте производившихся раскопок (рис. 1) <sup>5</sup>.

Н. Е. Макаренко, проводивший исследование памятника, отмечает, что первая группа из 3 сосудов была обнаружена «под едва уловимым желтоватым пятном, заметным на вспаханной поверхности», вторая — «под едва уловимым возвышением, едва ли не случайного характера, с чуть заметным желтоватым тоном земли». О характере поверхности на месте находки первого сосуда Н. Е. Макаренко не делает замечаний <sup>6</sup>. Не содержится в сообщении Н. Е. Макаренко никаких заключений и по поводу памятника в целом.

В отчете Археологической комиссии за 1906 г. было отмечено, что «Н. Е. Макаренко... найдено несколько полей погребальных урн, составляющих полную новость в русской археологии. Одно из таких полей... между селами Малые Будки и Константиново Роменского уезда. При раскопке... найдены были на небольшой глубине группы горшков, отчасти наполненные пережженными человеческими костями... Горшки большие, разнообразной техники и формы, но в общем хорошей работы... Находки вещей были незначительны и не характерны, так что культура пока не может быть определена хронологически... По-видимому, — заключает автор отчета, — подобных полей урн в крае имеется значительное количество» <sup>7</sup>.

Под названием «поле погребений в Роменском уезде, Полтавской губернии» этот памятник был опубликован соучастником раскопок Н. Е. Макаренко — В. Ф. Беспальчевым в «Трудах XIV Археологического съезда». В заметке В. Ф. Беспальчева содержится лишь одно дополнение к сообщенному Н. Е. Макаренко, а именно что первый сосуд был обнаружен под «едва приметным бугром» и что «остатки деревянных столбов были расположены не по кругу, как отмечает Н. Е. Макаренко, а четырехугольником» <sup>8</sup>.

Долгое время могильник у с. Малые Будки в археологической литературе стоял особняком. Отчасти это объясняется тем, что материалы могильника не были своевременно изучены. Они, как и многие другие, найденные археологами в конце XIX в. — начале XX в., вошли в научный обиход в необработанном виде. Не менее существенно было и то, что могильник у с. Малые Будки длительное время оставался памятником единичным, не имеющим себе аналогий среди известных древностей, хотя по составу остатков, особенно по керамике, в нем ничего необычного не было, ибо сосуды тех же самых форм известны среди материалов поселений, раскопанных тоже Н. Е. Макаренко в тот же самый год (Монастырпще, поселение на хуторе Вашкевича и др.) <sup>9</sup>. Могильника касались лишь от случая к случаю, в связи с обзорами всего того, что сделано или предстоит сделать в археологии <sup>10</sup>.

Лишь в последние годы, в связи с изысканиями по вопросу древнейшей

<sup>5</sup> Н. Е. Макаренко. Ук. соч.

<sup>6</sup> Там же, стр. 50—54.

<sup>7</sup> ОАК за 1906 г., стр. 112.

<sup>8</sup> В. Беспальчев. Поля погребений в Роменском уезде Полтавской губернии. Труды XIV АС, т. III, М., 1911, стр. 214, 215.

<sup>9</sup> Н. Е. Макаренко. Ук. соч., стр. 70—72, рис. 41, 43.

<sup>10</sup> А. А. Спицын. Археология в темах начальной русской истории. «Сборник статей по русской истории, посвященных С. Ф. Платонову», Пб., 1922, стр. 10; М. И. Артамонов. Обзор археологических источников эпохи возникновения феодализма в Восточной Европе. «Проблемы истории докапиталистических обществ», 1935, № 9—10, стр. 269.



Рис. 2. Могильник у г. Сосница. Керамика. (По Ю. С. Виноградскому).

истории восточных славян, рядом исследователей были сделаны попытки использовать материалы этого могильника в качестве источника для обоснования тех или иных выводов. Однако, как будет показано ниже, памятник этот пока что не нашел своего места среди древностей Левобережья.

В последнее время в области Левобережья обнаружены еще 2 могильника того же типа. Один из них, близ г. Сосница, открыт в 1941 г. случайно при прокладке дороги из Чернигова в Новгород-Северский. В Сосницком музее хранятся 3 урны со жжеными костями из этого могильника. Как и в могильнике у с. Малые Будки, сосуды эти двух типов: один сосуд с высоким вертикальным венчиком сделан на гончарном круге, тулово орнаментировано многорядной волной, цвет сосуда темный; два других — горшкообразные, лепные, сделанные из глины с примесью шамота; венчики их покрыты щипковым орнаментом.

В 1948 г. недалеко от Сосницы, в обресе той же дороги Чернигов — Новгород-Северский, научный сотрудник Сосницкого музея Ю. С. Виноградский нашел еще 3 погребальные урны с остатками жженных костей. Все 3 сосуда лепные; поверхность одного — шершавая, других — заглаженная. Цвет сосудов темно-желтый. По своим формам сосуды несколько отличаются от трех найденных ранее (рис. 2). Ю. С. Виноградский предполагает, что обнаруженные им погребальные урны, возможно, относятся к могильнику, разрушенному в 1941 г. при прокладке дороги.

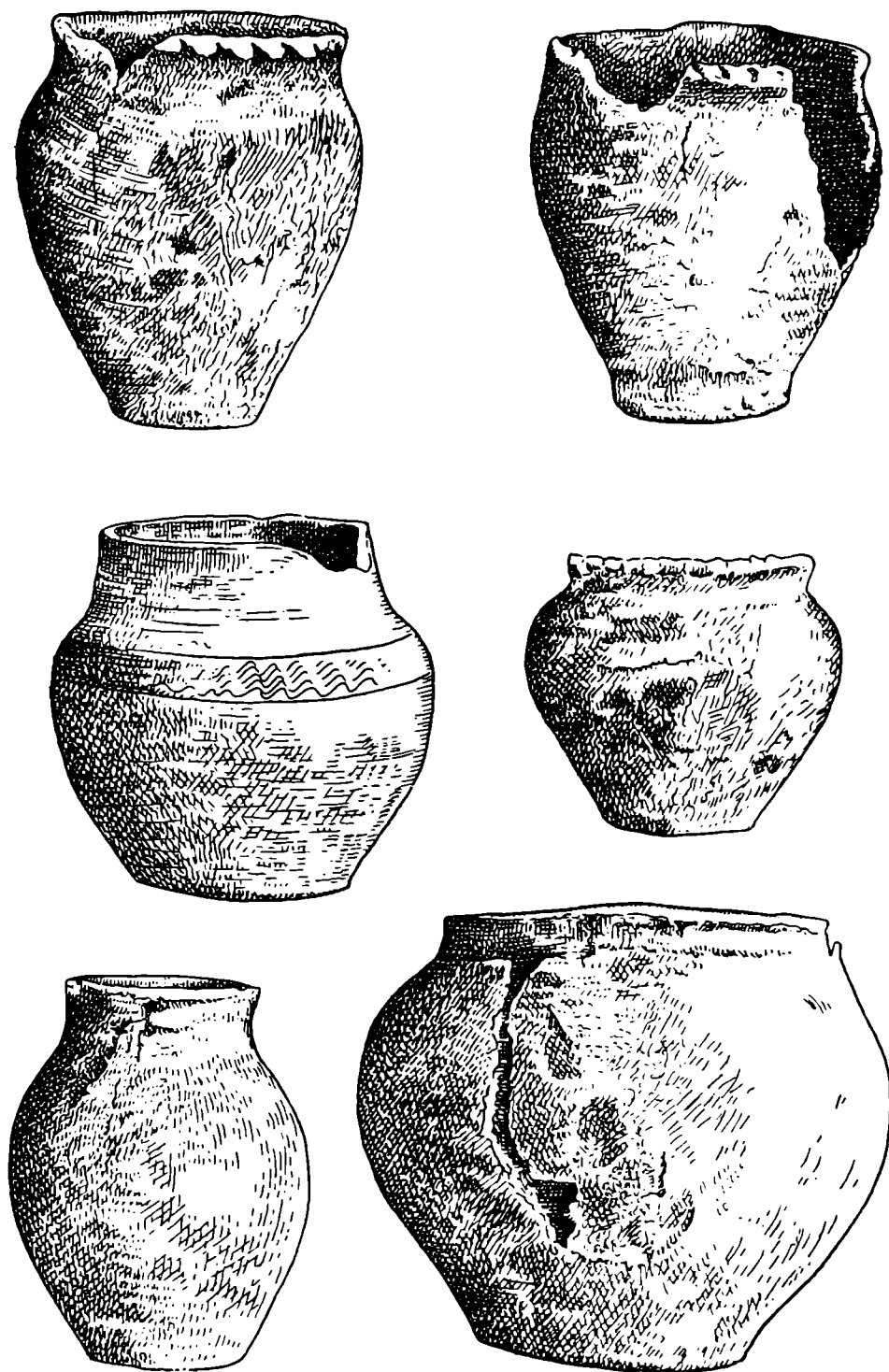
Недалеко от могильника, в урочище Лан, Ю. С. Виноградский обнаружил остатки неукрепленного поселения с керамикой, напоминающей роменско-боршевскую, а также более позднюю — X—XI вв. «Возможно, — заключает Ю. С. Виноградский, — что обнаруженные нами погребения следует связывать с поселениями в урочище Лан или с одним из поселений в Соснице». Автор датирует могильник VI—VII вв., «учитывая, что керамика из погребений у Сосницы имела более архаический вид, нежели встречающаяся на городищах роменского типа...»<sup>11</sup>. К этой датировке присоединилась и редакция «Кратких сообщений Института археологии» (П. П. Ефименко, Л. М. Славин и М. Я. Рудинский), сделав к статье примечание, что «раскопки памятников, которые были открыты Ю. С. Виноградским, проведенные Институтом археологии в 1949 г., подтвердили правильность высказываемого автором предположения, что обнаруженный им могильник и поселение в урочище Лан относятся ко времени VI—VIII вв. и находят полную аналогию в поселении и могильнике у с. Волинцево Путивльского района Сумской области»<sup>12</sup>.

Волинцевский могильник, на материалы которого опирается редакция «Кратких сообщений Института археологии» при датировке Сосницкого могильника, был открыт в 1948 г. сотрудником Института археологии Академии наук УССР Д. Т. Березовцем.

Материалы этого памятника еще до опубликования были использованы в археологической литературе в качестве опорных точек при исследовании ряда узловых вопросов исторического прошлого нашей Родины, с одной стороны, как датирующие, с другой, — как освещающие материальную культуру того этапа, о котором археологи знают очень мало, а именно VII—VIII вв. н. э.<sup>13</sup>

<sup>11</sup> Ю. С. Виноградский. Раннеславянские памятники в окрестностях г. Сосница. КСИА, I, 1952, стр. 50—52.

<sup>12</sup> КСИА, I, 1952, примечание к указанной статье Ю. С. Виноградского, стр. 52.

<sup>13</sup> М. Ю. Брайтчевский. Археологічні матеріали до вивчення культури східнослов'янських племен VI—VIII ст. ст. «Археологія», IV, 1950, стр. 42, 53; В. П. Довженко. К истории земледелия у восточных славян в I тысячелетии н. э. и в эпоху Киевской Руси. Материалы по истории земледелия СССР. Сб. I, М., 1952, стр. 137 и сл.

Опубликованные в 1952 г. материалы Волынцевского поселения и могильника позволяют заключить, что как по общему облику вещевого материала, так и по обряду захоронения могильник аналогичен могильнику у с. Малые Будки, раскопанному Н. Е. Макаренко. Так его оценивает и сам исследователь. Наибольшую близость этим двум могильникам, помимо обряда захоронения, придает, несомненно, керамика, представленная и в могильнике у с. Малые Будки, и в Волынцевском двумя основными типами сосудов: 1) темными (черными или темно-коричневыми) сосудами с высоким вертикальным венчиком, сделанными часто на круге



Рис. 3. Могильник у с. Волынцево. Керамика. (По Д. Т. Березовцу).

они орнаментированы прсчерченными или лощеными линиями по корпусу, причем первые, как правило, располагаются вокруг сосуда ближе к плечикам, вторые — в виде вертикальных или пересекающихся линий; 2) горшкообразными сосудами, сделанными из глины со значительной примесью шамота, орнаментированными по краю венчика «щипками» (рис. 3).

Другие материалы, найденные в Волынцевском могильнике, как и в могильнике у с. Малые Будки, немногочисленны и нехарактерны. Среди них имеются 2 бронзовых браслета с расширенными концами, бытовавших в Восточной Европе длительное время; железный перстень со щитком, на котором встречен знак, близкий знакам Рюриковичей; стеклянные бусы зеленого, желтого, синего и белого цвета, сильно попорченные огнем; кусочки кольчужной ткани и несколько обломков неопределенных железных вещей.

Рядом с могильником были обнаружены остатки неукрепленного<sup>14</sup> поселения, в отложениях которого найдена керамика того же типа, что и в могильнике. Наряду с горшкообразными сосудами здесь встречены также обломки глиняных сковородок и амфоры. При раскопках открыты остатки 5 полуземляночных жилищ в виде прямоугольных в плане ям, размером в среднем около 5,5 × 4,5 м, с глинобитными печами кубовидной формы в одном из углов. В некоторых полуземлянках имелись хозяйственные ямы, а также ямки от столбов. В заключение краткой характеристики исследованного памятника автор пишет: «Подводя итоги раскопок, можно считать, что поселение и могильник являются памятниками наименее известного археологам предшествовавшего времени. Эти памятники оставлены северянскими племенами, которые жили тут в VII—VIII вв.

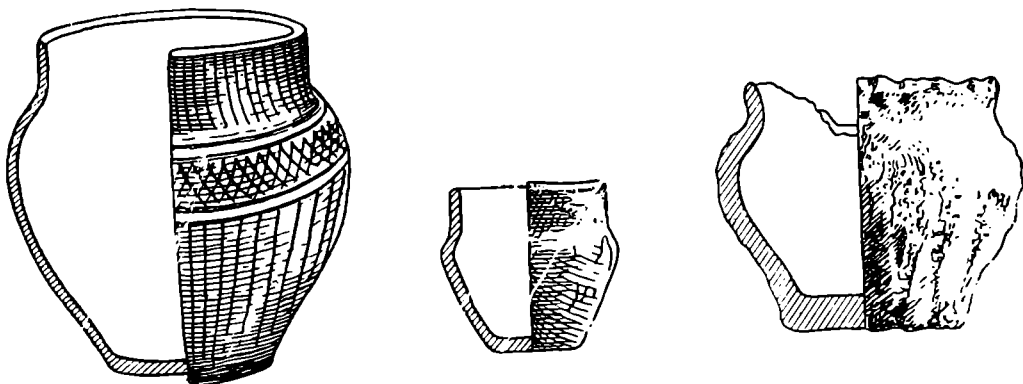
<sup>14</sup> Мы думаем, что заключение Д. Т. Березовца неверно; по всем данным — это типичное болотное городище.

От более позднего времени то же население оставило памятники, которые в археологии называются «роменскими»<sup>15</sup>.

Почему эти памятники должны быть датированы временем VII—VIII вв., а не позже и не ранее? Автор не приводит никаких данных, как будто это настолько очевидно, что не требует никаких доказательств. В действительности это оказывается далеко не так, что видно хотя бы из того, что памятник сразу же дал пищу для самых противоречивых суждений. Если автор исследования без какого-либо обоснования поставил могильник и поселение в генетическую связь с памятниками роменско-боршевского типа, то совершенно с такой же легкостью П. Н. Третьяков и некоторые другие исследователи отнесли волынцевский комплекс к позднему этапу памятников культуры «полей погребений» черняховского типа<sup>16</sup>.

В том же 1948 г. остатки аналогичной культуры были обнаружены на поселении (городище) у с. Битицы Сумской области на правом берегу р. Псел<sup>17</sup>. В обрезах разрушающегося южного конца мыса, на котором расположено поселение, и траншей был собран керамический материал, часть которого оказалась совершенно одинаковой с керамикой из могильников Малые Будки и Сосница. Но в составе подъемного материала встречены обломки сосудов других типов, не входящих в этот комплекс. Судя по ряду образцов, можно было предполагать, что они относятся к другому, более раннему периоду<sup>18</sup>. Последующие изыскания (раскопки 1953 г.) подтвердили это предположение. Наряду со средневековым слоем на поселении оказался слой скифо-сарматского времени (позднего).

По общему облику памятники этого типа, получившие в последнее время название волынцевских, во многом напоминают роменско-боршевские, но в них есть и свои специфические черты, в частности — в керамике. Здесь, наряду с лепными сосудами, встречаются изготовленные на гончарном круге. Цвет многих сосудов черный или темно-серый; некоторые сосуды лощеные. Иное соотношение и отдельных типов сосудов, хотя формы их те же самые. Своеобразие керамического комплекса в сочетании с определенным обрядом захоронения, присущим данной группе памятников, а также некоторые другие черты и привлекли внимание исследователей. Были сделаны попытки найти место этих памятников среди древностей Левобережья, однако единства по этому вопросу пока не достигнуто. Каждый из исследователей стремится видеть в этих памятниках то звено в историческом процессе, которого недостает в концепции исследователя<sup>19</sup>.

Широкие возможности для таких построений создаются в силу отсутствия первичного источниковедческого анализа добытых при раскопках материалов. Не говоря уже о том, что по-прежнему остаются неизученными материалы из раскопок у сёл Малые Будки и Константиново, полученные Н. Е. Макаренко, не проанализированы и материалы вновь открытых памятников — могильника и поселения у с. Волынцево в урочище Стан и могильника и поселения у г. Сосница в урочище Лан. Именно эта не-

<sup>15</sup> Д. Т. Березовець. Дослідження на території Путивльського району Сумської області. АП, т. III, 1952, стр. 242—250.

<sup>16</sup> П. Н. Третьяков. Восточнославянские племена. М., 1953, стр. 151, 152; Е. В. Махно. Кантемирівське поселення та могильник культури полів поховань. АП, т. III, 1952, стр. 231 и сл.

<sup>17</sup> И. И. Ляпушкин. Дослідження Дніпровської Лівобережної експедиції 1947—1948 рр. АП, т. III, 1952, стр. 304, 305.

<sup>18</sup> Там же, стр. 305.

<sup>19</sup> Д. Т. Березовець. Ук. соч., стр. 242—250; П. Н. Третьяков. Ук. соч., стр. 151—152; Е. В. Махно. Ук. соч., стр. 231—240.

изученность и является причиной прямо противоположных предположений и догадок. А между тем при всей малочисленности материалов имеются такие данные, которые после тщательного анализа могут внести ясность в этот вопрос. В частности, такие данные содержат и материалы из раскопок 1953 г. Битицкого городища, к рассмотрению которых мы сейчас перейдем.

## 2

Битицкое городище находится в 15 км от г. Сумы, вверх по течению р. Псел, на одном из мысов его правого коренного берега, в 2 км от с. Битицы. С востока и запада мыс обрамляют глубокие балки, с юга — долина реки. С плато мыс соединяется длинным (около 80 м) узким (около 25 м) перешейком. Мыс имеет вытянутую по оси с севера на юг, не совсем правильную овальную форму. Длина его — около 500 м, наибольшая ширина — около 150 м. Южный конец мыса сильно разрушается. В начале XX в. здесь производилась разработка меловых отложений, залегающих в основании мыса. Восточный и западный склоны довольно крутые; они хорошо задернованы и поросли лесом. В верхней части крутизна склона усилена путем подчистки почти до отвесного положения на высоту 4—5 м. Скрытая при зачистке земля, сброшенная вниз, образовала на нижней границе зачистки своеобразный вал, обрамляющий мыс с восточной и западной сторон несколько ниже горизонта площадки. С северной стороны мыс огражден от плато двумя валами и рвами, сооруженными на линии перехода расширенной части площадки мыса в перешеек, соединяющий мыс с плато. Почти вся площадка мыса поросла лесом (дуб, орешник, клен и т. п.). На большей части лес (дубовый) посажен примерно 25 лет назад. Лишь в южном конце мыса имеется небольшая площадка размером 15 × 20—25 м, свободная от леса. Вторая такая же небольшая площадка, расположенная в нескольких метрах от первой, занята могилами воинов, погибших во время Великой Отечественной войны.

Поверхность мыса сравнительно ровная, с незначительным уклоном с севера на юг. На поверхности в ряде мест, особенно в северной части, встречаются округлые в плане западинки диаметром до 3 м и более при глубине около 0,5 м. Вдоль южного края мыса проложена военная траншея, пересекающая мыс по линии восток — запад; такая же траншея тянется по западному краю мыса. В южном обресе мыса, а также в стенках траншей отчетливо выступают отложения культурного слоя. Как правило, мощность их не превышает 0,5 м, и только в отдельных точках (местах ям и других углублениях) культурный слой залегает на глубину до 1,5—2 м.

Раскоп был заложен на южном конце мыса, на участке, свободном от леса. Это была сравнительно ровная площадка с незначительным уклоном к востоку, западу и югу. С севера, востока и запада участок ограничивался лесом, а с юга прилегал к траншеям, проложенным почти по самой оконечности мыса. Всего исследовано около 130 кв. м (рис. 4). Культурные отложения вскрыты на всей площади до материка, представляющего собой песок. Они имели характер темного гумусированного песчанистого слоя мощностью около 0,4 м, включавшего обломки глиняной посуды, кости животных и другие бытовые отбросы.

На большей части вскрытой площади насыщенность культурными остатками была слабая, и лишь на участках близ построек количество их несколько увеличивалось. Основную часть культурных остатков составляли обломки глиняной посуды, представленной двумя хроноло-



гическими комплексами — скифо-сарматского времени и средневековым. В культурных отложениях эти два комплекса стратиграфически не нашли отражения; о них мы заключаем, исходя из материалов. На раннем, скифо-сарматском комплексе, состоящем преимущественно из керамики в виде обломков горшкообразных лепных сосудов, орнаментированных ниже края венчика сквозными отверстиями, и некоторых других форм, останавливаться здесь не будем — в этом нет необходимости. Керамический комплекс второго, средневекового периода значительно богаче;



Рис. 4. Поселение у с. Битицы. План раскопа и разрезы к нему.  
1 — гумусный слой; 2 — супесчаный слой; 3 — материк (песок).

в его составе — обломки и лепных, и гончарных сосудов. К первым относятся горшкообразные сосуды двух типов: один из них имеет высокий вертикальный венчик, венчики других слегка отогнуты и покрыты шиповым орнаментом. Горшки с вертикальным венчиком делались из глины лишь с незначительной примесью. В глине горшков второго типа содержится довольно большая примесь крупнозернистого шамота.

Гончарные сосуды представлены рядом форм. Наибольшее число остатков этой группы принадлежит горшкообразным сосудам с высоким вертикальным венчиком, таким же, как у сделанных лепным способом. Это тот тип сосудов, который является основным среди погребальных урн в могильниках у сёл Малые Будки, Волянцево и у г. Сосница. Цвет сосудов — от черного до оранжево-красного. Изготавливались они из сравнительно чистой глины, без заметной примеси дресвы или шамота. Значительная часть их орнаментировалась по плечикам (или несколько ниже) поясом из 2 горизонтальных полос, отстоящих одна от другой на расстоянии 3—5 см; середина заполнена волнистой линией, зубчатыми отпечатками, лощеной сеткой или каким-либо другим орнаментом. Очень

часто нижняя часть этих сосудов покрывалась лощением в виде вертикальных полос; иногда весь корпус сосуда был сплошь лощеным.

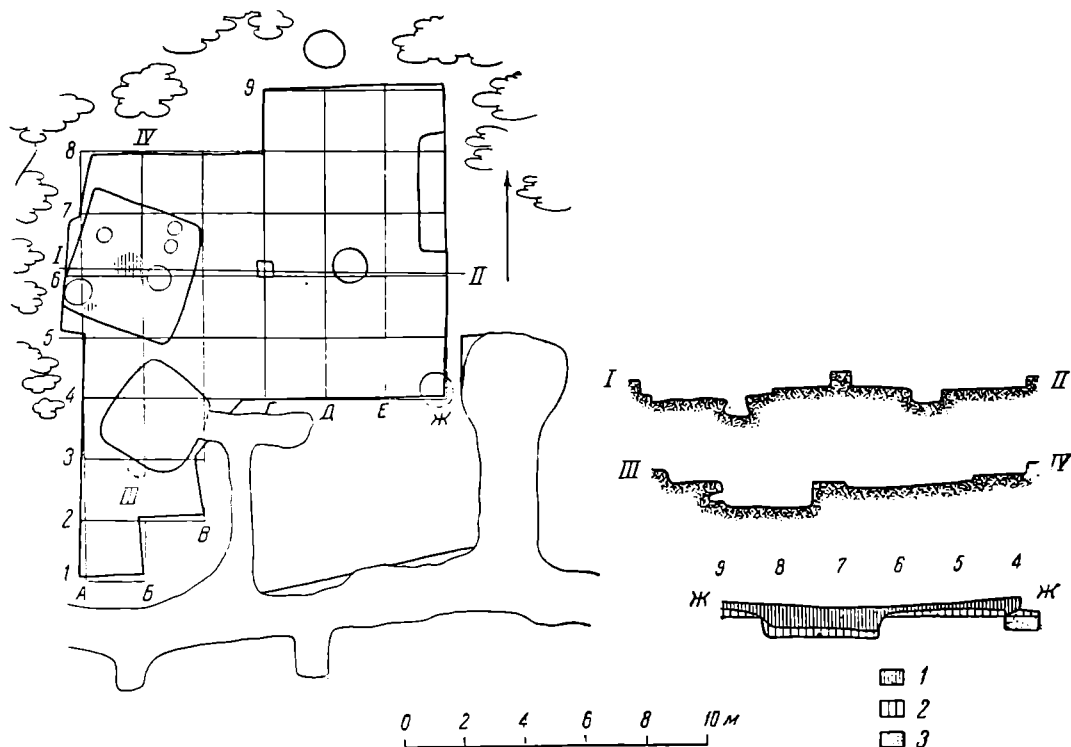
Вторую группу остатков гончарной посуды составляют обломки кувшинообразных сосудов с одной или двумя ручками, имеющих сравнительно невысокую шейку и горшкообразную форму тулова. Поверхность их, как правило, темно-серая, почти всегда покрытая лощеными вертикальными или пересекающимися полосами. В изломе тесто сосудов более темное. Это так называемые салтово-маяцкие кувшины.



Рис. 5. Поселение у с. Битицы. Вещи, найденные в культурном слое.

В слое найдены также обломки яйцевидных амфор — двуручных сосудов с округлым дном, невысоким горлом, к которому прикреплены отходящие от него под прямым углом и опускающиеся на плечи ручки. Тесто сосудов оранжево-красное или палевое.

Из единичных вещей, обнаруженных при вскрытии культурного слоя на глубину двух штыков, следует отметить: долото железное с желобчатым лезвием и трубчатой втулкой, кресало железное в виде калачика, несколько точильных камней (брусков), глиняное пряслице, а также несколько обломков неопределенных железных и бронзовых вещей (рис. 5).

Раскопками вскрыты остатки 3 построек (двух — полностью и одной — частично; последняя уходит под слой, поросший лесом) и 2 ям — погре-

бов. Все они относятся к позднему средневековому этапу жизни поселения. Две постройки — полуземляночного типа и одна — наземного, лишь слегка углубленная (на 0,2—0,25 м; рис. 6).

Полуземлянки углублены в землю на 0,75—0,85 м (рис. 7). Следов столбовых ямок не обнаружено. Возможно, это объясняется тем, что почва песчаная. Об устройстве печей можно судить по данным лишь одной, полностью вскрытой полуземлянки (№ 1). Печь в этом жилище представляла собой в стене, сделанный почти на уровне пола. Ширина устья — около 0,6 м, высота — около 0,35 м, глубина топки — около 0,55 м. У печи — хорошо сохранившийся глиняный, обожженный до-



Рис. 6. Поселение у с. Битицы. Общий вид остатков построек № 1 и 2.

красна под. Сохранность свода хуже; передняя часть его (устье печи) и задняя стенка разрушены. Куски обвалившегося свода лежали в топке на слое золы и углей; мощность последнего — 4—6 см. На полу найден обломок глиняного гончарного сосуда (придонная часть). Печи аналогичного типа в настоящее время хорошо известны. Мы их знаем в жилищах полуземляночного типа славянских поселений, начиная с VIII в. и кончая XIII в. [поселение у Ближней Мельницы на р. Чир, правом притоке Дона<sup>20</sup>, Новотроицкое поселение на р. Псел<sup>21</sup>, Райковецкое поселение (посад) на р. Гнилопять, Житомирской области<sup>22</sup>].

Вещевые остатки в полуземлянках немногочисленны. На полу полуземлянки № 1 найдено несколько обломков глиняных сосудов, а также 2 точильных камня: один — в виде широкого бруска с бороздкой на рабочей плоскости, второй — половинка круглого точильного камня с прямоугольным отверстием в центре для закрепления оси (рис. 8). В ряде

<sup>20</sup> И. И. Ляпушкин. Славянское поселение на территории хут. Ближняя Мельница. МИА, № 62, 1958, стр. 337—347.

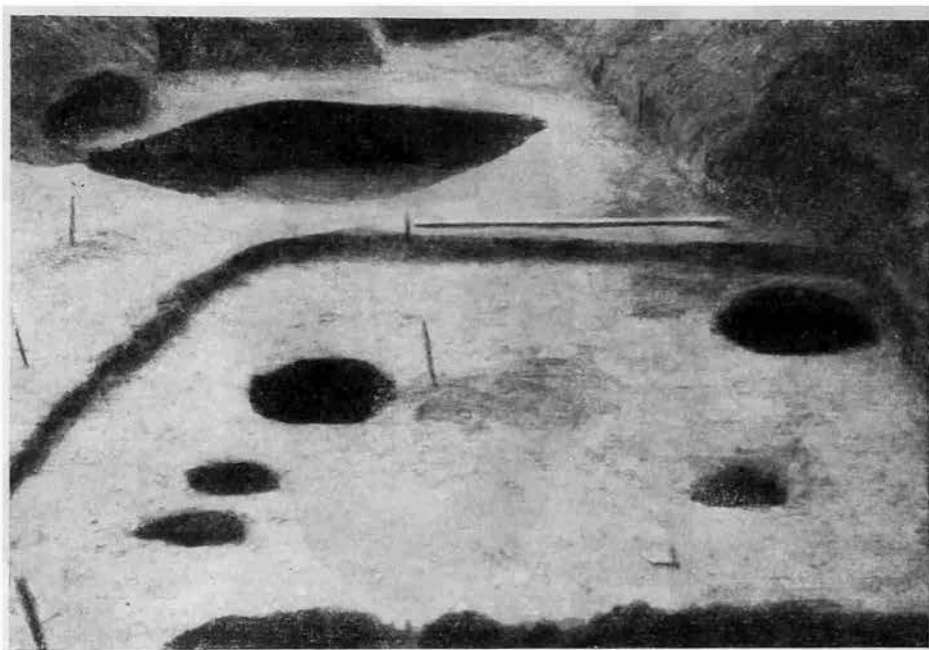
<sup>21</sup> И. И. Ляпушкин. Городище Новотроицкое. МИА, № 74, 1958, стр. 55, 64, 115.

<sup>22</sup> В. К. Гончаров. Райковецкое городище. Киев, 1950, стр. 49—57.

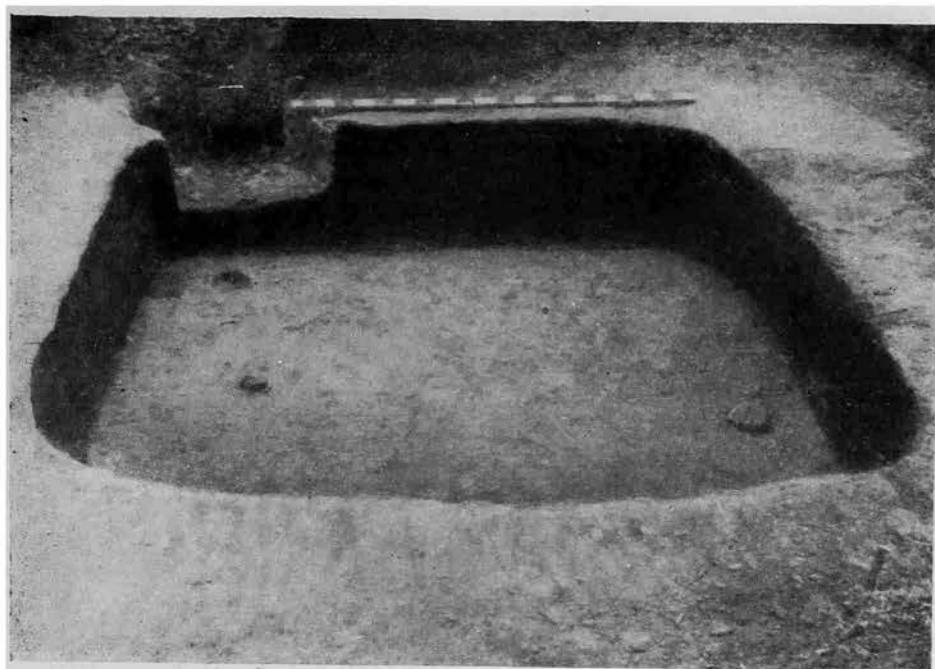

(1)

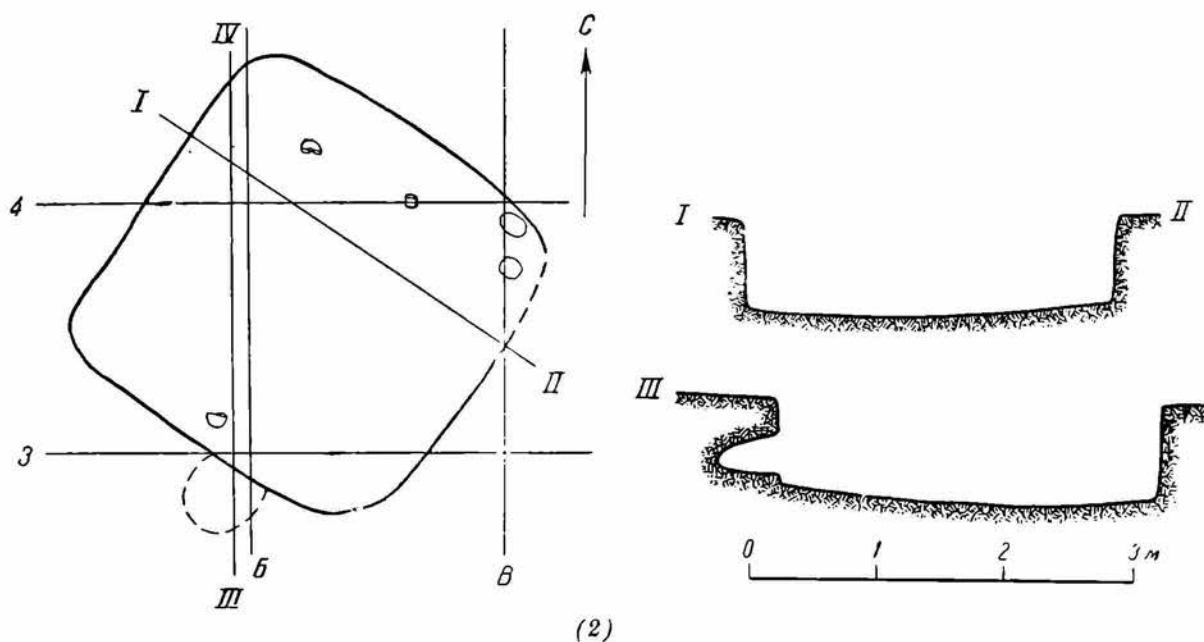

(2)

Рис. 7. Поселение у с. Битицы. Общий вид (1), план и разрезы к нему (2) постройки № 1.

мест пола (особенно вдоль стен) прослежены остатки сгоревшего дерева в виде золисто-углистых линз. Углистые линзы встречались и выше пола в заполнении углубленной части жилища.

В верхней части заполнение ямы полуземлянки состояло из черного гумусированного слоя с включением обломков глиняной лепной и гончарной посуды, в том числе — обломков амфоры яйцевидной формы и сосуда, сделанного на гончарном круге и покрытого в нижней части вертикальными лощеными полосами; на дне его — клеймо в виде



Рис. 8. Вещи из постройки № 1.

двузубца (см. рис. 8). Отдельные обломки этого сосуда найдены около жилища. Он восстановлен — это горшкообразный сосуд с высоким вертикальным венчиком. Тулово его орнаментировано поясом, состоящим из 2 прямых линий, прочерченных вокруг корпуса; промежуток между ними заполнен отпечатками зубчатого чекана, нанесенными в виде углов. Низ ямы в юго-западной и северо-западной частях ее, начиная с третьего штыка (т. е. с глубины 0,4 м), был заполнен глинисто-песчанистым слоем, а в центре почти до самого пола шел темный гумусированный слой. На глубине около 0,5 м от древней поверхности, к юго-востоку от печи, около стены найдены железный нож и биконическое глиняное пряслице.

Вторая полуземлянка, вскрытая в ширину всего на 0,8—0,9 м, не содержала данных для суждения ни о характере печи, ни о других конструктивных деталях. Полуземлянка была заполнена в верхней части гумусированным слоем с включением немногочисленных обломков гли-

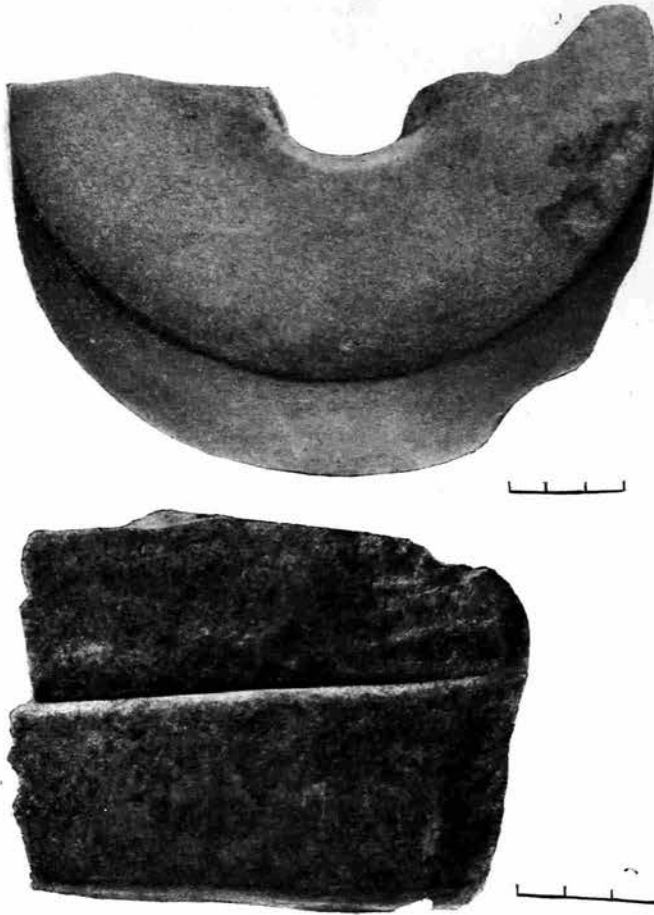
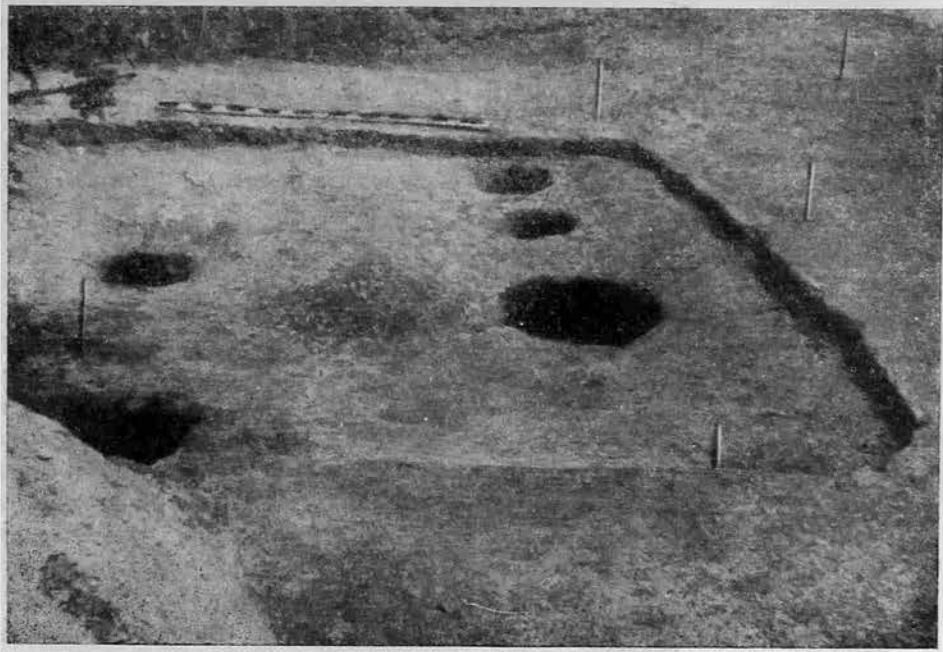

(1)

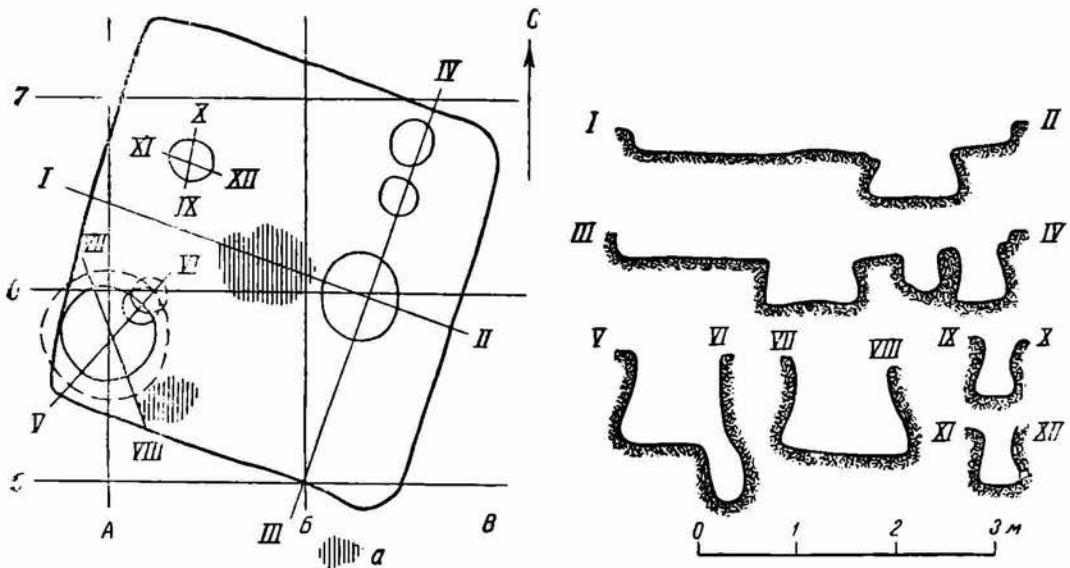

(2)

Рис. 9. Поселение у с. Битицы. Общий вид (1), план и разрезы к нему (2) постройки № 2.

*a* — обожженная глина (очаг).

няной посуды и угольков. Ниже залегал более плотный песчаный суглинок со значительным количеством мелких угольков. В слое найден обломок ручного жернова. Пол жилища материковый.



Остатки постройки № 2, вскрытой полностью, сохранились в виде незначительного углубления (не более 0,25 м), прямоугольного в плане, размером около 4×2 м, заполненного темным гумусированным слоем со значительным содержанием углей, небольших углистых линз, кусков



Рис. 10. Вещи, найденные на полу постройки № 2.

обожженной глины и других культурных остатков. Пол материковый, супесчанистый. Печь — открытый очаг в виде глиняного, обожженного докрасна пятна, округлого в плане (диаметр — около 1 м) и слегка выпуклого в центре (рис. 9). На полу жилища и в заполнении углубления найдено значительное количество керамических обломков, большая часть которых принадлежит нескольким разбитым сосудам. В северо-западной части обнаружены железный нож и серебряное литое височное кольцо типа Фативижского клада (рис. 10). В полу жилища оказалось 5 ям самой различной величины — от 0,35 до 1 м в диаметре и от 0,4 до 1 м глубиной. Ямы были заполнены вверху гумусированным слоем, внизу — золисто-углистым. В нижней части ям найдены различные бытовые и хозяйственные вещи.

В яме № 2 на полу, у северо-восточной стены лежал железный сошник симметричной формы. Длина сошника — 12,5 см; длина трубки — 5 см, ширина ее — 7 см; длина рабочей части — 14,5 см, ширина ее (наибольшая) — 12 см. Середина рабочей части слегка выпуклая, конец (острие) опущен книзу. Рядом с сошником найдены: биконическое глиняное пряслице; железный колокольчик (ботало) в виде усеченной четырехгранной пирамиды, сильно окислившийся; железная пряжка дугообразной формы, плоская в сечении, без язычка (вторая подобная пряжка, но только с язычком, обнаружена несколько выше дна ямы,

в золистом заполнении); железный плоский в сечении стержень со следами дерева на одном конце; значительное количество обломков большого глиняного лепного сосуда с примесью крупнозернистого шамота в глине (рис. 11)<sup>23</sup>.

В яме № 3, в золистом слое ближе ко дну найдены 4 глиняных биконических пряслица (три целых и одна половинка), шило железное со следами деревянной рукояти, зубило (?), копьевидный втульчатый наконечник со следами дерева во втулке, черешок железного ножа и несколько обломков глиняных сосудов (рис. 12).

<sup>23</sup> Отдельные обломки этого сосуда найдены на полу жилища (см. рис. 15).



Рис. 11. Постройка № 2. Вещи из ямы №



Рис. 12. Постройка № 2. Вещи из ямы № 3

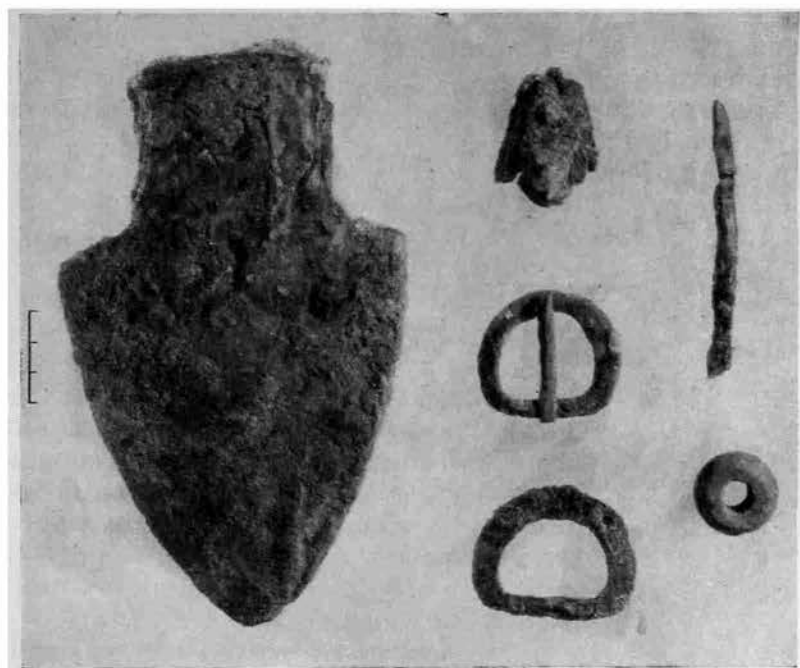

В яме № 4 обнаружен обломок железного серпа (черешок и прилегающая к нему часть; рис. 13).

Найденные в заполнении и на полу постройки № 2 обломки глиняной посуды позволили восстановить 6 сосудов и два реконструировать. Три из них оказались горшками с высоким вертикальным венчиком (два гончарных и один лепной). Тулово одного горшка орнаментировано поясом из 2 параллельных линий, отстоящих одна от другой на расстоянии 4,5 см; промежуток между ними заполнен волнообразной



Рис. 13. Постройка № 2.  
Обломок железного серпа  
из ямы № 4.

линией. Нижняя часть сосуда покрыта вертикальными лощеными линиями. Орнаментация второго горшка состоит из такого же пояса, образуемого двумя прочерченными линиями, промежуток между которыми заполнен встречными многорядными дугвыми линиями, обращенными концами кверху и соединенными между собой в один орнаментальный пояс. Оба сосуда сделаны на гончарном круге (рис. 14, 1, 2). Третий горшок этой группы — лепной, темно-серого цвета. Поверхность его покрыта сплошным лощением (рис. 14, 3).

Два сосуда из числа восстановленных представляют собой невысокие горшки с довольно широкой горловиной и слегка отогнутым венчиком, овальным в сечении. По плечикам их проходят врезные круговые линии. Горшки сделаны на гончарном круге. По общему облику они напоминают горшки так называемого курганного типа территории водораздела Днепра и Волги из раскопок Н. И. Булычева (рис. 14, 4, 5).

Шестой восстановленный сосуд — круглодонная амфора (рис. 14, 6).

Реконструированные сосуды принадлежат к группе лепных горшков со слегка отогнутыми венчиками, орнаментированными по краю «щипками». Сделаны они из глины с

примесью крупнозернистого шамота, причем в одном сосуде шамот — красноватого цвета (рис. 15).

Кроме остатков трех описанных выше жилищ, на поселении обнаружены две хозяйственные ямы (погребки), расположенные обособленно от жилых построек [квадраты Д<sub>5-6</sub> (яма № 1) и Е<sub>3-4</sub>, Ж<sub>3-4</sub> (яма № 2)].

Яма № 1 — в плане округлая, диаметром около 1,1 м, глубиной около 0,4 м. Форма ямы почти цилиндрическая, с чашеобразным дном. Яма была заполнена темным гумусированным слоем с незначительным содержанием маловыразительных обломков глиняной посуды. Яма № 2 — в плане тоже округлая, диаметром около 1,15 м, глубиной около 0,5 м. Форма этой ямы такая же, как у первой. Заполнение состояло из темного гумусированного слоя с включением значительного количества углей, кусков обожженной глины и обломков глиняной, преимущественно лепной керамики. Из единичных находок в яме следует отметить: железный пробойник, дужку от ведра (фрагментирована, 3 куска), железный сильно окислившийся плоский диск (диаметр — 15—17 см, толщина — не более 2,5—4 мм) с рядом заклепок по краю. Диск имеет железную заплатку, посаженную на заклепки (рис. 16).



Рис. 14. Постройка № 2. Сосуды, найденные на полу (реставрация).

Материалы позднего (средневекового) этапа жизни Битицкого поселения немногочисленны, но все же, как нам кажется, позволяют сделать заключение об его облике. Наиболее трудным вопросом является, несомненно, датировка памятника, ибо непосредственно датирующих данных среди материалов раскопок нет. Тем не менее можно с полной достоверностью утверждать, что перед нами памятник второй половины I тысячелетия н. э., точнее — конца VIII — X в. Основанием для

такого заключения является массовый материал — керамика, в частности хорошо датированные яйцевидные амфоры так называемого салтовского типа. Последние, по нашему мнению, позволяют наметить даже более узкие хронологические рамки, а именно IX в.<sup>24</sup> Останавливаться на обосновании этого положения нет необходимости; достаточно сослаться на недавно

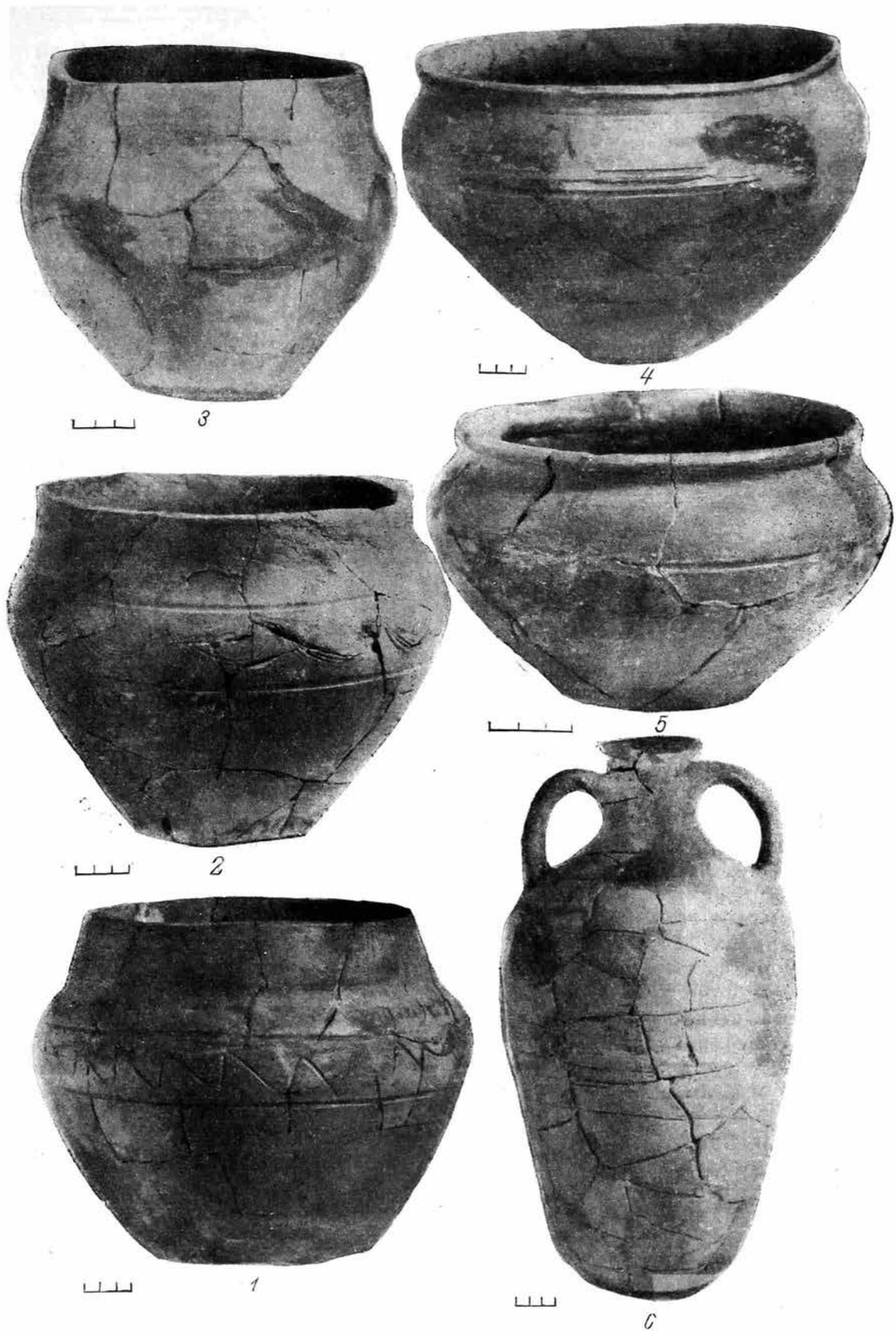

Рис. 15. Постройка № 2. Сосуды, найденные на полу (реконструкция).

опубликованную статью А. Л. Якобсона «Средневековые амфоры», где сведен хотя и не исчерпывающий, но довольно большой материал, относящийся к данному вопросу. Такая датировка находит подтверждение и в других керамических группах — в горшкообразных сосудах с высоким вертикальным венчиком, в кувшинах с одной и двумя ручками и некоторых других вещах.

Горшкообразные сосуды с высоким вертикальным венчиком до сих пор не были предметом исследования, поэтому ни территории распространения, ни времени бытования их мы пока отчетливо не представляем. Судя по опубликованным материалам, эти сосуды широко распространены на территории Восточной Европы. Они известны среди материалов славянских курганов Северо-Западного края — могильники в Черневичах (VIII—XII вв.)<sup>25</sup>, Гнездовский могильник<sup>26</sup>, в славянских курганах бассейна р. Оки — у дер. Лебедки Орловской области, урочище Игрище<sup>27</sup>,

<sup>24</sup> М. И. Артамонов. Средневековые поселения на Нижнем Дону. ИГАИМК, вып. 131, 1935, стр. 68—79; А. Л. Якобсон. Средневековые амфоры Северного Причерноморья. СА, XV, стр. 325—344.

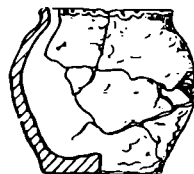
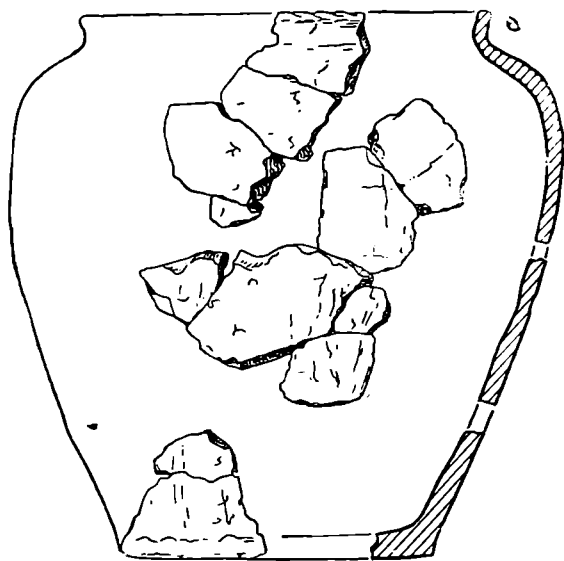
<sup>25</sup> Е. Голубович и В. Голубович. Славянские поселения Правобережной Десны в Вилейском округе БССР. КСИИМК, вып. XI, 1945, стр. 126—137, рис. 56.

<sup>26</sup> А. А. Спицын. Гнездовские курганы в раскопках С. И. Сергеева. ИАК, вып. 15, стр. 1—70, рис. 133.

<sup>27</sup> Архив ИИМК, ф. № 2, 1925 г., № 144, л. 67; 1928 г., № 157, лл. 6, 7; 1929 г., № 192, лл. 2, 3.

на Дону — в Боршевском курганном могильнике<sup>28</sup>. Один сосуд подобного типа был обнаружен на правобережном Цимлянском городище<sup>29</sup>; встречены они и среди древностей Волини, Подолли<sup>30</sup> и в ряде других мест.

Однако наибольшее число таких сосудов известно в настоящее время из области Левобережья, в составе памятников VIII—X вв., особенно из могильников и поселений рассматриваемой нами группы. Больше



Рис. 16. Вещи из ямы № 2.

того, именно эта керамика и придает этой группе памятников некоторую обособленность среди средневековых памятников Левобережья. Хотя сосуды эти более или менее однообразны по форме, они изготовлялись различными способами. Наряду с гончарными среди них было много и лепных, причем сделанные на гончарном круге и лепные, как правило, сосуществовали (Волынцево, Новотроицкое, Битицы). Сосуды делались из сравнительно чистой глины независимо от того, были ли они лепными или изготовленными на гончарном круге. Цвет их — от оранжево-красного до черного. Разнообразна была и орнаментация их. Иногда поверхность покрывалась лощением — сплошным и полосатым (вертикальным или в клетку). Чаще всего полосатое вертикальное лощение сочеталось с врезным орнаментом, наносившимся по плечикам и верхней части тулова

<sup>28</sup> П. П. Ефименко и П. Н. Третьяков. Древнерусские поселения на Дону. МИА, № 8, 1948, стр. 82 и сл.; табл. XIII, рис. 3—5.

<sup>29</sup> Фонды ЛОИИМК.

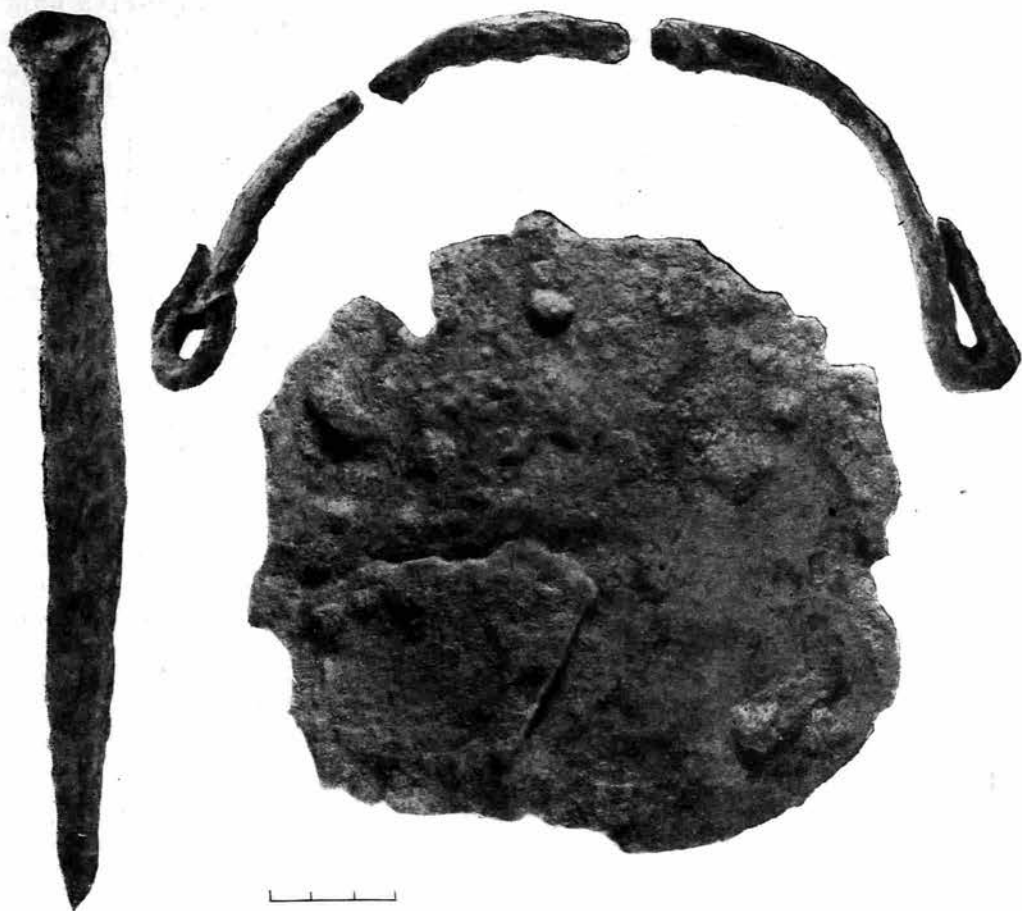
<sup>30</sup> L. Niederle. Slovanské Starožitnosti. Život starých Slovanů. Dílu III, svazek I. Praha, 1921, рис. 96, 8.

в виде одной или двух линий. Промежутки между линиями заполнялись волнистыми линиями, отпечатками зубчатого чекана и другими орнаментальными мотивами.

Ряд перечисленных нами памятников, содержащих рассматриваемую керамику, датирован монетными находками. Правда, последние определяют лишь нижнюю границу, ранее которой памятник не мог прекратить свое существование, но для нас сейчас эта сторона и является наиболее существенной. К таким памятникам относится прежде всего Боршевское городище, где найдены монеты второй половины IX в. и первой половины X в. Монетами этого же времени датируется и правобережное Цимлянское городище. Концом IX в. следует датировать Новотроицкое поселение (самая поздняя монета — 833 г.). Из этих трех хорошо датированных памятников рассматриваемая группа горшкообразных сосудов, наиболее близкая битицкому комплексу, представлена на Новотроицком поселении. Здесь есть сосуды, сделанные на гончарном круге и лепные. Разнообразны они и по цвету, и по орнаментации; в частности имеются сосуды, покрытые лощением. В качестве датирующего материала в какой-то мере могут быть использованы также кувшины с одной и двумя ручками, чаще всего темно-серого цвета, покрытые вертикальным лощением. Остатки их на поселении немногочисленны, и они, несомненно, не являются составной частью керамического комплекса рассматриваемой нами группы памятников. Эти сосуды — привозные с юго-востока, где они хорошо представлены в памятниках салтово-маяцкого круга, датируемых VIII—X вв. Лучшее всего мы знаем такие сосуды по исследованным памятникам — правобережному и левобережному Цимлянским городищам, Карнаухову, но они встречаются и на поселениях, известных только по подъемному материалу, — таких, как у хуторов Крутого, Подгорного и др. Таким образом, на основании керамических данных Битицкое поселение может быть датировано в широких рамках VIII—X вв.; более точная дата, судя по типу амфоры, а также комплексу горшкообразных сосудов, — по-видимому, IX в.

Исходя из изложенного, следует полагать, что и остальные памятники, содержащие рассматриваемый нами керамический комплекс, а именно могильники у с. Малые Будки, у г. Сосница и у с. Волынцево, относятся к тому же времени (VIII—X вв. — в широком плане), а не к VII—VIII вв. и не к такому раннему времени, как предполагает в последней своей работе П. Н. Третьяков, рассматривая их как памятники культуры «полей погребений» черняховского типа — после IV—V вв.<sup>31</sup> Кстати заметим, что еще не так давно П. Н. Третьяков первоначально один<sup>32</sup>, а позже в соавторстве с П. П. Ефименко<sup>33</sup> датировал могильник у с. Малые Будки, относящийся к этой группе, VIII—X вв. А. А. Спицын датировал указанный могильник VIII—IX вв., к сожалению, не приведя никаких данных в обоснование этого взгляда<sup>34</sup>.

Датируя этими широкими рамками (VIII—X вв.) памятники волынцевского типа, не следует, однако, полагать, что все они существовали одновременно и на протяжении всего периода. Несомненно, одни из них возникли ранее, другие — позднее; возможно, что они прекратили свое существование также в разное время.

<sup>31</sup> П. Н. Третьяков. Ук. соч., стр. 151, 152.

<sup>32</sup> П. Н. Третьяков. Северные восточнославянские племена. МИА, № 6, 1941, стр. 32, 33.

<sup>33</sup> П. П. Ефименко и П. Н. Третьяков. Ук. соч., стр. 82.

<sup>34</sup> А. А. Спицын. Ук. соч., стр. 7—11.

## 3

Датировка памятников волынцевского типа VIII—X вв. ставит их в один хронологический ряд с широко распространенными в области Левобережья роменско-боршевскими памятниками, имеющими с ними очень много общих черт и в приемах домостроительства, и в бытовом и хозяйственном инвентаре, и, по-видимому, в некоторых деталях обряда захоронения (трупосожжение)<sup>35</sup>.

Однако при наличии многих черт, общих с роменскими, волынцевским памятникам присущи и некоторые особенности, выделяющие их. Одно из их основных отличий, — несомненно, керамический комплекс, в составе которого около 50%, — а иногда и более, — принадлежат своеобразным горшкообразным сосудам с высоким вертикальным венчиком, подробно охарактеризованным нами выше и придающим керамике волынцевских памятников особый колорит. Хотя сосуды этого типа имеются в составе керамики роменских памятников, но там они не являются ведущими, так же, как мало в составе волынцевской керамики сосудов, орнаментированных зубчатым чеканом, т. е. в собственном смысле слова роменских. В этом отношении рассматриваемая керамика напоминает керамику правобережных славянских памятников VIII—X вв., где сосуды, орнаментированные зубчатым чеканом, также единичны, но это ни в какой мере не дает основания отождествлять ее с комплексом правобережных памятников, ибо в последних ведущие формы также отличаются и от волынцевских, и от роменских, хотя сосуды с высоким вертикальным венчиком есть и там<sup>36</sup>.

Относя волынцевские памятники к VIII—X вв. — к тому же времени, которым датируются и памятники роменско-боршевского типа, мы тем самым исключаем возможность причислить их к памятникам, которые предшествуют роменско-боршевским<sup>37</sup>, как это делает ряд исследователей. А если это так, то, естественно, встает вопрос — в каком же соотношении находятся эти две группы синхронных славянских памятников, встречающихся на одной и той же территории?

Еще Д. Я. Самоквасов, исследуя курганные древности Левобережья (Северянины), отмечал, что, наряду с вполне однородными по устройству и содержанию языческими курганными кладбищами с северянским погребальным обрядом (коштра, погребальные урны со жжеными костями, могильные ямы с костяками), в этой области встречаются обширные курганные могильники времени существования Северянского племенного княжения, но не северянского погребального обряда. К числу последних Д. Я. Самоквасов отнес Глинский могильник, Белогорский, Миропольский и некоторые другие с костяками под курганными насыпями, без могильных ям (на горизонте дневной поверхности). Исходя из этого, Д. Я. Самоквасов полагал, что население Левобережья было смешанным; наряду со славянами (северянами) здесь обитали и неславянские племена.

<sup>35</sup> Д. Т. Березовец. Археологические памятники летописных северян. Тезисы доклада. КСИА, 2, 1953, стр. 25, 26.

<sup>36</sup> L. Niederle. Ук. соч., рис. 96.

<sup>37</sup> Д. Т. Березовец. Дослідження на території Путивльського району..., стр. 244; Д. Т. Березовец. Археологические памятники летописных северян, стр. 26; Н. Ю. Брайтчевский. Основные вопросы археологического изучения антов (культура полей погребений). Доклады VI научной конференции Института археологии. Киев, 1953, стр. 18.

Мы не будем касаться вопроса, кому принадлежали те или иные могильные памятники. Для нас важен установленный Д. Я. Самоквасовым факт наличия в области Левобережья одновременно разнообразных могильных памятников (по монетным данным, — как северянские, так и «несеверянские», — памятники относятся к IX—X вв.)<sup>38</sup>. Мысль Д. Я. Самоквасова о разноплеменном составе населения Днепровского Левобережья, отразившемся в археологических памятниках, нашла место и в работе А. А. Спицына<sup>39</sup>. Позже вопрос этот неоднократно затрагивался Б. А. Рыбаковым. Наиболее полно свои взгляды относительно населения Левобережья в рассматриваемый период Б. А. Рыбаков изложил в работе «Поляне и северяне»<sup>40</sup>.

То, что левобережное население довеликокняжеского периода не представляло единого племени, отмечалось и рядом историков, исследовавших письменные источники; однако общепризнанного решения по данному вопросу пока не достигнуто<sup>41</sup>. Письменные источники ясных указаний в этом отношении не дают, а систематическое и целеустремленное изучение вещественных памятников лишь только начинается.

Мы полагаем, что выявленные в последние годы в области Левобережья археологические памятники так называемого волынцевского типа, выделяющиеся благодаря некоторым устойчивым чертам из круга широко распространенных, но пока также еще слабо изученных памятников роменско-боршевского типа, — являются новым аргументом в пользу идеи о разноплеменности населения Левобережья. В этом аспекте, как нам кажется, и следует подходить к оценке памятников волынцевского типа, определяя их принадлежность одной из славянских племенных групп Левобережья.

Конечно, сейчас было бы преждевременно заключать, являлось ли население, оставившее рассматриваемые нами древности, северянами, как это утверждает, например, Д. Т. Березовец, или это была какая-то другая, не известная нам по письменным источникам, по-видимому, немногочисленная группа славян, входивших в северянский племенной союз. Последнее, пожалуй, наиболее вероятно. Уж слишком малочисленна эта группа памятников среди других, синхронных им, чтобы признать в ней древности основной, известной нам в этой области по письменным источникам, группы славян — северян. Мы никак не можем согласиться с утверждением Д. Т. Березовца, «что район распространения поселений и могильников волынцевского типа совпадает с районом распространения роменских городищ»<sup>42</sup>. Хорошо известно, что памятники роменского типа на севере достигают верховьев Десны, на юге — нижнего течения Ворсклы, на востоке — верховьев Донца и левых притоков Днестра, а на западе

<sup>38</sup> Д. Я. Самоквасов. Северянские курганы и их значение для истории. Труды III АС, т. I, Киев, 1878, стр. 185—224; е го ж е. Северянская земля и северяне по городищам и могилам. М., 1908, стр. 25—27, 42, 68, 69 и др.

<sup>39</sup> А. А. Спицын. Расселение древнерусских племен по археологическим данным. ЖМНП, 1899, т. VIII.

<sup>40</sup> Б. А. Рыбаков. Радзімічы. Минск, 1932, стр. 139 и сл.; е го ж е. Анты и Киевская Русь. ВДИ, 1939, № 1; е го ж е. Поляне и северяне. СЭ, VI-VII, 1947, стр. 81—105.

<sup>41</sup> Сводку мнений см. В. В. Мавродин. Очерки истории Левобережной Украины. Л., 1940, стр. 54 и сл.

<sup>42</sup> Д. Т. Березовец. Археологические памятники летописных северян, стр. 25, 26. В другой работе «Допитання про літописних сіверян» («Археологія», VIII, 1953) Д. Т. Березовец иначе характеризует соотношение территории распространения этих памятников: «Сравнивая широко известные памятники роменского типа с мало еще известными памятниками волынцевского типа, которые находятся на той же самой территории...» (стр. 37).



доходят до нижнего течения левых притоков Днепра и насчитываются сотнями, памятники же волынецовского типа исчисляются единицами (ясно выраженных мы знаем всего лишь четыре), и все они расположены в границах довольно небольшой территории — в треугольнике Сосница — Сумы — Ромны (рис. 17, пунктиром обозначены приблизительные границы памятников Роменско-боршевского типа).

Нам кажется, что еще не настало время для сближения какой-либо группы археологических памятников, и в том числе рассматриваемых,



Рис. 17. Карта памятников волынецовского типа.

с летописными северянами. Не случайно, что исследователи так расходятся в суждениях. Древности, которые Д. Я. Самоквасов не считал северянскими<sup>43</sup>, А. А. Спицын и другие исследователи приводят как наиболее характерные для северян<sup>44</sup>. Мы имеем в виду погребения на горизонте, с височными спиральными кольцами. Попытка Б. А. Рыбакова путем сопоставления территории летописных северян с территорией распространения спиральных колец показать совпадение этих территорий и на этой основе закрепить за северянами спиралевидные височные кольца как характерные признаки, по нашему мнению, не удалась. Это сличение дает обратное: спиральные кольца распространены там, где летопись северян не указывает (Псел и южнее), и их нет на территории, где летописец помещает северян (Десна, Сейм).

В последнее время летописных северян все чаще и чаще пытаются связать с поселениями роменского типа в широком понимании этого слова. Поступая так, исследователи забывают один весьма существенный факт, отмеченный для Левобережья давно, — о котором мы только что говорили, — наличие в границе территории, занятой этой группой, поселений и могильников с различным обрядом захоронения, т. е. той категории памятников, которая для других районов территории Восточной

<sup>43</sup> Д. Я. Самоквасов. Северянская земля и северяне по городищам и могильникам, стр. 26, 27, 41, 42 и др.

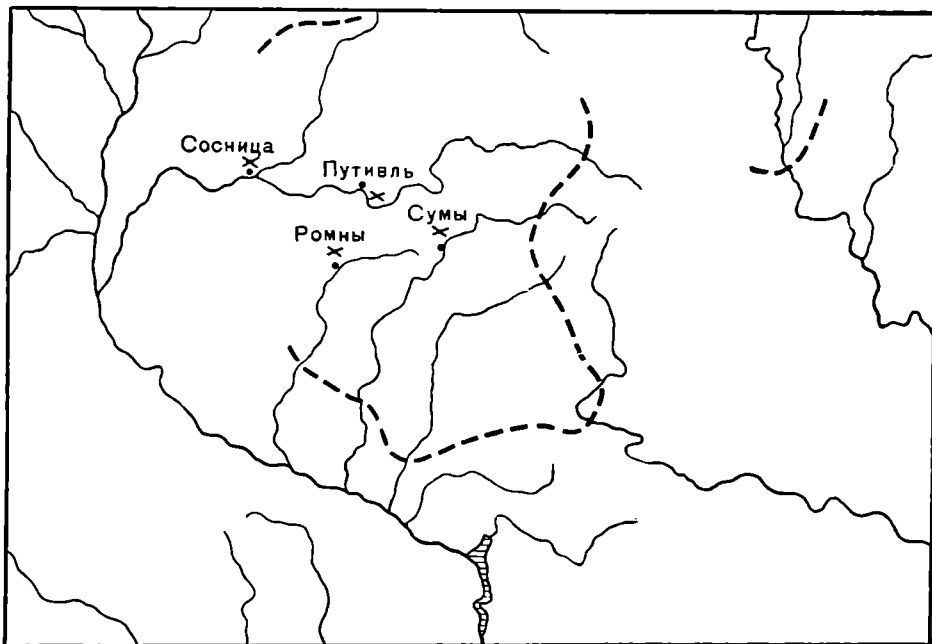
<sup>44</sup> А. А. Спицын. Расселение древнерусских племен по археологическим данным, стр. 331 и сл.; Б. А. Рыбаков. Поляне и северяне, стр. 86—95.



Европы считается определяющей при выявлении племенных различий<sup>45</sup>. Уже в силу одного этого обстоятельства предлагаемое решение требует серьезной проверки.

Вместе с тем при современном уровне наших знаний едва ли кто станет отрицать, что те поселения, которые мы объединяем под названием «роменские», в действительности по ряду признаков являются далеко не единообразными. Ведь о большинстве поселений мы знаем только по подъемному керамическому материалу, лишь в какой-то мере позволяющему выделить их из состава разновременных памятников в единую средневековую славянскую группу, но не дающему никакого представления ни о характере устройства жилищ, ни об обряде захоронения. А особенности в устройстве жилищ, по-видимому, существовали. Так, в некоторых поселениях, наряду с господствующим типом полуземлянок, имеющих так называемые глинобитные печи кубовидной формы, есть полуземлянки с печами в виде подбоев в стенах. Возможно, что тип этот, будучи случайным в данном поселении, окажется основным в другом, как это имеет место, например, с горшкообразными сосудами с высоким вертикальным венчиком. Дальнейшие раскопки, возможно, выявят, что разнообразным типам захоронений на Левобережье соответствуют и различные в деталях типы жилищ.

В изучении племенного состава славян Левобережья первоочередная задача состоит в выяснении того, с каким типом известных в области Левобережья захоронений связаны исследованные типы поселений VIII—X вв. В этом направлении еще почти ничего не сделано.

Наконец, в связи с затронутым вопросом следует остановиться на высказанном в литературе мнении, согласно которому волынцевская группа не ставится в связь с памятниками роменско-боршевского типа. Наиболее отчетливо это мнение сформулировано П. Н. Третьяковым, хотя подобные предположения высказывались в печати и ранее<sup>46</sup>. Суть этой точки зрения в изложении П. Н. Третьякова сводится к следующему: «В археологии одно время господствовало представление, что «поля погребений» в области Среднего Поднепровья вовсе не содержат захоронений позднее начала V в. и что в это же время прекратили существование соответствующие им поселения... Последующие исследования внесли в такие предположения значительные коррективы. Оказалось, что многие «поля погребений» Среднего Поднепровья продолжали служить кладбищами в конце V, в VI, а иногда и в VII—VIII вв. Таковыми являлись исследованные за последние годы «поля погребений» около Волынцева в районе Путивля, в местности Лан у г. Сосницы в устье Сейма, известное уже давно «поле» около с. Малые Будки вблизи Ромен, а также ряд пунктов в Поднестровье»<sup>47</sup>. Конечно, если в дальнейшем будет установлено, что могильники волынцевского типа были бескурганными, то формально их можно будет называть «полями погребений», и с этой стороны П. Н. Третьяков, безусловно, прав. Но дело здесь не в этом случайном сходстве, а в том, что памятники волынцевского типа ставятся в генетическую (историко-культурную) связь с культурой «полей погребений» черняховского типа, с которой, как показывают имеющиеся в нашем распоряжении материалы, они не имеют ничего общего. Единственно, что их связывает, — это название «поля погребений», да и оно еще требует дополнительной провер-

<sup>45</sup> П. Н. Третьяков. Археологические памятники древнерусских племен. Ученые записки ЛГУ, № 85, серия историч. наук, вып. 13 — «Археология», 1949, стр. 283—285; е г о ж е. Северные восточнославянские племена, стр. 53; е г о ж е. Восточнославянские племена, стр. 242 и сл.; Б. А. Рыбаков. Поляне и северяне, стр. 86—95.

<sup>46</sup> Е. В. Махно. Ук. соч., стр. 240, 241.

<sup>47</sup> П. Н. Третьяков. Восточнославянские племена, стр. 151, 152.

ки, ибо не исключено, что захоронения могли быть и подкурганными. Наиболее полные доводы в защиту последнего положения (что захоронения были подкурганными), а также развернутая характеристика памятников этой группы в свое время были приведены П. Н. Третьяковым в его работе «Северные восточнославянские племена», где, доказывая продвижение «роменцев» в область Среднего Поднепровья (Левобережья) с севера, он писал: «Следы столь же характерных погребальных сооружений северного типа встречены около Малые Будки в окрестностях Ромен. Судя по сообщению В. Ф. Беспальчева и Н. Е. Макаренко, под остатками р а с п а х а н н ы х к у р г а н о в (подчеркнуто нами. — *И. Л.*) здесь были найдены сосуды с жжеными костями, бусами и другими мелкими украшениями VIII—X вв. Вокруг сосудов обнаружены остатки деревянных столбов, расположенных, по сообщению Н. Е. Макаренко, по полукругу, а по мнению В. Ф. Беспальчева, — по четырехугольнику. Очевидно, эти столбы представляют собой деревянную ограду, известную по курганам верховьев Оки и Дона. Кроме грубой лепной посуды северного типа, при раскопках было найдено несколько сосудов хорошей выделки с орнаментом из прочерченных линий, в том числе волнистой полосы и полос, нанесенных краской. Такая посуда пока что на славянских городищах не встречалась. Ее происхождение остается неясным»<sup>48</sup>. Та же мысль, что захоронения у сел Малые Будки и Константиново были подкурганными, проводилась П. Н. Третьяковым в соавторстве с П. П. Ефименко совсем недавно, в работе, посвященной боршевским памятникам, где при характеристике керамики из Боршевского могильника авторы утверждали, что найденные в курганах сосуды «похожи на посуду из р а з р у ш е н н ы х к у р г а н о в (подчеркнуто нами. — *И. Л.*) у сс. Малые Будки и Константиново..., которые можно считать очень близкими Боршевским курганам. Там также были найдены остатки круглой деревянной ограды из вертикально стоявших столбов»<sup>49</sup>.

Со времени выхода в свет работ, где были изложены приведенные взгляды, наши знания в отношении рассматриваемых погребальных сооружений с фактической стороны не претерпели изменений. Погребальные сооружения Волынцевского могильника и могильника у г. Сосница по опубликованным данным рисуются еще менее отчетливо, чем у с. Малые Будки. Перемена произошла лишь в одном — изменился угол зрения, под которым рассматриваются эти памятники. Если в одном случае на материалах могильника у с. Малые Будки доказывалось передвижение роменцев, имевших курганный обряд захоронения, с севера в лесостепную зону, то в другом речь шла о доказательстве наличия в этом районе в VI—VII вв. населения, оставившего культуру «полей погребений». Только этим и можно объяснить появление этой второй точки зрения на памятники волынцевского типа.

Итак, материалы раскопок позволяют утверждать, что Битицкое городище прекратило свое существование не ранее конца IX в., т. е. оно сосуществовало с поселениями роменско-боршевского типа. Основываясь на этом, невозможно согласиться с положением, что волынцевские памятники являются ранним этапом развития культуры роменско-боршевского типа. Следует полагать, что волынцевские памятники так же, как и памятники роменско-боршевского типа, оставлены одним из левобережных славянских племен VIII—X вв., входивших в летописный северянский племенной союз.

<sup>48</sup> П. Н. Третьяков. Северные восточнославянские племена, стр. 33.

<sup>49</sup> П. П. Ефименко и П. Н. Третьяков. Ук. соч., стр. 82.